



СПОРТНО ПРЕДНО СЪГКЛО ОТ LEXAN

ОБЩИ

Номер на комплект

58192-87A

Модели

Този комплект е съвместим с модели от 1987 г. и по-нови с 39-мм вилки и вежда за фар.

Изисквания за монтаж

NOTE

Винаги изплаквайте предварително стъклото с вода, за да премахнете песъчинките и да омекотите замърсяванията. Измийте с мек течен сапун, много топла вода и чиста мека кърпа или гъба. Изплакнете добре, за да отстраните всички остатъци от сапуна. Изсушете с гюдерия, бархетна кърпа или влажна гъба, за да предотвратите образуването на петънца от водата.

Боя, грес: Използвайте памучен тампон, навлажнен с терпентин, и измийте, както е описано по-горе. Това е ефикасно и за остатъци от лепенки.

NOTE

Ако по предното стъкло се появят драскотини или ожулвания, те могат да бъдат сведени до минимум с автомобилен полир без измиване и без силикон. Полирът ще улесни и почистването. Тези продукти имат способността да полират и запълват драскотини, като ги правят невидими; полир и уплътнител Harley Glaze (част № 99701-84), Johnson's Paste Wax, Maguiar's Mirror-glaze, Simonize Wax.

ИЗВЕСТИЕ

Предните стъкла на Harley-Davidson са изработени от Lexan. Lexan е по-траен и устойчив на деформации материал в сравнение с другите видове материали за предни стъкла на мотоциклети, но все пак изисква внимание и грижи за поддръжка. Неправилната техническа поддръжка на Lexan може да доведе до повреда на предното стъкло. (00230b)

Съдържание на комплекта

Таблица 1. Съдържание на комплекта

Описание	Кол-во	Описание	Кол-во
U-скоба, 1 инч	2	Гумена втулка	4
Гайка, 3/8 инча Whizlok	2	Гайка, 10-32 инча Whizlok	2
Шайба, скосена	4	Подпора, къса	2
Чашковиден разделител	2	Скоба на вилката, 39мм с гайка	2
Шарнирен болт, 3/8-16 инча	2	Ъглова скоба	2

Таблица 1. Съдържание на комплекта

Описание	Кол-во	Описание	Кол-во
Контрашайба, вътрешна	2	Винт, гнездо с полукръгла глава, 1/4-20 x 3/4 инча	2
Затваряща капачка	2	Шайба, плоска, 1/4 ID	2
Винт, найлонов, 10-32 x 1 инча	3	Подпора, дълга	2
Шайба, вдлъбната	2	Предно стъкло	1
Шайба, плоска, 10 x 3/4 инча	4		

МОНТАЖ

NOTE

Този монтаж изисква плоска отвертка, гаечен ключ 9/16 инча и шестнадесетичен гаечен ключ 3/16 инча.

1. Вижте фигура 1. Поставете предното стъкло върху неабразивна повърхност и поставете в натискане една подпора във всяко гнездо. НЕ ИЗПОЛЗВАЙТЕ МАСЛО, ГРЕС ИЛИ СИЛИКОН. Използвайте вода или слюнка за смазка.



Фигура 1. Подпори в стъклото

2. Вижте фигура 2. Поставете "U" скобата (6) около вертикалния сегмент на кормилото с отворена страна на "U" скобата насочена напред.
3. Поставете чашковидния разделител (2) и вътрешната контрашайба (3) на шарнирния болт (1).
4. Плъзнете шарнирния болт (1) през дъното на "U" скобата (6) от външната страна на кормилото. В същото време поставете двете скосени шайби (4) в шарнирния болт вътре в "U" скобата (със скосяванията едно към друго) – по една от всяка страна на кормилото.
5. Поставете whizlok гайките (5) на шарнирния болт (1), но не ги затягайте.



1143349

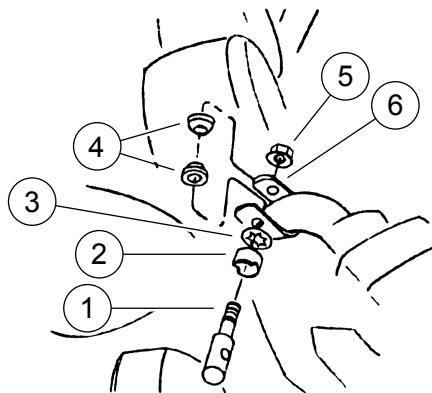

1. Шарнирен болт
2. Чашковиден разделител
3. Вътрешна контрашайба
4. Скосена шайба
5. Whizlok гайка, 3/8-16
6. U-скоба

Фигура 2. Сглобете "U" скобата

6. Вижте фигура 3. Разтворете скобите на вилките (4) и ги поставете около горната част на тръбите на вилките, така че плоската страна да е отвън и да сочи напред, след което здраво стегнете скобите върху вилките.
7. Завинтете ъгловите скоби (3) към скобите на вилките с шестостенните винтове с полукръгла глава (2) и плоските шайби (1). Краищата на ъгловите скоби сочат навън.
8. Не затягайте напълно винтовете.

1143350

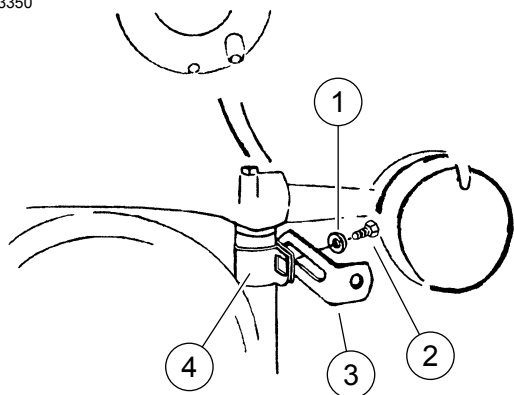

1. Плоска шайба, 1/4 ID
2. Шестостенен винт с гнездо с полукръгла глава, 3/4 инча
3. Ъглова скоба
4. Скоба на вилката с гайка

Фигура 3. Сглобете долния елемент

9. Вижте фигура 4. Плъзнете подпората в „очите“ на шарнирния болт и затегнете гайките на шарнирните болтовете плътно.

10. Сглобете долните елементи в следния ред (от предната част към задната): найлонов винт (2), вдлъбната шайба (3), плоска шайба (4), гумена втулка (5), предно стъкло, гумена втулка (8), плоска шайба (7), ъглова скоба, whizlok гайка (6).

11. Регулирайте желания ъгъл на стъклото и го центрирайте странично. Уплътнението трябва да лежи върху капака на фара.

12. Затегнете хардуера в следния ред: шарнирните болтове, найлоновите винтове, а след това болтовете на скобата на вилката.

13. Монтирайте затварящите капачки (1) върху найлоновите винтове (2).

1143351

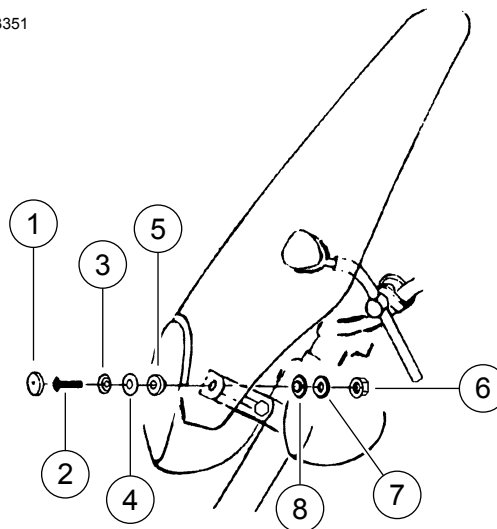

1. Затваряща капачка
2. Найлонов винт
3. Вдлъбната шайба
4. Плоска шайба, № 10
5. Гумена втулка
6. Whizlok гайка, 10-32
7. Плоска шайба, № 10
8. Гумена втулка

Фигура 4. Монтирайте стъклото