



ISTRUZIONI

J00742

2020-09-22



PARABREZZA SPORT IN LEXAN

GENERALE

Numero kit

58192-87A

Modelli

Questo kit è adatto ai modelli 1987 e di anni successivi con forcelle da 39mm e "sopracciglia" sul faro anteriore.

Requisiti di installazione

NOTA

Sciacquare sempre il parabrezza con acqua per rimuovere residui di sabbia e ammorbidire lo sporco. Lavare con sapone liquido delicato, abbondante acqua tiepida e un panno morbido pulito o una spugna. Risciacquare bene per rimuovere tutti i residui di sapone. Asciugare con un panno di camoscio, con un asciugamano o con una spugna umida per evitare macchie lasciate dall'acqua.

Vernice, grasso: Utilizzare un batuffolo di cotone inumidito con trementina, poi lavare come descritto sopra. Questo funziona anche con i residui di etichetta.

NOTA

Se il parabrezza viene graffiato o abraso, il danno può essere ridotto al minimo con del lucido per automobili non-sapone e non silicone. Il lucido renderà inoltre la pulizia più facile. Questi prodotti tendono a lucidare e riempire i graffi, rendendoli invisibili; Harley Glaze smalto e sigillante (p/n 99701-84), Johnson's Paste Wax, Maguiar's Mirror-glaze, Simonize Wax.

NOTA

I parabrezza Harley-Davidson sono realizzati in Lexan. Il Lexan è un materiale più durevole e resistente alla deformazione rispetto ad altre tipologie di materiali usati per i parabrezza delle motociclette, ma richiede comunque cura e manutenzione attenta. Una manutenzione non corretta del Lexan può danneggiare i parabrezza. (00230b)

Contenuto del kit

Tabella 1. Contenuto del kit

Descrizione	Q.tà	Descrizione	Q.tà
Morsetto a U, 1 in.	2	Boccola di gomma	4
Dado, 3/8 in. Dado Whizlock	2	Dado, 10-32 in. Dado Whizlock	2
Rondella, smussata	4	Montante, corto	2
Distanziale concavo	2	Fascia della forcella, 39mm con dado	2
Bullone ad occhio, 3/8-16 in.	2	Staffa angolare	2
Rondella di sicurezza, interna	2	Vite, testa bombata, 1/4-20 x 3/4 in.	2

Tabella 1. Contenuto del kit

Descrizione	Q.tà	Descrizione	Q.tà
Tappo a scatto	2	Rondella, piatta, 1/4 ID	2
Vite, di nylon, 10-32 x 1 in.	3	Montante, lungo	2
Rondella, bombata	2	Parabrezza	1
Rondella, piatta, 10 x 3/4 in.	4		

INSTALLAZIONE

NOTA

Questa installazione richiede un cacciavite a lama piatta, una chiave da 9/16 in. e una chiave da 3/16 in. a brugola.

1. Vedere la figura 1. Disporre il parabrezza su una superficie non abrasiva e inserire un montante in ciascuna cavità. NON UTILIZZARE OLIO, GRASSO O SILICONE. Utilizzare acqua o saliva come lubrificante.



Figura 1. Montanti sullo scudo

2. Vedere la figura 2. Posizionare il morsetto a U (6) intorno al segmento verticale del manubrio con il lato aperto della "U" rivolto in avanti.
3. Posizionare il distanziale concavo (2) e la rondella di sicurezza interna (3) sul bullone ad occhio (1).
4. Far scivolare il bullone ad occhio (1) attraverso il lato inferiore del morsetto a U (6), dal lato esterno del manubrio. Contemporaneamente, inserire due rondelle smussate (4) nel bullone ad occhio all'interno del morsetto a U (con le smussature l'una verso l'altra), una su ciascun lato del manubrio.
5. Iniziare a posizionare i dadi Whizlock (5) sul bullone ad occhio (1), ma non serrare.



1143349

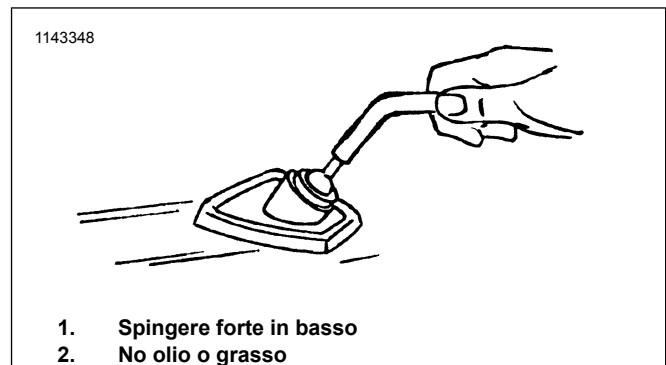
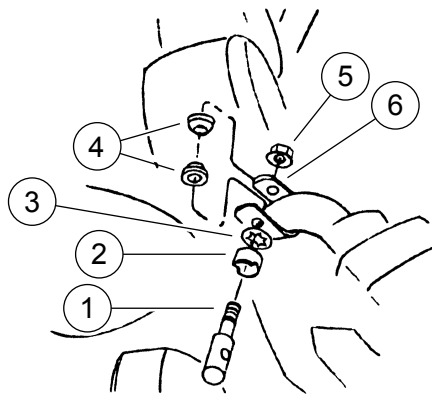

1. Bullone ad occhiello
2. Distanziale concavo
3. Rondella di sicurezza interna
4. Rondella smussata
5. Dado Whizlock, 3/8-16
6. Morsetto a U

Figura 2. Montaggio del morsetto a U

6. Vedere la figura 3. Divaricare i morsetti della forcella (4) e posizionarli intorno alla parte superiore delle canne della forcella, in modo che il lato piatto guardi verso l'esterno e rivolto in avanti, e poi stringere forte i morsetti sulle forcelle.
7. Fissare le staffe angolari (3) ai morsetti della forcella con le viti a testa bombata esagonale (2) e le rondelle piatte (1). Le estremità delle staffe angolari guarderanno verso l'esterno.
8. Non serrare del tutto le viti.

1143350

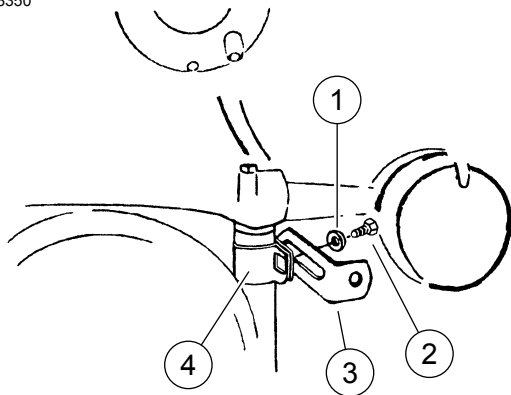

1. Rondella piatta, 1/4 ID
2. Vite a esagono incassato e testa bombata, 3/4 in.
3. Staffa angolare
4. Morsetto della forcella con dado

Figura 3. Montare l'attacco inferiore

9. Vedere la figura 4. Far passare il montante nell'"occhio" del bullone ad occhiello e serrare completamente i dadi.

10. Montare gli attacchi inferiori nel seguente ordine (dalla parte anteriore a quella posteriore): vite in nylon (2), rondella bombata (3), rondella piatta (4), boccia di gomma (5), parabrezza, boccia di gomma (8), rondella piatta (7), staffa angolare, dado Whizlock (6).

11. Allineare il parabrezza secondo l'angolo desiderato e centrarlo da un lato all'altro. La guarnizione deve poggiare sul coperchio del faro anteriore.

12. Serrare la bulloneria nel seguente ordine: bulloni ad occhiello, viti in nylon, poi bulloni dei morsetti della forcella.

13. Installare i tappi a scatto (1) sulle viti in nylon (2).

1143351

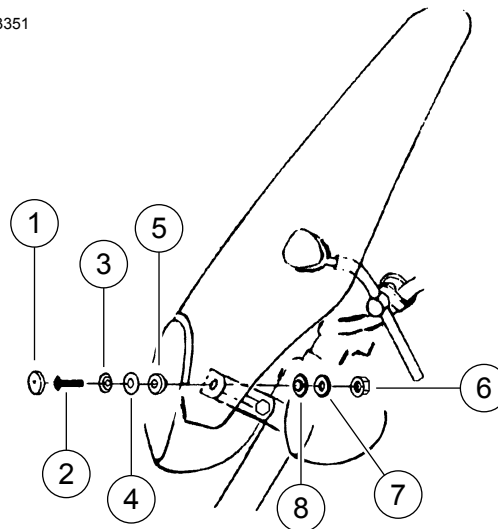

1. Tappo a scatto
2. Vite in nylon
3. Rondella piatta
4. Rondella piatta, No. 10
5. Boccia di gomma
6. Dado Whizlock, 10-32
7. Rondella piatta, No. 10
8. Boccia di gomma

Figura 4. Montaggio del parabrezza