



PERISAI ANGIN SPORT LEXAN

UMUM

Nombor Kit

58192-87A

Model

Kit ini sesuai dengan model 1987 dan kemudian dengan garpu 39mm dan alis lampu besar.

Keperluan bagi Pemasangan

CATATAN

Sentiasa pra-bilas skrin dengan air untuk menghilangkan pasir dan melembutkan kotoran. Basuh dengan sabun cecair ringan, banyak air suam, dan kain lembut atau span yang bersih. Bilas dengan baik untuk menghilangkan semua sisa sabun. Kering dengan chamois, flanel atau span lembap untuk mengelakkan tompok-tompok air.

Cat, gris: Gunakan wad kapas yang dilembapkan dengan turpentin, ikuti dengan basuhan seperti yang diterangkan di atas. Ini juga berfungsi pada sisa label.

CATATAN

Jika calar garis rambut atau lelasan berlaku pada perisan angin anda, ia boleh diminimumkan dengan penggilap automotif bukan pembersihan dan bukan silikon. Penggilap juga akan menjadikan pembersihan lebih mudah. Produk-produk ini cenderung untuk menggilap dan mengisi calar, menjadikannya tidak kelihatan; penggilap dan pengedap Harley Glaze (p/n 99701-84), Lilin Tampil Johnson's, penggilap Cermina Maguiar, Lilin Simonize.

NOTIS

Perisai angin Harley-Davidson diperbuat daripada Lexan. Lexan adalah bahan yang lebih tahan lasak dan tahan gangguan berbanding bahan perisai angin motosikal jenis lain, tetapi ia masih memerlukan penjagaan. Tidak mengekalkan Lexan dengan betul boleh menyebabkan kerosakan pada perisai angin. (00230b)

Kandungan Kit

Jadual 1. Kandungan Kit

| Penerangan | Kuantiti | Penerangan | Kuantiti |
|-----------------------|----------|---------------------------------|----------|
| Pengapit-U, 1 in. | 2 | Sesendal Getah | 4 |
| Nat, 3/8 in. Whizlok | 2 | Nat, 10-32 in. Whizlok | 2 |
| Sesendal, Serong | 4 | Tegak, Pendek | 2 |
| Peruang Cawan | 2 | Pengapit Garpu, 39mm dengan Nat | 2 |
| Bolt mata, 3/8-16 in. | 2 | Pendakap Sudut | 2 |

Jadual 1. Kandungan Kit

| Penerangan | Kuantiti | Penerangan | Kuantiti |
|------------------------------|----------|---|----------|
| Sesendal Kunci, Dalaman | 2 | Skru, Soket Kepala Butang, 1/4-20 x 3/4 inci. | 2 |
| Topi Snap | 2 | Sesendal, Rata, 1/4 ID | 2 |
| Skru, Nilon, 10-32 x 1 in. | 3 | Tegak, Panjang | 2 |
| Sesendal, Diberikan | 2 | Perisai angin | 1 |
| Sesendal, Rata, 10 x 3/4 in. | 4 | | |

PEMASANGAN

CATATAN

Pemasangan ini memerlukan pemutar skru bilah rata, 9/16 in. perengkuh, dan 3/16 in. perengkuh heks.

- Lihat Rajah 1. Sokong perisai angin pada permukaan yang tidak melelas dan tolak ke atas ke dalam setiap soket. JANGAN GUNAKAN MINYAK, GRIS, ATAU SILIKON. Gunakan air atau air liur sebagai pelincir.

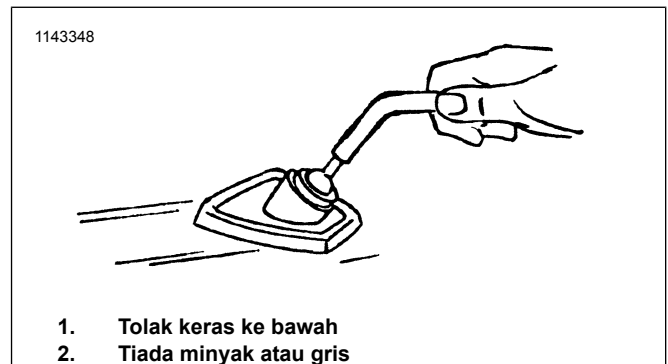

Rajah 1. Menegak ke dalam Perisai

- Lihat Rajah 2. Letakkan pengapit "U" (6) di sekitar segmen menegak bar hendal dengan bahagian terbuka pengapit "U" yang menghadap ke depan secara umum.
- Letakkan peruang cawan (2) dan sesendal kunci dalaman (3) pada bolt mata (1).
- Selitkan bolt mata (1) melalui bahagian bawah pengapit "U" (6) dari luar bar hendal. Pada masa yang sama sisip dua sesendal serong (4) ke dalam bolt mata di dalam pengapit "U" (serongkan ke arah satu sama lain), satu pada setiap bahagian bar hendal.
- Mulakan nat whizlok (5) pada bolt mata (1), tetapi jangan ketatkan.

1143349

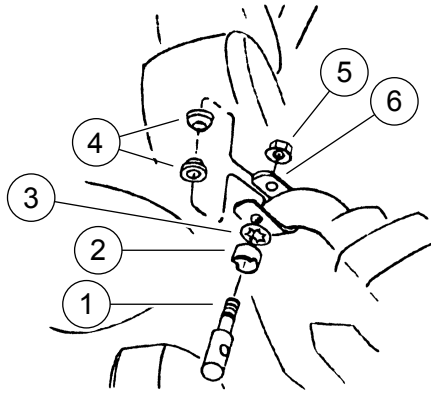

1. Bolt mata
2. Peruang cawan
3. Sesendal kunci dalaman
4. Sesendal serong
5. Nat Whizlok, 3/8-16
6. Pengapit-U

Rajah 2. Pasang Pengapit "U"

6. Lihat Rajah 3. Sebarkan pengapit garpu (4) dan letakkannya di sekeliling bahagian atas tiub garpu supaya bahagian rata berada di luar dan menunjuk ke hadapan, picit pengapit ketat pada garpu.
7. Bolt pendakap sudut (3) pada pengapit garpu dengan skru heks butang (2) dan sesendal rata (1). Bahagian hujung pendakap sudut akan terkeluar.
8. Jangan ketatkan skru sepenuhnya.

1143350

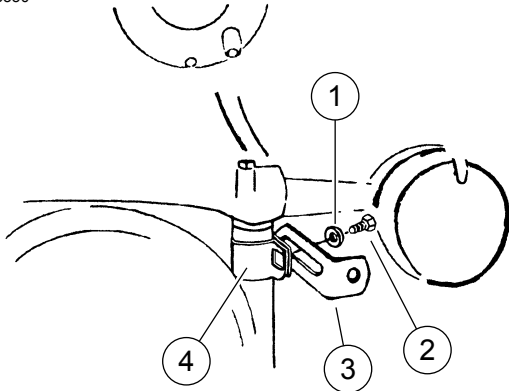

1. Sesendal rata, 1/4 ID
2. Skru soket heks kepala butang, 3/4 in.
3. Pendakap Sudut
4. Pengapit garpu dengan nat

Rajah 3. Pasang Lekapan Bawah

9. Lihat Rajah 4. Selitkan menegak ke dalam bolt mata "mata" dan mengetatkan nat pada bolt mata sehingga ketat.
10. Pasang lekapan bawah dalam urutan berikut (depan ke belakang): skru nilon (2), sesendal dish (3), sesendal rata (4), sesendal getah (5), perisai angin, sesendal getah (8), sesendal rata (7), pendakap sudut, nat whizlok (6).

11. Jajarkan perisai untuk sudut yang diinginkan dan pusatkannya sebelah-menyebelah. Gasket perlu diletakkan pada penutup lampu besar.

12. Ketatkan perkakasan dalam urutan berikut: bolt mata, skru nilon, kemudian bolt pengapit garpu.

13. Pasang topi snap (1) ke atas skru nilon (2).

1143351

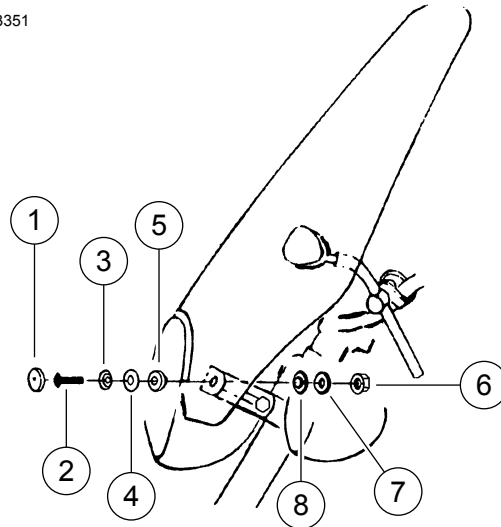

1. Topi snap
2. Skru nilon
3. Sesendal diberikan
4. Sesendal rata, No. 10
5. Sesendal getah
6. Nat Whizlok, 10-32
7. Sesendal rata, No. 10
8. Sesendal getah

Rajah 4. Perisai Lepak