



INSTRUCCIONES

J00742

2020-09-22



PARABRISAS SPORT LEXAN

GENERAL

Número de kit

58192-87A

Modelos

Este kit se adapta a los modelos de 1987 y posteriores con horquillas de 39 mm y cejas para faros.

Requisitos de instalación

NOTA

Siempre enjuague previamente la pantalla con agua para eliminar la arena y aflojar la mugre. Lave con jabón líquido suave, mucha agua tibia, y un paño suave o una esponja limpios. Enjuague bien para eliminar todos los restos de jabón. Seque con una gamuza, franela o esponja húmeda para evitar manchas de agua.

Pintura, grasa: Use algodón humedecido con aguarrás, siga con el lavado como se describió anteriormente. Esto también funciona para los residuos de etiquetas.

NOTA

Si se produce un rasguño o abrasión en el parabrisas, se puede minimizar con cera para autos sin silicona y que no requiere limpieza. La cera también facilitará la limpieza. Estos productos tienden a pulir y rellenar arañazos, y los vuelven invisibles; Harley Glaze polish and sealant (número de pieza 99701-84), Johnson's Paste Wax, Maguiar's Mirror-glaze, Simonize Wax.

AVISO

Los parabrisas Harley-Davidson son fabricados de Lexan. Lexan es un material más durable y resistente a la deformación que otros tipos de materiales para parabrisas de motocicletas, pero también requiere de atención y cuidado para su mantenimiento. El mantenimiento incorrecto del Lexan puede causar daño al parabrisas. (00230b)

Contenido del kit

Tabla 1. Contenido del kit

Descripción	Canti- dad	Descripción	Canti- dad
Abrazadera en U, 1 pulgada	2	Buje de goma	4
Tuerca, 3/8 pulgadas Whizlok	2	Tuerca, 10-32 pulgadas Whizlok	2
Arandela biselada	4	Montante, corto	2
Espaciador cup spacer	2	Abrazadera de horquilla, de 39 mm con tuerca	2
Armella, 3/8-16 pulgadas	2	Pieza de soporte angular	2

Tabla 1. Contenido del kit

Descripción	Canti- dad	Descripción	Canti- dad
Arandela de bloqueo, Interna	2	Tornillo, conector con cabeza de botón, 1/4-20 x 3/4 pulgadas	2
Tapa a presión	2	Arandela plana (1/4) ID	2
Tornillo, nylon, 10-32 x 1 pulgadas	3	Montante largo	2
Arandela cóncava	2	Parabrisas	1
Arandela plana, 10 x 3/4 pulgadas	4		

INSTALACIÓN

NOTA

Esta instalación requiere un destornillador de hoja plana, 9/16 pulgadas llave inglesa y llave hexagonal de 3/16 pulgadas

- Consulte la Figura 1. Apoyar el parabrisas en una superficie no abrasiva y empujar un montante en cada conector. NO UTILICE ACEITE, GRASA O SILICONA. Use agua o saliva como lubricante.



Figura 1. Montantes en la protección

- Consulte la Figura 2. Coloque la abrazadera en "U" (6) alrededor del segmento vertical del manillar con el lado abierto de la abrazadera en "U" mirando hacia adelante.
- Coloque el espaciador cup spacer (2) y la arandela de bloqueo interno (3) en la armella (1).
- Deslice la armella (1) a través de la parte inferior de la abrazadera en "U" (6) desde el exterior del manillar. Al mismo tiempo, inserte dos arandelas biseladas (4) en la armella dentro de la abrazadera en "U" (con los biselés enfrentados), una a cada lado del manillar.
- Comience con las tuercas Whizlok (5) en la armella (1), pero no apriete.



1143349

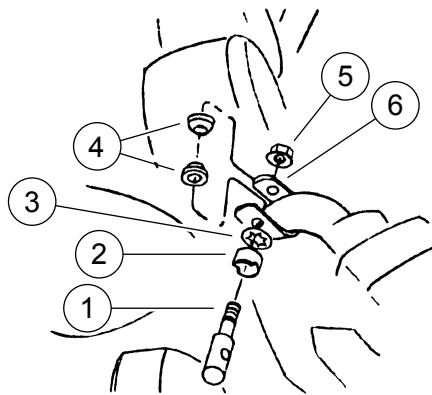

1. Armella
2. Espaciador cup spacer
3. Arandela de bloqueo interna
4. Arandela biselada
5. Tuerca Whizlok, 3/8-16
6. Abrazadera en U

Figura 2. Arme la abrazadera en "U"

6. Consulte la Figura 3. Extienda las abrazaderas de horquilla (4) y colóquelas alrededor de la parte superior de los tubos de la horquilla para que el lado plano quede hacia afuera y apunte hacia adelante, apriete las abrazaderas con fuerza en las horquillas.
7. Atornille las piezas de soporte angulares (3) a las abrazaderas de horquilla con los tornillos hexagonales de cabeza de botón (2) y las arandelas planas (1). Los extremos de las piezas de soporte angulares quedarán hacia afuera.
8. No ajuste los tornillos por completo.

1143350

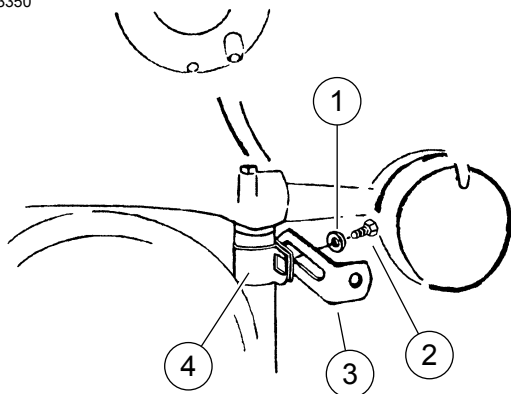

1. Arandela plana, 1/4 ID
2. Tornillo hexagonal de cabeza de botón, 3/4 pulgadas
3. Pieza de soporte angular
4. Abrazadera de horquilla con tuerca

Figura 3. Arme el montaje inferior

9. Consulte la Figura 4. Deslice el montante en los "orificios" de la armella y apriete las tuercas en las armellas hasta ajustarlas.

10. Ensamble los montajes inferiores en el siguiente orden (de adelante hacia atrás): tornillo de nylon (2), arandela cóncava (3), arandela plana (4), buje de goma (5), parabrisas, buje de goma (8), arandela plana (7), pieza de soporte angular, tuerca Whizlok (6).

11. Alinee la protección en el ángulo deseado y céntralo de ambos lados. La junta debe apoyarse en la cubierta de los faros.

12. Apriete los elementos de sujeción en el siguiente orden: armellas, tornillos de nylon, luego los tornillos de abrazadera de horquilla.

13. Instale la tapa de presión (1) sobre tornillos de nylon (2).

1143351

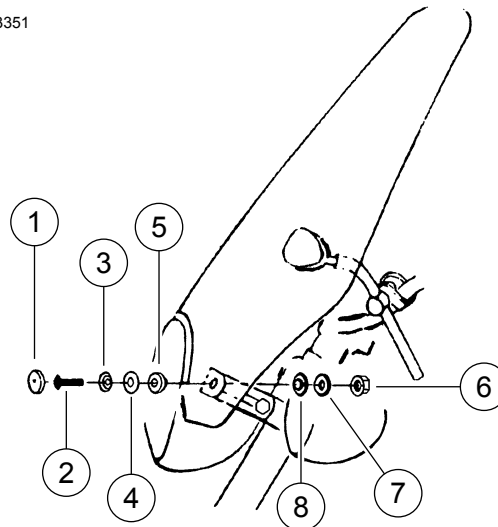

1. Tapa a presión
2. Tornillo de nylon
3. Arandela cóncava
4. Arandela plana n.º 10
5. Buje de goma
6. Tuerca Whizlok, 10-32
7. Arandela plana n.º 10
8. Buje de goma

Figura 4. Instale la protección