



RUOTA A TURBINA ANTERIORE

GENERALE

⚠ AVVERTENZA

Installare solo le ruote e i kit di installazione approvati per il proprio modello di motocicletta. Rivolgersi a un concessionario Harley-Davidson per verificare l'abbinamento. Un abbinamento errato delle ruote e dei kit di installazione o l'installazione di ruote non approvate per il proprio modello di motocicletta può far perdere il controllo del mezzo, con pericolo di riportare lesioni gravi o mortali. (00610c)

Numeri di kit

43300047, 43300315, 43300315A, 43300395, 43300395A, 43300396, 43300640, 43300765

Modelli

Per informazioni sugli abbinamenti dei modelli, vedere il catalogo di vendita al dettaglio delle parti e accessori o la sezione Parts and Accessories (Parti e accessori) del sito Web www.harley-davidson.com (solo in inglese).

NOTA

I coprimozzo complementari non sono compatibili con questa ruota.

Contenuto del kit

Questo kit comprende solo la ruota personalizzata. Vedere Figura 2 e Tabella 2.

Parti supplementari necessarie

L'installazione corretta di questo kit richiede l'acquisto separato delle seguenti parti disponibili presso i concessionari Harley-Davidson:

- Kit di installazione delle ruote (vedere da Tabella 4 a Tabella 6 per individuare il kit di installazione richiesto).
- Viti del disco del freno (vedere Figura 1 e Tabella 1).
- Estrattore e inseritore dei cuscinetti della ruota (94134-09)
- **Per kit 43300395, 43300395A, 43300396 and 43300640:** è possibile installare lo stelo della valvola angolata dei componenti originali Harley-Davidson opzionali. Per conoscere i numeri di codice dei ricambi e per i valori di coppia corretti, fare riferimento a un concessionario Harley-Davidson.

Si raccomanda l'uso dei seguenti accessori Harley-Davidson Genuine Motor per una manutenzione e pulizia corretta:

- Chrome Clean & Shine (93600031 (USA)/93600082 (internazionale))

- Glaze Poly Sealant (93600026 (USA)/93600079 (internazionale))
- Spazzola per ruote e raggi Harley® (43078-99)
- Wheel & Tire Cleaner (93600024 (USA)/93600076 (internazionale))
- Protezione per parti in alluminio nudo Harley® (99845-07)

⚠ AVVERTENZA

La sicurezza del pilota e del passeggero dipende dalla corretta installazione di questo kit. Attenersi alle procedure appropriate illustrate nel manuale di manutenzione. Se non si è in grado di eseguire la procedura o non si dispone degli attrezzi adeguati, rivolgersi a un concessionario Harley-Davidson per l'installazione. Un'installazione non corretta di questo kit può causare lesioni gravi o mortali. (00333b)

NOTA

Questo foglio di istruzioni fa riferimento alle informazioni contenute nel manuale di manutenzione. Per questa installazione è richiesto l'uso del manuale di manutenzione della motocicletta di quest'anno/modello. Una copia è disponibile presso i concessionari Harley-Davidson.

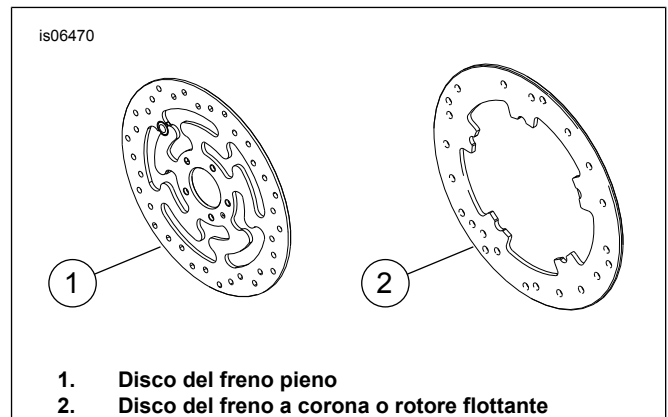

1. Disco del freno pieno
2. Disco del freno a corona o rotore flottante

Figura 1. Stili disco del freno anteriore

Tabella 1. Bulloneria disco freno anteriore

Disco del freno	Hardware
Disco pieno	5 viti di serie per il disco (3655A) Kit di viti cromate (46646-05) comprendente 5 viti
Disco a corona	5 viti di serie per il disco (3762M) e 5 rondelle per il disco (6966M)

NOTA: i modelli dotati di doppio disco anteriore e quelli dotati di ruota con doppia superficie di montaggio dei freni richiedono il doppio di viti/rondelle (10 viti in totale o 2 kit di viti cromate se disponibili).



INSTALLAZIONE

1. Rimuovere il gruppo della ruota anteriore esistente. Mettere da parte l'asse, il dado dell'asse, il disco del freno e i distanziali della ruota per l'installazione del kit. Vedere il manuale di manutenzione.

NOTA

Installare lo stelo ad estrazione della valvola (43157-83A) incluso nel kit di installazione. Eliminare tutti gli altri steli delle valvole.

NOTA

Non riutilizzare le viti dei dischi/rotori dei freni. Il riutilizzo di queste viti può ridurre la coppia di serraggio e danneggiare i componenti dei freni. (00319c)

2. Vedere Figura 2 Installare il gruppo dello stelo della valvola (L) sulla ruota. Vedere il manuale di manutenzione.

NOTA

Installare prima il cuscinetto del lato principale, utilizzando il manuale di manutenzione e l'ESTRATTORE/INSERITORE DEI CUSCINETTI DELLA RUOTA appropriati.

Per questi kit non sono necessari gli spessori del cuscinetto forniti nei kit di installazione e possono quindi essere eliminati.

PARTI DI RICAMBIO



Figura 2. Parti di ricambio: Ruota a turbina anteriore

Sul lato sinistro della ruota è impresso un puntino che identifica il lato del cuscinetto dell'albero primario.

3. Montare sulla ruota i componenti del kit d'installazione della ruota e i dischi del freno, utilizzando la tabella delle parti di ricambio appropriata. Vedere il manuale di manutenzione.
4. Installare i distanziali della ruota precedentemente rimossi. Vedere il manuale di manutenzione.
5. Installare la ruota anteriore (1), l'asse di serie e il dado dell'asse di serie. Vedere il manuale di manutenzione.

MANUTENZIONE E PULIZIA

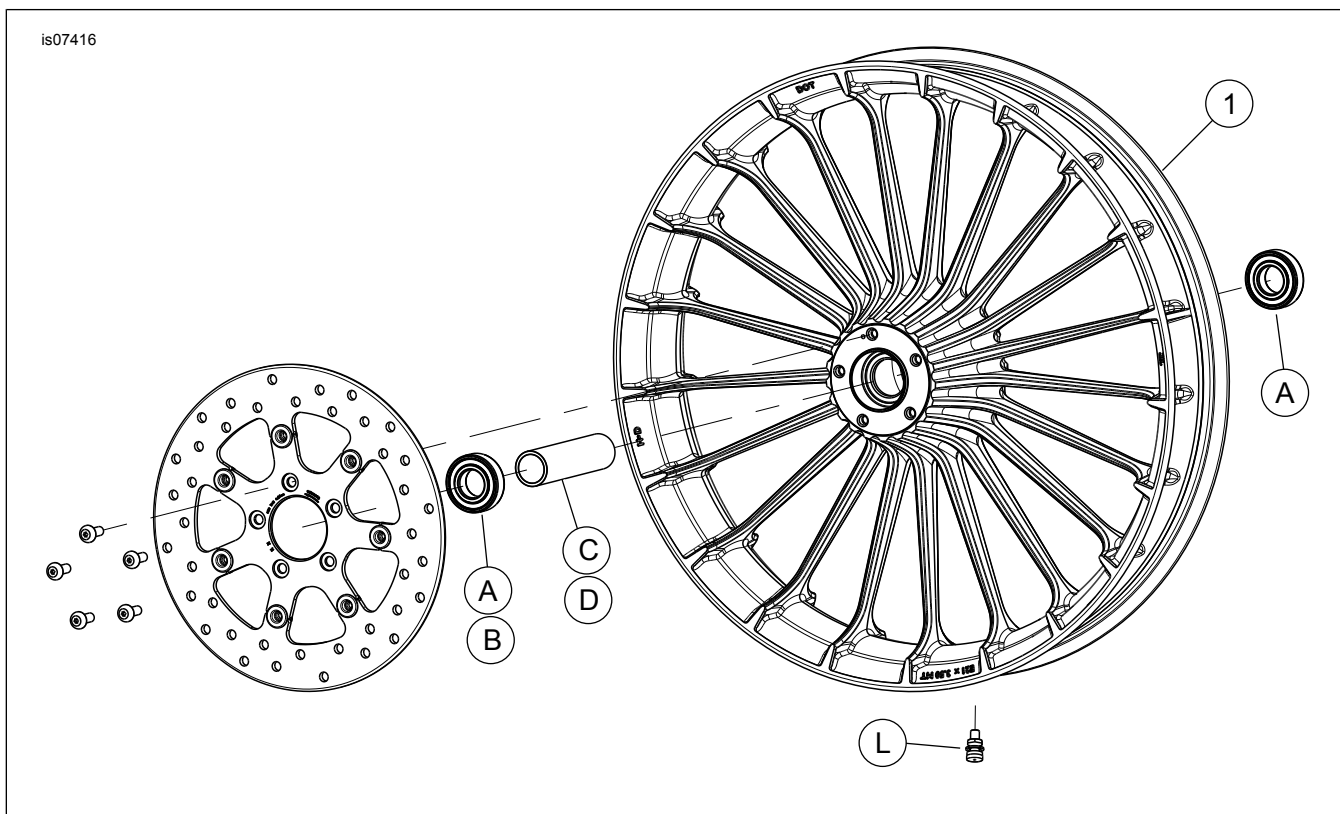
Per preservare la lucentezza e lo splendore originali delle parti cromate, si consiglia di sottoporle a manutenzione con regolarità.

1. Pulire le superfici molto sporche della ruota con Wheel & Tire Cleaner, applicandolo con una Spazzola per ruote e raggi Harley.
2. Pulire accuratamente le superfici cromate con un apposito detergente per parti cromate di buona qualità, quale Chrome Clean & Shine.
3. Dopo la pulizia e la lucidatura, sigillare le finiture con un fissatore di buona qualità, come Glaze Poly Sealant.

Tabella 2. Parti di ricambio e contenuto del kit delle ruote

Kit	Articolo	Descrizione (quantità)	Numero codice
43300047, 43300315,43300315A, 43300395, 43300395A, 43300396, 43300640, 43300765	1	Ruota	Parte non venduta separatamente

Tabella 3. Kit di installazione ruota senza ABS ANTERIORE cuscinetto da 25 mm (41455-08C)

Kit di installazione ruota senza ABS ANTERIORE cuscinetto da 25 mm (41455-08C)		ELEMENTO (quantità usata e descrizione)							
Abbinamento	Misura delle ruote	A	C	D	J	K	L	M	N
Touring del 2008; FLHRC (senza ABS) del 2009 e anni successivi e Trike (senza ABS)	16 x 3,0 pollici	2	0	1	0	1	*	*	*
Touring 2009 ed anni successivi (non dotati di ABS)	17 x 3,0 in	2	0	1	0	0	*	*	*
Touring 2008 e anni successivi (senza ABS)	18 x 3,5 in	2	0	1	0	**	*	*	*
2008 - 2017 Dyna (tranne FLD, FXDWG, FXDF)	19 x 2,5 in	2	1	0	**	0	*	*	0
2008 - 2017 VRSCAW, VRSCD, VRSCF, VRSCDX (senza ABS)	19 x 3,0 in	2	1	0	**	0	*	*	0
Touring 2009 ed anni successivi (non dotati di ABS)	19 x 3,5 in	2	0	1	0	0	*	*	*
2017 e versioni successive FLTRX, FLTRXS, FLTRXSE (senza ABS)	21 x 3,5 in	2	0	1	0	0	*	*	*
I kit di installazione sono progettati per funzionare bene con diversi tipi e abbinamenti di ruote. Rivolgersi a un concessionario Harley-Davidson per verificare che sia le ruote sia i kit di installazione siano progettati e approvati per il modello di motocicletta su cui si desidera installarli. NOTE: * Vedere la <i>NOTA</i> che precede la descrizione dell'installazione delle valvole nella sezione <i>INSTALLAZIONE</i> per individuare lo stelo della valvola da usare per il kit di cui si dispone. Eliminare gli altri steli delle valvole. ** Vedere le <i>NOTE</i> relative al kit della ruota di cui si dispone, che precedono la descrizione dell'installazione della ruota nella sezione <i>INSTALLAZIONE</i> , per sapere se occorre usare uno spessore del cuscinetto con il proprio kit e la ruota. *** Spessore montato sotto il cuscinetto lato albero primario.		A	Cuscinetto, normale (2)				9276B		
		C	Manicotto asse				41748-08		
		D	Manicotto asse				41900-08		
		J	Spessore del cuscinetto***				41450-08		
		K	Spessore del cuscinetto***				43903-08		
		L	Stelo della valvola, corto				43157-83A		
		M	Stelo della valvola, lungo				43206-01		
N	Stelo della valvola, a estrazione				40999-87				

Tabella 4. Kit di installazione ruota ANTERIORE con ABS e cuscinetti da 25 mm (41454-08B)

Kit di installazione ruota ANTERIORE con ABS e cuscinetti da 25 mm (41454-08B)		ELEMENTO (quantità usata e descrizione)								
Abbinamento	Misura delle ruote	A	B	C	D	J	K	L	M	N
Touring 2008 e FLHRC 2009 ed anni successivi con ABS	16 x 3,0 pollici	1	1	0	1	0	1	*	*	0
Touring 2009 e anni successivi con ABS	17 x 3,0 in	1	1	0	1	0	0	*	*	*
Touring 2008 ed anni successivi con ABS	18 x 3,5 in	1	1	0	1	**	**	*	*	*
Dyna 2012 - 2017 con ABS (tranne FLD, FXDWG e FXDF)	19 x 2,5 in	1	1	1	0	**	**	*	*	0
VRSCAW, VRSCD, VRSCF e VRSCDX 2008 - 2017 con ABS	19 x 3,0 in	1	1	1	0	**	**	*	*	0
Touring 2009 e anni successivi con ABS	19 x 3,5 in	1	1	0	1	0	0	*	*	*
2017 e versioni successive FLTRX, FLTRXS, FLTRXSE con ABS	21 x 3,5 in	1	1	0	1	0	0	*	*	*
I kit di installazione sono progettati per funzionare bene con diversi tipi e abbinamenti di ruote. Rivolgersi a un concessionario Harley-Davidson per verificare che sia le ruote sia i kit di installazione siano progettati e approvati per il modello di motocicletta su cui si desidera installarli. NOTE: * Vedere la <i>NOTA</i> che precede la descrizione dell'installazione delle valvole nella sezione <i>INSTALLAZIONE</i> per individuare lo stelo della valvola da usare per il kit di cui si dispone. Eliminare gli altri steli delle valvole. ** Vedere le <i>NOTE</i> relative al kit della ruota di cui si dispone, che precedono la descrizione dell'installazione della ruota nella sezione <i>INSTALLAZIONE</i> , per sapere quale spessore del cuscinetto occorre usare con il proprio kit e la ruota. *** Installare il cuscinetto in modo che il lato rosso sia rivolto verso la ruota. Il cuscinetto lato ABS è il cuscinetto del lato dell'albero primario. **** Spessore montato sotto il cuscinetto del lato dell'albero primario.		A	Cuscinetto, normale				9276B			
		B	Cuscinetto, ABS***				9252A			
		C	Manicotto asse				41748-08			
		D	Manicotto asse				41900-08			
		J	Spessore del cuscinetto****				41450-08			
		K	Spessore del cuscinetto****				43903-08			
		L	Stelo della valvola, corto				43157-83A			
M	Stelo della valvola, lungo				43206-01					
N	Stelo della valvola, a estrazione				40999-87					

Tabella 5. Kit di installazione ruota ANTERIORE con cuscinetti da 25 mm (42400008)

Kit di installazione ruota ANTERIORE con cuscinetti da 25 mm (42400008)		ELEMENTO (quantità usata e descrizione)								
Abbinamento	Misura delle ruote	A	C	D	E	K	L	M	N	
XG500/XG750 del 2015 e anni successivi	17 x 2,5 in	2	1	0	0	0	1	0	0	
XL1200X 2010 ed anni successivi; XL1200C 2011 ed anni successivi	16 x 3,0 in	2	0	0	1	0	*	*	*	
XL 2008 ed anni successivi (tranne XL1200X e XL883L 2011 ed anni successivi)	19 x 2,5 in	2	1	0	0	1	*	*	*	
XL 2008 ed anni successivi (tranne XL1200X e XL883L 2011 ed anni successivi)	21 x 2,15 in	2	1	0	0	1	*	*	*	
FXSB 2013 e anni successivi (senza ABS)	21 x 3,5 in	2	0	1	0	0	*	*	*	
I kit di installazione sono progettati per funzionare bene con diversi tipi e abbinamenti di ruote. Rivolgersi a un concessionario Harley-Davidson per verificare che sia le ruote sia i kit di installazione siano progettati e approvati per il modello di motocicletta su cui si desidera installarli. NOTE: * Vedere la NOTA che precede la descrizione dell'installazione delle valvole nella sezione INSTALLAZIONE per individuare lo stelo della valvola da usare per il kit di cui si dispone. Eliminare gli altri steli delle valvole. ** Spessore montato sotto il cuscinetto del lato dell'albero primario.		A	Cuscinetto, normale (2)				9276A			
		C	Manicotto asse				43906-08			
		D	Manicotto asse				43300200			
		E	Manicotto asse				11888			
		K	Spessore del cuscinetto**				43315-07			
		L	Stelo della valvola, corto				43157-83A			
		M	Stelo della valvola, lungo				43206-01			
		N	Stelo della valvola, a estrazione				40999-87			

Tabella 6. Kit di installazione ruota ANTERIORE con ABS e cuscinetti da 25 mm (42400009A)

Kit di installazione ruota ANTERIORE con ABS e cuscinetti da 25 mm (42400009A)		ELEMENTO (quantità usata e descrizione)								
Abbinamento	Misura delle ruote	A	B	C	D	E	K	L	M	N
FXSB 2013 e anni successivi con ABS	21 x 3,5 in	1	1	0	1	0	0	1	0	0
XL1200X e XL1200C 2014 ed anni successivi con ABS	16 x 3,0 in	1	1	0	0	1	0	*	*	*
XL del 2014 e anni successivi (tranne XL1200C, XL1200X e XL883L) con ABS	19 x 2,5 in	1	1	1	0	0	1	*	*	0
XL del 2014 e anni successivi (tranne XL1200C, XL1200X e XL883L) con ABS	21 x 2,15 in	1	1	1	0	0	1	*	*	0
XG500 e XG750 con ABS del 2017 e successivi	17 x 2,5 in	1	1	1	0	0	0	*	*	*
I kit di installazione sono progettati per funzionare bene con diversi tipi e abbinamenti di ruote. Rivolgersi a un concessionario Harley-Davidson per verificare che sia le ruote sia i kit di installazione siano progettati e approvati per il modello di motocicletta su cui si desidera installarli. NOTE: * Vedere la NOTA che precede la descrizione dell'installazione delle valvole nella sezione INSTALLAZIONE per individuare lo stelo della valvola da usare per il kit di cui si dispone. Eliminare gli altri steli delle valvole. ** Installare il cuscinetto in modo che il lato rosso sia rivolto verso la ruota. Il cuscinetto del lato ABS è il cuscinetto del lato dell'albero primario. *** Spessore montato sotto il cuscinetto lato albero primario.		A	Cuscinetto, normale				9276A			
		B	Cuscinetto, ABS**				9252			
		C	Manicotto asse				43906-08			
		D	Manicotto asse				43300200			
		E	Manicotto asse				11888			
		K	Spessore del cuscinetto***				43315-07			
		L	Stelo della valvola, corto				43157-83A			
		N	Stelo della valvola, a estrazione				40999-87			