



RODA TURBIN DEPAN

UMUM

▲ AMARAN

Hanya pasang roda dan kit pemasangan yang diluluskan untuk model motosikal anda. Hubungi pengedar Harley-Davidson untuk mengesahkan perlengkapan. Roda dan kit pemasangan yang tidak serasi atau pemasangan roda yang tidak diluluskan untuk model anda boleh menyebabkan kehilangan kawalan, dan boleh membawa maut atau kecederaan serius. (00610c)

Nombor Kit

43300047, 43300315, 43300315A, 43300395, 43300395A, 43300396, 43300640, 43300765

Model

Untuk maklumat perlengkapan model, lihat Katalog Runcit P&A atau seksyen Bahagian dan Aksesori di www.harley-davidson.com (Bahasa Inggeris sahaja).

CATATAN

Penutup hab aksesori tidak serasi dengan roda ini.

Kandungan Kit

Kit ini termasuk roda tersuai sahaja. Lihat Rajah 2 dan Jadual 2.

Bahagian Tambahan Diperlukan

Pemasangan yang betul bagi kit ini memerlukan pembelian berasingan bahagian berikut yang tersedia di pusat pengedar Harley-Davidson:

- Kit Pemasangan Roda (Rujuk kepada Jadual 4 hingga Jadual 6 untuk menentukan kit pemasangan yang diperlukan.)
- Skru Cakera Brek (Lihat Rajah 1 dan Jadual 1.)
- Penanggal dan Pemasang Bearing Roda (94134-09)
- **Bagi kit 43300395, 43300395A, 43300396 dan 43300640:** Batang injap bersudut Peralatan Asal Harley-Davidson Pilihan. Rujuk kepada pengedar Harley-Davidson untuk nombor bahagian dan nilai tork yang betul.

Aksesori Motor Tulen Harley-Davidson berikut dicadangkan untuk penyelenggaraan dan pembersihan yang betul:

- Krom Bersih & Bersinar (93600031 (AS) / 93600082 (Antarabangsa))
- Pengedap Poli Glis (93600026 (AS) / 93600079 (Antarabangsa))
- Berus Roda dan Jejari Harley® (43078-99)

- Pembersih Roda & Tayar (93600024 (AS) / 93600076 (Antarabangsa))
- Pelindung Aluminium Terdedah Harley® (99845-07)

▲ AMARAN

Keselamatan penunggang dan pembonceng bergantung pada pemasangan kit yang betul. Gunakan prosedur manual servis yang sesuai. Jika anda tidak berkeupayaan atau tidak memiliki alat yang betul untuk melakukan prosedur ini, minta pengedar Harley-Davidson memasangkannya. Pemasangan kit ini yang tidak betul boleh membawa maut atau kecederaan serius. (00333b)

CATATAN

Lembaran arahan ini merujuk kepada maklumat dalam manual servis. Manual servis bagi motosikal tahun/model ini diperlukan untuk pemasangan ini. Ia boleh didapati daripada pengedar Harley-Davidson.

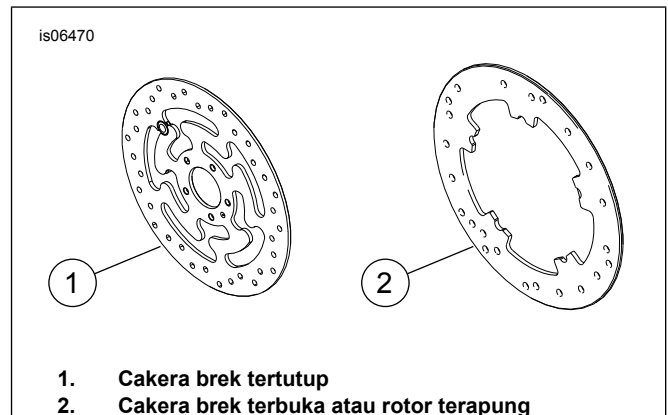

Rajah 1. Gaya Cakera Brek Depan

Jadual 1. Perlengkapan Perkakas Cakera Depan

Cakera Brek	Perkakasan
Cakera tertutup	5 Skru cakera stok (3655A) Kit skru krom (46646-05) termasuk 5 skru
Buka cakera	5 Skru cakera stok (3762M) dan 5 sesendal cakera (6966M)
NOTA: Model yang dilengkapi dua brek depan dan model yang dilengkapi roda dengan permukaan lekapan brek duaan memerlukan dua kali lebih banyak skru/sesendal (10 skru atau 2 kit skru krom jika tersedia).	

PEMASANGAN

1. Tanggalkan pemasangan roda depan yang sedia ada. Simpan gandar, nat gandar, cakera brek dan penjarak roda untuk pemasangan kit. Lihat manual servis.

CATATAN

Pasangkan batang injap pendek (43157-83A) yang terdapat dalam kit pemasangan. Buang semua batang injap yang lain.

NOTIS

Jangan guna semula cakera brek/skru rotor. Penggunaan semula skru ini boleh menyebabkan kehilangan tork dan kerosakan pada komponen brek. (00319c)

2. Lihat Rajah 2 . Pasang pemasangan batang injap (L) pada roda. Lihat manual servis.

CATATAN

Pasang bearing utama dahulu menggunakan manual servis yang sesuai dan PENANGGAL/PEMASANG BEARING RODA.

Pemipis bearing yang disediakan dalam kit pemasangan tidak diperlukan dan boleh dibuang.

Sebelah kiri roda mempunyai tanda DOT untuk mengenal pasti bahagian bearing utama.

BAHAGIAN SERVIS

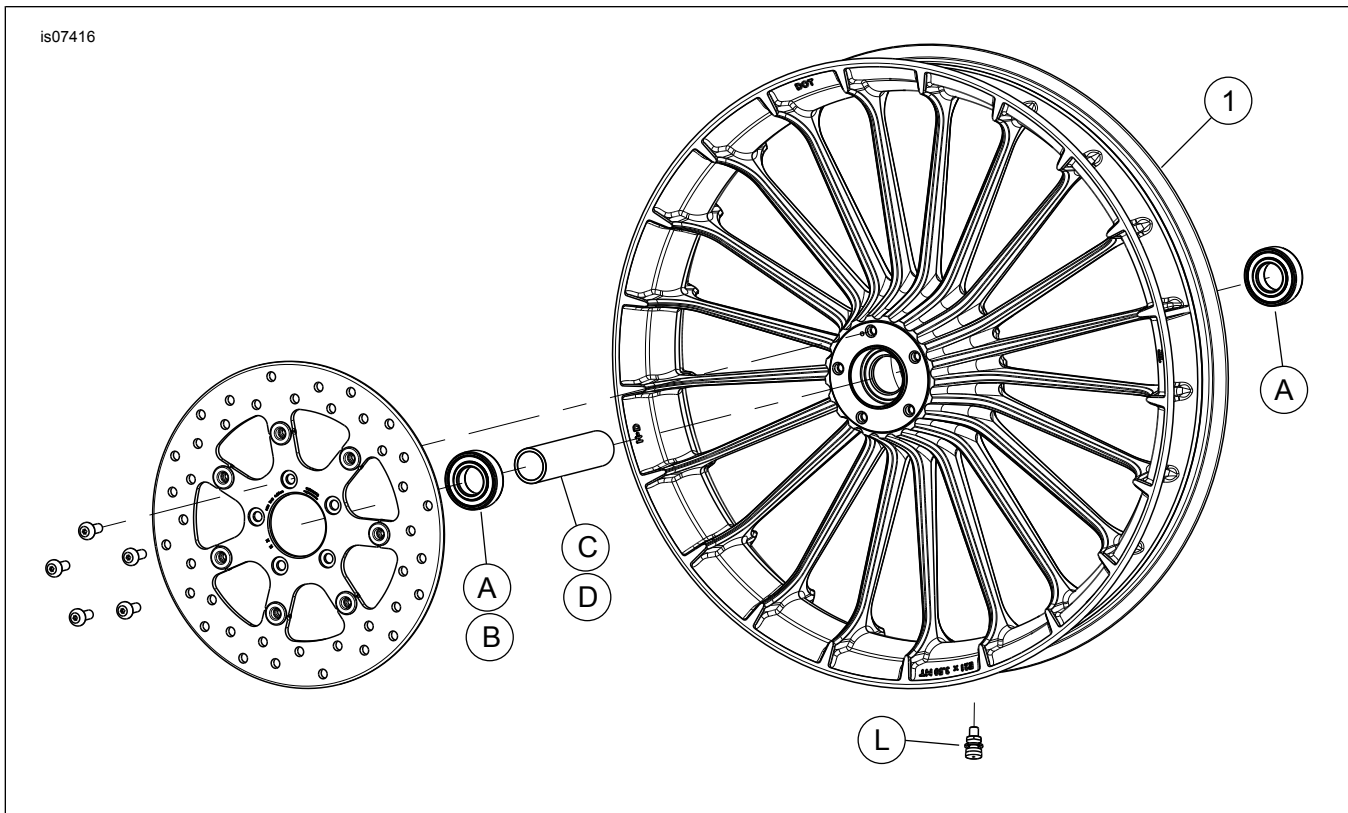

Rajah 2. Bahagian Servis: Roda Turbin Depan

Jadual 2. Bahagian Servis dan Kandungan Kit Roda

Kit	Item	Huraian (Kuantiti)	Nombor Alat Ganti
43300047, 43300315,43300315A, 43300395, 43300395A, 43300396, 43300640, 43300765	1	Roda	Tidak Dijual Berasingan

3. Pasangkan komponen kit pemasangan roda dan cakera brek pada roda, menurut jadual bahagian servis yang sesuai. Lihat manual servis.
4. Pasang penjarak roda yang ditanggalkan sebelum ini. Lihat manual servis.
5. Pasang roda depan (1), gandar stok dan nat gandar stok. Lihat manual servis.

PENYELENGGARAAN DAN PEMBERSIHAN

Bahagian krom mesti diselenggara secara berkala untuk memastikan ia kekal bersinar dan berkilat seperti asal.

1. Bersihkan permukaan roda yang kotor menggunakan Pembersih Roda & Tayar, dan Berus Roda dan Jejari Harley.
2. Bersihkan krom menggunakan pembersih krom berkualiti baik seperti pembersih Krom Bersih & Bersinar Harley.
3. Selepas membersihkan dan menggilap, gunakan pengedap kemas berkualiti baik seperti Pengedap Poli Glis.

Jadual 3. Kit Pemasangan Roda Bukan ABS Galas FRONT 25 mm (41455-08C)

Kit Pemasangan Roda Bukan ABS Galas FRONT 25 mm (41455-08C)		ITEM (Kuantiti Digunakan dan Huraian)							
Perlengkapan	Saiz Roda	A	C	D	J	K	L	M	N
Kembara 2008; FLHRC (bukan ABS) dan Roda Tiga (bukan ABS) 2009 dan kemudian	16 x 3.0 inci	2	0	1	0	1	*	*	*
Kembara 2009 dan kemudian (tanpa ABS)	17 x 3.0 inci	2	0	1	0	0	*	*	*
Kembara 2008 dan kemudian (tanpa ABS)	18 x 3.5 inci	2	0	1	0	**	*	*	*
Dyna 2008 - 2017 (kecuali FLD, FXDWG, FXDF)	19 x 2.5 inci	2	1	0	**	0	*	*	0
VRSCAW, VRSCD, VRSCF, VRSCDX (bukan ABS) 2008 - 2017	19 x 3.0 inci	2	1	0	**	0	*	*	0
Kembara 2009 dan kemudian (tanpa ABS)	19 x 3.5 inci	2	0	1	0	0	*	*	*
FLTRX, FLTRXS, FLTRXSE (bukan ABS) 2017 dan kemudian	21 x 3.5 inci	2	0	1	0	0	*	*	*
Kit pemasangan direka agar sesuai digunakan dengan pelbagai bentuk dan perlengkapan roda yang berlainan. Hubungi pengedar Harley-Davidson untuk mengesahkan roda dan kit pemasangan direka dan diluluskan untuk motosikal yang dipasang dengan komponen tersebut. NOTA: * Lihat <i>NOTA</i> di atas langkah pemasangan injap dalam PEMASANGAN untuk menentukan batang injap yang diperlukan untuk kit tertentu anda. Buang batang injap yang lain. ** Lihat <i>NOTA</i> bagi kit roda anda di atas langkah pemasangan roda dalam PEMASANGAN untuk menentukan sama ada pemipis bearing diperlukan untuk kit dan perlengkapan roda tertentu anda. *** Pemipis bearing dipasang di bawah bearing utama.		A	Bearing, tetap (2)				9276B		
		C	Lengan gandar				41748-08		
		D	Lengan gandar				41900-08		
		J	Pemipis bearing***				41450-08		
		K	Pemipis bearing***				43903-08		
		L	Batang injap, pendek				43157-83A		
		M	Batang injap, panjang				43206-01		
	N	Batang injap, tarik keluar				40999-87			

Jadual 4. Kit Pemasangan Roda ABS Bearing 25 mm DEPAN (41454-08B)

Kit Pemasangan Roda ABS Bearing 25 mm DEPAN (41454-08B)		ITEM (Kuantiti Digunakan dan Huraian)								
Perlengkapan	Saiz Roda	A	B	C	D	J	K	L	M	N
Kembara 2008 dan FLHRC 2009 dan kemudian dengan ABS	16 x 3.0 inci	1	1	0	1	0	1	*	*	0
Kembara 2009 dan kemudian dengan ABS	17 x 3.0 inci	1	1	0	1	0	0	*	*	*
Kembara 2008 dan kemudian dengan ABS	18 x 3.5 inci	1	1	0	1	**	**	*	*	*
Dyna 2012 - 2017 dengan ABS (Kecuali FLD, FXDWG dan FXDF)	19 x 2.5 inci	1	1	1	0	**	**	*	*	0
VRSCAW, VRSCD, VRSCF dan VRSCDX 2008 - 2017 dengan ABS	19 x 3.0 inci	1	1	1	0	**	**	*	*	0
Kembara 2009 dan kemudian dengan ABS	19 x 3.5 inci	1	1	0	1	0	0	*	*	*
FLTRX, FLTRXS, FLTRXSE dengan ABS 2017 dan kemudian	21 x 3.5 inci	1	1	0	1	0	0	*	*	*
Kit pemasangan direka agar sesuai digunakan dengan pelbagai bentuk dan perlengkapan roda yang berlainan. Hubungi pengedar Harley-Davidson untuk mengesahkan roda dan kit pemasangan direka dan diluluskan untuk motosikal yang dipasang dengan komponen tersebut. NOTA: * Lihat <i>NOTA</i> di atas langkah pemasangan injap dalam PEMASANGAN untuk menentukan batang injap yang diperlukan untuk kit tertentu anda. Buang batang injap yang lain. ** Lihat <i>NOTA</i> bagi kit roda anda di atas langkah pemasangan roda dalam PEMASANGAN untuk menentukan pemipis bearing yang diperlukan untuk kit dan perlengkapan roda tertentu anda. *** Bahagian merah bearing mesti dipasang menghadap roda. Bearing ABS adalah yang utama. **** Pemipis bearing dipasang di bawah bearing utama.		A	Bearing, tetap				9276B			
		B	Bearing, ABS***				9252A			
		C	Lengan gandar				41748-08			
		D	Lengan gandar				41900-08			
		J	Pemipis bearing****				41450-08			
		K	Pemipis bearing****				43903-08			
		L	Batang injap, pendek				43157-83A			
	M	Batang injap, panjang				43206-01				
	N	Batang injap, tarik keluar				40999-87				

Jadual 5. Kit Pemasangan Roda Bearing 25 mm DEPAN (42400008)

Kit Pemasangan Roda Bearing 25 mm DEPAN (42400008)		ITEM (Kuantiti Digunakan dan Huraian)							
Perlengkapan	Saiz Roda	A	C	D	E	K	L	M	N
XG500/XG750 2015 dan kemudian	17 x 2.5 inci	2	1	0	0	0	1	0	0
XL1200X 2010 dan kemudian; XL1200C 2011 dan kemudian	16 x 3.0 inci	2	0	0	1	0	*	*	*
XL 2008 dan kemudian (kecuali XL1200X dan XL883L 2011 dan kemudian)	19 x 2.5 inci	2	1	0	0	1	*	*	*
XL 2008 dan kemudian (kecuali XL1200X dan XL883L 2011 dan kemudian)	21 x 2.15 inci	2	1	0	0	1	*	*	*
FXSB (bukan ABS) 2013 dan kemudian	21 x 3.5 inci	2	0	1	0	0	*	*	*

Jadual 5. Kit Pemasangan Roda Bearing 25 mm DEPAN (42400008)

Kit Pemasangan Roda Bearing 25 mm DEPAN (42400008)		ITEM (Kuantiti Digunakan dan Huraian)							
Perlengkapan	Saiz Roda	A	C	D	E	K	L	M	N
Kit pemasangan direka agar sesuai digunakan dengan pelbagai bentuk dan perlengkapan roda yang berlainan. Hubungi pengedar Harley-Davidson untuk mengesahkan roda dan kit pemasangan direka dan diluluskan untuk motosikal yang dipasang dengan komponen tersebut. NOTA: * Lihat <i>NOTA</i> di atas langkah pemasangan injap dalam PEMASANGAN untuk menentukan batang injap yang diperlukan untuk kit tertentu anda. Buang batang injap yang lain. ** Pemipis bearing dipasang di bawah bearing utama.		A	Bearing, tetap (2)				9276A		
		C	Lengan gandar				43906-08		
		D	Lengan gandar				43300200		
		E	Lengan gandar				11888		
		K	Pemipis bearing**				43315-07		
		L	Batang injap, pendek				43157-83A		
		M	Batang injap, panjang				43206-01		
	N	Batang injap, tarik keluar				40999-87			

Jadual 6. Kit Pemasangan Roda ABS Bearing 25 mm DEPAN (42400009A)

Kit Pemasangan Roda ABS Bearing 25 mm DEPAN (42400009A)		ITEM (Kuantiti Digunakan dan Huraian)									
Perlengkapan	Saiz Roda	A	B	C	D	E	K	L	M	N	
FXSB 2013 dan kemudian dengan ABS	21 x 3.5 inci	1	1	0	1	0	0	1	0	0	
XL1200X dan XL1200C 2014 dan kemudian dengan ABS	16 x 3.0 inci	1	1	0	0	1	0	*	*	*	
XL 2014 dan kemudian (kecuali XL1200C, XL1200X dan XL883L) dengan ABS	19 x 2.5 inci	1	1	1	0	0	1	*	*	0	
XL 2014 dan kemudian (kecuali XL1200C, XL1200X dan XL883L) dengan ABS	21 x 2.15 inci	1	1	1	0	0	1	*	*	0	
XG500 dan XG750 2017 dan kemudian dengan ABS	17 x 2.5 inci	1	1	1	0	0	0	*	*	*	
Kit pemasangan direka agar sesuai digunakan dengan pelbagai bentuk dan perlengkapan roda yang berlainan. Hubungi pengedar Harley-Davidson untuk mengesahkan roda dan kit pemasangan direka dan diluluskan untuk motosikal yang dipasang dengan komponen tersebut. NOTA: * Lihat <i>NOTA</i> di atas langkah pemasangan injap dalam PEMASANGAN untuk menentukan batang injap yang diperlukan untuk kit tertentu anda. Buang batang injap yang lain. ** Bahagian merah bearing mesti dipasang menghadap roda. Bearing ABS adalah bearing utama. *** Pemipis bearing dipasang di bawah bearing utama.		A	Bearing, tetap				9276A				
		B	Bearing, ABS**				9252				
		C	Lengan gandar				43906-08				
		D	Lengan gandar				43300200				
		E	Lengan gandar				11888				
		K	Pemipis bearing***				43315-07				
		L	Batang injap, pendek				43157-83A				
	M	Batang injap, panjang				43206-01					
	N	Batang injap, tarik keluar				40999-87					