



## ROTA TAT-TURBIN TA' QUDDIEM

### ĠENERALI

#### ▲ TWISSIJA

Installa biss roti u kits ta' installazzjoni approvati għal mudell tal-motur tiegħek. Ikkuntattja aġent tal-Harley-Davidson biex tivverifika t-twaħħil. Tqabbil hażin tar-roti jew kits ta' installazzjoni jew l-installazzjoni ta' roti li mhumiex approvati għall-mudell tiegħek jistgħu jikkawżaw telf ta' kontroll, li jistgħu jirriżultaw f'mewt jew korrimment serju. (00610c)

### Numri tal-Kits

43300047, 43300315, 43300315A, 43300395, 43300395A, 43300396, 43300640, 43300765

### Mudelli

Għal informazzjoni dwar l-installazzjoni tal-mudell, ara l-Katalgu tal-Bejgħ P&A jew is-sezzjoni tal-Parts u Aċċessorji fuq [www.harley-davidson.com](http://www.harley-davidson.com) (Ingliz biss).

#### NOTA

*Il-hub caps tal-aċċessorji mhumiex kompatibbli ma' din ir-rotta.*

### Kontenut tal-Kit

Dan il-kitt jinkludi r-rotta personalizzata biss. Ara Figura 2 u Tabella 2.

### Parts Addizzjonali Meħtieġa

L-installazzjoni kif suppost ta' dan il-kitt teħtieġ ix-xiri separat tal-parts li ġejjin li huma disponibbli għand negozjant ta' Harley Davidson:

- Kitt tal-Installazzjoni tar-Roti (Jirreferi għal Tabella 4 permezz ta' Tabella 6 biex tiddetermina l-kitt tal-installazzjoni meħtieġ.)
- Viti Diska tal-Brejk (Ara Figura 1 u Tabella 1.)
- Apparat li Jinstalla u Jneħħi l-Bearing tar-Rota (94134-09)
- **Għall-kits 43300395, 43300395A, 43300396 u 43300640:** Tista' tiġi installata virga tal-valv angolata tat-Tagħmir Originali ta' Harley Davidson. Ara negozjant ta' Harley Davidson għan-numri tal-parts u l-valuri tat-torque t-tajbin.

L-Aċċessorji Ġenwini ta' Mutur Harley Davidson li ġejjin huma rrikmandati għall-manutenzjoni xierqa u t-tindif:

- Chrome Clean & Shine (93600031 (US) / 93600082 (Internazzjonali))
- Glaze Poly Sealant (93600026 (US) / 93600079 (Internazzjonali))
- Harley® Wheel and Spoke Brush (43078-99)
- Wheel & Tire Cleaner (93600024 (US) / 93600076 (Internazzjonali))

- Harley® Preserve Bare Aluminum Protectant (99845-07)

#### ▲ TWISSIJA

Is-sigurtà tas-sewwieq u l-passiġġieri jiddependu fuq l-installazzjoni korretta ta' dan il-kit. Uża l-proċeduri ta' fuq il-manwal tas-srvice kif xieraq. Jekk il-proċedura mhijiex fi hdn l-kapaċitajiet tiegħek jew m'għandekx l-ghodda korretta, halli aġent tal-Harley-Davidson iwettaq l-installazzjoni hu. Operazzjoni mhux xierqa ta' dan il-kit tista' twassal għal mewt jew korrimment serju. (00333b)

#### NOTA

*Din il-folja tal-istruzzjonijiet tagħmel referenza għall-informazzjoni tal-manwal tas-servizz. Manwal tas-servizz għall-motur ta' din is-sena/mudell hija meħtieġa għal din l-installazzjoni. Disponibbli mingħand negozjant ta' Harley Davidson.*

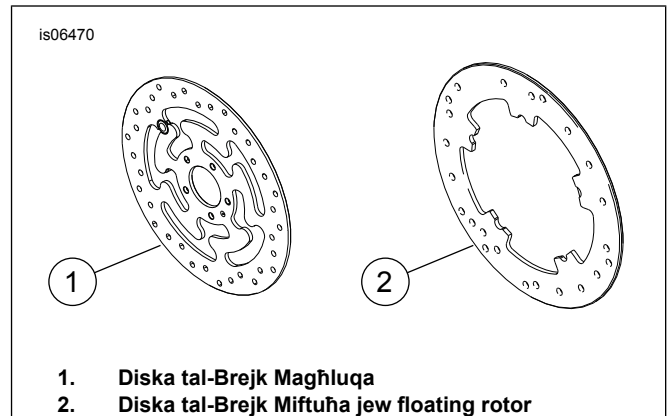

1. Diska tal-Brejk Magħluqa
2. Diska tal-Brejk Miftuħa jew floating rotor

Figura 1. Stili tad-Disk tal-Brejkijiet ta' Quddiem

Tabella 1. Installazzjoni tal-Hardwer tad-Diska ta' Quddiem

Diska tal-brejk	Hardware
Diska magħluqa	5 Viti tad-diska tal-istokk (3655A) Kit tal-viti tal-kromju (46646-05) jinkludi 5 viti
Diska miftuħa	5 Viti tad-diski tal-istokk (3762M) u 5 washers tad-diski (6966M)

NOTA: Mudelli mgħammra bi brejkijiet doppji ta' quddiem u mudelli li qed jiġu mgħammra b'rota li għandha wcuħ tal-immuntar ta' brejk doppju jeħtieġu darbtejn l-ammont ta' viti/washers (total ta' 10 viti jew 2 kits ta' viti tal-kromju jekk disponibbli).

### INSTALLAZZJONI

1. Neħħi l-assemblaġġ eżistenti tar-rotta ta' quddiem. Issejvja l-fus, il-vit tal-fus, il-brejk tad-diska u l-ispazjaturi tar-roti għall-installazzjoni tal-kitt. Ara l-manwal tas-servizz.

#### NOTA

*Installa virga tal-valv qasira (43157-83A) inkluża fil-kitt tal-installazzjoni. Warrab il-vireg tal-valv l-oħra kollha.*

## AVVIŻ

**Tużax viti tar-rotor/diski tal-brejk mill-ġdid. L-użu mill-ġdid ta' dawn il-viti jista' jirriżulta fit-telf tat-torque u ħsara lill-komponenti tal-brejk. (00319c)**

2. Ara Figura 2 . Installa assemblaġġ tal-virga tal-valv (X) fuq ir-rota. Ara l-manwal tas-servizz.

### NOTA

*Installa l-bearing primarju l-ewwel permezz tal-manwal tas-servizz xieraq u APPARAT LI JNEHHI/JINSTALLA L-BEARING.*

*Ix-shims tal-bearing pprovduti fil-kits tal-istallazzjoni mhumiex meħtieġa u jistgħu jitwarrbu.*

*In-naħa tax-xellug tar-rota għandu marki DOT li jidentifikaw il-bearing primarju tal-ġenb.*

3. Għaqqad il-komponenti tal-kitt tal-installazzjoni tar-rota u d-disc(s) tal-brejkijiet biex tar-roti, permezz tat-tabella tal-parts tas-servizz xieraq. Ara l-manwal tas-servizz.
4. Installa spazjaturi tar-rota li tneħħew qabel. Ara l-manwal tas-servizz.
5. Installa r-rota ta' quddiem (1), il-fus tal-istokk u l-iskorfina tal-fus tal-istokk. Ara l-manwal tas-servizz.

## MANUTENZJONI U TINDIF

Il-parts tal-kromju jrid isir ilhom manutenzjoni regolarmet biex iżommu t-tleqqija originali.

1. Naddaf l-uċuħ maħmuġin ħafna rota permezz ta' Wheel & Tire Cleaner, applikati bil-Harley Wheel and Spoke Brush.
2. Naddaf il-kromju sew b'materjal tat-tindif tal-kromju ta' kwalità tajba, bħal Harley Chrome Clean & Shine.
3. Wara t-tindif u l-illustrar, issiġilla l-finitura b'sealer ta' kwalità tajba, bħall-Glaze Poly Sealant.

## PARTS TAS-SERVICE

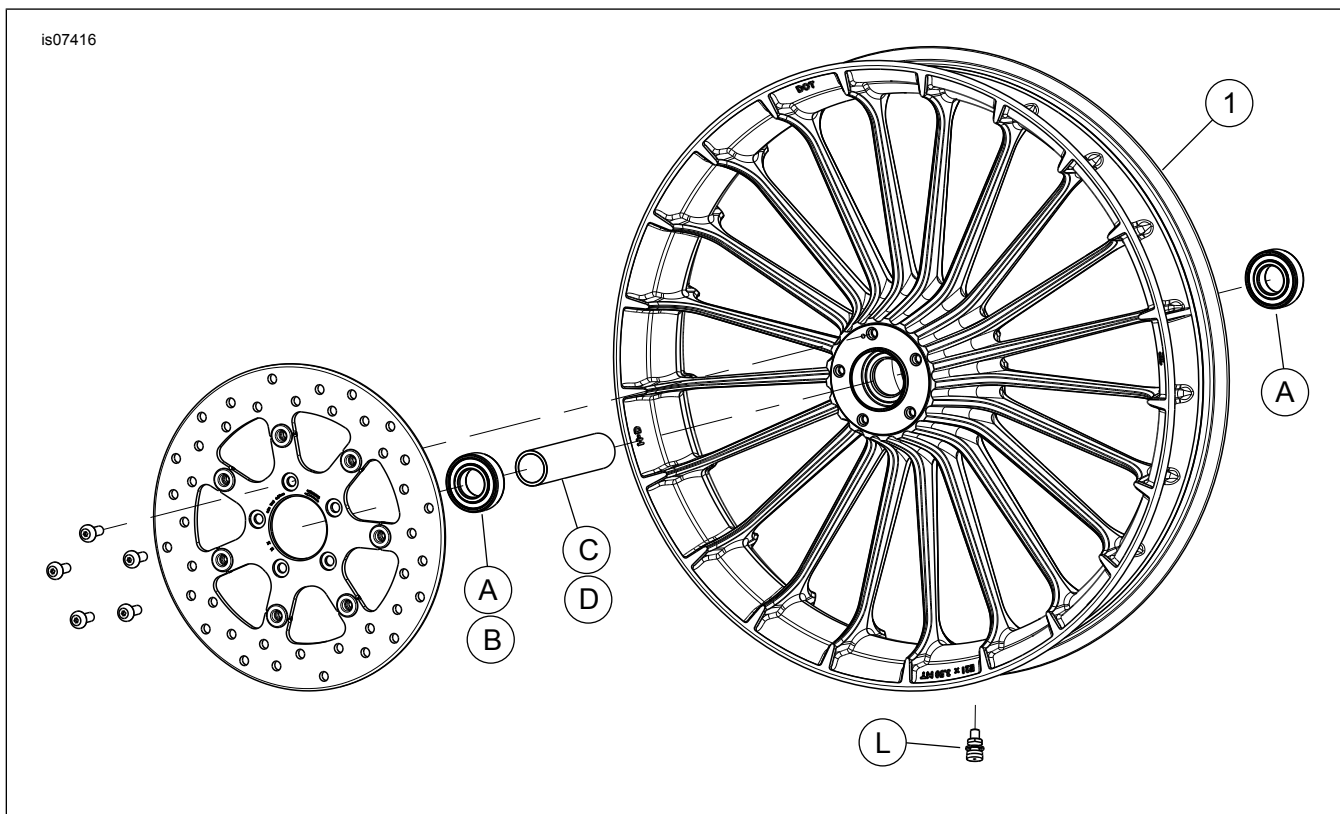

**Figura 2. Parts tas-Service: Rota tat-Turbina ta' Quddiem**

**Tabella 2. Kontenut tal-Kitt tal-Parts tas-Servizz u tar-Rota**

Kitt	Item	Deskrizzjoni (Kwantità)	In-Numru tal-Part
43300047, 43300315,43300315A, 43300395, 43300395A, 43300396, 43300640, 43300765	1	Rota	Mhux Mibjugħ Separatament

**Tabella 3. Kitt tal-Installazzjoni tar-Rota bil-Bearing mhux bi-ABS ta' QUDDIEM ta' 25 mm (41455-08C)**

Kitt tal-Installazzjoni tar-Rota bil-Bearing mhux bi-ABS ta' QUDDIEM ta' 25 mm (41455-08C)		ITEM (Kwantità Użata u Deskrizzjoni)							
Twaħħil	Daqs tar-Roti	A	C	D	J	K	L	M	N
Touring 2008; 2009 u aktar tard FLHRC (mhux-ABS) u Trike (mhux-ABS)	16 x 3.0 pulzieri	2	0	1	0	1	*	*	*
2009 u aktar tard Touring (mhux-ABS)	17 x 3.0 pulzier	2	0	1	0	0	*	*	*
2008 u aktar tard Touring (mhux-ABS)	18 x 3.5 pulzier	2	0	1	0	**	*	*	*
Dyna tal-2008 - 2017 (minbarra FLD, FXDWG u FXDF)	19 x 2.5 pulzieri	2	1	0	**	0	*	*	0
VRSCAW, VRSCD, VRSCF, VRSCDX 2008 - 2017 (mhux bi-ABS)	19 x 3.0 pulzier	2	1	0	**	0	*	*	0
2009 u aktar tard Touring (mhux-ABS)	19 x 3.5 pulzier	2	0	1	0	0	*	*	*
FLTRX, FLTRXS, FLTRXSE bi-ABS tal-2017 u iktar tard (mhux bi-ABS)	21 x 3.5 pulzieri	2	0	1	0	0	*	*	*
Kits tal-installazzjoni huma maħsuba biex jaħdmu b'ħafna stili differenti ta' roti u twaħħil. Ikkuntattja negozjant ta' Harley Davidson biex jivverifika li l-kits tal-installazzjoni u tar-roti huma ddisinjati u approvat għall-muturi li qed jiġu installati fuqhom. NOTI: * Ara n-NOTA hawn fuq dwar il-passi tal-installazzjoni tal-valv f'INSTALLAZZJONI biex tiddetermina liema tip ta' valv għandek tuża għall-kitt partikolari tiegħek. Warrab il-virga(vireg) l-oħra kollha tal-valv. ** Ara n- NOTI għall-kitt tar-rota tiegħek fuq il-pass tal-assemblaġġ tar-rota f'INSTALLAZZJONI biex tiddetermina jekk shim tal-bearing tintuzax għall-kitt u t-twaħħil tar-rota partikolari tiegħek. *** Shim tal-bearing installata taħt il-bearing primarja.	A	Bearing, regolari (2)		9276B					
	C	Tavla tal-fus		41748-08					
	D	Tavla tal-fus		41900-08					
	J	Shim tal-bearing ***		41450-08					
	K	Shim tal-bearing ***		43903-08					
	L	Virga tal-valv, qasira		43157-83A					
	M	Virga tal-valv, twila		43206-01					
N	Virga tal-valv, li tingibed		40999-87						

**Tabella 4. Kitt ta' Installazzjoni tar-Rota TA' QUDDIEM ABS Bearing 25 MM (41454-08B)**

Kitt ta' Installazzjoni tar-Rota TA' QUDDIEM ABS Bearing 25 MM (41454-08B)		ITEM (Kwantità Użata u Deskrizzjoni)								
Twaħħil	Daqs tar-Roti	A	B	C	D	J	K	L	M	N
Touring 2008 u 2009 u aktar tard FLHRC bi-ABS	16 x 3.0 pulzieri	1	1	0	1	0	1	*	*	0
2009 u aktar tard Touring bi-ABS	17 x 3.0 pulzier	1	1	0	1	0	0	*	*	*
2008 u aktar tard Touring bi-ABS	18 x 3.5 pulzier	1	1	0	1	**	**	*	*	*
2012 - 2017 Dyna bi-ABS (Minbarra FLD, FXDWG u FXDF)	19 x 2.5 pulzieri	1	1	1	0	**	**	*	*	0
2008 - 2017 VRSCAW, VRSCD, VRSCF u VRSCDX bi-ABS	19 x 3.0 pulzier	1	1	1	0	**	**	*	*	0
2009 u aktar tard Touring bi-ABS	19 x 3.5 pulzier	1	1	0	1	0	0	*	*	*
FLTRX, FLTRXS, FLTRXSE bi-ABS tal-2017 u iktar tard	21 x 3.5 pulzieri	1	1	0	1	0	0	*	*	*
Kits tal-installazzjoni huma maħsuba biex jaħdmu b'ħafna stili differenti ta' roti u twaħħil. Ikkuntattja negozjant ta' Harley Davidson biex jivverifika li l-kits tal-installazzjoni u tar-roti huma ddisinjati u approvat għall-muturi li qed jiġu installati fuqhom. NOTI: * Ara n-NOTA hawn fuq dwar il-passi tal-installazzjoni tal-valv f'INSTALLAZZJONI biex tiddetermina liema tip ta' valv għandek tuża għall-kitt partikolari tiegħek. Warrab il-virga(vireg) l-oħra kollha tal-valv. ** Ara n- NOTI għall-kitt tar-rota tiegħek fuq il-pass tal-assemblaġġ fl-INSTALLAZZJONI biex tiddetermina liema shim tal-bearing għandek tuża għall-kitt tar-rota partikolari u t-twaħħil tiegħek. *** In-naħa l-ħamra tal-bearing għandha tigi installata lejn ir-rota. Il-bearing tal-ABS hija primarja. **** Il-bearing tax-shim installata taħt il-bearing primarja.	A	Bearing, regolari		9276B						
	B	Bearing, ABS***		9252A						
	C	Tavla tal-fus		41748-08						
	D	Tavla tal-fus		41900-08						
	J	Bearing, shim****		41450-08						
	K	Bearing, shim****		43903-08						
	L	Virga tal-valv, qasira		43157-83A						
M	Virga tal-valv, twila		43206-01							
N	Virga tal-valv, li tingibed		40999-87							

**Tabella 5. Kit tal-Installazzjoni tal-Bearing tar-Rota ta' QUDDIEM 25 mm (42400008)**

Kit tal-Installazzjoni tal-Bearing tar-Rota ta' QUDDIEM 25 mm (42400008)		ITEM (Kwantità Użata u Deskrizzjoni)							
Twaħħil	Daqs tar-Roti	A	C	D	E	K	L	M	N
2015 u aktar tard XG500/XG750	17 x 2.5 pulzieri	2	1	0	0	0	1	0	0
2010 u aktar tard XL1200X; 2011 u aktar tard XL1200C	16 x 3.0 pulzieri	2	0	0	1	0	*	*	*
2008 u aktar tard XL (ħlief XL1200X u 2011 u aktar tard XL883L)	19 x 2.5 pulzieri	2	1	0	0	1	*	*	*
2008 u aktar tard XL (ħlief XL1200X u 2011 u aktar tard XL883L)	21 x 2.15 pulzieri	2	1	0	0	1	*	*	*
2013 u aktar tard FXSB (mhux-ABS)	21 x 3.5 pulzieri	2	0	1	0	0	*	*	*

**Tabella 5. Kit tal-Installazzjoni tal-Bearing tar-Rota ta' QUDDIEM 25 mm (42400008)**

Kit tal-Installazzjoni tal-Bearing tar-Rota ta' QUDDIEM 25 mm (42400008)	ITEM (Kwantità Użata u Deskrizzjoni)									
	Twahħil	Daqs tar-Roti	A	C	D	E	K	L	M	N
Kits tal-installazzjoni huma maħsuba biex jaħdmu b'ħafna stili differenti ta' roti u twahħil. Ikkuntattja negozjant ta' Harley Davidson biex jivverifika li l-kits tal-installazzjoni u tar-roti huma ddisinjati u approvat għall-muturi li qed jiġu installati fuqhom. NOTI: * Ara n-NOTA hawn fuq dwar il-passi tal-installazzjoni tal-valv f'INSTALLAZZJONI biex tiddetermina liema tip ta' valv għandek tuża għall-kitt partikolari tiegħek. Warrab il-virga(vireg) l-oħra kollha tal-valv. ** Shim Bearing installati taħt il-bearing primarju.			A	Bearing, regolari (2)				9276A		
			C	Tavla tal-fus				43906-08		
			D	Tavla tal-fus				43300200		
			E	Tavla tal-fus				11888		
			K	Bearing shim**				43315-07		
			L	Virga tal-valv, qasira				43157-83A		
			M	Virga tal-valv, twila				43206-01		
		N	Virga tal-valv, li tingibed				40999-87			

**Tabella 6. Kitt tal-installazzjoni tar-Rota tal-Bearing ABS 25 mm ta' QUDDIEM (42400009A)**

Kitt tal-installazzjoni tar-Rota tal-Bearing ABS 25 mm ta' QUDDIEM (42400009A)	ITEM (Kwantità Użata u Deskrizzjoni)										
	Twahħil	Daqs tar-Roti	A	B	C	D	E	K	L	M	N
2013 u aktar tard FXSB bi-ABS	21 x 3.5 pulzier	1	1	0	1	0	0	0	1	0	0
2014 u aktar tard XL1200X u XL1200C bi-ABS	16 x 3.0 pulzieri	1	1	0	0	1	0	0	*	*	*
XL 2014 u iktar tard (ħlief XL1200C, XL1200X u XL883L) mal-ABS	19 x 2.5 pulzieri	1	1	1	0	0	1	0	*	*	0
XL 2014 u iktar tard (ħlief XL1200C, XL1200X u XL883L) mal-ABS	21 x 2.15 pulzier	1	1	1	0	0	1	0	*	*	0
2017 u aktar reċenti XG500 u XG750 bi-ABS	17 x 2.5 pulzier	1	1	1	0	0	0	0	*	*	*
Kits tal-installazzjoni huma maħsuba biex jaħdmu b'ħafna stili differenti ta' roti u twahħil. Ikkuntattja negozjant ta' Harley Davidson biex jivverifika li l-kits tal-installazzjoni u tar-roti huma ddisinjati u approvat għall-muturi li qed jiġu installati fuqhom. NOTI: * Ara n- NOTA hawn fuq dwar il-passi tal-installazzjoni tal-valv f'INSTALLAZZJONI biex tiddetermina liema tip ta' valv għandek tuża għall-kitt partikolari tiegħek. Warrab il-virga (vireg) l-oħra tal-valv. ** Il-ġenb l-aħmar tal-bearing irid jiġi installat iħares lejn ir-rotta. Il-bearings tal-ABS huma l-bearing primarji. *** Shim tal-bearing installata taħt il-bearing primarja.			A	Bearing, regolari				9276A			
			B	Bearing, ABS **				9252			
			C	Tavla tal-fus				43906-08			
			D	Tavla tal-fus				43300200			
			E	Tavla tal-fus				11888			
			K	Shim tal-bearing ***				43315-07			
			L	Virga tal-valv, qasira				43157-83A			
		M	Virga tal-valv, twila				43206-01				
		N	Virga tal-valv, pull-thru				40999-87				