



ROATA DIN FAȚĂ A TURBINEI

GENERAL

▲ AVERTISMENT

Instalați doar roțile și kiturile de instalare aprobate pentru modelul motocicletei dumneavoastră. Contactați un dealer Harley-Davidson pentru a confirma potrivirea. Roțile și kiturile de montare nepotrivite sau montarea unor roți neaprobate pentru modelul dumneavoastră poate cauza pierderea controlului, fapt care ar putea conduce la deces sau la vătămări grave. (00610c)

Numere kituri

43300047, 43300315, 43300315A, 43300395, 43300395A, 43300396, 43300640, 43300765

Modele

Pentru informații privind montarea pe anumite modele, consultați catalogul de vânzare cu amănuntul de piese și accesorii sau secțiunea Piese și accesorii de pe www.harley-davidson.com (numai în limba engleză).

OBSERVAȚIE

Capacele accesorii ale butucului nu sunt compatibile cu acest tip de roată.

Conținut kit

Acest kit include numai roți particularizate. Consultați Figura 2 și Tabelul 2.

Sunt necesare piese suplimentare

Pentru instalarea corespunzătoare a acestui kit, este necesară achiziționarea separată a următoarelor piese, disponibile la dealerii Harley-Davidson:

- Kit instalare roată (Consultați Tabelul 4 și Tabelul 6 pentru a descoperi kitul de instalare necesar).
- Șuruburile discurilor de frână (Consultați Figura 1 și Tabelul 1.)
- Pachet de eliminare și instalare a lagărului roții (94134-09)
- Pentru kiturile **43300395**, **43300395A**, **43300396** și **43300640**: Opțional, se poate instala suport valvă în unghi original Harley-Davidson. Consultați un dealer Harley-Davidson referitor la codurile de produs și la valorile corespunzătoare ale cuplului de strângere.

Următoarele accesorii originale de motor Harley-Davidson sunt recomandate pentru o întreținere și curățare corespunzătoare:

- Chrome Clean & Shine (93600031 (S.U.A.) / 93600082 (Internațional))
- Glaze Poly Sealant (93600026 (S.U.A.) / 93600079 (Internațional))

- Harley® Wheel and Spoke Brush (43078-99)
- Wheel & Tire Cleaner (93600024 (S.U.A.) / 93600076 (Internațional))
- Harley® Preserve Bare Aluminum Protectant (99845-07)

▲ AVERTISMENT

Siguranța motociclistului și a pasagerului depinde de instalarea corectă a acestui kit. Utilizați procedurile corespunzătoare din manualul de service. Dacă nu aveți capacitatea de a efectua procedura sau dacă nu aveți instrumentele corecte, lăsați un dealer Harley-Davidson să efectueze instalarea. Instalarea necorespunzătoare a acestui kit ar putea conduce la deces sau la vătămări grave. (00333b)

OBSERVAȚIE

Această fișă de instrucțiuni se referă la informațiile din manualul de service. Pentru montare, este necesar un manual de service pentru motocicleta din acest an/pentru acest model. Puteți obține unul de la un dealer Harley-Davidson.

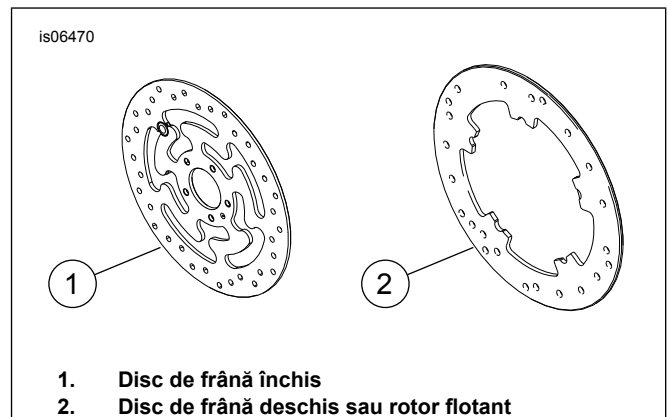

1. Disc de frână închis
2. Disc de frână deschis sau rotor flotant

Figura 1. Stilurile discului de frână din față

Tabelul 1. Ajustarea discului din față

Disc de frână	Hardware
Disc închis	5 șuruburi stoc pentru discuri (3655A) Kit șuruburi crom (46646-05) include 5 șuruburi
Disc deschis	5 șuruburi disc stoc (3762M) și 5 șaibe disc (6966M)

OBSERVAȚIE: Modelele echipate cu frână dublă pe față și cele echipate cu o roată cu suprafețe de montare de frână duală necesită de două ori mai multe șuruburi/șaibe (10 șuruburi în total și 2 kituri de șuruburi crom dacă sunt disponibile).

MONTAREA

1. Îndepărtați ansamblul existent al roții din față. Păstrați puntea, piulița axului, discul de frână și distanțierele roții pentru instalarea kitului. Consultați manualul de service.

OBSERVAȚIE

Instalați tija scurtă a supapei (43157-83A) inclusă în kitul de instalare. Îndepărtați toate celelalte tije de supapă.

NOTIFICARE

Nu reutilizați șuruburile discului de frână/rotorului. Reutilizarea acestor șuruburi poate conduce la pierderea cuplului de strângere și la deteriorarea componentelor frânei. (00319c)

2. Consultați Figura 2 . Montați pe roată ansamblul suportului valvei (L). Consultați manualul de service.

OBSERVAȚIE

Montați lagărul principal cu ajutorul manualului de service corespunzător și a KITULUI DE DEMONTARE/MONTARE A LAGĂRULUI ROȚII.

Penele lagărului furnizate în kiturile de instalare nu sunt necesare și pot fi aruncate.

Partea din stânga a roții are marcaje DOT pentru a identifica partea principală a lagărului.

COMPONENTE DE SERVICE



Figura 2. Componente de service: Roata din față a turbinei

Tabelul 2. Componente de service și conținutul kitului pentru roți

Kit	Articol	Descriere (Cantitate)	Part No.
43300047, 43300315,43300315A, 43300395, 43300395A, 43300396, 43300640, 43300765	1	Roată	Nu se vinde separat

3. Instalați componentele kitului de instalare a roții și discurile de frână la roată pe baza tabelului corespunzător cu piese de service. Consultați manualul de service.
4. Montați distanțatoarele de roată îndepărtate anterior. Consultați manualul de service.
5. Montați roata din față (1), axa stoc și piulița axului stoc. Consultați manualul de service.

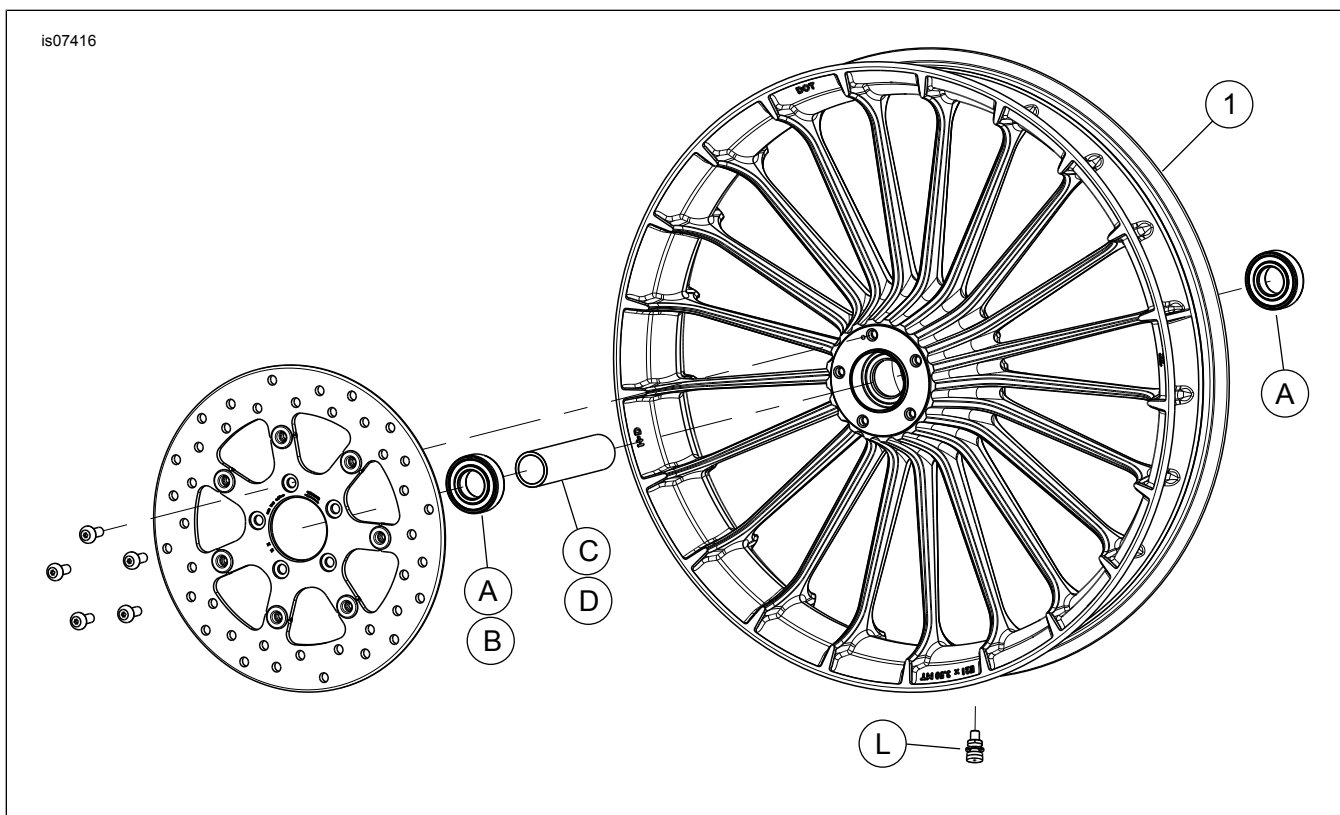
ÎNTREȚINEREA ȘI CURĂȚAREA

Componentele de crom trebuie întreținute în mod regulat pentru a-și păstra luciul și aspectul.

1. Curățați suprafețele îmbibate în ulei ale roții cu Wheel & Tire Cleaner, aplicat cu Harley Wheel and Spoke Brush.
2. Curățați insistent părțile din crom cu un dispozitiv de calitate, cum ar fi Harley Chrome Clean & Shine.
3. După curățare și lustruire, protejați etanșarea cu un dispozitiv de calitate, cum ar fi Glaze Poly Sealant.

Tabelul 3. Kit de instalare LAGĂR 25 DE MM non-ABS roată FAȚĂ (41455-08C)

Kit de instalare LAGĂR 25 DE MM non-ABS roată FAȚĂ (41455-08C)		ELEMENT (cantitatea folosită și descrierea)							
Ajustare	Dimensiunea roților	A	C	D	J	K	L	M	N
Touring 2008; FLHRC (fără ABS) și Trike (fără ABS) 2009 și modele ulterioare	16 x 3,0"	2	0	1	0	1	*	*	*
Touring (fără ABS) 2009 și modele viitoare	17 x 3,0"	2	0	1	0	0	*	*	*
Touring (fără ABS) 2008 și modele viitoare	18 x 3,5"	2	0	1	0	**	*	*	*
Dyna 2008 - 2017 (cu excepția FLD, FXDWG, FXDF)	19 x 2,5"	2	1	0	**	0	*	*	0
VRSCAW, VRSCD, VRSCF, VRSCDX din 2008 - 2017 (non-ABS)	19 x 3,0"	2	1	0	**	0	*	*	0
Touring (fără ABS) 2009 și modele viitoare	19 x 3,5"	2	0	1	0	0	*	*	*
FLTRX, FLTRXS, FLTRXSE din 2017 și ulterioare (non-ABS)	21 x 3,5"	2	0	1	0	0	*	*	*
Kiturile de instalare sunt proiectate pentru a funcționa cu mai multe stiluri și ajustări de roți. Contactați un dealer Harley-Davidson pentru a verifica dacă roata și kiturile de instalare sunt proiectate și aprobate pentru tipul de motocicletă pe care vor fi instalate. NOTE: * Consultați <i>NOTA</i> de deasupra pasului de instalare a valvei din INSTALARE pentru a determina ce suport al valvei trebuie folosit pentru respectivul kit. Îndepărtați celelalte tije de supapă. ** Consultați <i>NOTELE</i> pentru pasul kitul roții deasupra ansamblului roții din INSTALARE pentru a determina dacă trebuie folosită o pană de lagăr pentru kitul și potrivirea roții respective. *** Pana lagărului instalată sub lagărul principal.	A	Lagăr, obișnuit (2)		9276B					
	C	Manșonul punții		41748-08					
	D	Manșonul punții		41900-08					
	J	Pană lagăr***		41450-08					
	K	Pană lagăr***		43903-08					
	L	Tija supapei, scurtă		43157-83A					
	M	Tija supapei, lungă		43206-01					
N	Tija supapei, diametral		40999-87						

Tabelul 4. Kit de instalare a lagărului de 25 de mm pentru roata din față cu ABS (41454-08B)

Kit de instalare a lagărului de 25 de mm pentru roata din față cu ABS (41454-08B)		ELEMENT (cantitatea folosită și descrierea)								
Ajustare	Dimensiunea roților	A	B	C	D	J	K	L	M	N
Touring 2008 și FLHRC cu ABS 2009 și modele ulterioare	16 x 3,0"	1	1	0	1	0	1	*	*	0
Touring cu ABS 2009 și modele viitoare	17 x 3,0"	1	1	0	1	0	0	*	*	*
Touring cu ABS 2008 și modele viitoare	18 x 3,5"	1	1	0	1	**	**	*	*	*
Dyna cu ABS 2012-2017 (în afară de FLD, FXDWG și FXDF)	19 x 2,5"	1	1	1	0	**	**	*	*	0
2008-2017 VRSCAW, VRSCD, VRSCF și VRSCDX cu ABS	19 x 3,0"	1	1	1	0	**	**	*	*	0
Touring cu ABS 2009 și modele viitoare	19 x 3,5"	1	1	0	1	0	0	*	*	*
FLTRX, FLTRXS, FLTRXSE din 2017 și ulterioare cu ABS	21 x 3,5"	1	1	0	1	0	0	*	*	*
Kiturile de instalare sunt proiectate pentru a funcționa cu mai multe stiluri și ajustări de roți. Contactați un dealer Harley-Davidson pentru a verifica dacă roata și kiturile de instalare sunt proiectate și aprobate pentru tipul de motocicletă pe care vor fi instalate. NOTE: * Consultați <i>NOTA</i> de deasupra pasului de instalare a valvei din INSTALARE pentru a determina ce suport al valvei trebuie folosit pentru respectivul kit. Îndepărtați celelalte tije de supapă. ** Consultați <i>NOTELE</i> pentru pasul kitul roții deasupra ansamblului roții din INSTALARE pentru a determina ce pană de lagăr trebuie folosită pentru kitul și potrivirea roții respective. *** Partea roșie a lagărului trebuie instalată spre roată. Lagărul ABS este principal. **** Pana lagărului instalată sub lagărul principal.	A	Lagăr, obișnuit		9276B						
	B	Lagăr, ABS***		9252A						
	C	Manșonul punții		41748-08						
	D	Manșonul punții		41900-08						
	J	Pană lagăr****		41450-08						
	K	Pană lagăr****		43903-08						
	L	Tija supapei, scurtă		43157-83A						
M	Tija supapei, lungă		43206-01							
N	Tija supapei, diametral		40999-87							

Tabelul 5. Kit de instalare a lagărului de 25 de mm pentru roata din față (42400008)

Kit de instalare a lagărului de 25 de mm pentru roata din față (42400008)		ELEMENT (cantitatea folosită și descrierea)							
Ajustare	Dimensiunea roților	A	C	D	E	K	L	M	N
XG500/XG750 2015 și modelele ulterioare	17 x 2,5"	2	1	0	0	0	1	0	0
XL1200X 2010 și modele ulterioare; XL1200C 2011 și modele ulterioare	16 x 3,0"	2	0	0	1	0	*	*	*
XL (în afară de XL1200Xși 2011 și XL883L mai noi) 2008 și modele viitoare	19 x 2,5"	2	1	0	0	1	*	*	*
XL (în afară de XL1200Xși 2011 și XL883L mai noi) 2008 și modele viitoare	21 x 2,15"	2	1	0	0	1	*	*	*
FXSB (fără ABS) 2013 și modele viitoare	21 x 3,5"	2	0	1	0	0	*	*	*

Tabelul 5. Kit de instalare a lagărului de 25 de mm pentru roata din față (42400008)

Kit de instalare a lagărului de 25 de mm pentru roata din față (42400008)		ELEMENT (cantitatea folosită și descrierea)							
Ajustare	Dimensiunea roților	A	C	D	E	K	L	M	N
Kiturile de instalare sunt proiectate pentru a funcționa cu mai multe stiluri și ajustări de roți. Contactați un dealer Harley-Davidson pentru a verifica dacă roata și kiturile de instalare sunt proiectate și aprobate pentru tipul de motocicletă pe care vor fi instalate. NOTE: * Consultați <i>NOTA</i> de deasupra pasului de instalare a valvei din INSTALARE pentru a determina ce suport al valvei trebuie folosit pentru respectivul kit. Îndepărtați celelalte tije de supapă. ** Pana lagărului instalată sub lagărul principal.		A	Lagăr, obișnuit (2)				9276A		
		C	Manșonul punții				43906-08		
		D	Manșonul punții				43300200		
		E	Manșonul punții				11888		
		K	Pană lagăr**				43315-07		
		L	Tija supapei, scurtă				43157-83A		
		M	Tija supapei, lungă				43206-01		
	N	Tija supapei, diametral				40999-87			

Tabelul 6. Kit de instalare a lagărului de 25 de mm pentru roata din față cu ABS (42400009A)

Kit de instalare a lagărului de 25 de mm pentru roata din față cu ABS (42400009A)		ELEMENT (cantitatea folosită și descrierea)								
Ajustare	Dimensiunea roților	A	B	C	D	E	K	L	M	N
Modelele FXSB cu ABS din 2013 și modele ulterioare	21 x 3,5"	1	1	0	1	0	0	1	0	0
Modelele XL1200X și XL1200C cu ABS din 2014 și modele ulterioare	16 x 3,0"	1	1	0	0	1	0	*	*	*
XL (cu excepția XL1200C, XL1200X și XL883L) cu ABS 2014 și modele viitoare	19 x 2,5"	1	1	1	0	0	1	*	*	0
XL (cu excepția XL1200C, XL1200X și XL883L) cu ABS 2014 și modele viitoare	21 x 2,15"	1	1	1	0	0	1	*	*	0
Modelele XG500 și XG750 cu ABS din 2017 și modele ulterioare	17 x 2,5"	1	1	1	0	0	0	*	*	*
Kiturile de instalare sunt proiectate pentru a funcționa cu mai multe stiluri și ajustări de roți. Contactați un dealer Harley-Davidson pentru a verifica dacă roata și kiturile de instalare sunt proiectate și aprobate pentru tipul de motocicletă pe care vor fi instalate. NOTE: * Consultați <i>NOTA</i> de deasupra pasului de instalare a valvei din INSTALARE pentru a determina ce suport al valvei trebuie folosit pentru respectivul kit. Îndepărtați celelalte tije de supapă. ** Partea roșie a lagărului trebuie instalată spre roată. Lagărul ABS este principalul lagăr. *** Pana lagărului instalată sub lagărul principal.		A	Lagăr, obișnuit					9276A		
		B	Lagăr, ABS**					9252		
		C	Manșonul punții					43906-08		
		D	Manșonul punții					43300200		
		E	Manșonul punții					11888		
		K	Pană lagăr***					43315-07		
		L	Tija supapei, scurtă					43157-83A		
	M	Tija supapei, lungă					43206-01			
	N	Tija supapei, diametral					40999-87			