



PŘEDNÍ KOLO V TURBÍNOVÉM STYLU

OBECNÉ INFORMACE

⚠ VAROVÁNÍ

Provádějte montáž pouze kola a montážních sad schválených pro daný model motocyklu. Ověření montáže svěřte prodejci společnosti Harley-Davidson. V případě použití nevhodných kola a montážních sad nebo montáž kol, která nejsou schválena pro daný model může způsobit ztrátu kontroly nad motocyklem, což může vést k vážnému poranění nebo smrti. (00610c)

Čísla sad

43300047, 43300315, 43300315A, 43300395, 43300395A, 43300396, 43300640, 43300765

Modely

Informace o příslušenství pro jednotlivé modely naleznete v maloobchodním katalogu náhradních dílů a příslušenství nebo v části věnované náhradním dílům a příslušenství na stránce www.harley-davidson.com (pouze v angličtině).

POZNÁMKA

Doplňkové krytky náboje nejsou s tímto kolem kompatibilní.

Obsah sady

Tato sada obsahuje pouze speciální kolo na přání zákazníka. Viz Ilustrace 2 a Tabulka 2.

Další požadované díly

Ke správné montáži této sady jsou požadovány následující díly zakoupené samostatně u prodejce motocyklů Harley-Davidson.

- Sada pro montáž kola (požadovaná montážní sada viz Tabulka 4 až Tabulka 6).
- Šrouby brzdového kotouče (viz Ilustrace 1 a Tabulka 1.)
- Nástroj pro demontáž a montáž ložiska kola (94134-09)
- **Pro sady 43300395, 43300395A, 43300396 a 43300640:** Lze namontovat volitelný originální zahnutý vzduchový ventilik Harley-Davidson. Čísla dílů a správné hodnoty utahovacího momentu zjistíte u prodejce motocyklů Harley-Davidson.

Ke správné údržbě a čištění doporučujeme používat následující originální příslušenství Harley-Davidson Genuine Motor Accessories:

- Čistič a leštěnka na chromované povrchy Chrome Clean & Shine (93600031 (USA)/93600082 (mezinár.))
- Konzervační prostředek Glaze Poly Sealant (93600026 (USA)/93600079 (mezinár.))
- Kartáč na kola a paprsky kol Harley® Wheel and Spoke Brush (43078-99)

- Čistič kol a pneumatik Wheel & Tire Cleaner (93600024 (USA)/93600076 (mezinár.))
- Ochrana hliníkových kol Harley® Preserve Bare Aluminum Protectant (99845-07)

⚠ VAROVÁNÍ

Na správné montáži této sestavy závisí bezpečnost jezdce a spolujezdce. Použijte odpovídající postupy uvedené v servisní příručce. Pokud daný postup přesahuje vaše schopnosti nebo pro něj nemáte vhodné nářadí, svěřte provedení montáže prodejci Harley-Davidson. Nesprávná montáž této sestavy může vést k vážnému poranění či smrti. (00333b)

POZNÁMKA

Tento návod odkazuje na informace v servisní příručce. Pro tuto montáž je nutná servisní příručka pro tento model / modelový rok motocyklu. Příručka je k dostání u prodejců motocyklů Harley-Davidson.

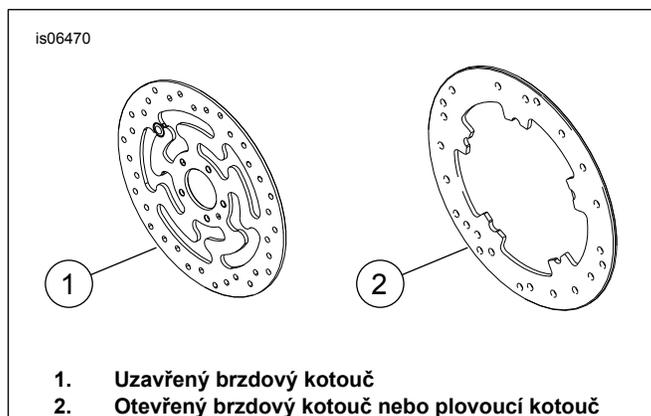

1. Uzavřený brzdový kotouč
2. Otevřený brzdový kotouč nebo plovoucí kotouč

Ilustrace 1. Styly předních brzdových kotoučů

Tabulka 1. Materiál pro přední kotouč

Brzdový kotouč	Hardware
Uzavřený kotouč	Standardní šrouby kotouče, 5 ks (3655A) Sada chromovaných šroubů (46646-05) obsahuje 5 šroubů
Otevřený kotouč	Standardní šrouby kotouče, 5 ks (3762M), a podložky kotouče, 5 ks (6966M)
POZNÁMKA: Modely vybavené dvoukotoučovými předními brzdami a modely vybavené kolem s montážními plochami pro dvoukotoučové brzdy vyžadují dvakrát vyšší počet šroubů a podložek (celkem 10 šroubů a 2 sady chromovaných šroubů, pokud jsou k dispozici).	



MONTÁŽ

1. Demontujte stávající sestavu předního kola. Uschovejte nápravu, matici nápravy, brzdový kotouč a vymešovací podložky kola pro pozdější montáž sady. Viz servisní příručka.

POZNÁMKA

Namontujte krátký vzduchový ventilík (43157-83A) z montážní sady. Všechny ostatní vzduchové ventilký zahodte.

OZNÁMENÍ

Nepoužívejte opakovaně brzdový kotouč ani šrouby rotoru. Opakované použití těchto šroubů může způsobit ztrátu kroutivého momentu a poškození brzdových součástí. (00319c)

2. Viz Ilustrace 2 . Namontujte na kolo sestavu vzduchového ventilku (L). Viz servisní příručka.

POZNÁMKA

Nejprve podle příslušné servisní příručky namontujte hlavní ložisko pomocí nástroje pro demontáž a montáž ložiska kola.

Ložiskové podložky, které jsou součástí montážních sad, nejsou zapotřebí a můžete je zahodit.

SERVISNÍ DÍLY

Levá strana kola má značky DOT, které označují stranu hlavního ložiska.

3. Podle údajů v příslušné tabulce servisních dílů namontujte na kolo součásti montážní sady kola, a brzdový kotouč. Viz servisní příručka.
4. Nasadte vymešovací podložky kola demontované v předchozích krocích. Viz servisní příručka.
5. Namontujte na motocykl přední kolo (1), standardní nápravu a matici standardní nápravy. Viz servisní příručka.

ÚDRŽBA A ČIŠTĚNÍ

Chromované díly je třeba pravidelně ošetřovat, aby si zachovaly svůj původní lesk.

1. Velmi znečištěné povrchy kola očistěte pomocí čistícího prostředku na kola a pneumatiky Wheel & Tire Cleaner naneseného na kartáč na kola a paprsky kol Harley Wheel and Spoke Brush.
2. Důkladně vyčistěte chromový povrch kvalitním čistěčem chromovaných povrchů, jako je Harley Chrome Clean & Shine.
3. Po vyčištění a vyleštění nakonzervujte povrch kvalitním konzervačním prostředkem, jako je Glaze Poly Sealant.

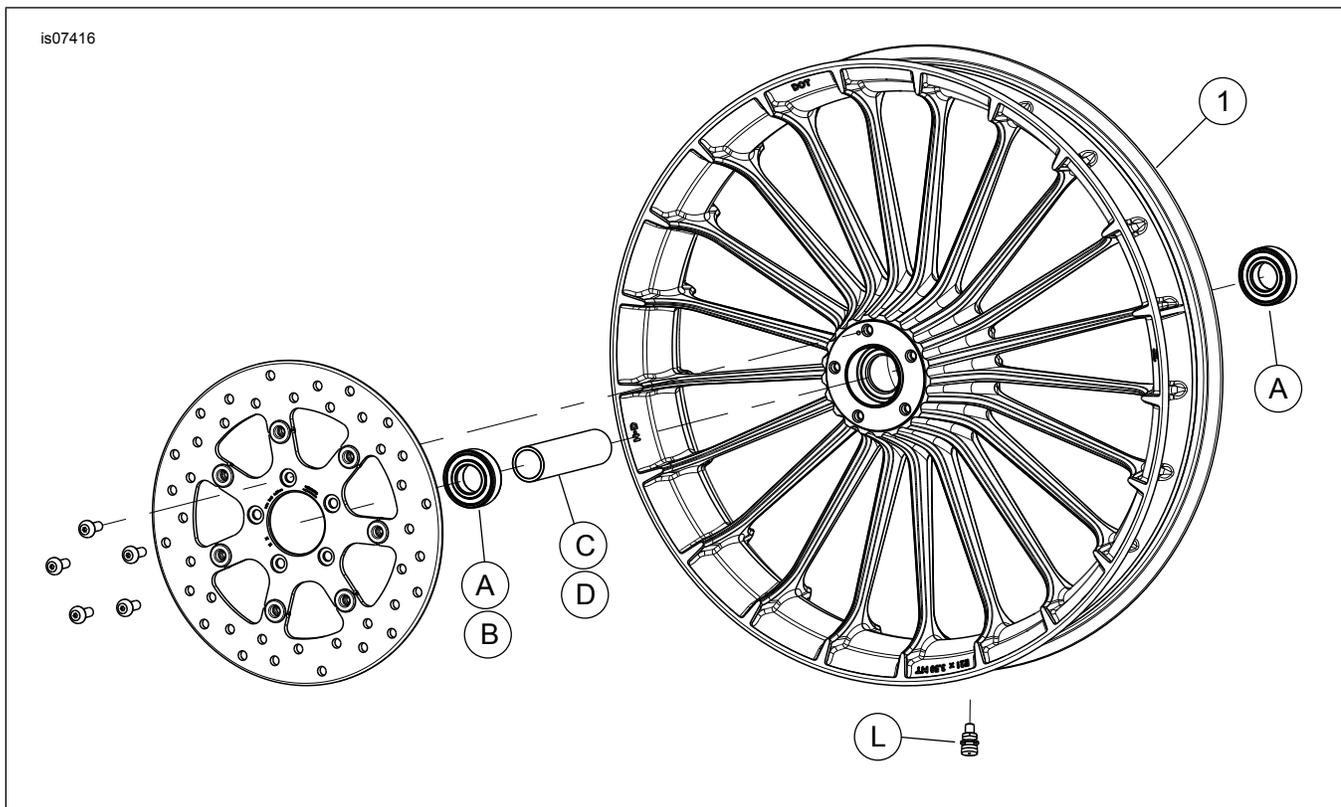

Ilustrace 2. Servisní díly: Přední kolo v turbínovém stylu

Tabulka 2. Servisní díly a obsah sady kol

Sada	Položka	Popis (množství)	Číslo dílu
43300047, 43300315,43300315A, 43300395, 43300395A, 43300396, 43300640, 43300765	1	Kolo	Neprodává se samostatně

Tabulka 3. Montážní sada ložiska předního kola bez ABS pro průměr osy 25 mm (41455-08C)

Montážní sada ložiska předního kola bez ABS pro průměr osy 25 mm (41455-08C)		POLOŽKA (použité množství a popis)							
Vhodnost	Rozměry kola	A	C	D	J	K	I	M	k
Touring 2008; FLHRC a Trike (bez ABS) 2009 a novější	16 × 3,0"	2	0	1	0	1	*	*	*
Touring 2009 a novější (bez ABS)	17 × 3,0"	2	0	1	0	0	*	*	*
Touring 2008 a novější (bez ABS)	18 × 3,5"	2	0	1	0	**	*	*	*
Modely Dyna (kromě FLD, FXDWG, FXDF) z let 2008– 2017	19 × 2,5"	2	1	0	**	0	*	*	0
VRSCAW, VRSCD, VRSCF, VRSCDX (bez ABS) z let 2008–2017	19 × 3,0"	2	1	0	**	0	*	*	0
Touring 2009 a novější (bez ABS)	19 × 3,5"	2	0	1	0	0	*	*	*
FLTRX, FLTRXS, FLTRXSE (bez ABS) z roku 2017 a novější	21 × 3,5"	2	0	1	0	0	*	*	*
Montážní sady jsou navrženy tak, aby fungovaly pro nejrůznější styly a vybavení kol. Kontaktujte prodejce motocyklů Harley-Davidson a ověřte, zda jsou montážní sady i kolo navrženy a schváleny pro motocykl, na který mají být namontovány. POZNÁMKY: * Podle pokynů v POZNÁMCE v části MONTÁŽ, v kroku popisujícím montáž ventilku, určete, který vzduchový ventilék bude použit pro konkrétní sadu. Ostatní vzduchové ventilky zahodte. ** Podle pokynů v části POZNÁMKY pro vaši sadu kol, nad krokem popisujícím montáž kola v části MONTÁŽ, stanovte, zda je pro danou sadu kol a model třeba použít ložiskovou podložku. *** Ložisková podložka namontovaná pod hlavním ložiskem.	A	Ložisko běžné (2)		9276B					
	C	Pouzdro nápravy		41748-08					
	D	Pouzdro nápravy		41900-08					
	J	Ložisková podložka***		41450-08					
	K	Ložisková podložka***		43903-08					
	I	Vzduchový ventilék, krátký		43157-83A					
	M	Vzduchový ventilék, dlouhý		43206-01					
	k	Vzduchový ventilék, převlečný		40999-87					

Tabulka 4. Montážní sada ložiska předního kola pro průměr osy 25 mm, varianta s ABS (41454-08B)

Montážní sada ložiska předního kola pro průměr osy 25 mm, varianta s ABS (41454-08B)		POLOŽKA (použité množství a popis)								
Vhodnost	Rozměry kola	A	B	C	D	J	K	I	M	k
Touring 2008 a FLHRC 2009 a novější s ABS	16 × 3,0"	1	1	0	1	0	1	*	*	0
Touring 2009 a novější s ABS	17 × 3,0"	1	1	0	1	0	0	*	*	*
Touring 2008 a novější s ABS	18 × 3,5"	1	1	0	1	**	**	*	*	*
Dyna s ABS (kromě FLD, FXDWG a FXDF) z let 2012 až 2017	19 × 2,5"	1	1	1	0	**	**	*	*	0
VRSCAW, VRSCD, VRSCF a VRSCDX s ABS 2008 až 2017	19 × 3,0"	1	1	1	0	**	**	*	*	0
Touring 2009 a novější s ABS	19 × 3,5"	1	1	0	1	0	0	*	*	*
FLTRX, FLTRXS, FLTRXSE s ABS z roku 2017 a novější	21 × 3,5"	1	1	0	1	0	0	*	*	*
Montážní sady jsou navrženy tak, aby fungovaly pro nejrůznější styly a vybavení kol. Kontaktujte prodejce motocyklů Harley-Davidson a ověřte, zda jsou montážní sady i kolo navrženy a schváleny pro motocykl, na který mají být namontovány. POZNÁMKY: * Podle pokynů v POZNÁMCE v části MONTÁŽ, v kroku popisujícím montáž ventilku, určete, který vzduchový ventilék bude použit pro konkrétní sadu. Ostatní vzduchové ventilky zahodte. ** Podle pokynů v části POZNÁMKY pro vaši sadu kol, nad krokem popisujícím montáž kola v části MONTÁŽ, stanovte, kterou ložiskovou podložku je třeba použít pro danou sadu kol a model. *** Červenou stranu ložiska je třeba namontovat směrem ke kolu. Ložisko systému ABS je hlavní ložisko. **** Ložisková podložka namontovaná pod hlavním ložiskem.	A	Ložisko běžné		9276B						
	B	Ložisko, ABS***		9252A						
	C	Pouzdro nápravy		41748-08						
	D	Pouzdro nápravy		41900-08						
	J	Ložisková podložka****		41450-08						
	K	Ložisková podložka****		43903-08						
	I	Vzduchový ventilék, krátký		43157-83A						
	M	Vzduchový ventilék, dlouhý		43206-01						
k	Vzduchový ventilék, převlečný		40999-87							

Tabulka 5. Montážní sada ložiska předního kola pro průměr osy 25 mm (42400008)

Montážní sada ložiska předního kola pro průměr osy 25 mm (42400008)		POLOŽKA (použité množství a popis)							
Vhodnost	Rozměry kola	A	C	D	E	K	I	M	k
XG500/XG750 2015 a novější	17 × 2,5"	2	1	0	0	0	1	0	0
XL1200X 2010 a novější; XL1200C 2011 a novější	16 × 3,0"	2	0	0	1	0	*	*	*

Tabulka 5. Montážní sada ložiska předního kola pro průměr osy 25 mm (42400008)

Montážní sada ložiska předního kola pro průměr osy 25 mm (42400008)		POLOŽKA (použité množství a popis)								
Vhodnost	Rozměry kola	A	C	D	E	K	I	M	k	
XL 2008 a novější (kromě modelu XL1200X a modelů XL883L 2011 a novějších)	19 × 2,5"	2	1	0	0	1	*	*	*	
XL 2008 a novější (kromě modelu XL1200X a modelů XL883L 2011 a novějších)	21 × 2,15"	2	1	0	0	1	*	*	*	
FXSB 2013 a novější (bez ABS)	21 × 3,5"	2	0	1	0	0	*	*	*	
Montážní sady jsou navrženy tak, aby fungovaly pro nejrůznější styly a vybavení kol. Kontaktujte prodejce motocyklů Harley-Davidson a ověřte, zda jsou montážní sady i kolo navrženy a schváleny pro motocykl, na který mají být namontovány. POZNÁMKY: * Podle pokynů v POZNÁMCE v části MONTÁŽ, v kroku popisujícím montáž ventilku, určete, který vzduchový ventilék bude použit pro konkrétní sadu. Ostatní vzduchové ventilkly zahodte. ** Ložisková podložka namontovaná pod hlavním ložiskem.		A	Ložisko běžné (2)		9276A					
		C	Pouzdro nápravy		43906-08					
		D	Pouzdro nápravy		43300200					
		E	Pouzdro nápravy		11888					
		K	Ložisková podložka**		43315-07					
		I	Vzduchový ventilék, krátký		43157-83A					
	M	Vzduchový ventilék, dlouhý		43206-01						
	k	Vzduchový ventilék, převlečný		40999-87						

Tabulka 6. Montážní sada ložiska předního kola pro průměr osy 25 mm, varianta s ABS (42400009A)

Montážní sada ložiska předního kola pro průměr osy 25 mm, varianta s ABS (42400009A)		POLOŽKA (použité množství a popis)								
Vhodnost	Rozměry kola	A	B	C	D	E	K	I	M	k
FXSB 2013 a novější s ABS	21 × 3,5"	1	1	0	1	0	0	1	0	0
XL1200X a XL1200C 2014 a novější s ABS	16 × 3,0"	1	1	0	0	1	0	*	*	*
XL 2014 a novější (kromě XL1200C, XL1200X a XL883L) s ABS	19 × 2,5"	1	1	1	0	0	1	*	*	0
XL 2014 a novější (kromě XL1200C, XL1200X a XL883L) s ABS	21 × 2,15"	1	1	1	0	0	1	*	*	0
XG500 a XG750 2017 a novější s ABS	17 × 2,5"	1	1	1	0	0	0	*	*	*
Montážní sady jsou navrženy tak, aby fungovaly pro nejrůznější styly a vybavení kol. Kontaktujte prodejce motocyklů Harley-Davidson a ověřte, zda jsou montážní sady i kolo navrženy a schváleny pro motocykl, na který mají být namontovány. POZNÁMKY: * Podle pokynů v POZNÁMCE v části MONTÁŽ, v kroku popisujícím montáž ventilku, určete, který vzduchový ventilék bude použit pro konkrétní sadu. Ostatní vzduchové ventilkly zahodte. ** Červenou stranu ložiska je třeba namontovat směrem ke kolu. Ložisko systému ABS je hlavní ložisko. *** Ložisková podložka namontovaná pod hlavním ložiskem.		A	Ložisko běžné		9276A					
		B	Ložisko, ABS**		9252					
		C	Pouzdro nápravy		43906-08					
		D	Pouzdro nápravy		43300200					
		E	Pouzdro nápravy		11888					
		K	Ložisková podložka***		43315-07					
	I	Vzduchový ventilék, krátký		43157-83A						
	M	Vzduchový ventilék, dlouhý		43206-01						
	k	Vzduchový ventilék, převlečný		40999-87						