



ПЕРЕДНЄ КОЛЕСО ТУРБИНИ

ЗАГАЛЬНІ ВІДОМОСТІ

▲ ПОПЕРЕДЖЕННЯ

Установлюйте лише колеса та використовуйте виключно комплекти для встановлення, схвалені для вашої моделі мотоцикла. Щоб перевірити надійність встановлення, зверніться до дилера Harley-Davidson. Установлення інших коліс і використання інших комплектів для встановлення, а також встановлення коліс, не схвалених для вашої моделі мотоцикла, може призвести до втрати керування, а відтак до смерті або серйозних травм. (00610с)

Артикули комплектів

43300047, 43300315, 43300315A, 43300395, 43300395A, 43300396, 43300640, 43300765

Моделі

Відомості щодо підбору моделей див. у роздрібному каталозі запчастин та аксесуарів або розділі "Частини та аксесуари" на веб-сайті www.harley-davidson.com (лише англійською мовою).

ПРИМІТКА

Додаткові ковпачки ступиці несумісні з цим колесом.

Вміст комплекту

Цей комплект включає в себе лише колесо на замовлення користувача. Див. Малюнок 2 та Таблиця 2.

Необхідні додаткові запчастини

Для правильної установки цих комплектів необхідно додатково купити наступні частини, які можна отримати у дилера Harley-Davidson.

- Комплект для встановлення коліс (зверніться до Таблиця 4 - Таблиця 6 для визначення необхідного комплекту для встановлення).
- Гвинти гальмівного диска (див. Малюнок 1 і Таблиця 1).
- Пристрій для зняття і встановлення підшипників коліс (94134-09)
- Для комплектів 43300395, 43300395A, 43300396 і 43300640: Необов'язкове обладнання первинної комплектації Harley-Davidson - кутовий стержень клапана - може бути встановлене. Зверніться до дилера Harley-Davidson для визначення артикулів частин і належного значення крутного моменту.

Наступні оригінальні аксесуари Harley-Davidson рекомендуються для належного обслуговування та очищення:

- Засіб для очищення і полірування хромованих поверхонь Chrome Clean & Shine (93600031 (США) / 93600082 (Міжнародний))
- Поліуретановий герметик для глянцевиx поверхонь (93600026 (США) / 93600079 (Міжнародний))
- Harley® Щітка для коліс і спиць (43078-99)
- Засіб для очищення коліс і шин Wheel & Tire Cleaner (93600024 (США) / 93600076 (Міжнародний))
- Harley® Захисний засіб для коліс з алюмінію без покриття Preserve Bare Aluminum Protectant (99845-07)

▲ ПОПЕРЕДЖЕННЯ

Правильно встановіть цей комплект, щоб гарантувати безпеку водія та пасажирів. Виконуючи процедури, дотримуйтеся відповідного посібника з обслуговування. Якщо ви нездатні виконати цю процедуру або у вас немає потрібних інструментів, для встановлення зверніться до дилера Harley-Davidson. Неправильне встановлення цього комплекту може призвести до смерті або серйозних травм. (00333b)

ПРИМІТКА

Ця інструкція є частиною інформації, вміщеної в посібник з технічного обслуговування. Інструкції з технічного обслуговування для цього року/цієї моделі мотоцикла необхідні для встановлення цього комплекту. Посібники іншими мовами можна отримати в дилера Harley-Davidson.

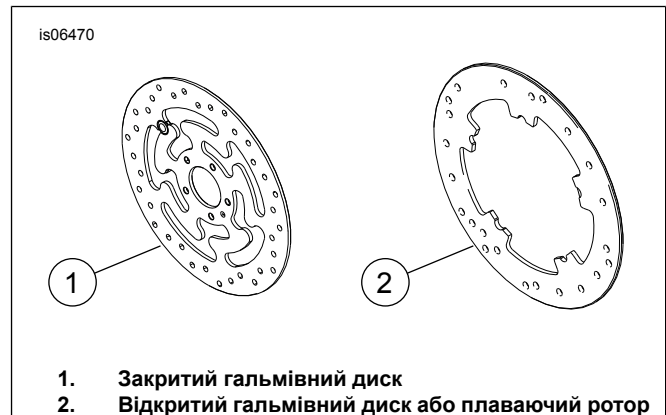

Малюнок 1. Стилі дисків передніх гальм

Таблиця 1. Арматура переднього диску

| Диск гальм | Hardware (Устаткування) |
|---------------|---|
| Закритий диск | 5 дискових гвинтів базового комплекту (3655A) Хромований гвинтовий комплект(46646-05) включає в себе 5 гвинтів |



Таблиця 1. Арматура переднього диску

| Диск гальм | Hardware (Устаткування) |
|--|---|
| Відкритий диск | 5 дискових гвинтів базового комплекту (3762 М) і 5 дискових шайб (6966 М) |
| ПРИМІТКА: Моделі, оснащені подвійними передніми гальмами та моделі, оснащені колесом з подвійними торцевими поверхнями, потребують вдвічі більше гвинтів / шайб (10 повних гвинтів або 2 комплекти хромових гвинтів, якщо такі є). | |

ВСТАНОВЛЕННЯ

1. Зніміть установлений блок переднього колеса. Збережіть вісь, гайку осі, гальмівний диск і прокладки коліс для встановлення комплекту. Див. посібник з обслуговування.

ПРИМІТКА

Установіть короткий стрижень клапана (43157-83A), який входить у комплект встановлення. Викиньте інші стрижні клапана.

ПОВІДОМЛЕННЯ

Не слід повторно використовувати гвинти гальмівних дисків і ротора. Повторне використання цих гвинтів може призвести до втрати крутного моменту та пошкодження компонентів гальмівної системи. (00319с)

2. Див. Малюнок 2 . Установіть збірку стрижня клапана (L) на колесі. Див. посібник з обслуговування.

ПРИМІТКА

Установіть первинний підшипник, використовуючи спочатку відповідний посібник з обслуговування і

ПРИСТРІЙ ДЛЯ ВСТАНОВЛЕННЯ / ВИДАЛЕННЯ ПІДШИПНИКА КОЛЕСА

Підшипники, надані в комплекті, не потрібні, і їх можна відкинути.

Ліва частина колеса має DOT-маркування для ідентифікації первинної сторони підшипника.

3. Зберіть компоненти встановлювального комплекту колеса та гальмівні диски на колесі, використовуючи відповідну таблицю запасних частин. Див. посібник з обслуговування.
4. Установіть видалені раніше прокладки колеса. Див. посібник з обслуговування.
5. Установіть переднє колесо (1), базову вісь і базову гайку вісі. Див. посібник з обслуговування.

ОБСЛУГОВУВАННЯ ТА ЧИЩЕННЯ

Хромовані частини слід обслуговувати регулярно для збереження їх початкового блиску.

1. Очистіть сильно забруднені поверхні коліс, використовуючи засіб для очищення коліс і шин Wheel & Tire Cleaner, застосовуючи щітку для коліс і спиць Harley Wheel і Spoke Brush.
2. Ретельно прочистіть хромовані частини якісним хромовим очищувачем, таким як Harley Chrome Clean & Shine.
3. Після чищення та полірування, закріпіть покриття з високоякісним герметиком, таким як Glaze Poly Sealant.

ЗАПЧАСТИНИ, ЩО ОБСЛУГОВУЮТЬСЯ

is07416

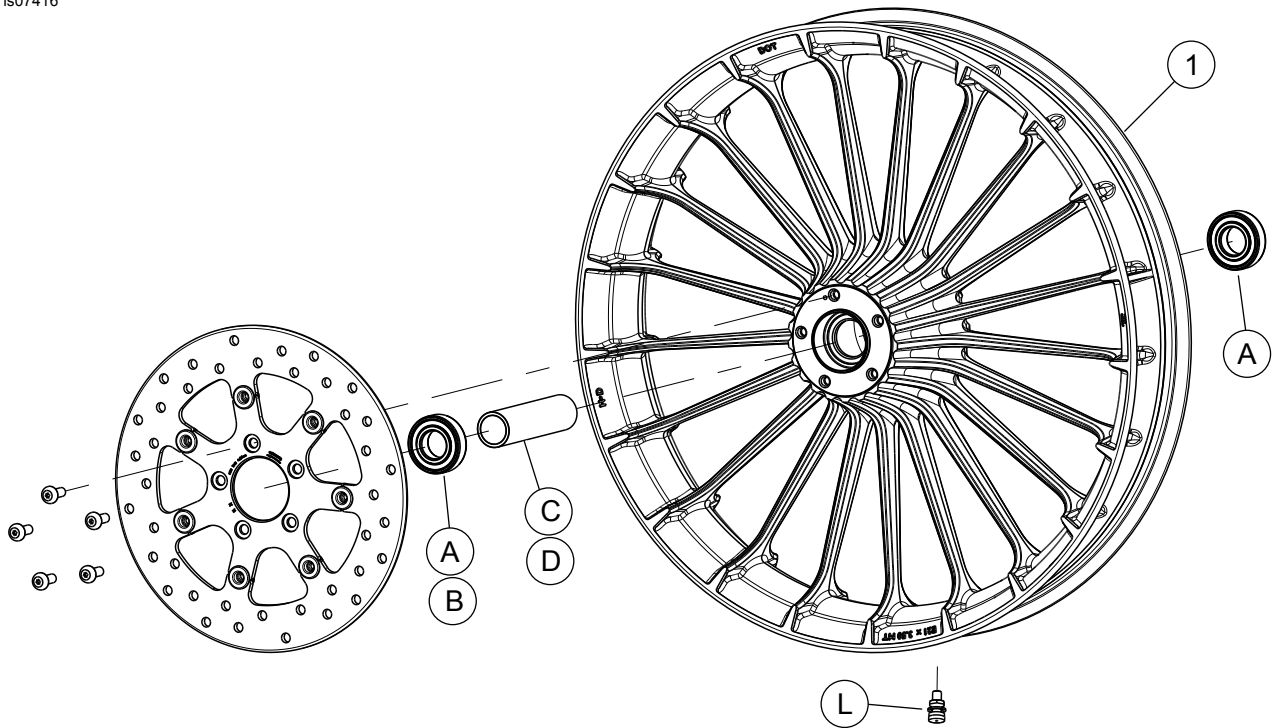

Малюнок 2. Запчастини, що обслуговуються: Переднє колесо турбіни

Таблиця 2. Частини, що обслуговуються і вміст комплекту колеса

| Комплект | Поз. | Опис (кількість) | АРТИКУЛ |
|--|------|------------------|----------------------|
| 43300047, 43300315,43300315A, 43300395, 43300395A, 43300396, 43300640, 43300765 | 1 | Колесо | Не продається окремо |

Таблиця 3. ПЕРЕДНІЙ підшипник 25 мм комплекту для встановлення колеса без АБС (41455-08С)

| ПЕРЕДНІЙ підшипник 25 мм комплекту для встановлення колеса без АБС (41455-08С) | | ЕЛЕМЕНТ (використовувана кількість і опис) | | | | | | | |
|--|-----------------|--|---|---|----|----|---|---|---|
| Арматура | Розмір колеса | A | C | D | J | K | Л | M | N |
| 2008 Touring; 2009 року і пізніше FLHRC (не АБС) і Trike (не BS) | 16 x 3.0 дюймів | 2 | 0 | 1 | 0 | 1 | * | * | * |
| моделі Touring 2009 року і пізніші з АБС | 17 x 3.0 дюймів | 2 | 0 | 1 | 0 | 0 | * | * | * |
| моделі Touring 2008 року і пізніші (без АБС) | 18 x 3.5 дюймів | 2 | 0 | 1 | 0 | ** | * | * | * |
| Моделі Дуна 2008–2017 рр. (за винятком FLD, FXDWG, FXDF) | 19 x 2.5 дюймів | 2 | 1 | 0 | ** | 0 | * | * | 0 |
| Моделі VRSCAW, VRSCD, VRSCF, VRSCDX 2008-2017 рр. (без АБС) | 19 x 3.0 дюймів | 2 | 1 | 0 | ** | 0 | * | * | 0 |
| моделі Touring 2009 року і пізніші з АБС | 19 x 3.5 дюймів | 2 | 0 | 1 | 0 | 0 | * | * | * |
| Моделі FLTRX, FLTRXS, FLTRXSE 2017 р. і пізніші (без АБС) | 21 x 3.5 дюймів | 2 | 0 | 1 | 0 | 0 | * | * | * |

Таблиця 3. ПЕРЕДНІЙ підшипник 25 мм комплекту для встановлення колеса без АБС (41455-08С)

| ПЕРЕДНІЙ підшипник 25 мм комплекту для встановлення колеса без АБС (41455-08С) | | ЕЛЕМЕНТ (використовувана кількість і опис) | | | | | | | | |
|---|---------------|--|------------------------------|---|-----------|---|---|---|---|--|
| Арматура | Розмір колеса | A | C | D | J | K | Л | М | N | |
| Комплекти для встановлення призначені для роботи з багатьма різними стилями колеса та оснащеннями. Зв'яжіться з дилером Harley-Davidson щоб переконатися, що колесо і комплекти встановлення розроблені і схвалені для мотоцикла, на який вони були встановлені. ПРИМІТКИ: * Див. ПРИМІТКУ вище щодо установки клапана в розділі ВСТАНОВЛЕННЯ, щоб визначити, який стрижень клапана використовувати для вашого конкретного комплекту. Відкинути інші стрижні клапана. ** Див. ПРИМІТКИ стосовно вашого комплекту коліс над кроком, що описує збирання коліс в розділі ВСТАНОВЛЕННЯ, щоб визначити, чи використовується підшипникова прокладка для вашого конкретного комплекту коліс та монтажу. ** Підшипникова прокладка встановлюється під первинним підшипником | | A | Підшипник, стандартний (2) | | 9276B | | | | | |
| | | C | Осьовий рукав | | 41748-08 | | | | | |
| | | D | Осьовий рукав | | 41900-08 | | | | | |
| | | J | Підшипникова прокладка** | | 41450-08 | | | | | |
| | | K | Підшипникова прокладка** | | 43903-08 | | | | | |
| | | Л | Стрижень клапана, короткий | | 43157-83А | | | | | |
| | | М | Стрижень клапана, довгий | | 43206-01 | | | | | |
| | | N | Стрижень клапана, наскрізний | | 40999-87 | | | | | |

Таблиця 4. ПЕРЕДНІЙ підшипник 25мм АБС Комплект для встановлення колеса (41454-08В)

| ПЕРЕДНІЙ підшипник 25мм АБС Комплект для встановлення колеса (41454-08В) | | ЕЛЕМЕНТ (використовувана кількість і опис) | | | | | | | | | |
|--|------------------------------|--|----------------------------|---|-----------|----|----|---|---|---|--|
| Арматура | Розмір колеса | A | B | C | D | J | K | Л | М | N | |
| 2008 Touring і 2009 і пізніші FLHRC з АБС | 16 x 3.0 дюймів | 1 | 1 | 0 | 1 | 0 | 1 | * | * | 0 | |
| 2009 року і пізніші версії Touring з АБС | 17 x 3.0 дюймів | 1 | 1 | 0 | 1 | 0 | 0 | * | * | * | |
| 2008 року і пізніші версії Touring з АБС | 18 x 3.5 дюймів | 1 | 1 | 0 | 1 | ** | ** | * | * | * | |
| Моделі Дуна 2012-2017 рр. з АБС (за винятком FLD, FXDWG та FXDF) | 19 x 2.5 дюймів | 1 | 1 | 1 | 0 | ** | ** | * | * | 0 | |
| Моделі VRSCAW, VRSCD, VRSCF і VRSCDX 2008-2017 рр. з АБС | 19 x 3.0 дюймів | 1 | 1 | 1 | 0 | ** | ** | * | * | 0 | |
| 2009 року і пізніші версії Touring з АБС | 19 x 3.5 дюймів | 1 | 1 | 0 | 1 | 0 | 0 | * | * | * | |
| Моделі FLTRX, FLTRXS, FLTRXSE 2017 та пізніших років випуску з АБС | 21 x 3.5 дюймів | 1 | 1 | 0 | 1 | 0 | 0 | * | * | * | |
| Комплекти для встановлення призначені для роботи з багатьма різними стилями колеса та оснащеннями. Зв'яжіться з дилером Harley-Davidson щоб переконаватися, що колесо і комплекти встановлення розроблені і схвалені для мотоцикла, на який вони були встановлені. ПРИМІТКИ: * Див. ПРИМІТКУ вище щодо установки клапана в розділі ВСТАНОВЛЕННЯ, щоб визначити, який стрижень клапана використовувати для вашого конкретного комплекту. Відкинути інші стрижні клапана. ** Див. ПРИМІТКУ щодо вашого набору для колеса вище щодо кроку збирання у розділі ВСТАНОВЛЕННЯ, щоб визначити, яку підшипникову прокладку використовувати для вашого конкретного набору для коліс та обладнання. ***Підшипник слід встановлювати червоною стороною до колеса. Підшипник АБС є первинним. **** Підшипникова прокладка встановлюється під первинним підшипником | | A | Підшипник, стандартний | | 9276B | | | | | | |
| | | B | Підшипник, АБС *** | | 9252A | | | | | | |
| | | C | Осьовий рукав | | 41748-08 | | | | | | |
| | | D | Осьовий рукав | | 41900-08 | | | | | | |
| | | J | Підшипникова прокладка* ** | | 41450-08 | | | | | | |
| | | K | Підшипникова прокладка* ** | | 43903-08 | | | | | | |
| | | Л | Стрижень клапана, короткий | | 43157-83А | | | | | | |
| | | М | Стрижень клапана, довгий | | 43206-01 | | | | | | |
| N | Стрижень клапана, наскрізний | | 40999-87 | | | | | | | | |

Таблиця 5. ПЕРЕДНІЙ 25мм підшипник Комплект для встановлення колеса (42400008)

| ПЕРЕДНІЙ 25мм підшипник Комплект для встановлення колеса (42400008) | | ЕЛЕМЕНТ (використовувана кількість і опис) | | | | | | | | |
|--|------------------|--|---|---|---|---|---|---|---|--|
| Арматура | Розмір колеса | A | C | D | E | K | Л | М | N | |
| 2015 року і пізніше XG500/XG750 | 17 x 2.5 дюймів | 2 | 1 | 0 | 0 | 0 | 1 | 0 | 0 | |
| 2010 року і пізніше XL1200X; 2011 а потім XL1200C | 16 x 3.0 дюймів | 2 | 0 | 0 | 1 | 0 | * | * | * | |
| 2008 року і пізніше XL (за винятком XL1200X і XL883L 2011 і пізніше) | 19 x 2.5 дюймів | 2 | 1 | 0 | 0 | 1 | * | * | * | |
| 2008 року і пізніше XL (за винятком XL1200X і XL883L 2011 і пізніше) | 21 x 2.15 дюймів | 2 | 1 | 0 | 0 | 1 | * | * | * | |
| 2013 року і пізніше FXSB (non-АБС) | 21 x 3.5 дюймів | 2 | 0 | 1 | 0 | 0 | * | * | * | |

Таблиця 5. ПЕРЕДНІЙ 25мм підшипник Комплект для встановлення колеса (42400008)

| ПЕРЕДНІЙ 25мм підшипник Комплект для встановлення колеса (42400008) | ЕЛЕМЕНТ (використовувана кількість і опис) | | | | | | | | | |
|---|--|---------------|---|------------------------------|---|---|---|-----------|---|---|
| | Арматура | Розмір колеса | A | C | D | E | K | Л | М | N |
| Комплекти для встановлення призначені для роботи з багатьма різними стилями колеса та оснащеннями. Зв'яжіться з дилером Harley-Davidson щоб переконатися, що колесо і комплекти встановлення розроблені і схвалені для мотоцикла, на який вони були встановлені. ПРИМІТКИ: * Див. ПРИМІТКУ вище щодо установки клапана в розділі ВСТАНОВЛЕННЯ, щоб визначити, який стрижень клапана використовувати для вашого конкретного комплекту. Відкинути інші стрижні клапана. ** Підшипникова прокладка встановлюється під первинним підшипником | | | A | Підшипник, стандартний (2) | | | | 9276A | | |
| | | | C | Осьовий рукав | | | | 43906-08 | | |
| | | | D | Осьовий рукав | | | | 43300200 | | |
| | | | E | Осьовий рукав | | | | 11888 | | |
| | | | K | Підшипникова прокладка** | | | | 43315-07 | | |
| | | | Л | Стрижень клапана, короткий | | | | 43157-83A | | |
| | | | М | Стрижень клапана, довгий | | | | 43206-01 | | |
| | | | N | Стрижень клапана, наскрізний | | | | 40999-87 | | |

Таблиця 6. ПЕРЕДНІЙ підшипник 25мм АБС Комплект для встановлення колеса (42400009A)

| ПЕРЕДНІЙ підшипник 25мм АБС Комплект для встановлення колеса (42400009A) | ЕЛЕМЕНТ (використовувана кількість і опис) | | | | | | | | | |
|---|--|---------------|------------------------------|----------------------------|---|---|----------|-----------|---|---|
| | Арматура | Розмір колеса | A | B | C | D | E | K | Л | М |
| Модель FXCWC 2013 р. з АБС і пізніші | 21 x 3.5 дюймів | 1 | 1 | 0 | 1 | 0 | 0 | 1 | 0 | 0 |
| Моделі XL1200X і XL1200C з АБС 2014 р. і пізніші | 16 x 3.0 дюймів | 1 | 1 | 0 | 0 | 1 | 0 | * | * | * |
| Моделі XL (крім XL1200C, XL1200X та XL883L) з АБС 2014 р. і пізніші | 19 x 2.5 дюймів | 1 | 1 | 1 | 0 | 0 | 1 | * | * | 0 |
| Моделі XL (крім XL1200C, XL1200X та XL883L) з АБС 2014 р. і пізніші | 21 x 2.15 дюймів | 1 | 1 | 1 | 0 | 0 | 1 | * | * | 0 |
| 2017 і пізніші XG500 і XG750 з АБС | 17 x 2.5 дюймів | 1 | 1 | 1 | 0 | 0 | 0 | * | * | * |
| Комплекти для встановлення призначені для роботи з багатьма різними стилями колеса та оснащеннями. Зв'яжіться з дилером Harley-Davidson щоб переконатися, що колесо і комплекти встановлення розроблені і схвалені для мотоцикла, на який вони були встановлені. ПРИМІТКИ: * Див. ПРИМІТКУ вище щодо установки клапана в розділі ВСТАНОВЛЕННЯ, щоб визначити, який стрижень клапана використовувати для вашого конкретного комплекту. Відкинути інші стрижні клапана. ** Підшипник слід встановлювати червоною стороною до колеса. Підшипник АБС є первинним підшипником. ** Підшипникова прокладка встановлюється під первинним підшипником | | | A | Підшипник, стандартний | | | | 9276A | | |
| | | | B | Підшипник, АБС *** | | | | 9252 | | |
| | | | C | Осьовий рукав | | | | 43906-08 | | |
| | | | D | Осьовий рукав | | | | 43300200 | | |
| | | | E | Осьовий рукав | | | | 11888 | | |
| | | | K | Підшипникова прокладка** | | | | 43315-07 | | |
| | | | Л | Стрижень клапана, короткий | | | | 43157-83A | | |
| | | | М | Стрижень клапана, довгий | | | | 43206-01 | | |
| | | N | Стрижень клапана, наскрізний | | | | 40999-87 | | | |