



TURBINE VOORWIEL

ALGEMEEN

⚠ WAARSCHUWING

Gebruik alleen wielen en montagesets die goedgekeurd zijn voor uw model motorfiets. Neem contact op met een Harley-Davidson-dealer om de geschiktheid te controleren. Gebruik van niet-geschikte wielen of montagesets die niet goedgekeurd zijn voor uw model motorfiets kan tot verlies van controle over de motorfiets leiden, met mogelijk ernstig of dodelijk letsel tot gevolg. (00610c)

Setnummers

43300047, 43300315, 43300315A, 43300395, 43300395A, 43300396, 43300640, 43300765 onderdeelnummer

Modellen

Voor modelgerelateerde informatie raadpleegt u de P&A-detailhandel catalogus of het gedeelte 'Parts and Accessories' (Onderdelen en accessoires) op www.harley-davidson.com (alleen Engelstalig).

OPMERKING

Accessoire naafkappen zijn niet compatibel met deze wielen.

Setinhoud

Deze set bevat alleen het custom wiel. Zie Afbeelding 2 en Tabel 2.

Vereiste Aanvullende Onderdelen

Voor de juiste installatie van deze set moeten de volgende onderdelen afzonderlijk worden aangeschaft bij een Harley-Davidson-dealer:

- Wielmontageset (Tabel 4 t/m Tabel 6 om te bepalen welke montageset nodig is.)
- Remschijfbouten (zie Afbeelding 1 en Tabel 1.)
- (De)montagegereedschap van het wiellager (94134-09)
- **Bij sets 43300395, 43300395A, 43300396 en 43300640:** Er kan een optionele Harley-Davidson standaard (OE) gehoekt ventiel worden gemonteerd. Vraag aan een Harley-Davidson-dealer de onderdeelnummers en correcte aanhaalwaarden.

De volgende Harley-Davidson Genuine Motor Accessories worden aanbevolen voor verzorging en onderhoud:

- Reinigings- en glansmiddel voor chroom (93600031 (VS)/93600082 (internationaal))
- Glaze-polymeerafdichtmiddel (93600026 (VS)/93600079 (internationaal))
- Harley®-wiel- en spaakborstel (43078-99)

- Wiel- en bandreiniger (93600024 (VS)/93600076 (internationaal))
- Harley® Preserve beschermingsmiddel voor kale aluminium delen (99845-07)

⚠ WAARSCHUWING

De veiligheid van de berijder en de passagier is afhankelijk van de correcte montage van deze set. Volg de juiste stappen uit de servicehandleiding. Als u niet zeker weet of u de procedure correct kunt uitvoeren of als u niet beschikt over het juiste gereedschap, laat de installatie dan over aan een Harley-Davidson-dealer. Incorrecte montage van deze set kan ernstig of dodelijk letsel tot gevolg hebben. (00333b)

OPMERKING

In dit instructieblad wordt verwezen naar informatie in de servicehandleiding. Voor installatie is een servicehandleiding voor dit modeljaar/model motorfiets vereist. Deze is verkrijgbaar bij een Harley-Davidson-dealer.

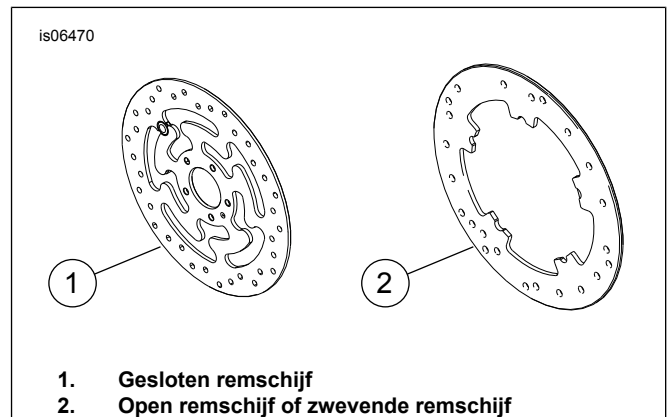

Afbeelding 1. Soorten voorremschijven

Tabel 1. Bevestigingsmateriaal remschijf voor

Remschijf	Hardware
Gesloten remschijf	Vijf Standaard remschijfbouten (3655A) Set verchroomde bouten (46646-05) bevat 5 bouten
Open remschijf	5 Standaard remschijfbouten (3762M) en 5 remschijfringen (6966M)
OPMERKING: Bij modellen die zijn uitgevoerd met dubbele schijfremmen voor en bij modellen met een wiel waarop twee remschijven gemonteerd kunnen worden, worden twee keer zoveel bouten/ringen gebruikt (in totaal 10 bouten of 2 sets verchroomde bouten indien beschikbaar).	

MONTAGE

1. Verwijder het huidige voorwiel. Bewaar de as, asmoer, remschijf en wielafstandsstukken voor montage van de set. Zie de servicehandleiding.



OPMERKING

Monteer het korte ventiel (43157-83A) uit de montageset.
Gooi alle andere ventielen weg.

MEDEDELING

Gebruik de remschijfbouten niet opnieuw. Als u deze bouten opnieuw gebruikt, kan dit leiden tot koppelverlies en beschadiging van de remschijfonderdelen. (00319c)

2. Zie Afbeelding 2 . Monteer het ventiel (L) op het wiel. Zie de servicehandleiding.

OPMERKING

Bevestig als eerste het hoofdlager met behulp van de betreffende servicehandleiding en het (DE)MONTAGEGEREEDSCHAP VAN HET WIELLAGER.

De lagervulringen in de montagesets zijn niet nodig en kunnen worden weggegooid.

Aan de linkerkant van het wiel bevinden zich DOT-markeringen die de hoofdlagerkant aangeven.

SERVICEONDERDELEN

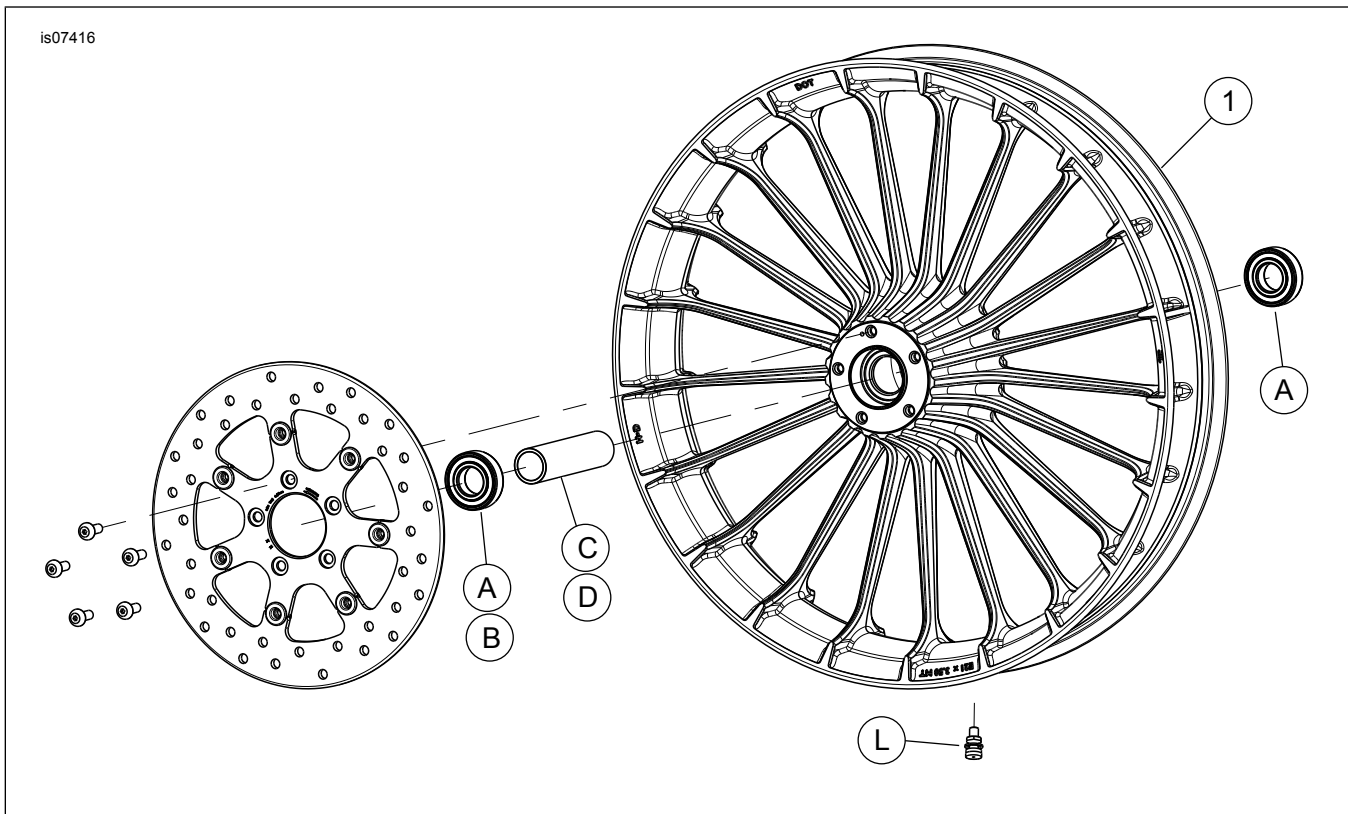

Afbeelding 2. Serviceonderdelen: Turbine voorwiel

3. Bevestig de onderdelen uit de wielbevestigingsset en de remschijven aan het wiel met behulp van de betreffende serviceonderdelentabel. Zie de servicehandleiding.
4. Bevestig de eerder verwijderde wielafstandsstukken. Zie de servicehandleiding.
5. Monteer het voorwiel (1), de standaard as en de standaard asmoer. Zie de servicehandleiding.

ONDERHOUD EN REINIGING

Verchromde onderdelen moeten regelmatig worden gereinigd om ervoor te zorgen dat deze hun originele glans behouden.

1. Maak erg vuile wieloppervlakken schoon met wiel- en bandreiniger die u aanbrengt met de Harley-wiel- en spaakborstel.
2. Maak het chroom grondig schoon met chroomreiniger van goede kwaliteit, zoals Harley-reinigings- en glansmiddel voor chroom.
3. Breng na het reinigen en polijsten een beschermlaag aan met een afdichtmiddel van goede kwaliteit, zoals Glaze-polymeerafdichtmiddel.

Tabel 2. Serviceonderdelen en wielsetinhoud

Set	Onder-deel	Beschrijving (aantal)	Onderdeelnummer
43300047, 43300315,43300315A, 43300395, 43300395A, 43300396, 43300640, 43300765	1	Wiel	Niet afzonderlijk verkrijgbaar

Tabel 3. VOORKANT 25 mm montageset wiellager zonder ABS (41455-08C)

VOORKANT 25 mm montageset wiellager zonder ABS (41455-08C)		ITEM (aantal gebruikt en beschrijving)								
Montage	Wielgrootte	A	C	D	J	K	L	M	N	
Touring-modellen van 2008, FLHRC-modellen (zonder ABS) en Trike-modellen (zonder ABS) van 2009 en later	16 x 3,0 in	2	0	1	0	1	*	*	*	
Touring-modellen van 2009 en later (zonder ABS)	17 x 3,0 in	2	0	1	0	0	*	*	*	
Touring-modellen van 2008 en later (zonder ABS)	18 x 3,5 in	2	0	1	0	**	*	*	*	
2008 - 2017 Dyna (met uitzondering van FLD, FXDWG, FXDF)	19 x 2,5 in	2	1	0	**	0	*	*	0	
2008 - 2017 VRSCAW, VRSCD, VRSCF, VRSCDX (zonder-ABS)	19 x 3,0 in	2	1	0	**	0	*	*	0	
Touring-modellen van 2009 en later (zonder ABS)	19 x 3,5 in	2	0	1	0	0	*	*	*	
2017 en latere FLTRX,FLTRXS,FLTRXSE,(geen-ABS)	21 x 3,5 inch	2	0	1	0	0	*	*	*	
De montagesets zijn ontworpen voor gebruik in combinatie met verschillende wielstijlen en montagedoeleinden. Neem contact op met een Harley-Davidson-dealer om te controleren of het wiel en de montagesets beide ontworpen en goedgekeurd zijn voor het model motorfiets waarop ze gemonteerd zullen gaan worden. OPMERKINGEN: * Zie <i>OPMERKING</i> boven de stap waarin de montage van het ventiel wordt beschreven bij MONTAGE om te bepalen welk ventiel u uit uw specifieke set moet gebruiken. ** Zie <i>OPMERKINGEN</i> voor uw wielset boven de montageset voor het wiel in MONTAGE om te bepalen of er een lagervulring moet worden gebruikt. *** Lagervulring gemonteerd onder het hoofdlager.	A	Lager, standaard (2)	9276B							
	C	Ashuls	41748-08							
	D	Ashuls	41900-08							
	J	Lagervulring***	41450-08							
	K	Lagervulring***	43903-08							
	L	Ventiel, kort	43157-83A							
	M	Ventiel, lang	43206-01							
N	Ventiel, snap-in	40999-87								

Tabel 4. Montageset ABS wiellager VOOR 25 mm (41454-08B)

Montageset ABS wiellager VOOR 25 mm (41454-08B)		ITEM (aantal gebruikt en beschrijving)								
Montage	Wielgrootte	A	B	C	D	J	K	L	M	N
Touring-modellen van 2008 en FLHRC-modellen van 2009 en later met ABS	16 x 3,0 in	1	1	0	1	0	1	*	*	0
Touring-modellen van 2009 en later met ABS	17 x 3,0 in	1	1	0	1	0	0	*	*	*
Touring-modellen van 2008 en later met ABS	18 x 3,5 in	1	1	0	1	**	**	*	*	*
2012 - 2017 Dyna met ABS (Behalve FLD, FXDWG en FXDF)	19 x 2,5 in	1	1	1	0	**	**	*	*	0
2008 - 2017 VRSCAW, VRSCD, VRSCF en VRSCDX met ABS	19 x 3,0 in	1	1	1	0	**	**	*	*	0
Touring-modellen van 2009 en later met ABS	19 x 3,5 in	1	1	0	1	0	0	*	*	*
2017 en latere FLTRX, FLTRXS, FLTRXSE modellen met ABS	21 x 3,5 inch	1	1	0	1	0	0	*	*	*
De montagesets zijn ontworpen voor gebruik in combinatie met verschillende wielstijlen en montagedoeleinden. Neem contact op met een Harley-Davidson-dealer om te controleren of het wiel en de montagesets beide ontworpen en goedgekeurd zijn voor het model motorfiets waarop ze gemonteerd zullen gaan worden. OPMERKINGEN: * Zie <i>OPMERKING</i> boven de stap waarin de montage van het ventiel wordt beschreven bij MONTAGE om te bepalen welk ventiel u uit uw specifieke set moet gebruiken. Gooi de andere ventielen weg. ** Zie <i>OPMERKINGEN</i> voor uw wielset boven de montageset voor het wiel in MONTAGE om te bepalen welke lagervulring moet worden gebruikt. *** De rode zijde van het lager moet naar het wiel toe gemonteerd worden. Het ABS-lager is het hoofdlager. **** Lagervulring gemonteerd onder het hoofdlager.	A	Lager, standaard	9276B							
	B	Lager, ABS***	9252A							
	C	Ashuls	41748-08							
	D	Ashuls	41900-08							
	J	Lagervulring****	41450-08							
	K	Lagervulring****	43903-08							
	L	Ventiel, kort	43157-83A							
M	Ventiel, lang	43206-01								
N	Ventiel, snap-in	40999-87								

Tabel 5. Montageset wiellager VOOR 25 mm (42400008)

Montageset wiellager VOOR 25 mm (42400008)		ITEM (aantal gebruikt en beschrijving)								
Montage	Wielgrootte	A	C	D	E	K	L	M	N	
XG500/XG750 van 2015 en later	17 x 2,5 inch	2	1	0	0	0	1	0	0	
XL1200X-modellen van 2010 en later en XL1200C-modellen van 2011 en later	16 x 3,0 in	2	0	0	1	0	*	*	*	

Tabel 5. Montageset wiellager VOOR 25 mm (42400008)

Montageset wiellager VOOR 25 mm (42400008)		ITEM (aantal gebruikt en beschrijving)							
Montage	Wielgrootte	A	C	D	E	K	L	M	N
XL-modellen van 2008 en later (behalve XL1200X en XL883L van 2011 en later)	19 x 2,5 in	2	1	0	0	1	*	*	*
XL-modellen van 2008 en later (behalve XL1200X en XL883L van 2011 en later)	21 x 2,15 in	2	1	0	0	1	*	*	*
FXSB-modellen van 2013 en later (zonder ABS)	21 x 3,5 inch	2	0	1	0	0	*	*	*
De montagesets zijn ontworpen voor gebruik in combinatie met verschillende wielstijlen en montagedoeleinden. Neem contact op met een Harley-Davidson-dealer om te controleren of het wiel en de montagesets beide ontworpen en goedgekeurd zijn voor het model motorfiets waarop ze gemonteerd zullen gaan worden. OPMERKINGEN: * Zie <i>OPMERKING</i> boven de stap waarin de montage van het ventiel wordt beschreven bij MONTAGE om te bepalen welk ventiel u uit uw specifieke set moet gebruiken. Gooi de andere ventielen weg. ** Lagervulring gemonteerd onder het hoofdlager.		A	Lager, standaard (2)		9276A				
		C	Ashuls		43906-08				
		D	Ashuls		43300200				
		E	Ashuls		11888				
		K	Lagervulring**		43315-07				
		L	Ventiel, kort		43157-83A				
		M	Ventiel, lang		43206-01				
	N	Ventiel, snap-in		40999-87					

Tabel 6. Montageset wiellager VOOR ABS 25 mm (42400009A)

Montageset wiellager VOOR ABS 25 mm (42400009A)		ITEM (aantal gebruikt en beschrijving)								
Montage	Wielgrootte	A	B	C	D	E	K	L	M	N
FXSB-modellen van 2013 en later met ABS	21 x 3,5 inch	1	1	0	1	0	0	1	0	0
XL1200X- en XL1200C-modellen van 2014 en later met ABS	16 x 3,0 in	1	1	0	0	1	0	*	*	*
XL-modellen van 2014 en later (behalve XL1200C, XL1200X en XL883L) met ABS	19 x 2,5 in	1	1	1	0	0	1	*	*	0
XL-modellen van 2014 en later (behalve XL1200C, XL1200X en XL883L) met ABS	21 x 2,15 in	1	1	1	0	0	1	*	*	0
XG500- en XG750-modellen van 2017 en later met ABS	17 x 2,5 inch	1	1	1	0	0	0	*	*	*
De montagesets zijn ontworpen voor gebruik in combinatie met verschillende wielstijlen en montagedoeleinden. Neem contact op met een Harley-Davidson-dealer om te controleren of het wiel en de montagesets beide ontworpen en goedgekeurd zijn voor het model motorfiets waarop ze gemonteerd zullen gaan worden. OPMERKINGEN: * Zie <i>OPMERKING</i> boven de stap waarin de montage van het ventiel wordt beschreven bij MONTAGE om te bepalen welk ventiel u uit uw specifieke set moet gebruiken. Gooi de andere ventielen weg. ** De rode zijde van het lager moet naar het wiel toe gemonteerd worden. Het ABS-lager is het hoofdlager. *** Lagervulring gemonteerd onder het hoofdlager.		A	Lager, standaard		9276A					
		B	Lager, ABS**		9252					
		C	Ashuls		43906-08					
		D	Ashuls		43300200					
		E	Ashuls		11888					
		K	Lagervulring***		43315-07					
		L	Ventiel, kort		43157-83A					
	M	Ventiel, lang		43206-01						
	N	Ventiel, snap-in		40999-87						