



ETUTURBIINIPYÖRÄ

YLEISTÄ

▲ VAROITUS

Asenna vain moottoripyörämalliasi varten hyväksytytjäte vanteita ja asennussarjoja. Varmista sopivuus ottamalla yhteys Harley-Davidson-jälleenmyyjään. Yhteensopimattomien vanteiden ja asennussarjojen käyttö tai sellaisten vanteiden asennus, joita ei ole hyväksytty käyttämään mallia varten, voi aiheuttaa hallinnan menetyksen, mikä voi johtaa kuolemaan tai vakavaan loukkaantumiseen. (00610c)

Sarjojen numerot

43300047, 43300315, 43300315A, 43300395, 43300395A, 43300396, 43300640, 43300765

Mallit

Mallien sovitustiedot ovat P&A-myyntiluettelossa ja sivun www.harley-davidson.com Parts and Accessories (Osat ja lisävarusteet) -osiossa (vain englanniksi).

HUOMAUTUS

Lisävarustepölykapselit eivät ole yhteensopivia tämän pyörän kanssa.

Sarjan sisältö

Tämä sarja sisältää vain mukautetun pyörän. Katso Kuva 2 ja Taulukko 2.

Lisäosia tarvitaan

Tämän sarjan asianmukainen asentaminen vaatii seuraavien Harley-Davidson-jälleenmyyjältä saatavien osien ostamisen:

- Pyörän asennussarja (määritä tarvittava asennussarja katsomalla kohdata Taulukko 4 – Taulukko 6).
- Jarrulevyruuvit (katso Kuva 1 ja Taulukko 1.)
- Pyöränlaakerien irrotus- ja asennustyökalusarja (94134-09)
- **Sarjat 43300395, 43300395A, 43300396 ja 43300640:** valinnainen Harley-Davidson-alkuperäisosa venttiilin kulmakanta voidaan asentaa. Saat osanumerot ja asianmukaiset kiristysmomentit Harley-Davidson-jälleenmyyjältä.

Seuraavia alkuperäisiä Harley-Davidson-lisävarusteita suositellaan asiaankuuluvaa huoltoa ja puhdistusta varten:

- Chrome Clean & Shine (kromipintojen puhdistus- ja kiillotusaine) (93600031 (USA) / 93600082 (kansainvälinen))
- Glaze Poly Sealant (polymeerivaha) (93600026 (USA) / 93600079 (kansainvälinen))
- Harley® Wheel and Spoke Brush (vanne- ja pinnaharja) (43078-99)

- Wheel & Tire Cleaner (vanne- ja rengaspuhdistusaine) (93600024 (USA) / 93600076 (kansainvälinen))
- Harley® Preserve Bare Aluminum Protectant (paljaan alumiinipinnan vanteiden suoja-aine) (99845-07)

▲ VAROITUS

Kuljettajan ja matkustajan turvallisuus riippuu tämän sarjan oikeasta asennuksesta. Noudata korjaamokäsikirjan menettelyjä. Jos toimenpide on mielestäsi liian vaikea tai sinulla ei ole sen tekemiseen tarvittavia työkaluja, pyydä Harley-Davidson-jälleenmyyjää tekemään asennus. Tämän sarjan virheellinen asennus voi aiheuttaa kuoleman tai vakavan loukkaantumisen. (00333b)

HUOMAUTUS

Tässä ohjelehdessä viitataan korjaamokäsikirjan tietoihin. Asennuksessa täytyy hyödyntää saman vuoden/mallin moottoripyörän korjaamokäsikirjaa. Saat käsikirjan Harley-Davidson-jälleenmyyjältä.

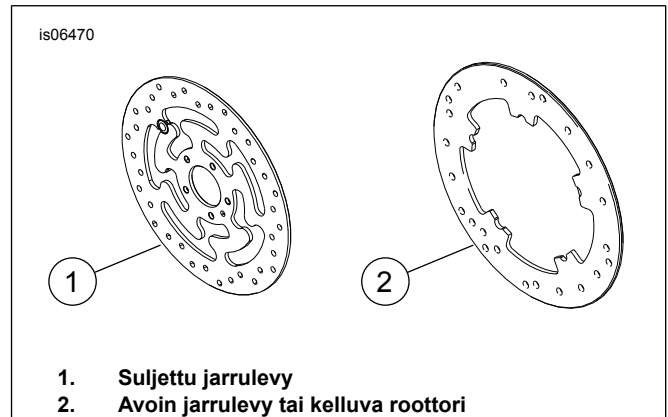

1. Suljettu jarrulevy
2. Avoin jarrulevy tai kelluva roottori

Kuva 1. Etujarrulevytyypit

Taulukko 1. Etulevytarvikkeiden sopivuus

Jarrulevy	Hardware (Laitteisto)
Suljettu levy	5 vakiolevyruuvia (3655A) Kromiruuvisarja (46646-05) sisältää 5 ruuvia
Avoin levy	5 vakiolevyruuvia (3762M) ja 5 levyaluslevyä (6966M)

HUOMAUTUS: Mallit, joissa on kaksi etujarrua, ja mallit, joiden pyörässä on kaksi jarrujen kiinnityspintaa, vaativat kaksinkertaisen määrän ruuveja/aluslevyjä (yhteensä 10 ruuvia tai 2 kromiruuvisarjaa, jos saatavilla).

ASENTAMINEN

1. Irrota olemassa oleva etupyörän kokoonpano. Säilytä akseli, akselimutteri, jarrulevy ja pyörän välitkkeet sarjan asennusta varten. Katso korjaamokäsikirjaa



HUOMAUTUS

Asenna asennussarjan mukana toimitettu lyhyt venttiilin kanta (43157-83A). Hävitä kaikki muut venttiilikannat.

HUOMAUTUS

Älä käytä vanhoja jarrulevyn/roottorin ruuveja uudelleen. Vanhojen ruuvien käyttö voi johtaa momenttihäviöön ja vaurioittaa jarruosia. (00319c)

2. Katso Kuva 2 . Asenna venttiilin kannan kokoonpano (L) pyörään. Katso korjaamokäsikirjaa

HUOMAUTUS

Asenna ensisijainen laakeri ensin käyttämällä asianmukaista korjaamokäsikirjaa ja työkalua WHEEL BEARING REMOVER/INSTALLER (pyöränlaakerien irrotus- ja asennustyökalusarja).

Asennussarjojen mukana toimitettavia laakerien välilevyjä ei tarvita, ja ne voidaan hävittää.

Pyörän vasemmalla puolella on PISTEET merkinä ensisijaisen laakerin puolesta.

3. Kokoa pyörän asennussarjan osat ja jarrulevy(t) pyörään käyttämällä asianmukaista huolto-osataulukkoa. Katso korjaamokäsikirjaa
4. Asenna aiemmin irrotetut pyörävälkkeet. Katso korjaamokäsikirjaa
5. Asenna etupyörä (1), vakioakseli ja vakioakselimutteri. Katso korjaamokäsikirjaa

HUOLTO JA PUHDISTUS

Kromiosia on huollettava säännöllisesti, jotta ne säilyttävät alkuperäisen kiiltonsa.

1. Puhdista hyvin likaiset pyöräpinnat Wheel & Tire Cleaner -puhdistusaineella käyttämällä Harley Wheel and Spoke Brush -vanne- ja pinnaharjaa.
2. Puhdista kromi huolellisesti laadukkaalla kromipuhdistusaineella, kuten Harley Chrome Clean & Shine -aineella.
3. Puhdistamisen ja kiillottamisen jälkeen vahaa lopputulos laadukkaalla käsittelyaineella, kuten Glaze Poly Sealant.

HUOLTO-OSAT

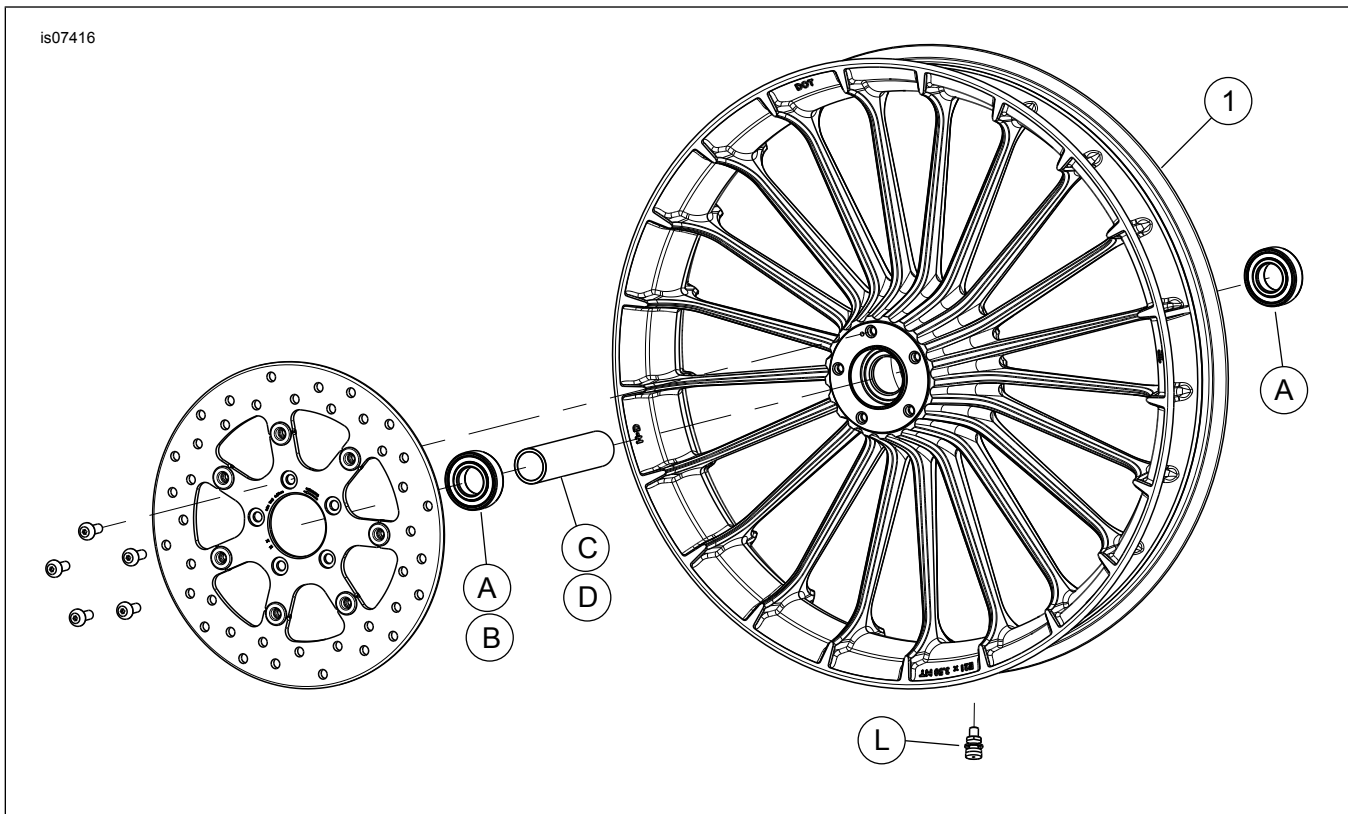

Kuva 2. Huolto-osat: Eturbiinipyörä

Taulukko 2. Huolto-osat ja pyöräsarjan sisältö

Sarja	Kohde	Kuvaus (määrä)	Osanumero
43300047, 43300315,43300315A, 43300395, 43300395A, 43300396, 43300640, 43300765	1	Pyörä	Ei myytävänä erikseen

Taulukko 3. ETURENKAAN 25 mm:n ei-ABS-laakerin asennussarja (41455-08C)

ETURENKAAN 25 mm:n ei-ABS-laakerin asennussarja (41455-08C)		KOHDE (käytettävä määrä ja kuvaus)								
Sovitus	Pyörän koko	A	C	D	J	K	L	M	N	
Touring 2008; FLHRC 2009 ja uudemmat (ei-ABS) ja Trike (ei-ABS)	40,6 x 7,6 cm (16 x 3,0 in)	2	0	1	0	1	*	*	*	
Touring 2009 ja uudemmat (ei-ABS)	43,2 x 7,6 cm (17 x 3,0 in)	2	0	1	0	0	*	*	*	
Touring 2008 ja uudemmat (ei-ABS)	45,7 x 8,9 cm (18 x 3,5 in)	2	0	1	0	**	*	*	*	
2008 - 2017 Dyna-mallit (paitsi FLD, FXDWG, FXDF)	48,3 x 6,4 cm (19 x 2,5 in)	2	1	0	**	0	*	*	0	
2008 - 2017 VRSCAW, VRSCD, VRSCF, VRSCDX (ei-ABS)	48,3 x 7,6 cm (19 x 3,0 in)	2	1	0	**	0	*	*	0	
Touring 2009 ja uudemmat (ei-ABS)	48,3 x 8,9 cm (19 x 3,5 in)	2	0	1	0	0	*	*	*	
2017 ja uudemmat FLTRX-, FLTRXS-, FLTRXSE-mallit (ei-ABS)	53,3 x 8,9 cm (21 x 3,5 in)	2	0	1	0	0	*	*	*	
Asennussarjat on suunniteltu toimimaan useiden eri pyörätyyppien ja sovitusten kanssa. Varmista Harley-Davidson-jälleenmyyjältä, että pyörä ja asennussarjat on suunniteltu ja hyväksytty moottoripyörälle, johon ne asennetaan. HUOMAUTUKSIA: * Katso yltä ASENTAMINEN-kohdasta venttiilin asennusvaiheen <i>HUOMAUTUS</i> sen määrittämiseksi, mitä venttiilikantaa tulee käyttää sarjasi kanssa. Hävitä muut venttiilikannat. ** Katso pyöräsarjasi <i>HUOMAUTUKSET</i> pyörän kokoamisvaiheen yläpuolelta ASENTAMINEN-kohdassa sen määrittämiseksi, tuleeko laakerin välilevyä käyttää pyöräsarjaasi ja sovitusta varten. *** Laakerin välilevy asennetaan ensisijaisen laakerin alle.		A	Laakeri, tavallinen (2)		9276B					
		C	Akselin holkki		41748-08					
		D	Akselin holkki		41900-08					
		J	Laakerin välilevy***		41450-08					
		K	Laakerin välilevy***		43903-08					
		L	Venttiilin kanta, lyhyt		43157-83A					
		M	Venttiilin kanta, pitkä		43206-01					
N	Venttiilin kanta, läpiveto		40999-87							

Taulukko 4. ETURENKAAN 25 mm:n laakerin ABS-asennussarja (41454-08B)

ETURENKAAN 25 mm:n laakerin ABS-asennussarja (41454-08B)		KOHDE (käytettävä määrä ja kuvaus)								
Sovitus	Pyörän koko	A	B	C	D	J	K	L	M	N
Touring 2008 sekä 2009 ja uudemmat FLHRC:t, joissa ABS	40,6 x 7,6 cm (16 x 3,0 in)	1	1	0	1	0	1	*	*	0
Touring 2009 ja uudemmat, joissa ABS	43,2 x 7,6 cm (17 x 3,0 in)	1	1	0	1	0	0	*	*	*
Touring 2008 ja uudemmat, joissa ABS	45,7 x 8,9 cm (18 x 3,5 in)	1	1	0	1	**	**	*	*	*
Vuosien 2012-2017 Dynat, joissa ABS (paitsi FLD, FXDWG ja FXDF)	48,3 x 6,4 cm (19 x 2,5 in)	1	1	1	0	**	**	*	*	0
Vuosien 2008-2017 VRSCAW:t, VRSCD:t, VRSCF:t ja VRSCDX:t, joissa on ABS	48,3 x 7,6 cm (19 x 3,0 in)	1	1	1	0	**	**	*	*	0
Touring 2009 ja uudemmat, joissa ABS	48,3 x 8,9 cm (19 x 3,5 in)	1	1	0	1	0	0	*	*	*
2017 ja uudemmat ABS:llä varustetut FLTRX-, FLTRXS-, FLTRXSE-mallit	53,3 x 8,9 cm (21 x 3,5 in)	1	1	0	1	0	0	*	*	*
Asennussarjat on suunniteltu toimimaan useiden eri pyörätyyppien ja sovitusten kanssa. Varmista Harley-Davidson-jälleenmyyjältä, että pyörä ja asennussarjat on suunniteltu ja hyväksytty moottoripyörälle, johon ne asennetaan. HUOMAUTUKSIA: * Katso yltä ASENTAMINEN-kohdasta venttiilin asennusvaiheen <i>HUOMAUTUS</i> sen määrittämiseksi, mitä venttiilikantaa tulee käyttää sarjasi kanssa. Hävitä muut venttiilikannat. ** Katso pyöräsarjasi <i>HUOMAUTUKSET</i> pyörän kokoamisvaiheen yläpuolelta ASENTAMINEN-kohdassa sen määrittämiseksi, mitä laakerin välilevyä tulee käyttää pyöräsarjaasi ja sovitusta varten. *** Laakerin punainen puoli tulee asentaa osoittamaan kohti pyörää. ABS-laakeri on ensisijainen. **** Laakerin välilevy asennetaan ensisijaisen laakerin alle.		A	Laakeri, tavallinen		9276B					
		B	Laakeri, ABS**		9252A					
		C	Akselin holkki		41748-08					
		D	Akselin holkki		41900-08					
		J	Laakerin välilevy****		41450-08					
		K	Laakerin välilevy****		43903-08					
		L	Venttiilin kanta, lyhyt		43157-83A					
M	Venttiilin kanta, pitkä		43206-01							
N	Venttiilin kanta, läpiveto		40999-87							

Taulukko 5. ETURENKAAN 25 mm:n laakerin asennussarja (42400008)

ETURENKAAN 25 mm:n laakerin asennussarja (42400008)		KOHDE (käytettävä määrä ja kuvaus)								
Sovitus	Pyörän koko	A	C	D	E	K	L	M	N	
2015 ja uudemmat XG500:t/XG750:t	43,2 x 6,4 cm (17 x 2,5 in)	2	1	0	0	0	1	0	0	
2010 ja uudemmat XL1200X:t; 2011 ja uudemmat XL1200C:t	40,6 x 7,6 cm (16 x 3,0 in)	2	0	0	1	0	*	*	*	
XL 2008 ja uudemmat (paitsi XL1200X sekä 2011 ja uudemmat XL883L:t)	48,3 x 6,4 cm (19 x 2,5 in)	2	1	0	0	1	*	*	*	
XL 2008 ja uudemmat (paitsi XL1200X sekä 2011 ja uudemmat XL883L:t)	53,3 x 5,5 cm (21 x 2,15 in)	2	1	0	0	1	*	*	*	
FXSB 2013 ja uudemmat (ei-ABS)	53,3 x 8,9 cm (21 x 3,5 in)	2	0	1	0	0	*	*	*	
Asennussarjat on suunniteltu toimimaan useiden eri pyörätyyppien ja sovitusten kanssa. Varmista Harley-Davidson-jälleenmyyjältä, että pyörä ja asennussarjat on suunniteltu ja hyväksytty moottoripyörälle, johon ne asennetaan. HUOMAUTUKSIA: * Katso yltä ASENTAMINEN-kohdasta venttiilin asennusvaiheen <i>HUOMAUTUS</i> sen määrittämiseksi, mitä venttiilikantaa tulee käyttää sarjasi kanssa. Hävitä muut venttiilikannat. ** Laakerin välilevy asennetaan ensisijaisen laakerin alle.	A	Laakeri, tavallinen (2)	9276A							
	C	Akselin holkki	43906-08							
	D	Akselin holkki	43300200							
	E	Akselin holkki	11888							
	K	Laakerin välilevy**	43315-07							
	L	Venttiilin kanta, lyhyt	43157-83A							
	M	Venttiilin kanta, pitkä	43206-01							
N	Venttiilin kanta, läpive-	40999-87								
	to									

Taulukko 6. ETURENKAAN 25 mm:n laakerin ABS-asennussarja (42400009A)

ETURENKAAN 25 mm:n laakerin ABS-asennussarja (42400009A)		KOHDE (käytettävä määrä ja kuvaus)									
Sovitus	Pyörän koko	A	B	C	D	E	K	L	M	N	
FXSB 2013 ja uudemmat, joissa ABS	53,3 x 8,9 cm (21 x 3,5 in)	1	1	0	1	0	0	1	0	0	
Vuoden 2014 ja uudemmat XL1200X:t ja XL1200C:t, joissa ABS	40,6 x 7,6 cm (16 x 3,0 in)	1	1	0	0	1	0	*	*	*	
Vuoden 2014 ja uudemmat XL:t (paitsi XL1200C, XL1200X ja XL883L), joissa ABS	48,3 x 6,4 cm (19 x 2,5 in)	1	1	1	0	0	1	*	*	0	
Vuoden 2014 ja uudemmat XL:t (paitsi XL1200C, XL1200X ja XL883L), joissa ABS	53,3 x 5,5 cm (21 x 2,15 in)	1	1	1	0	0	1	*	*	0	
Vuoden 2017 ja uudemmat XG500:t ja XG750:t joissa ABS	43,2 x 6,4 cm (17 x 2,5 in)	1	1	1	0	0	0	*	*	*	
Asennussarjat on suunniteltu toimimaan useiden eri pyörätyyppien ja sovitusten kanssa. Varmista Harley-Davidson-jälleenmyyjältä, että pyörä ja asennussarjat on suunniteltu ja hyväksytty moottoripyörälle, johon ne asennetaan. HUOMAUTUKSIA: * Katso yltä ASENTAMINEN-kohdasta venttiilin asennusvaiheen <i>HUOMAUTUS</i> sen määrittämiseksi, mitä venttiilikantaa tulee käyttää sarjasi kanssa. Hävitä muut venttiilikannat. ** Laakerin punainen puoli tulee asentaa osoittamaan kohti pyörää. ABS-laakeri on ensisijainen laakeri. *** Laakerin välilevy asennetaan ensisijaisen laakerin alle.	A	Laakeri, tavallinen	9276A								
	B	Laakeri, ABS**	9252								
	C	Akselin holkki	43906-08								
	D	Akselin holkki	43300200								
	E	Akselin holkki	11888								
	K	Laakerin välilevy***	43315-07								
	L	Venttiilin kanta, lyhyt	43157-83A								
M	Venttiilin kanta, pitkä	43206-01									
N	Venttiilin kanta, läpiveto	40999-87									