



VORDERRAD „TURBINE“

ALLGEMEINES

⚠️ WARNUNG

Nur Räder und Einbausätze einbauen, die für Ihr Motorradmodell zugelassen sind. Kontaktieren Sie einen Harley-Davidson Händler, um die Passung zu überprüfen. Nicht zusammenpassende Räder und Einbausätze oder der Einbau von Rädern, die für das Motorradmodell nicht zugelassen sind, können zum Kontrollverlust und damit zu Unfällen mit schweren oder tödlichen Verletzungen führen. (00610c)

Satznummern

43300047, 43300315, 43300315A, 43300395, 43300395A, 43300396, 43300640, 43300765

Modelle

Modell-Passungsinformationen sind im P&A-Einzelhandelskatalog oder im Abschnitt „Parts and Accessories“ (Teile und Zubehör) von www.harley-davidson.com (nur Englisch) zu finden.

HINWEIS

Zubehör-Radkappen sind für den Gebrauch mit diesem Rad nicht geeignet.

Inhalt des Satzes

Dieser Satz enthält nur das Spezial-Rad. Siehe Abbildung 2 und Tabelle 2.

Zusätzlich benötigte Teile

Für den korrekten Einbau dieses Satzes müssen die folgenden Teile – erhältlich bei einem Harley-Davidson Händler – separat gekauft werden:

- Radeinbausatz (Siehe Tabelle 4 bis Tabelle 6, um den erforderlichen Einbausatz zu ermitteln.)
- Bremsscheibenschrauben (siehe Abbildung 1 und Tabelle 1.)
- Ab-/Aufzieher für Radlager (94134-09)
- Für die Sätze 43300395, 43300395A, 43300396 und 43300640: Ein abgewinkelter Ventilschaft (optionale Harley-Davidson Originalausrüstung) kann eingebaut werden. Teilenummern und entsprechende Drehmomentwerte halten Harley-Davidson Händler bereit.

Die folgenden Harley-Davidson Genuine Motor Accessories werden für die sachgerechte Wartung und Reinigung empfohlen:

- Chrome Clean & Shine (93600031 (USA) / 93600082 (International))

- Glaze Poly Sealant (93600026 (USA) / 93600079 (International))
- Harley® Rad- und Speichenbürste (43078-99)
- Wheel & Tire Cleaner (93600024 (USA) / 93600076 (International))
- Harley® Preserve Schutzmittel für blankes Aluminium (99845-07)

⚠️ WARNUNG

Die Sicherheit von Fahrer und Sozus hängt vom korrekten Einbau dieses Satzes ab. Die entsprechenden Verfahren im Werkstatthandbuch befolgen. Falls es nicht möglich ist, dieses Verfahren selbst durchzuführen, bzw. nicht die richtigen Werkzeuge vorhanden sind, muss der Einbau von einem Harley-Davidson Händler durchgeführt werden. Unsachgemäßer Einbau dieses Satzes kann zu schweren oder tödlichen Verletzungen führen. (00333b)

HINWEIS

Diese Einbauanleitung bezieht sich auf Informationen aus dem Werkstatthandbuch. Für diesen Einbau ist ein Werkstatthandbuch für das jeweilige Modelljahr und Motorradmodell erforderlich. Dies ist bei einem Harley-Davidson Händler erhältlich.



Abbildung 1. Vorderradbremsscheiben-Ausführungen

Tabelle 1. Passung der Vorderradbremsscheiben-Befestigungsteile

Bremsscheibe	Hardware
Geschlossene Scheibe	5 Originalscheibenschrauben (3655A) Chromschraubensatz (46646-05) enthält 5 Schrauben

Tabelle 1. Passung der Vorderradbremsscheiben-Befestigungsteile

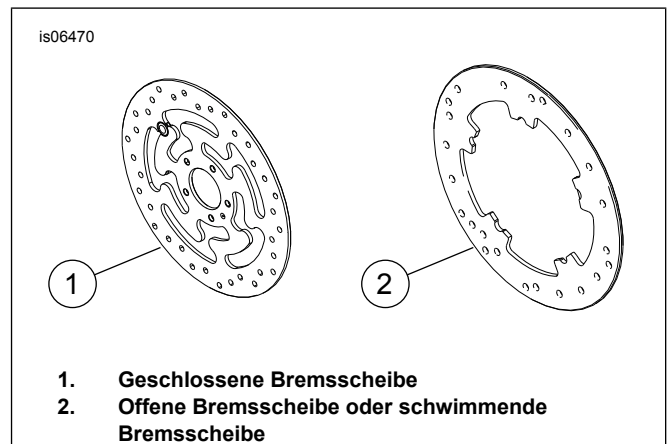
Bremsscheibe	Hardware
Offene Scheibe	5 Originalscheibenschrauben (3762M) und 5 Bremsscheiben-Unterlegscheiben (6966M)
HINWEIS: Modelle mit einer Bremsanlage mit zwei Vorderradbremsscheiben und Modelle mit einem Rad mit zwei Bremsaufnahme­flächen benötigen doppelt so viele Schrauben/Unterlegscheiben (10 Schrauben insgesamt oder 2 Chromschraubensätze, falls erhältlich).	

INSTALLATION

1. Die vorhandene Vorderradbaugruppe ausbauen. Achse, Achsmutter, Bremsscheibe und Raddistanzstücke für den Einbau des Satzes aufheben. Siehe Werkstatt­handbuch.

HINWEIS

Den kurzen Ventilschaft (43157-83A) einbauen, der im Einbausatz enthalten ist. Alle anderen Ventilschäfte entsorgen.

HINWEIS

Die Bremsscheibenschrauben nicht wiederverwenden. Wenn diese Schrauben wiederverwendet werden, kann das einen Drehmomentverlust und damit Schäden an den Bremskomponenten verursachen. (00319c)

2. Siehe Abbildung 2 >. Die Ventilschaft-Baugruppe (L) am Rad anbringen. Siehe Werkstatt­handbuch.

HINWEIS

Zuerst das Primärlager unter Verwendung des entsprechenden Werkstatt­handbuchs und des AB-/AUFZIEHERS FÜR RADLAGER einbauen.

Die im Lieferumfang der Einbausätze enthaltenen Lagerscheiben werden nicht benötigt und können entsorgt werden.

Die linke Seite des Rades verfügt über eine DOT-Markierungen, die die Primärlagerseite kennzeichnen.

3. Die Komponenten des Radeinbau-Satzes und Bremsscheibe(n), unter Beachtung der richtigen Ersatzteiletabelle, am Rad anbringen. Siehe Werkstatt­handbuch.
4. Die zuvor ausgebauten Raddistanz­scheiben einbauen. Siehe Werkstatt­handbuch.
5. Vorderrad (1), Originalachse und Originalachsmutter einbauen. Siehe Werkstatt­handbuch.

WARTUNG UND REINIGUNG

Verchromte Teile müssen regelmäßig gepflegt werden, damit sie ihren ursprünglichen Glanz und Schimmer behalten.

1. Stark verschmutzte Radflächen mittels Harley Wheel & Tire Cleaner reinigen und mit einer Harley Rad- und Speichenbürste auftragen.
2. Chrom mit einem qualitativ hochwertigen Chromreiniger wie Harley Chrome Clean & Shine gründlich reinigen.
3. Nach dem Reinigen und Polieren mit einem qualitativ hochwertigen Versiegler wie Glaze Poly Sealant die Fläche versiegeln.

ERSATZTEILE

is07416



Abbildung 2. Ersatzteile: Vorderrad „Turbine“

Tabelle 2. Ersatzteile und Radsatz-Inhalt

Satz	Teil	Beschreibung (Menge)	Teilenummer
43300047, 43300315,43300315A, 43300395, 43300395A, 43300396, 43300640, 43300765	1	Rad	Nicht einzeln erhältlich

Tabelle 3. 25-mm-Lager, Radeinbausatz, VORNE, ohne ABS (41455-08C)

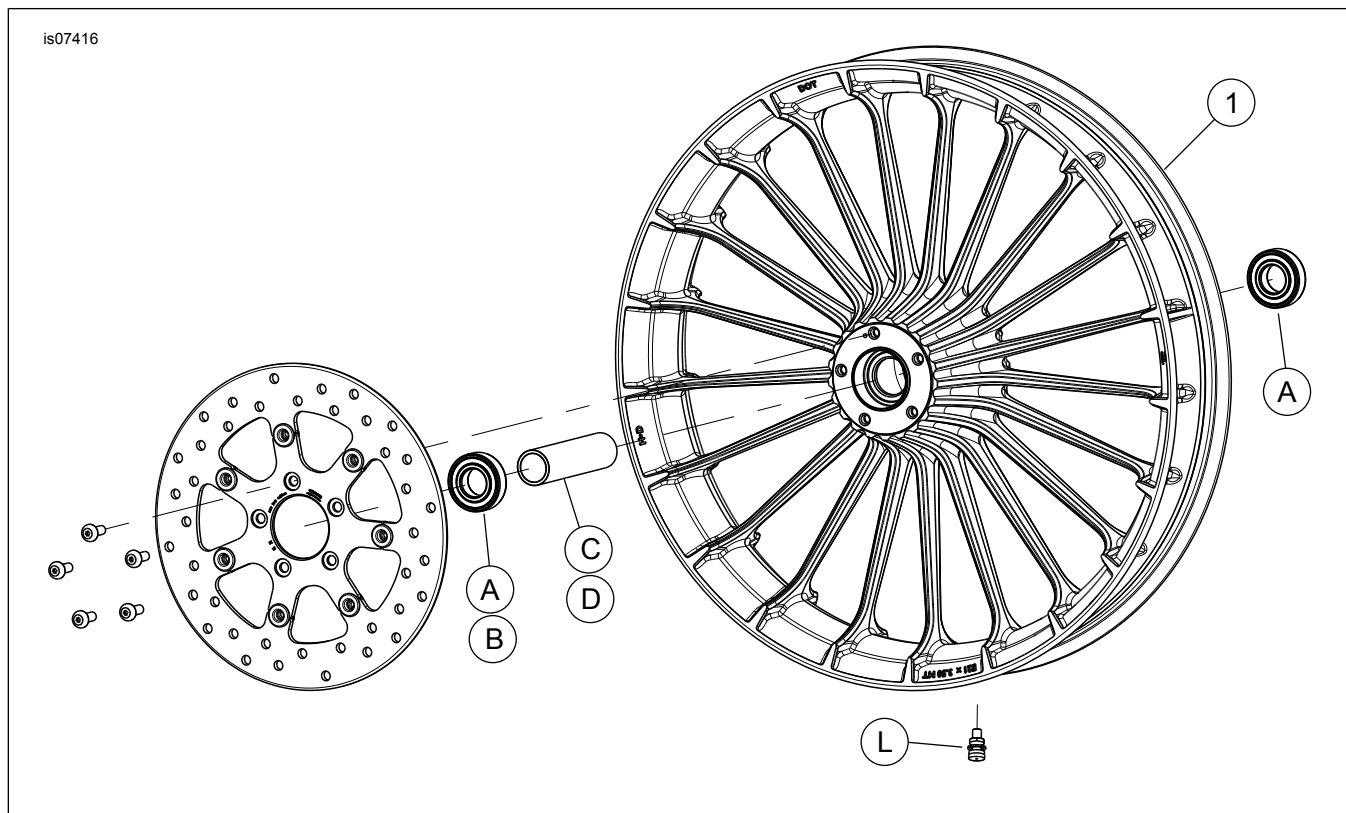
25-mm-Lager, Radeinbausatz, VORNE, ohne ABS (41455-08C)		TEIL (Benutzte Menge und Beschreibung)							
Einstellung	Reifengröße	A	C	D	J	P	I	M	N
Touring-Modelle von 2008; FLHRC- (ohne ABS) und Trike-Modelle (ohne ABS) ab 2009	16 x 3,0 in	2	0	1	0	1	*	*	*
Touring-Modelle ab 2009 (ohne ABS)	17 x 3,0 in	2	0	1	0	0	*	*	*
Touring-Modelle ab 2008 (ohne ABS)	18 x 3,5 in	2	0	1	0	**	*	*	*
Dyna 2008–2017 (außer FLD, FXDWG, FXDF)	19 x 2,5 Zoll	2	1	0	**	0	*	*	0
VRSCAW, VRSCD, VRSCF, VRSCDX 2008–2017 (ohne ABS)	19 x 3,0 in	2	1	0	**	0	*	*	0
Touring-Modelle ab 2009 (ohne ABS)	19 x 3,5 in	2	0	1	0	0	*	*	*
FLTRX, FLTRXS, FLTRXSE ab 2017 (ohne ABS)	21 x 3,5 Zoll	2	0	1	0	0	*	*	*
Einbausätze sind für zahlreiche verschiedene Radausführungen und Passungen geeignet. Wenden Sie sich an einen Harley-Davidson-Händler, um zu überprüfen, ob Rad und Einbausätze für das vorgesehene Motorrad geeignet und zugelassen sind. ANMERKUNGEN: * Siehe <i>HINWEIS</i> vor den Ventileinbausritten unter EINBAU, um zu ermitteln, welcher Ventilschaft für den vorliegenden Satz benutzt werden soll. Den (die) anderen Ventilschaft (Ventilschäfte) entsorgen. ** Siehe <i>HINWEISE</i> für den Radsatz vor dem Radzusammenbauschnitt unter EINBAU, um zu ermitteln, ob die Lagerscheibe für den vorliegenden Radsatz und die Passung benutzt wird. *** Die Lagerscheibe wird unter dem Primärlager eingebaut.		A	Lager, normal (2)		9276B				
		C	Achshülse		41748-08				
		D	Achshülse		41900-08				
		J	Lagerscheibe***		41450-08				
		P	Lagerscheibe***		43903-08				
		I	Ventilschaft, kurz		43157-83A				
		M	Ventilschaft, lang		43206-01				
N	Ventilschaft zum Durchziehen		40999-87						

Tabelle 4. 25-mm-Lager ABS-Radeinbausatz, VORNE (41454-08B)

25-mm-Lager ABS-Radeinbausatz, VORNE (41454-08B)		TEIL (Benutzte Menge und Beschreibung)								
Einstellung	Reifengröße	A	B	C	D	J	P	I	M	N
Touring-Modelle von 2008 und FLHRC-Modelle ab 2009 mit ABS	16 x 3,0 in	1	1	0	1	0	1	*	*	0
Touring-Modelle ab 2009 mit ABS	17 x 3,0 in	1	1	0	1	0	0	*	*	*
Touring-Modelle ab 2008 mit ABS	18 x 3,5 in	1	1	0	1	**	**	*	*	*
Dyna 2012–2017 mit ABS (außer FLD, FXDWG und FXDF)	19 x 2,5 Zoll	1	1	1	0	**	**	*	*	0
VRSCAW, VRSCD, VRSCF und VRSCDX 2008–2017 mit ABS	19 x 3,0 in	1	1	1	0	**	**	*	*	0
Touring-Modelle ab 2009 mit ABS	19 x 3,5 in	1	1	0	1	0	0	*	*	*
FLTRX, FLTRXS, FLTRXSE mit ABS ab 2017	21 x 3,5 Zoll	1	1	0	1	0	0	*	*	*
Einbausätze sind für zahlreiche verschiedene Radausführungen und Passungen geeignet. Wenden Sie sich an einen Harley-Davidson-Händler, um zu überprüfen, ob Rad und Einbausätze für das vorgesehene Motorrad geeignet und zugelassen sind. ANMERKUNGEN: * Siehe <i>HINWEIS</i> vor den Ventileinbauschritten unter EINBAU, um zu ermitteln, welcher Ventilschaft für den vorliegenden Satz benutzt werden soll. Den (die) anderen Ventilschaft (Ventilschäfte) entsorgen. ** Siehe <i>HINWEISE</i> für den Radsatz vor dem Radzusammenbauschnitt unter EINBAU, um zu ermitteln, welche Lagerscheibe für den vorliegenden Radsatz und die Passung benutzt wird. *** Die rote Seite des Lagers muss in Richtung Rad eingebaut werden. Das ABS-Lager ist das Primärlager. **** Die Lagerscheibe wird unter dem Primärlager eingebaut.	A	Lager, normal						9276B		
	B	Lager, ABS***						9252A		
	C	Achshülse						41748-08		
	D	Achshülse						41900-08		
	J	Lagerscheibe****						41450-08		
	P	Lagerscheibe****						43903-08		
	I	Ventilschaft, kurz						43157-83A		
	M	Ventilschaft, lang						43206-01		
N	Ventilschaft zum Durchziehen						40999-87			

Tabelle 5. 25-mm-Lager Radeinbausatz, VORDERRAD (42400008)

25-mm-Lager Radeinbausatz, VORDERRAD (42400008)		TEIL (Benutzte Menge und Beschreibung)								
Einstellung:	Reifengröße	A	C	D	E	K	I	M	N	
Modelle XG500/XG750 ab 2015	17 x 2,5 in	2	1	0	0	0	1	0	0	
XL1200X-Modelle ab 2010; XL1200C-Modelle ab 2011	16 x 3,0 in	2	0	0	1	0	*	*	*	
XL-Modelle ab 2008 (außer XL1200X-Modelle und XL883L-Modelle ab 2011)	19 x 2,5 Zoll	2	1	0	0	1	*	*	*	
XL-Modelle ab 2008 (außer XL1200X-Modelle und XL883L-Modelle ab 2011)	21 x 2,15 Zoll	2	1	0	0	1	*	*	*	
FXSB-Modelle ab 2013 (ohne ABS)	21 x 3,5 Zoll	2	0	1	0	0	*	*	*	
Einbausätze sind für zahlreiche verschiedene Radausführungen und Passungen geeignet. Wenden Sie sich an einen Harley-Davidson-Händler, um zu überprüfen, ob Rad und Einbausätze für das vorgesehene Motorrad geeignet und zugelassen sind. BEMERKUNGEN: * Siehe <i>HINWEIS</i> vor den Ventileinbauschritten unter EINBAU, um zu ermitteln, welcher Ventilschaft für den vorliegenden Satz benutzt werden soll. Den (die) anderen Ventilschaft (Ventilschäfte) entsorgen. ** Die Lagerscheibe wird unter dem Primärlager eingebaut.	A	Lager, normal (2)						9276A		
	C	Achshülse						43906-08		
	D	Achshülse						43300200		
	E	Achshülse						11888		
	K	Lagerscheibe**						43315-07		
	I	Ventilschaft, kurz						43157-83A		
	M	Ventilschaft, lang						43206-01		
N	Ventilschaft zum Durchziehen						40999-87			

Tabelle 6. 25-mm-Lager ABS-Radeinbausatz, VORDERRAD (42400009A)

25-mm-Lager ABS-Radeinbausatz, VORDERRAD (42400009A)		TEIL (Benutzte Menge und Beschreibung)								
Einstellung:	Reifengröße	A	B	C	D	E	K	I	M	N
FXSB-Modelle ab 2013 mit ABS	21 x 3,5 Zoll	1	1	0	1	0	0	1	0	0
XL1200X- und XL1200C-Modelle ab 2014 mit ABS	16 x 3,0 in	1	1	0	0	1	0	*	*	*
XL-Modelle ab 2014 (außer XL1200C, XL1200X und XL883L) mit ABS	19 x 2,5 Zoll	1	1	1	0	0	1	*	*	0
XL-Modelle ab 2014 (außer XL1200C, XL1200X und XL883L) mit ABS	21 x 2,15 Zoll	1	1	1	0	0	1	*	*	0
XG500- und XG750-Modelle ab 2017 mit ABS	17 x 2,5 in	1	1	1	0	0	0	*	*	*

Tabelle 6. 25-mm-Lager ABS-Radeinbausatz, VORDERRAD (42400009A)

25-mm-Lager ABS-Radeinbausatz, VORDERRAD (42400009A)		TEIL (Benutzte Menge und Beschreibung)									
Einstellung:	Reifengröße	A	B	C	D	E	K	I	M	N	
Einbausätze sind für zahlreiche verschiedene Radausführungen und Passungen geeignet. Wenden Sie sich an einen Harley-Davidson-Händler, um zu überprüfen, ob Rad und Einbausätze für das vorgesehene Motorrad geeignet und zugelassen sind. BEMERKUNGEN: * Siehe <i>HINWEIS</i> vor den Ventileinbausritten unter EINBAU, um zu ermitteln, welcher Ventilschaft für den vorliegenden Satz benutzt werden soll. Den (die) anderen Ventilschaft (Ventilschäfte) entsorgen. ** Die rote Seite des Lagers muss in Richtung Rad eingebaut werden. Das ABS-Lager ist das Primärlager. *** Die Lagerscheibe wird unter dem Primärlager eingebaut.		A	Lager, normal					9276A			
		B	Lager, ABS**					9252			
		C	Achshülse					43906-08			
		D	Achshülse					43300200			
		E	Achshülse					11888			
		K	Lagerscheibe***					43315-07			
		I	Ventilschaft, kurz					43157-83A			
		M	Ventilschaft, lang					43206-01			
		N	Ventilschaft zum Durchziehen					40999-87			