



RODA TURBIN DEPAN

UMUM

⚠ PERINGATAN

Hanya pasang roda dan kit pemasangan yang disetujui untuk model sepeda motor. Hubungi dealer Harley-Davidson untuk memastikan kelayakan. Memasang roda dan kit pemasangan yang tidak cocok atau memasang roda yang tidak disetujui untuk model sepeda motor Anda dapat mengakibatkan hilang kendali, yang menyebabkan kematian atau cedera parah. (00610c)

Nomor Kit

43300047, 43300315, 43300315A, 43300395, 43300395A, 43300396, 43300640, 43300765

Model

Untuk informasi kesesuaian model, lihat Katalog Retail P&A atau bagian Komponen dan Aksesori di www.harley-davidson.com (hanya tersedia dalam Bahasa Inggris).

CATATAN

Tutup hub aksesori tidak kompatibel dengan roda ini.

Isi Kit

Kit ini hanya menyertakan roda modifikasi. Lihat Gambar 2 dan Tabel 2.

Komponen Tambahan Diperlukan

Pemasangan yang tepat untuk kit ini memerlukan pembelian terpisah komponen berikut yang tersedia di dealer Harley-Davidson:

- Kit Pemasangan Roda (Lihat Tabel 4 hingga Tabel 6 untuk menentukan kit pemasangan yang diperlukan)
- Sekrup Cakram Rem (Lihat Gambar 1 dan Tabel 1)
- Pemasang dan Pelepas Bearing Roda (94134-09)
- **Untuk kit 43300395, 43300395A, 43300396 dan 43300640:** Dapat dipasang pilihan pentil miring dari Peralatan Asli Harley-Davidson. Kunjungi dealer Harley-Davidson untuk menanyakan nomor komponen dan nilai torsi yang tepat.

Aksesori Motor Asli Harley-Davidson berikut direkomendasikan untuk pemeliharaan dan pembersihan yang tepat:

- Chrome Clean & Shine (93600031 (AS) / 93600082 (Internasional))
- Glaze Poly Sealant (93600026 (AS) / 93600079 (Internasional))
- Harley® Wheel and Spoke Brush (Sikat Roda dan Jari-Jari Harley) (43078-99)

- Wheel & Tire Cleaner (Pembersih Roda & Ban) (93600024 (AS) / 93600076 (Internasional))
- Harley® Preserve Bare Aluminum Protectant (99845-07)

⚠ PERINGATAN

Keselamatan pengendara dan penumpang bergantung pada pemasangan kit yang benar. Gunakan prosedur manual servis yang benar. Jika Anda tidak mampu menjalankan prosedur ini atau tidak memiliki alat yang tepat, mintalah dealer Harley-Davidson untuk melakukan pemasangan. Pemasangan yang salah terkait perangkat ini dapat menyebabkan kematian atau cedera parah. (00333b)

CATATAN

Lembar instruksi ini merujuk pada informasi manual servis. Manual servis kendaraan tahun/model ini dibutuhkan untuk pemasangan. Manual servis tersebut tersedia di dealer Harley-Davidson.

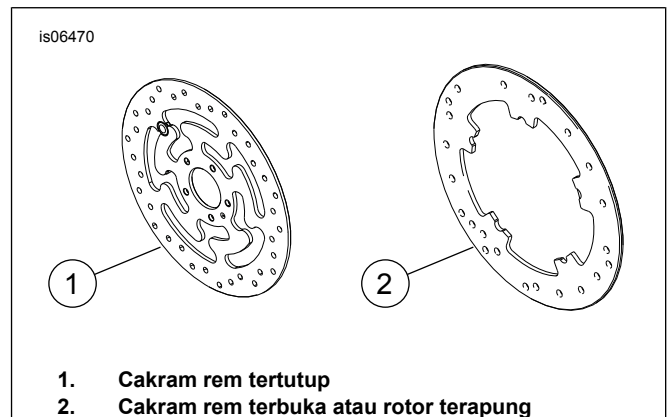

Gambar 1. Gaya Cakram Rem Depan

Tabel 1. Kesesuaian Perangkat Keras Cakram Depan

Cakram Rem	Perangkat Keras
Cakram tertutup	5 Sekrup cakram bawaan (3655A) Kit sekrup krom (46646-05) menyertakan 5 sekrup
Cakram terbuka	5 Sekrup cakram bawaan (3762M) dan 5 cincin pengunci cakram (6966M)

CATATAN: Model yang dilengkapi dengan rem depan ganda, serta model yang dilengkapi dengan roda yang memiliki permukaan dudukan rem ganda memerlukan sekrup/cincin pengunci dua kali lebih banyak (total 10 sekrup atau 2 kit sekrup krom jika tersedia).

PEMASANGAN

1. Lepas unit roda depan yang terpasang. Simpan as, mur as, cakram rem, dan spacer roda untuk pemasangan kit. Lihat manual servis.

CATATAN

Pasang short valve stem (pentil ban pendek) (43157-83A) yang disertakan dalam kit pemasangan. Sisihkan pentil ban lainnya.

PEMBERITAHUAN

Jangan menggunakan kembali sekrup cakram rem/rotor yang pernah dipakai. Penggunaan kembali sekrup ini dapat mengakibatkan hilangnya torsi dan kerusakan pada komponen rem. (00319c)

2. Lihat Gambar 2 . Pasang unit pentil ban (L) pada roda. Lihat manual servis.

CATATAN

Pasang bearing utama terlebih dahulu menggunakan manual servis dan PELEPAS/PEMASANG BEARING RODA yang sesuai.

Shim bearing yang disertakan dalam kit pemasangan tidak diperlukan dan bisa disisihkan.

Sisi kiri roda memiliki tanda DOT untuk mengidentifikasi sisi bearing utama.

3. Rakit komponen kit pemasangan roda dan cakram rem ke roda, menggunakan tabel komponen servis yang sesuai. Lihat manual servis.
4. Pasang kembali spacer roda yang tadinya dilepas. Lihat manual servis.
5. Pasang roda depan (1), as bawaan, dan mur as bawaan. Lihat manual servis.

PEMELIHARAAN DAN PEMBERSIHAN

Komponen krom harus dirawat secara berkala supaya kerlap dan kilau asli tetap terjaga.

1. Bersihkan permukaan roda yang sangat kotor menggunakan Wheel & Tire Cleaner (Pembersih Roda & Ban), diaplikasikan dengan Harley Wheel and Spoke Brush.
2. Bersihkan menyeluruh bagian krom menggunakan pembersih krom berkualitas, seperti Harley Chrome Clean & Shine.
3. Setelah dibersihkan dan dipoles, beri lapisan pada permukaan kendaraan dengan pelapis berkualitas, seperti Glaze Poly Sealant.

KOMPONEN SERVIS

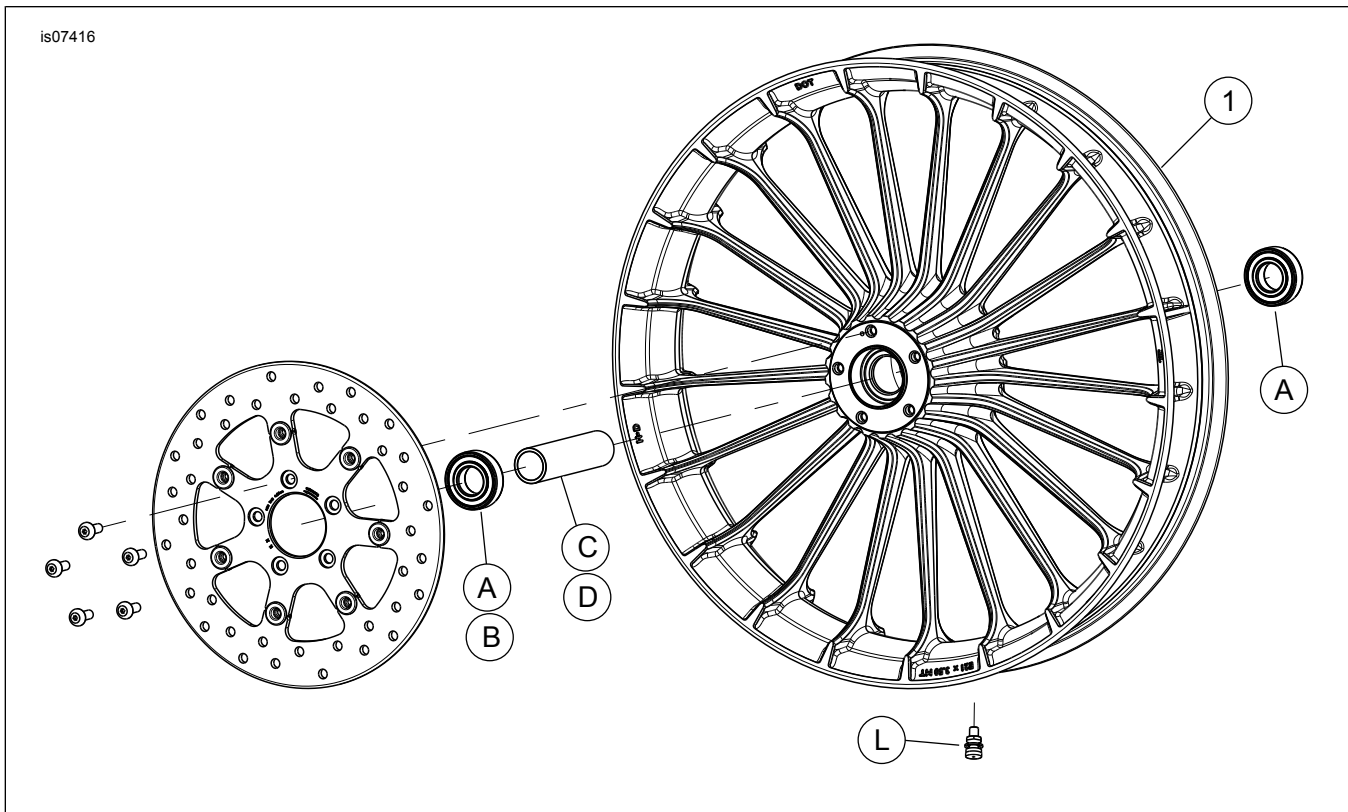

Gambar 2. Komponen Servis: Roda Turbin Depan

Tabel 2. Komponen Servis dan Isi Kit Roda

Kit	Item	Deskripsi (Jumlah)	Nomor Komponen
43300047, 43300315,43300315A, 43300395, 43300395A, 43300396, 43300640, 43300765	1	Roda	Tidak Dijual Terpisah

Tabel 3. Kit Pemasangan Roda Non-ABS Bantalan DEPAN 25 mm (41455-08C)

Kit Pemasangan Roda Non-ABS Bantalan DEPAN 25 mm (41455-08C)		ITEM (Jumlah Penggunaan dan Deskripsi)							
Kesesuaian	Ukuran Roda	A	C	D	J	K	L	M	N
Touring 2008; FLHRC (non-ABS) dan Trike (non-ABS) 2009 dan yang lebih baru	16 x 3,0 inci	2	0	1	0	1	*	*	*
Touring (non-ABS) 2009 dan yang lebih baru	17 x 3,0 inci	2	0	1	0	0	*	*	*
Touring (non-ABS) 2008 dan yang lebih baru	18 x 3,5 inci	2	0	1	0	**	*	*	*
Dyna tahun 2008 - 2017 (kecuali FLD, FXDWG, FXDF)	19 x 2,5 inci	2	1	0	**	0	*	*	0
VRSCAW, VRSCD, VRSCF, VRSCDX tahun 2008 - 2017 (non-ABS)	19 x 3,0 inci	2	1	0	**	0	*	*	0
Touring (non-ABS) 2009 dan yang lebih baru	19 x 3,5 inci	2	0	1	0	0	*	*	*
FLTRX, FLTRXS, FLTRXSE, FLTRXSE 2017 dan yang lebih baru (non-ABS)	21 x 3,5 inci	2	0	1	0	0	*	*	*
Kit pemasangan dirancang agar dapat berfungsi pada beragam gaya dan kesesuaian roda. Hubungi dealer Harley-Davidson untuk memastikan bahwa roda dan kit pemasangan dirancang dan disetujui untuk dipasang pada sepeda motor. CATATAN: * Lihat CATATAN di atas langkah pemasangan katup pada PEMASANGAN untuk menentukan batang katup yang tepat untuk digunakan dengan kit Anda. Sisihkan batang katup lainnya. ** Lihat CATATAN kit roda Anda di atas langkah perakitan roda pada PEMASANGAN untuk menentukan apakah bearing shim digunakan untuk kit roda Anda beserta kesesuaiannya. *** Shim bearing dipasang di bawah bearing utama.	A	Bearing, biasa (2)		9276B					
	C	Selongsong as		41748-08					
	D	Selongsong as		41900-08					
	J	Shim bearing***		41450-08					
	K	Shim bearing***		43903-08					
	L	Batang katup, pendek		43157-83A					
	M	Batang katup, panjang		43206-01					
N	Batang katup, dapat ditarik		40999-87						

Tabel 4. Kit Pemasangan Bearing Roda ABS DEPAN 25 mm (41454-08B)

Kit Pemasangan Bearing Roda ABS DEPAN 25 mm (41454-08B)		ITEM (Jumlah Penggunaan dan Deskripsi)								
Kesesuaian	Ukuran Roda	A	B	C	D	J	K	L	M	N
Touring 2008; dan FLHRC 2009 dan yang lebih baru, dilengkapi ABS	16 x 3,0 inci	1	1	0	1	0	1	*	*	0
Touring 2009 dan yang lebih baru, dilengkapi ABS	17 x 3,0 inci	1	1	0	1	0	0	*	*	*
Touring 2008 dan yang lebih baru, dilengkapi ABS	18 x 3,5 inci	1	1	0	1	**	**	*	*	*
Dyna dengan ABS (Kecuali FLD, FXDWG, dan FXDF) tahun 2012 - 2017	19 x 2,5 inci	1	1	1	0	**	**	*	*	0
VRSCAW, VRSCD, VRSCF, dan VRSCDX dengan ABS tahun 2008 - 2017	19 x 3,0 inci	1	1	1	0	**	**	*	*	0
Touring 2009 dan yang lebih baru, dilengkapi ABS	19 x 3,5 inci	1	1	0	1	0	0	*	*	*
FLTRX, FLTRXS, FLTRXSE, FLTRXSE 2017 dan yang lebih baru dengan ABS	21 x 3,5 inci	1	1	0	1	0	0	*	*	*
Kit pemasangan dirancang agar dapat berfungsi pada beragam gaya dan kesesuaian roda. Hubungi dealer Harley-Davidson untuk memastikan bahwa roda dan kit pemasangan dirancang dan disetujui untuk dipasang pada sepeda motor. CATATAN: * Lihat CATATAN di atas langkah pemasangan katup pada PEMASANGAN untuk menentukan batang katup yang tepat untuk digunakan dengan kit Anda. Sisihkan batang katup lainnya. ** Lihat CATATAN kit roda Anda di atas langkah perakitan roda pada PEMASANGAN untuk menentukan bearing shim yang dapat digunakan untuk kit roda Anda beserta kesesuaiannya. *** Bearing dengan sisi merah harus dipasang mengarah pada roda. Bearing ABS adalah bearing utama. **** Shim bearing dipasang di bawah bearing utama.	A	Bearing, biasa		9276B						
	B	Bearing, ABS***		9252A						
	C	Selongsong as		41748-08						
	D	Selongsong as		41900-08						
	J	Shim bearing****		41450-08						
	K	Shim bearing****		43903-08						
	L	Batang katup, pendek		43157-83A						
M	Batang katup, panjang		43206-01							
N	Batang katup, dapat ditarik		40999-87							

Tabel 5. Kit Pemasangan Bearing Roda DEPAN 25 mm (42400008)

Kit Pemasangan Bearing Roda DEPAN 25 mm (42400008)		ITEM (Jumlah Penggunaan dan Deskripsi)								
Kesesuaian	Ukuran Roda	A	C	D	E	K	L	M	N	
XG500/XG750 2015 dan yang lebih baru	17 x 2,5 inci	2	1	0	0	0	1	0	0	
XL1200X 2010 dan yang lebih baru; XL1200C 2011 dan yang lebih baru	16 x 3,0 inci	2	0	0	1	0	*	*	*	
XL (kecuali XL1200X, dan XL883L 2011 dan yang lebih baru) 2008	19 x 2,5 inci	2	1	0	0	1	*	*	*	
XL (kecuali XL1200X, dan XL883L 2011 dan yang lebih baru) 2008	21 x 2,15 inci	2	1	0	0	1	*	*	*	
FXSB (non-ABS) 2013 dan yang lebih baru	21 x 3,5 inci	2	0	1	0	0	*	*	*	
Kit pemasangan dirancang agar dapat berfungsi pada beragam gaya dan kesesuaian roda. Hubungi dealer Harley-Davidson untuk memastikan bahwa roda dan kit pemasangan dirancang dan disetujui untuk dipasang pada sepeda motor. CATATAN: * Lihat CATATAN di atas langkah pemasangan katup pada PEMASANGAN untuk menentukan batang katup yang tepat untuk digunakan dengan kit Anda. Sisihkan batang katup lainnya. ** Shim bearing dipasang di bawah bearing utama.		A	Bearing, biasa (2)		9276A					
		C	Selongsong as		43906-08					
		D	Selongsong as		43300200					
		E	Selongsong as		11888					
		K	Shim bearing**		43315-07					
		L	Batang katup, pendek		43157-83A					
		M	Batang katup, panjang		43206-01					
	N	Batang katup, dapat ditarik		40999-87						

Tabel 6. Kit Pemasangan Bearing Roda ABS DEPAN 25 mm (42400009A)

Kit Pemasangan Bearing Roda ABS DEPAN 25 mm (42400009A)		ITEM (Jumlah Penggunaan dan Deskripsi)								
Kesesuaian	Ukuran Roda	A	B	C	D	E	K	L	M	N
FXSB 2013 dan yang lebih baru, dilengkapi ABS	21 x 3,5 inci	1	1	0	1	0	0	1	0	0
XL1200X dan XL1200C 2014 dan yang lebih baru, dilengkapi ABS	16 x 3,0 inci	1	1	0	0	1	0	*	*	*
XL (kecuali XL1200C, XL1200X, dan XL883L) 2014 dan yang lebih baru, dilengkapi ABS	19 x 2,5 inci	1	1	1	0	0	1	*	*	0
XL (kecuali XL1200C, XL1200X, dan XL883L) 2014 dan yang lebih baru, dilengkapi ABS	21 x 2,15 inci	1	1	1	0	0	1	*	*	0
XG500 dan XG750 2017 dan yang lebih baru dilengkapi ABS	17 x 2,5 inci	1	1	1	0	0	0	*	*	*
Kit pemasangan dirancang agar dapat berfungsi pada beragam gaya dan kesesuaian roda. Hubungi dealer Harley-Davidson untuk memastikan bahwa roda dan kit pemasangan dirancang dan disetujui untuk dipasang pada sepeda motor. CATATAN: * Lihat CATATAN di atas langkah pemasangan katup pada PEMASANGAN untuk menentukan batang katup yang tepat untuk digunakan dengan kit Anda. Sisihkan batang katup lainnya. ** Bearing dengan sisi merah harus dipasang mengarah pada roda. Bearing ABS adalah bearing utama. *** Shim bearing dipasang di bawah bearing utama.		A	Bearing, biasa		9276A					
		B	Bearing, ABS**		9252					
		C	Selongsong as		43906-08					
		D	Selongsong as		43300200					
		E	Selongsong as		11888					
		K	Shim bearing***		43315-07					
		L	Batang katup, pendek		43157-83A					
	M	Batang katup, panjang		43206-01						
	N	Batang katup, dapat ditarik		40999-87						