



## TAKATURBIINIPYÖRÄ

### YLEISTÄ

#### ▲ VAROITUS

Asenna vain moottoripyörämalliasi varten hyväksytyjä vanteita ja asennussarjoja. Varmista sopivuus ottamalla yhteys Harley-Davidson-jälleenmyyjään. Yhteensopimattomien vanteiden ja asennussarjojen käyttö tai sellaisten vanteiden asennus, joita ei ole hyväksytty käyttämään mallia varten, voi aiheuttaa hallinnan menetyksen, mikä voi johtaa kuolemaan tai vakavaan loukkaantumiseen. (00610c)

### Sarjan numero

40900057, 40900057A, 40900324, 40900403, 40900405, 40900622

### Mallit

Mallien sovitustiedot ovat P&A-myyntiluettelossa ja sivun [www.harley-davidson.com](http://www.harley-davidson.com) Parts and Accessories (Osat ja lisävarusteet) -osiossa (vain englanniksi).

### Sarjan sisältö

Nämä sarjat sisältävät vain mukautetun pyörän. Katso kohdat Kuva 1 ja Taulukko 2.

### Lisäosia tarvitaan

Näiden sarjojen asianmukaiseen asentamiseen tarvitaan seuraavat Harley-Davidson-jälleenmyyjältä erikseen hankittavat osat.

- Pyörän asennussarja (määritä tarvittava asennussarja katsomalla kohdat Taulukko 3 – Taulukko 5 ).
- Jarrulevyruuvit (määritä asianmukaiset tarvikkeet katsomalla kohta Taulukko 1 ).
- **Sarjat 40900057, 40900057A, 40900324 ja 40900622:** Takahammaspyöräruuvit (määritä asianmukaiset tarvikkeet katsomalla kohta Taulukko 1 ).
- Pyöränlaakerien irrotus- ja asennustyökalusarja (94134-09)
- **Sarjoille 40900403 ja 40900405:** Valinnainen alkuperäinen Harley-Davidsonin venttiilin kulmakanta voidaan asentaa. Saat osanumerot ja asianmukaiset kiristysmomentit Harley-Davidson-jälleenmyyjältä.

Seuraavia alkuperäisiä Harley-Davidson-lisävarusteita suositellaan asiaankuuluvaa huoltoa ja puhdistusta varten:

- Chrome Clean & Shine (kromipintojen puhdistus- ja kiillotusaine) (93600031 (USA) / 93600082 (kansainvälinen))
- Glaze Poly Sealant (polymeerivaha) (93600026 (USA) / 93600079 (kansainvälinen))
- Harley® Wheel and Spoke Brush (vanne- ja pinnaharja) (43078-99)

- Wheel & Tire Cleaner (vanne- ja rengaspuhdistusaine) (93600024 (USA) / 93600076 (kansainvälinen))

#### ▲ VAROITUS

Kuljettajan ja matkustajan turvallisuus riippuu tämän sarjan oikeasta asennuksesta. Noudata korjaamokäsikirjan menettelyjä. Jos toimenpide on mielestäsi liian vaikea tai sinulla ei ole sen tekemiseen tarvittavia työkaluja, pyydä Harley-Davidson-jälleenmyyjää tekemään asennus. Tämän sarjan virheellinen asennus voi aiheuttaa kuoleman tai vakavan loukkaantumisen. (00333b)

#### HUOMAUTUS

Tässä ohjelehdessä viitataan korjaamokäsikirjan tietoihin. Asennuksessa täytyy hyödyntää saman vuoden/mallin moottoripyörän korjaamokäsikirjaa. Saat käsikirjan Harley-Davidson-jälleenmyyjältä.

### Taulukko 1. Takalevyn ja hammaspyörätarvikkeiden sopivuus

Hardware (Laitteisto)	Sovitus
<b>Takalevyruuvit</b> (valitse vakio- tai kromitarvikkeet)	
5 vakiolevyruuvia (43567-92)	Kaikki mallit
Kromiruuvisarja (46647-05) sisältää 5 ruuvia	Kaikki mallit
<b>Takahammaspyöräruuvit</b> (valitse vakio- tai kromitarvikkeet)	
5 hammaspyöräruuvia, vakio (3109)	Vuoden 2007 ja myöhemmät Dyna- ja Softail-mallit, Touring 2007
Kromiruuvisarja (94773-07) sisältää 5 ruuvia ja aluslevyä	Vuoden 2007 ja myöhemmät Dyna- ja Softail-mallit
5 hammaspyöräruuvia, vakio (3737A)	Dyna-mallit 2000–2005, Softail-mallit 2000–2006, Touring-mallit 2004–2006
Kromiruuvisarja (94773-00A) sisältää 5 ruuvia ja aluslevyä	Dyna-mallit 2000–2005, Softail-mallit 2000–2006
5 hammaspyöräruuvia, vakio (3814)	Touring 2008
5 hammaspyöräruuvia, vakio (3873)	Dyna 2006
5 hammaspyöräruuvia, vakio (3899)	Touring-mallit 2000–2003, Sportster 2001 ja uudemmat (paitsi Japanin mallit)
5 hammaspyöräruuvia, vakio (40439-01)	VRSC:t 2002–2006 ja VRSCR 2007 -mallit
5 hammaspyöräruuvia, vakio (4552)	VRSC-malli 2007 ja uudemmat (paitsi VRSCR- ja VRSCSE-mallit)
<b>Takahammaspyöräaluslevyt</b>	
5 hammaspyöräaluslevyä, vakio (6516HW)	Vuoden 2006 ja vanhemmat Dyna-, Softail- ja Touring-mallit sekä vuoden 2000 ja uudemmat Sportster-mallit (paitsi Japanin mallit)
5 hammaspyöräaluslevyä, vakio (7039)	VRSC 2002 ja uudemmat

## ASENTAMINEN

1. Irrota olemassa oleva takapyöräkokoontalo. Säilytä akseli, akselimutteri, jarrulevy ja pyörien välitukset sarjan asennusta varten. Katso korjaamokäsikirjaa

### HUOMAUTUS

Takajarrusatula täytyy irrottaa ennen pyörän irrottamista tai asentamista.

Akselimutterin sokkanaula tai jousipidike täytyy vaihtaa. Ne ovat saatavilla jälleenmyyjältä. Pyydä jälleenmyyjältä asianmukainen osanumero moottoripyörämalliasi varten.

### HUOMAUTUS

Asenna asennussarjan mukana toimitettu lyhyt venttiilin kanta (43157-83A). Hävitä kaikki muut venttiilikannat.

### HUOMAUTUS

Älä käytä vanhoja jarrulevyn/roottorin ruuveja uudelleen. Vanhojen ruuvien käyttö voi johtaa momenttihäviöön ja vaurioittaa jarruosia. (00319c)

### HUOMAUTUS

Älä käytä hammaspyörän kiinnitysruuveja uudelleen. Hammaspyörän kiinnitysruuvien käyttö uudelleen voi pienentää kirstysmomenttia ja vaurioittaa hammaspyörä- ja/tai hihnakokoontaloa. (00480b)

2. Katso Kuva 1 . Asenna venttiilikannan kokoonpano (H) pyörään. Katso korjaamokäsikirjaa

## HUOLTO-OSAT

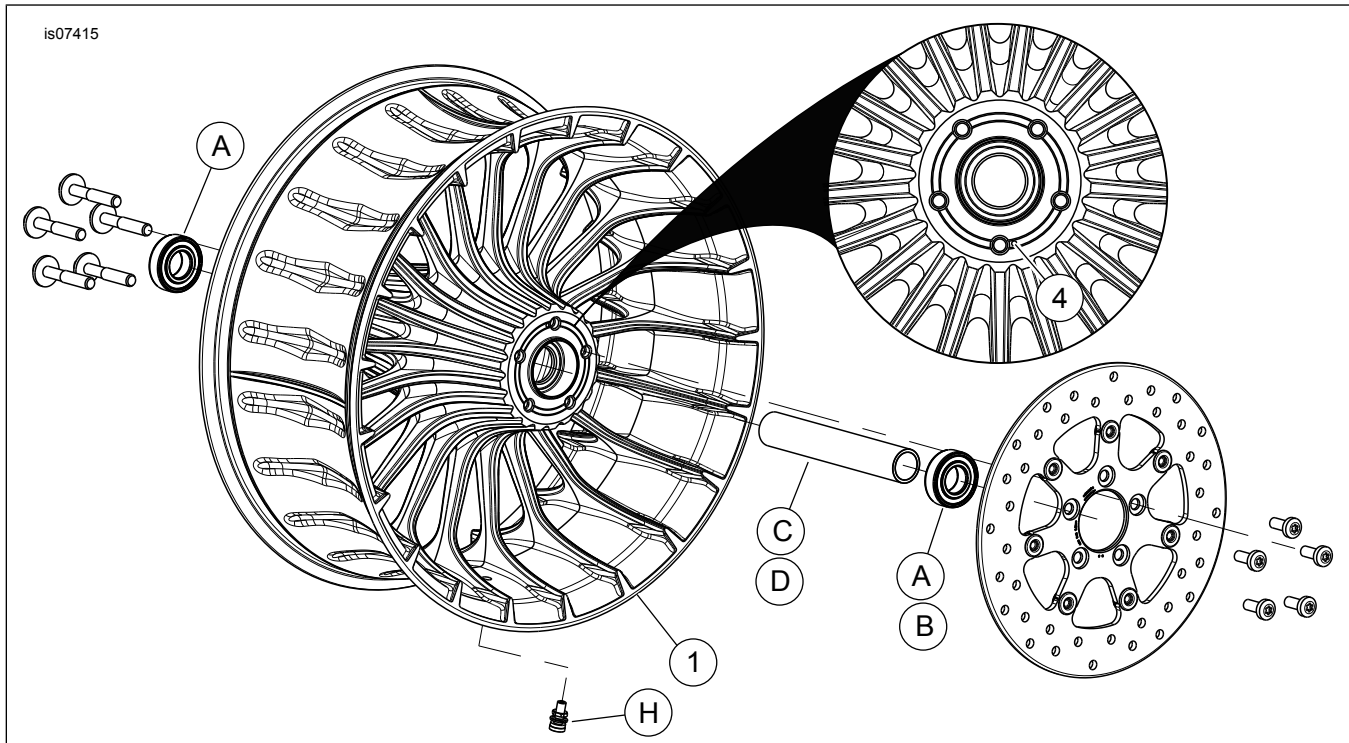

Kuva 1. Huolto-osat: Takaturbiinipyörä

3. Kokoa pyörän asennussarjan osat, vakiojarrulevy ja hammaspyörä asianmukaisen huolto-osataulukon mukaisesti. Katso korjaamokäsikirjaa

### HUOMAUTUS

Asenna ensisijainen laakeri ensin käyttämällä asianmukaista korjaamokäsikirjaa ja työkalua WHEEL BEARING REMOVER/INSTALLER (pyöränlaakerien irrotus- ja asennustyökalusarja). Älä asenna laakerin välilevyä tämän pyörän kanssa.

**Sarjat 40900057 ja 40900324:** Pyörän oikean puolen koneistetut urat ilmaisevat ensisijaisen laakerin puolen.

4. Asenna takapyörä (1), vakioakseli ja vakiovälitukset moottoripyörään. Katso korjaamokäsikirjaa

## HUOLTO JA PUHDISTUS

Kromiosia on huollettava säännöllisesti, jotta ne säilyttävät alkuperäisen kiiltonsa.

1. Puhdista hyvin likaiset pyöräpinnat Harley-Davidson Wheel and Tire Cleaner -puhdistusaineella käyttämällä Harley Wheel and Spoke Brush -vanne- ja pinnaharjaa.
2. Puhdista kromi huolellisesti laadukkaalla kromipuhdistusaineella, kuten Harley Bright Chrome Cleaner -aineella.
3. Puhdistamisen ja kiillottamisen jälkeen vahaa lopputulos laadukkaalla käsittelyaineella, kuten Harley Glaze Polish and Sealant.

**Taulukko 2. Huolto-osat ja pyöräsarjan sisältö**

Sarja	Kohde	Kuvaus (määrä)	Osanumero
40900057, 40900057A, 40900324, 40900403, 40900405, 40900622	1	Pyörä	Ei myytävänä erikseen
Tekstissä mainittu visuaalinen ilmainen:			
	4	Koneistetut urat	

**Taulukko 3. TAKARENKAAN 25 mm:n laakerin asennussarja (41456-08C)**

TAKARENKAAN 25 MM:n ei-ABS-laakerin asennussarja (41456-08C)		Kohde (käytettävä määrä ja kuvaus)								
Sovitus	Pyörän koko	A	C	D	E	F	H	I	J	
2009 ja uudemmat FLT-mallit ilman ABS:ää	40,6 x 12,78 cm (16 x 5,0 in)	2	1	0	0	0	*	*	*	
2009 ja uudemmat FLT-mallit ilman ABS:ää	45,7 x 14 cm (18 x 5,5 in)	2	1	0	0	0	*	*	*	
2008 VRSCD ei-ABS	45,7 x 14 cm (18 x 5,5 in)	2	0	0	1	**	*	*	0	
2008 ja uudemmat FXCW- ja FXCWC-mallit ilman ABS:ää	45,7 x 20,3 cm (18 x 8,0 in)	2	0	1	0	0	*	*	0	
2008-2017 VRSCAW-, VRSCDX- ja VRSCF-mallit ilman ABS:ää	45,7 x 20,3 cm (18 x 8,0 in)	2	0	0	1	**	*	*	0	
Asennussarjat on suunniteltu toimimaan useiden eri pyörätyyppien ja sovitusten kanssa. Varmista Harley-Davidson-jälleenmyyjältä, että pyörä ja asennussarjat on suunniteltu ja hyväksytty moottoripyörälle, johon ne asennetaan. HUOMAUTUKSIA: * Katso yltä ASENTAMINEN-kohdasta venttiilin asennusvaiheen <i>HUOMAUTUS</i> sen määrittämiseksi, mitä venttiilikantaa tulee käyttää sarjasi kanssa. Hävitä muut venttiilikannat. ** Määritä kohdan ASENTAMINEN avulla, tarvitaanko välilevy. *** Laakerin välilevy asennetaan ensisijaisen laakerin alle.		A	Laakeri, tavallinen (2)						9276B	
		C	Akselin holkki						41349-07	
		D	Akselin holkki						41358-08	
		E	Akselin holkki						43704-08	
		F	Laakerin välilevy***						41447-08	
		H	Venttiilin kanta, lyhyt						43157-83A	
		I	Venttiilin kanta, pitkä						43206-01	
J	Venttiilin kanta, läpiveto						40999-87			

**Taulukko 4. TAKARENKAAN 25 mm:n laakerin ABS-asennussarja (41453-08C)**

TAKARENKAAN 25 mm:n laakerin ABS-asennussarja (41453-08C)		Kohde (käytettävä määrä ja kuvaus)										
Sovitus	Pyörän koko	A	B	C	D	E	F	G	H	I	J	
FLT 2008, jossa ABS	40,6 x 7,6 cm (16 x 3,0 in)	1	1	0	1	0	0	1	*	*	0	
FLT 2009 ja uudemmat, joissa ABS	40,6 x 12,78 cm (16 x 5,0 in)	1	1	1	0	0	0	0	*	*	*	
FLT 2009 ja uudemmat, joissa ABS	45,7 x 14 cm (18 x 5,5 in)	1	1	1	0	0	0	0	*	*	*	
VRSCDa 2008, jossa ABS	45,7 x 14 cm (18 x 5,5 in)	1	1	0	0	1	**	0	*	*	0	
Vuosien 2008-2017 VRSCAWa:t, VRSCDXa:t, VRSCXa:t ja VRSCFa:t, joissa on ABS	45,7 x 20,3 cm (18 x 8,0 in)	1	1	0	0	1	**	0	*	*	0	
Asennussarjat on suunniteltu toimimaan useiden eri pyörätyyppien ja sovitusten kanssa. Varmista Harley-Davidson-jälleenmyyjältä, että pyörä ja asennussarjat on suunniteltu ja hyväksytty moottoripyörälle, johon ne asennetaan. HUOMAUTUKSIA: * Katso yltä ASENTAMINEN-kohdasta venttiilin asennusvaiheen <i>HUOMAUTUS</i> sen määrittämiseksi, mitä venttiilikantaa tulee käyttää sarjasi kanssa. Hävitä muut venttiilikannat. ** Ensisijainen laakeri. Laakeri tulee asentaa punainen puoli kohti pyörää. *** Laakerin välilevy asennetaan ensisijaisen laakerin alle.		A	Laakeri, tavallinen								9276B	
		B	Laakeri, ABS**								9252A	
		C	Akselin holkki								41349-07	
		D	Akselin holkki								41900-08	
		E	Akselin holkki								43704-08	
		F	Laakerin välilevy***								41447-08	
		G	Laakerin välilevy***								43904-08	
		H	Venttiilin kanta, lyhyt								43157-83A	
		I	Venttiilin kanta, pitkä								43206-01	
		J	Venttiilin kanta, läpiveto								40999-87	

Taulukko 5. TAKARENKAAN 25 mm:n laakerin ABS-asennussarja (43077-11A)

TAKARENKAAN 25 mm:n laakerin ABS-asennussarja (43077-11A)		Kohde (käytettävä määrä ja kuvaus)							
Sovitus	Pyörän koko	A	B	C	D	E	H	I	
Vuoden 2011 ja uudemmat FLSTN:t, FLSTC:t, FLS:t ja FXS:t, joissa ABS	40,6 x 7,6 cm (16 x 3,0 in)	1	1	0	1	0	*	*	
Vuoden 2011 ja uudemmat FXST:t, FLSTF:t ja FLSTFB:t, joissa ABS	43,2 x 15,2 cm (17 x 6,0 in)	1	1	0	1	0	*	*	
Vuoden 2011 ja uudemmat FXST:t, FLSTF:t ja FLSTFB:t, joissa ABS	45,7 x 15,2 cm (18 x 6,0 in)	1	1	0	1	0	*	*	
Vuoden 2011 ja uudemmat FXCWC:t, joissa ABS	45,7 x 20,3 cm (18 x 8,0 in)	1	1	1	0	0	*	*	
Vuoden 2017 ja uudemmat XG500:t ja XG750:t joissa ABS	38,1 x 8,9 cm (15 x 3,5 in)	1	1	0	0	1	*	*	
Asennussarjat on suunniteltu toimimaan useiden eri pyörätyyppien ja sovitusten kanssa. Varmista Harley-Davidson-jälleenmyyjältä, että pyörä ja asennussarjat on suunniteltu ja hyväksytty moottoripyörälle, johon ne asennetaan. HUOMAUTUKSIA: * Katso yltä ASENTAMINEN-kohdasta venttiilin asennusvaiheen HUOMAUTUS sen määrittämiseksi, mitä venttiilikantaa tulee käyttää sarjasi kanssa. Hävitä muut venttiilikannat. ** Ensisijainen laakeri. Laakeri tulee asentaa punainen puoli kohti pyörää.		A	Laakeri, tavallinen				9276		
		B	Laakeri, ABS**				9252		
		C	Akselin holkki				41358-08		
		D	Akselin holkki				41696-08		
		E	Akselin holkki				43300098		
		H	Venttiilin kanta, lyhyt				43157-83A		
	I	Venttiilin kanta, pitkä				43206-01			