



RODA TURBIN BELAKANG

UMUM

▲ AMARAN

Hanya pasang roda dan kit pemasangan yang diluluskan untuk model motosikal anda. Hubungi pengedar Harley-Davidson untuk mengesahkan perlengkapan. Roda dan kit pemasangan yang tidak serasi atau pemasangan roda yang tidak diluluskan untuk model anda boleh menyebabkan kehilangan kawalan, dan boleh membawa maut atau kecederaan serius. (00610c)

Nombor Kit

40900057, 40900057A, 40900324, 40900403, 40900405, 40900622

Model

Untuk maklumat perlengkapan model, lihat Katalog Runcit P&A atau seksyen Bahagian dan Aksesori di www.harley-davidson.com (Bahasa Inggeris sahaja).

Kandungan Kit

Kit ini termasuk roda tersuai sahaja. Lihat Rajah 1 dan Jadual 2.

Bahagian Tambahan Diperlukan

Pemasangan yang betul bagi kit ini memerlukan pembelian berasingan bahagian berikut yang tersedia di pusat peniaga Harley-Davidson.

- Kit Pemasangan Roda (Rujuk kepada Jadual 3 hingga Jadual 5 untuk menentukan kit pemasangan yang diperlukan).
- Skru Cakera Brek (Rujuk kepada Jadual 1 untuk menentukan perkakasan yang betul).
- **Untuk kit 40900057, 40900057A, 40900324 dan 40900622:** Skru Gegancu Belakang (Rujuk kepada Jadual 1 untuk menentukan perkakasan yang betul).
- Penanggal dan Pemasang Bearing Roda (94134-09)
- **Bagi kit 40900403 dan 40900405:** Batang injap bersudut Alat Tulen Harley-Davidson boleh dipasang. Rujuk kepada pengedar Harley-Davidson untuk nombor bahagian dan nilai tork yang betul.

Aksesori Motor Tulen Harley-Davidson berikut dicadangkan untuk penyelenggaraan dan pembersihan yang betul:

- Krom Bersih & Bersinar (93600031 (AS) / 93600082 (Antarabangsa))
- Pengedap Poli Glis (93600026 (AS) / 93600079 (Antarabangsa))
- Berus Roda dan Jejari Harley® (43078-99)

- Pembersih Roda & Tayar (93600024 (AS) / 93600076 (Antarabangsa))

▲ AMARAN

Keselamatan penunggang dan pembonceng bergantung pada pemasangan kit yang betul. Gunakan prosedur manual servis yang sesuai. Jika anda tidak berkeupayaan atau tidak memiliki alat yang betul untuk melakukan prosedur ini, minta pengedar Harley-Davidson memasangkannya. Pemasangan kit ini yang tidak betul boleh membawa maut atau kecederaan serius. (00333b)

CATATAN

Lembaran arahan ini merujuk kepada maklumat dalam manual servis. Manual servis bagi motosikal tahun/model ini diperlukan untuk pemasangan ini. Ia boleh didapati daripada pengedar Harley-Davidson.

Jadual 1. Perlengkapan Cakera Belakang dan Perkakasan Gegancu

Perkakasan	Perlengkapan
Skru Cakera Belakang (pilih perkakasan stok atau krom)	
5 Skru cakera stok (43567-92)	Semua model
Kit skru krom (46647-05) termasuk 5 skru	Semua model
Skru Gegancu Belakang (pilih perkakasan stok atau krom)	
5 Skru gegancu, stok (3109)	Dyna dan Softail 2007 dan kemudian, Kembara 2007
Kit skru krom (94773-07) termasuk 5 skru dan pencuci	Dyna dan Softail 2007 dan kemudian
5 Skru gegancu, stok (3737A)	Dyna 2000-2005, Softail 2000-2006, Kembara 2004-2006
Kit skru krom (94773-00A) termasuk 5 skru dan sesendal	Dyna 2000-2005, Softail 2000-2006
5 Skru gegancu, stok (3814)	Kembara 2008
5 Skru gegancu, stok (3873)	Dyna 2006
5 Skru gegancu, stok (3899)	Kembara 2000-2003, Sportster 2001 dan kemudian (kecuali model Jepun)
5 Skru gegancu, stok (40439-01)	Model VRSC 2002-2006 dan VRSCR 2007
5 Skru gegancu, stok (4552)	Model VRSC 2007 dan kemudian (kecuali model VRSCR dan VRSCSE)
Sesendal Gegancu Belakang	
5 Sesendal gegancu, stok (6516HW)	Dyna, Softail dan Kembara 2006 dan terdahulu, dan Sportster 2000 dan kemudian (kecuali model Jepun)
5 Sesendal gegancu, stok (7039)	VRSC 2002 dan kemudian

PEMASANGAN

1. Tanggalkan pemasangan roda belakang yang sedia ada. Simpan gandar, nat gandar, cakera brek dan penjarak roda untuk pemasangan kit. Lihat manual servis.

CATATAN

Sebelum menanggalkan atau memasang roda, angkat brek belakang mesti ditanggalkan.

Pin baji atau klip spring untuk nut gandar mesti digantikan. Ia tersedia untuk pembelian daripada peniaga anda. Temui peniaga anda bagi kegunaan bahagian yang betul untuk motosikal model anda.

CATATAN

Pasangkan batang injap pendek (43157-83A) yang terdapat dalam kit pemasangan. Buang semua batang injap yang lain.

NOTIS

Jangan guna semula cakera brek/skru rotor. Penggunaan semula skru ini boleh menyebabkan kehilangan tork dan kerosakan pada komponen brek. (00319c)

NOTIS

Jangan gunakan semula skru lekapan gegancu. Penggunaan semula skru lekapan gegancu boleh menyebabkan kehilangan tork dan kerosakan pada pemasangan gegancu dan/atau tali sawat. (00480b)

2. Lihat Rajah 1 . Pasangkan pemasangan batang injap (H) pada roda. Lihat manual servis.
3. Pasang komponen kit pemasangan roda, cakera brek stok, dan gegancu pada roda menggunakan jadual alat ganti servis yang sesuai. Lihat manual servis.

CATATAN

Pasang bearing utama dahulu menggunakan manual servis yang sesuai dan PENANGGAL/PEMASANG BEARING RODA. Jangan memasang Pemipis Bearing dengan roda ini.

Bagi kit 40900057 dan 40900324: Alur mesin di sebelah kanan roda menunjukkan sebelah bearing utama.

4. Pasangkan roda belakang (1), gandar stok dan penjarak stok pada motosikal. Lihat manual servis.

PENYELENGGARAAN DAN PEMBERSIHAN

Bahagian krom mesti diselenggara secara berkala untuk memastikan ia kekal bersinar dan berkilat seperti asal.

1. Bersihkan permukaan roda yang kotor menggunakan Pembersih Roda & Tayar Harley-Davidson, dan Berus Roda dan Jejari Harley.
2. Bersihkan krom menggunakan pembersih krom berkualiti baik seperti Pembersih Krom Bersinar Harley.
3. Selepas membersihkan dan menggilap, gunakan pengedap kemasan berkualiti baik seperti Penggilap dan Pengedap Glis Harley.

BAHAGIAN SERVIS

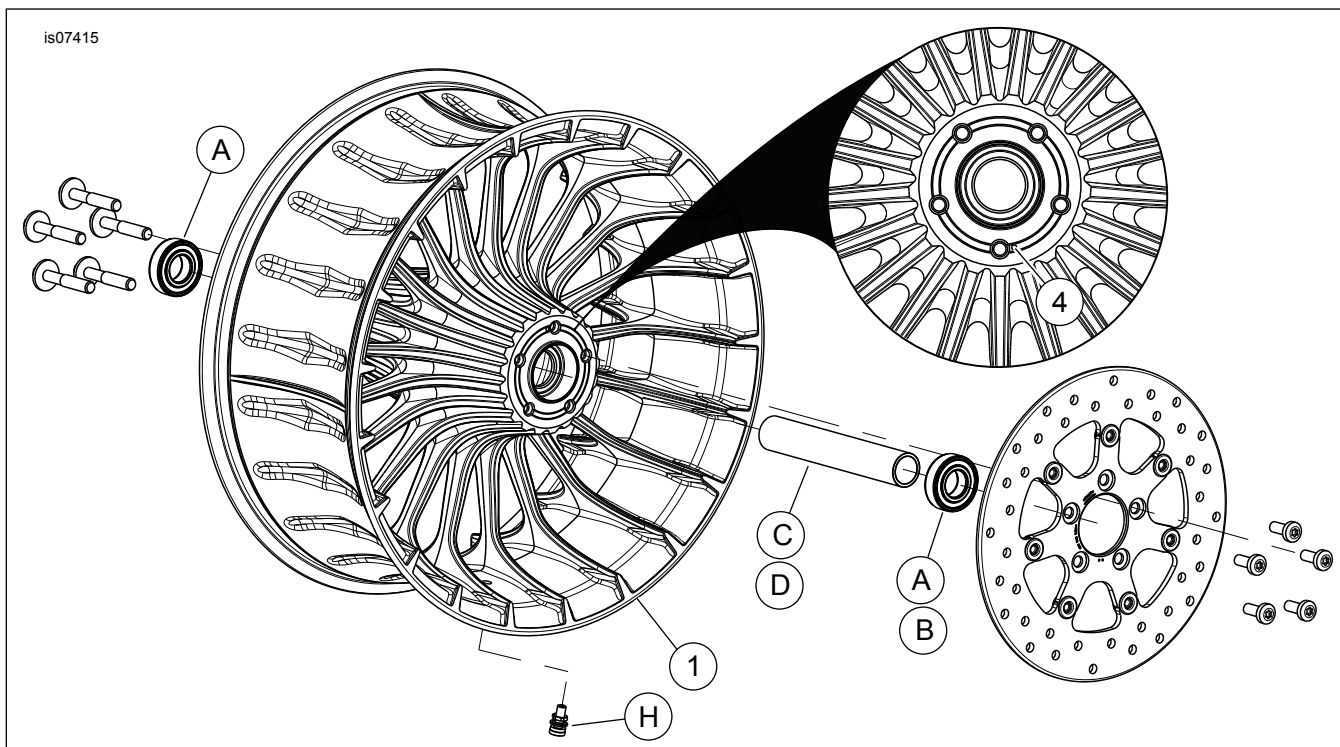

Rajah 1. Bahagian Servis: Roda Turbin Belakang

Jadual 2. Bahagian Servis dan Kandungan Kit Roda

Kit	Item	Huraian (Kuantiti)	Nombor Alat Ganti
40900057, 40900057A, 40900324, 40900403, 40900405, 40900622	1	Roda	Tidak Dijual Berasingan
Penunjuk visual yang disebut dalam teks:			
	4	Alur mesin	

Jadual 3. Kit Pemasangan Roda Bearing 25mm BELAKANG (41456-08C)

Kit Pemasangan Roda Bukan ABS Galas REAR 25 MM (41456-08C)		Item (Kuantiti Digunakan dan Huraian)									
Perlengkapan	Saiz Roda	A	C	D	E	F	H	I	J		
FLT bukan ABS 2009 dan kemudian	16 x 5.0 inci	2	1	0	0	0	*	*	*		
FLT bukan ABS 2009 dan kemudian	18 x 5.0 inci	2	1	0	0	0	*	*	*		
VRSCD bukan ABS 2008	18 x 5.5 inci	2	0	0	1	**	*	*	0		
FXCW dan FXCWC bukan ABS 2008 dan kemudian	18 x 8.0 inci	2	0	1	0	0	*	*	0		
VRSCAW, VRSCDX, dan VRSCF bukan ABS 2008 - 2017	18 x 8.0 inci	2	0	0	1	**	*	*	0		
Kit pemasangan direka agar sesuai digunakan dengan pelbagai bentuk dan perlengkapan roda yang berlainan. Hubungi pengedar Harley-Davidson untuk mengesahkan roda dan kit pemasangan direka dan diluluskan untuk motosikal yang dipasang dengan komponen tersebut. NOTA: * Lihat <i>NOTA</i> di atas langkah pemasangan injap dalam PEMASANGAN untuk menentukan batang injap yang diperlukan untuk kit tertentu anda. Buang batang injap yang lain. ** Lihat PEMASANGAN untuk menentukan jika pemipis diperlukan. *** Pemipis bearing dipasang di bawah bearing utama.		A	Bearing, tetap (2)							9276B	
		C	Lengan gandar							41349-07	
		D	Lengan gandar							41358-08	
		E	Lengan gandar							43704-08	
		F	Pemipis bearing***							41447-08	
		H	Batang injap, pendek							43157-83A	
		I	Batang injap, panjang							43206-01	
J	Batang injap, tarik keluar							40999-87			

Jadual 4. Kit Pemasangan Roda ABS Bearing 25 MM BELAKANG (41453-08C)

Kit Pemasangan Roda ABS Bearing 25 MM BELAKANG (41453-08C)		Item (Kuantiti Digunakan dan Huraian)									
Perlengkapan	Saiz Roda	A	B	C	D	E	F	G	H	I	J
FLT 2008 dengan ABS	16 x 3.0 inci	1	1	0	1	0	0	1	*	*	0
FLT 2009 dan kemudian dengan ABS	16 x 5.0 inci	1	1	1	0	0	0	0	*	*	*
FLT 2009 dan kemudian dengan ABS	18 x 5.0 inci	1	1	1	0	0	0	0	*	*	*
VRSCDa 2008 dengan ABS	18 x 5.5 inci	1	1	0	0	1	**	0	*	*	0
VRSCAWa, VRSCDXa, VRSCXa dan VRSCFa 2008 - 2017 dengan ABS	18 x 8.0 inci	1	1	0	0	1	**	0	*	*	0
Kit pemasangan direka agar sesuai digunakan dengan pelbagai bentuk dan perlengkapan roda yang berlainan. Hubungi pengedar Harley-Davidson untuk mengesahkan roda dan kit pemasangan direka dan diluluskan untuk motosikal yang dipasang dengan komponen tersebut. NOTA: * Lihat <i>NOTA</i> di atas langkah pemasangan injap dalam PEMASANGAN untuk menentukan batang injap yang diperlukan untuk kit tertentu anda. Buang batang injap yang lain. ** Bearing utama. Bearing mesti dipasang dengan bahagian merah menghadap roda. *** Pemipis bearing dipasang di bawah bearing utama.		A	Bearing, tetap							9276B	
		B	Bearing, ABS**							9252A	
		C	Lengan gandar							41349-07	
		D	Lengan gandar							41900-08	
		E	Lengan gandar							43704-08	
		F	Pemipis bearing***							41447-08	
		G	Pemipis bearing***							43904-08	
		H	Batang injap, pendek							43157-83A	
I	Batang injap, panjang							43206-01			
J	Batang injap, tarik keluar							40999-87			

Jadual 5. Kit Pemasangan Roda ABS Bearing 25 MM BELAKANG (43077-11A)

Kit Pemasangan Roda ABS Bearing 25 MM BELAKANG (43077-11A)		Item (Kuantiti Digunakan dan Huraian)						
Perlengkapan	Saiz Roda	A	B	C	D	E	H	I
FLSTN, FLSTC, FLS dan FXS 2011 dan kemudian dengan ABS	16 x 3.0 inci	1	1	0	1	0	*	*
FXST, FLSTF dan FLSTFB 2011 dan kemudian dengan ABS	17 x 6.0 inci	1	1	0	1	0	*	*
FXST, FLSTF dan FLSTFB 2011 dan kemudian dengan ABS	18 x 6.0 inci	1	1	0	1	0	*	*
FXCWC 2011 dan kemudian dengan ABS	18 x 8.0 inci	1	1	1	0	0	*	*
XG500 dan XG750 2017 dan kemudian dengan ABS	15 x 3.5 inci	1	1	0	0	1	*	*

Jadual 5. Kit Pemasangan Roda ABS Bearing 25 MM BELAKANG (43077-11A)

Kit Pemasangan Roda ABS Bearing 25 MM BELAKANG (43077-11A)		Item (Kuantiti Digunakan dan Huraian)							
Perlengkapan	Saiz Roda	A	B	C	D	E	H	I	
Kit pemasangan direka agar sesuai digunakan dengan pelbagai bentuk dan perlengkapan roda yang berlainan. Hubungi pengedar Harley-Davidson untuk mengesahkan roda dan kit pemasangan direka dan diluluskan untuk motosikal yang dipasang dengan komponen tersebut. NOTA: * Lihat <i>NOTA</i> di atas langkah pemasangan injap dalam PEMASANGAN untuk menentukan batang injap yang diperlukan untuk kit tertentu anda. Buang batang injap yang lain. ** Bearing utama. Bearing mesti dipasang dengan bahagian merah menghadap roda.		A	Bearing, tetap				9276		
		B	Bearing, ABS**				9252		
		C	Lengan gandar					41358-08	
		D	Lengan gandar					41696-08	
		E	Lengan gandar					43300098	
		H	Batang injap, pendek					43157-83A	
	I	Batang injap, panjang					43206-01		