



TYLNE KOŁO TURBINOWE

INFORMACJE OGÓLNE

▲ OSTRZEŻENIE

Należy instalować jedynie koła i zestawy instalacyjne przeznaczone dla konkretnego modelu motocykla. Skontaktuj się z dealerm Harley-Davidson, aby potwierdzić dopasowanie. Stosowanie niewłaściwej kombinacji kół i zestawów instalacyjnych lub używanie kół niezatwierdzonych dla konkretnego modelu może spowodować utratę panowania nad pojazdem, co grozi śmiercią lub poważnymi obrażeniami ciała. (00610c)

Numer zestawu

40900057, 40900057A, 40900324, 40900403, 40900405, 40900622

Modele

Informacje o zgodnych modelach można znaleźć w katalogu części i akcesoriów na rynek detaliczny oraz w sekcji „Części i akcesoria” witryny internetowej www.harley-davidson.com (tylko w języku angielskim).

Zawartość zestawu

Zestawy zawierają wyłącznie indywidualne koło. Zobacz Rysunek 1 oraz Tabela 2.

Wymagane są części dodatkowe

Do prawidłowego montażu tych zestawów potrzebny jest osobny zakup następujących części i narzędzi dostępnych u dealera Harley-Davidson.

- Zestaw montażowy do kół (sprawdź Tabela 3 do Tabela 5 który zestaw montażowy jest potrzebny).
- Wkręty tarczy hamulcowej (Zobacz Tabela 1, aby określić właściwe elementy montażowe).
- **Do zestawów 40900057, 40900057A, 40900324 and 40900622:** Wkręty zębarki tylnej (Zobacz Tabela 1, aby określić właściwe elementy montażowe).
- Wheel bearing remover and installer (narzędzie do demontażu i montażu łożyska koła) (94134-09)
- **Do zestawów 40900403 i 40900405:** Opcjonalny oryginalny kątowny trzpień zaworu koła Harley-Davidson. Informacje dotyczące odpowiednich numerów części oraz poprawnych wartości momentu dokręcania można uzyskać u dealera firmy Harley-Davidson.

Do właściwej konserwacji i czyszczenia zalecane są następujące akcesoria firmy Harley-Davidson:

- Chrome Clean & Shine (środek do czyszczenia i polerowania powierzchni chromowanych) (93600031 (USA) / 93600082 (pozostałe kraje))

- Glaze Poly Sealant (środek ochronny i nadający połysk lakierowi) (93600026 (US) / 93600079 (pozostałe kraje))
- Harley® Wheel and Spoke Brush (szczotka do kół i szprych) (43078-99)
- Wheel & Tire Cleaner (środek do czyszczenia kół i opon) (93600024 (USA) / 93600076 (pozostałe kraje))

▲ OSTRZEŻENIE

Od prawidłowego zamontowania części z tego zestawu zależy bezpieczeństwo kierującego i pasażera. Wykonaj odpowiednie procedury z instrukcji serwisowej. Osoby niebędące w stanie przeprowadzić tej procedury lub niedysponujące odpowiednimi narzędziami powinny zlecić wykonanie montażu dealerowi firmy Harley-Davidson. Niewłaściwy montaż części z tego zestawu może być przyczyną śmierci lub poważnych obrażeń ciała. (00333b)

UWAGA

Ta karta instrukcji dotyczy informacji pochodzących z instrukcji serwisowej. Do montażu tego zestawu jest wymagana instrukcja serwisowa przeznaczona dla określonego roku/modelu motocykla. Można ją również uzyskać u dealera firmy Harley-Davidson.

Tabela 1. Element mocowania tylnej tarczy hamulcowej i zębarki

Sprzęt	Ustawienie
Wkręty tylnej tarczy hamulcowej (wybierz wersję zwykłą lub chromowaną)	
5 zwykłych wkrętów tarcz hamulcowych (43567-92)	Wszystkie modele
Zestaw wkrętów chromowanych (46647-05) zawiera 5 wkrętów.	Wszystkie modele
Wkręty tylnej zębarki (wybierz wersję zwykłą lub chromowaną)	
5 wkrętów zębarki, zwykłych (3109)	Modele Dyna i Softail z roku 2007 i nowsze oraz modele Touring z roku 2007
Zestaw wkrętów chromowanych (94773-07) zawiera 5 wkrętów i podkładek.	Modele Dyna i Softail z roku 2007 i nowsze
5 wkrętów zębarki, zwykłych (3737A)	Modele Dyna z lat 2000–2005, modele Softail z lat 2000–2006, modele Touring z lat 2004–2006
Zestaw wkrętów chromowanych (94773-00A) zawiera 5 wkrętów i podkładek.	Modele Dyna z lat 2000–2005, modele Softail z lat 2000–2006
5 wkrętów zębarki, zwykłych (3814)	Modele Touring z roku 2008
5 wkrętów zębarki, zwykłych (3873)	Modele Dyna z roku 2006



Tabela 1. Element mocowania tylnej tarczy hamulcowej i zębatki

Sprzęt	Ustawienie
5 wkrętów zębatki, zwykłych (3899)	Modele Touring z lat 2000–2003, modele Sportster z roku 2001 i nowsze (poza modelami na rynek japoński)
5 wkrętów zębatki, zwykłych (40439-01)	Modele VRSC z lat 2002–2006 oraz VRSCR z roku 2007
5 wkrętów zębatki, zwykłych (4552)	Modele VRSC z roku 2007 i nowsze (poza modelami VRSCR i VRSCSE)
Podkładki zębatki tylnej	
5 podkładek zębatki, zwykłych (6516HW)	Modele Dyna, Softail and Touring z roku 2006 i starsze oraz modele Sportster z roku 2000 i nowsze (poza modelami na rynek japoński)
5 podkładek zębatki, zwykłych (7039)	Modele VRSC z roku 2002 i nowsze:

MONTAŻ

1. Zdemontuj obecny zespół koła tylnego. Zachowaj oś, nakrętkę osi, tarczę hamulcową i elementy dystansowe koła na potrzeby montażu zestawu. Zob. instrukcja serwisowa.

UWAGA

Przed demontażem lub montażem koła tylny zacisk hamulcowy musi zostać zdemontowany.

Zawleczkę lub zacisk sprężynowy nakrętki osi trzeba wymienić. Części te można kupić u dealera. Informację o odpowiednim numerze części dla twojego modelu motocykla przekaże dealer.

UWAGA

Zamontuj krótki trzpień zaworu (43157-83A) z zestawu montażowego. Wyrzuć wszystkie pozostałe trzpienie zaworów.

POWIADOMIENIE

Nie należy ponownie używać wkrętów tarcz hamulcowych/wirnika. Ponowne użycie tych wkrętów może spowodować utratę momentu i uszkodzenia podzespołów hamulca. (00319c)

POWIADOMIENIE

Nie wolno ponownie używać wkrętów mocujących zębatki. Ponowne użycie wkrętu mocującego zębatki grozi osłabieniem momentu dokręcania, a tym samym uszkodzeniem zębatki lub zespołu pasa. (00480b)

2. Zobacz Rysunek 1. Zamontuj zespół trzpienia zaworu (H) na kole. Zob. instrukcja serwisowa.
3. Zmontuj części z zestawu montażowego koła, zwykłą tarczę hamulcową i zębatkę na kole, korzystając z właściwych części serwisowych wskazanych w tabeli. Zob. instrukcja serwisowa.

UWAGA

Najpierw zamontuj łożysko główne, korzystając z odpowiedniej instrukcji serwisowej oraz narzędzia do demontażu i montażu łożysk WHEEL BEARING REMOVER/INSTALLER. Nie montuj podkładek ustalającej łożyska na tym kole.

Dotyczy zestawów 40900057 i 40900324: Wykonane maszynowo rowki po prawej stronie koła wskazują stronę montażu łożyska głównego.

4. Zamontuj koło tylne (1), zwykłą oś i zwykłe elementy dystansowe w motocyklu. Zob. instrukcja serwisowa.

KONSERWACJA I CZYSZCZENIE

Części chromowane trzeba regularnie poddawać konserwacji, aby utrzymały swój pierwotny blask i połysk.

1. Mocno zabrudzone koła należy czyścić środkiem Harley-Davidson Wheel and Tire Cleaner nakładanym szczotką do kół i szprych Harley Wheel and Spoke Brush.
2. Elementy chromowane należy czyścić dobrej jakości środkami do chromu, np. środkiem do czyszczenia powierzchni chromowanych Harley Bright.
3. Po wyczyszczeniu i wypolerowaniu zabezpiecz wysokiej jakości środkiem ochronnym, np. środkiem do polerowania i uszczelniania Harley Glaze.

ELEMENTY ZESTAWU SERWISOWEGO

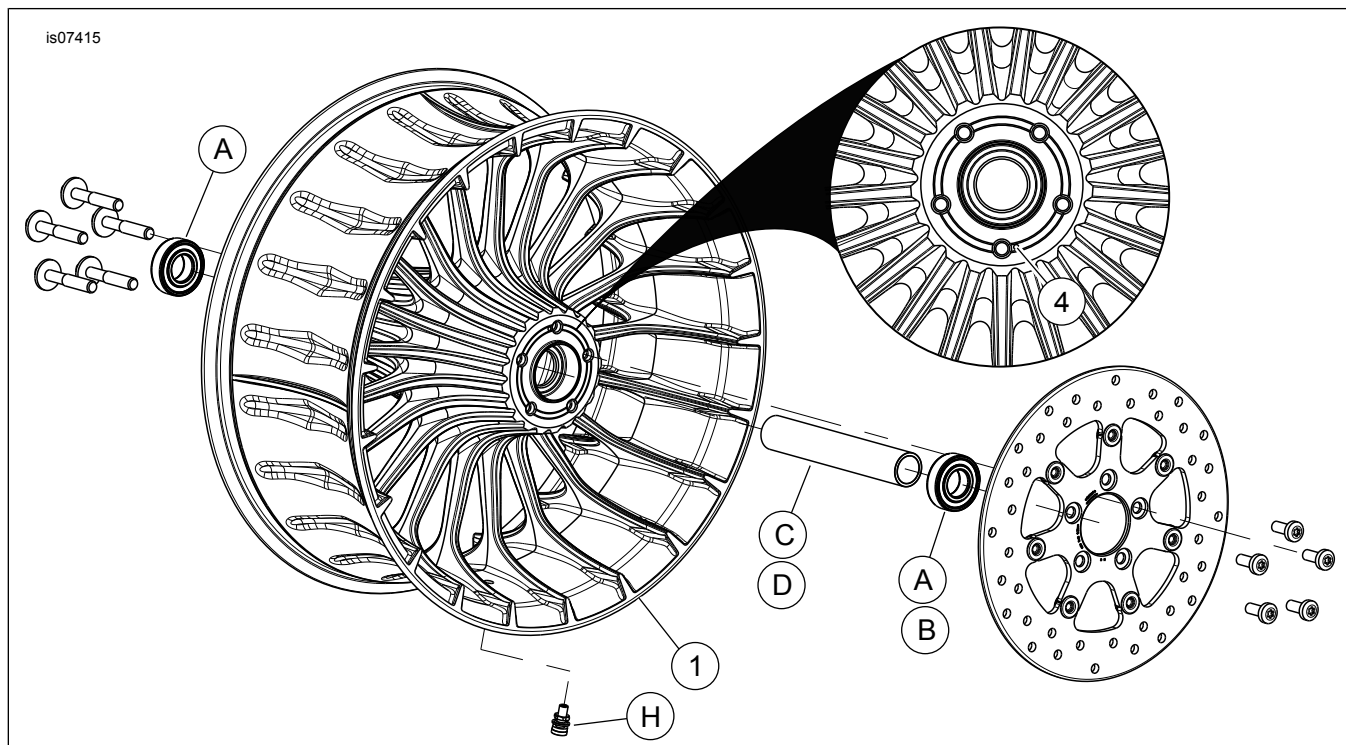

Rysunek 1. Elementy zestawu serwisowego: Tylne koło turbinowe

Tabela 2. Części serwisowe i zawartość zestawu z kołem

Zestaw	Pozycja	Opis (liczba)	Numer części
40900057, 40900057A, 40900324, 40900403, 40900405, 40900622	1	Koło	Nie jest sprzedawany oddzielnie
Wskaźnik wzrokowy wspomniany w tekście:			
	4	Rowki wykonane maszynowo	

Tabela 3. Zestaw montażowy koła TYLNEGO z łożyskiem 25 mm (41456-08C)

Zestaw montażowy łożyska 25 MM koła TYLNEGO bez ABS (41456-08C)		Pozycja (Zastosowana ilość i opis)								
Ustawienie	Rozmiar kół:	A	C	D	E	F	H	I	J	
FLT bez ABS 2009 i nowsze	16 × 5,0 cali	2	1	0	0	0	*	*	*	
FLT bez ABS 2009 i nowsze	18 × 5,0 cali	2	1	0	0	0	*	*	*	
VRSCD bez ABS 2008	18 × 5,5 cala	2	0	0	1	**	*	*	0	
FXCW i FXCWC bez ABS 2008 i nowsze	18 × 8,0 cali	2	0	1	0	0	*	*	0	
VRSCAW, VRSCDX i VRSCF bez ABS 2008 - 2017	18 × 8,0 cali	2	0	0	1	**	*	*	0	
Zestawy montażowe są przeznaczone do współpracy z wieloma rodzajami kół i mocowań. Skontaktuj się z dealerem firmy Harley-Davidson, aby upewnić się, że koło i zestawy montażowe są zaprojektowane i dopuszczone do montażu w motocyklu, w którym mają być montowane.		A	Łożysko, zwykłe (2)						9276B	
UWAGI:		C	Tuleja osi						41349-07	
* Zobacz powyższa UWAGA dotycząca montażu zaworu w części MONTAŻ, aby określić, jaki trzpień zaworu koła należy zastosować z danym zestawem. Wyrzuć pozostałe trzpienie zaworów.		D	Tuleja osi						41358-08	
** Zobacz rozdział MONTAŻ, aby określić, czy podkładka ustalająca jest wymagana.		E	Tuleja osi						43704-08	
*** Podkładka ustalająca łożyska jest montowana pod łożyskiem głównym.		F	Podkładka ustalająca łożyska ***						41447-08	
		H	Trzpień zaworu, krótki						43157-83A	
		I	Trzpień zaworu, długi						43206-01	
		J	Trzpień zaworu, przepustowy						40999-87	

Tabela 4. Zestaw montażowy koła tylnego z łożyskiem 25 mm z ABS (41453-08C)

Zestaw montażowy koła tylnego z łożyskiem 25 mm z ABS (41453-08C)		Pozycja (Zastosowana ilość i opis)									
Ustawienie	Rozmiar kół:	A	B	C	D	E	F	G	H	I	J
Modele FTL z układem ABS z roku 2008	16 × 3,0 cale	1	1	0	1	0	0	1	*	*	0
Modele FTL z układem ABS z roku 2009	16 × 5,0 cali	1	1	1	0	0	0	0	*	*	*
Modele FTL z układem ABS z roku 2009	18 × 5,0 cali	1	1	1	0	0	0	0	*	*	*
Modele VRSCDa z układem ABS z roku 2008	18 × 5,5 cala	1	1	0	0	1	**	0	*	*	0
2008 - 2017 VRSCAWa, VRSCDXa, VRSCXa i VRSCFa z ABS	18 × 8,0 cali	1	1	0	0	1	**	0	*	*	0
Zestawy montażowe są przeznaczone do współpracy z wieloma rodzajami kół i mocowań. Skontaktuj się z dealerem firmy Harley-Davidson, aby upewnić się, że koło i zestawy montażowe są zaprojektowane i dopuszczone do montażu w motocyklu, w którym mają być montowane. UWAGI: * Zobacz powyższa UWAGA dotycząca montażu zaworu w części MONTAŻ, aby określić, jaki trzpień zaworu koła należy zastosować z danym zestawem. Wyrzucić pozostałe trzpienie zaworów. ** Łożysko podstawowe. Łożysko należy montować stroną czerwoną skierowaną do powierzchni koła. *** Podkładka ustalająca łożyska jest montowana pod łożyskiem głównym.		A	Łożysko, zwykłe								9276B
		B	Łożysko, do pojazdów z układem ABS**								9252A
		C	Tuleja osi								41349-07
		D	Tuleja osi								41900-08
		E	Tuleja osi								43704-08
		F	Podkładka ustalająca łożyska ***								41447-08
		G	Podkładka ustalająca łożyska ***								43904-08
		H	Trzpień zaworu, krótki								43157-83A
		I	Trzpień zaworu, długi								43206-01
		J	Trzpień zaworu, przepustowy								40999-87

Tabela 5. Zestaw montażowy koła TYLNEGO z łożyskiem 25 mm z ABS (43077-11A)

Zestaw montażowy koła TYLNEGO z łożyskiem 25 mm z ABS (43077-11A)		Pozycja (Zastosowana ilość i opis)							
Ustawienie	Rozmiar kół:	A	B	C	D	E	H	I	
Modele FLSTN, FLSTC, FLS i FXS z układem ABS z roku 2011 i nowsze	16 × 3,0 cale	1	1	0	1	0	*	*	
Modele FXST, FLSTF i FLSTFB z układem ABS z roku 2011 i nowsze	17 × 6,0 cali	1	1	0	1	0	*	*	
Modele FXST, FLSTF i FLSTFB z układem ABS z roku 2011 i nowsze	18 × 6,0 cali	1	1	0	1	0	*	*	
Modele FXCWC z układem ABS z roku 2011 i nowsze	18 × 8,0 cali	1	1	1	0	0	*	*	
Modele XG500 i XG750 z układem ABS z roku 2017 i nowsze	15 × 3,5 cala	1	1	0	0	1	*	*	
Zestawy montażowe są przeznaczone do współpracy z wieloma rodzajami kół i mocowań. Skontaktuj się z dealerem firmy Harley-Davidson, aby upewnić się, że koło i zestawy montażowe są zaprojektowane i dopuszczone do montażu w motocyklu, w którym mają być montowane. UWAGI: * Zobacz powyższa UWAGA dotycząca montażu zaworu w części MONTAŻ, aby określić, jaki trzpień zaworu koła należy zastosować z danym zestawem. Wyrzucić pozostałe trzpienie zaworów. ** Łożysko podstawowe. Łożysko należy montować stroną czerwoną skierowaną do powierzchni koła.		A	Łożysko, zwykłe					9276	
		B	Łożysko, do pojazdów z układem ABS**					9252	
		C	Tuleja osi					41358-08	
		D	Tuleja osi					41696-08	
		E	Tuleja osi					43300098	
		H	Trzpień zaworu, krótki					43157-83A	
I	Trzpień zaworu, długi					43206-01			