



ROATA DIN SPATE A TURBINEI

GENERAL

▲ AVERTISMENT

Instalați doar roțile și kiturile de instalare aprobate pentru modelul motocicletei dumneavoastră. Contactați un dealer Harley-Davidson pentru a confirma potrivirea. Roțile și kiturile de montare nepotrivite sau montarea unor roți neaprobate pentru modelul dumneavoastră poate cauza pierderea controlului, fapt care ar putea conduce la deces sau la vătămări grave. (00610c)

Cod kit

40900057, 40900057A, 40900324, 40900403, 40900405, 40900622

Modele

Pentru informații privind montarea pe anumite modele, consultați catalogul de vânzare cu amănuntul de piese și accesorii sau secțiunea Piese și accesorii de pe www.harley-davidson.com (numai în limba engleză).

Conținut kit

Aceste kituri includ numai roți particularizate. Consultați Figura 1 și Tabelul 2.

Sunt necesare piese suplimentare

Instalarea corespunzătoare a acestor kituri necesită achiziționarea separată a următoarelor piese, disponibile la dealerii Harley-Davidson.

- Kit instalare roată (Consultați Tabelul 3 și Tabelul 5 pentru a descoperi kitul de instalare necesar).
- Șuruburile discurilor de frână (Consultați Tabelul 1 pentru a determina piesele potrivite).
- **Pentru kiturile 40900057, 40900057A, 40900324 și 40900622:** Șuruburile roții dințate din spate (Consultați Tabelul 1 pentru a determina piesele necesare).
- Pachet de eliminare și instalare a lagărului roții (94134-09)
- **Pentru kiturile 40900403 și 40900405:** Opțional, se poate instala suport valvă în unghi original Harley-Davidson. Consultați un dealer Harley-Davidson referitor la codurile de produs și la valorile corespunzătoare ale cuplului de strângere.

Următoarele accesorii originale de motor Harley-Davidson sunt recomandate pentru o întreținere și curățare corespunzătoare:

- Chrome Clean & Shine (93600031 (S.U.A.) / 93600082 (Internațional))
- Glaze Poly Sealant (93600026 (S.U.A.) / 93600079 (Internațional))
- Harley® Wheel and Spoke Brush (43078-99)

- Wheel & Tire Cleaner (93600024 (S.U.A.) / 93600076 (Internațional))

▲ AVERTISMENT

Siguranța motociclistului și a pasagerului depinde de instalarea corectă a acestui kit. Utilizați procedurile corespunzătoare din manualul de service. Dacă nu aveți capacitatea de a efectua procedura sau dacă nu aveți instrumentele corecte, lăsați un dealer Harley-Davidson să efectueze instalarea. Instalarea necorespunzătoare a acestui kit ar putea conduce la deces sau la vătămări grave. (00333b)

OBSERVAȚIE

Această fișă de instrucțiuni se referă la informațiile din manualul de service. Pentru montare, este necesar un manual de service pentru motocicleta din acest an/pentru acest model. Puteți obține unul de la un dealer Harley-Davidson.

Tabelul 1. Ajustarea curelei de transmisie și a discului din spate

Hardware	Ajustare
Șuruburile discului din spate (selectați model stoc sau cromat)	
5 șuruburi stoc pentru discuri (43567-92)	Toate modelele
Kit șuruburi crom (46647-05) include 5 șuruburi	Toate modelele
Șuruburile roții dințate din spate (selectați model stoc sau cromat)	
5 șuruburi pentru roata dințată, stoc (3109)	Dyna și Softail 2007 și modele ulterioare, Touring 2007
Kit șuruburi crom (94773-07) include 5 șuruburi și șaibe	Dyna și Softail 2007 și modele ulterioare
5 șuruburi pentru roata dințată, stoc (3737A)	Dyna 2000 - 2005, Softail 2000 - 2006, Touring 2004 - 2006
Kit șuruburi crom (94773-00A) include 5 șuruburi și șaibe	Dyna 2000 - 2005, Softail 2000 - 2006
5 șuruburi pentru roata dințată, stoc (3814)	Touring 2008
5 șuruburi pentru roata dințată, stoc (3873)	Dyna 2006
5 șuruburi pentru roata dințată, stoc (3899)	Touring 2000 - 2003, Sportster 2001 și modele ulterioare (cu excepția modelelor japoneze)
5 șuruburi pentru roata dințată, stoc (40439-01)	modelele VRSC 2002 - 2006 și VRSCR 2007
5 șuruburi pentru roata dințată, stoc (4552)	modelele VRSC 2007 și ulterioare (cu excepția modelelor VRSCR și VRSCSE)
Șaibele roții dințate din față	

Tabelul 1. Ajustarea curelei de transmisie și a discului din spate

Hardware	Ajustare
5 șaibe roată dințată, stoc (6516HW)	Dyna 2006 și modele anterioare, Softail și Touring și modelele Sportster 2000 și ulterioare (cu excepția modelelor japoneze)
5 șaibe roată dințată, stoc (7039)	VRSC 2002 și modelele ulterioare

MONTAREA

1. Îndepărtați ansamblul existent al roții din spate. Păstrați puntea, piulița axului, discul de frână și distanțierele roții pentru instalarea kitului. Consultați manualul de service.

OBSERVAȚIE

Înainte de îndepărtarea sau montarea roții, trebuie îndepărtat etrierul frânei din spate.

Pinul șplintului sau clema arcului piuliței axului trebuie înlocuită. Se pot achiziționa de la un dealer. Consultați dealerul pentru codul de produs corect pentru modelul dvs. de motocicletă.

OBSERVAȚIE

Instalați tija scurtă a supapei (43157-83A) inclusă în kitul de instalare. Îndepărtați toate celelalte tije de supapă.

NOTIFICARE

Nu reutilizați șuruburile discului de frână/rotorului. Reutilizarea acestor șuruburi poate conduce la pierderea cuplului de strângere și la deteriorarea componentelor frânei. (00319c)

NOTIFICARE

Nu reutilizați șuruburile de montare a roții dințate. Reutilizarea șuruburilor de montare a roții dințate poate conduce la pierderea cuplului și la deteriorarea roții dințate și/sau a ansamblului curelei. (00480b)

2. Consultați Figura 1 . Montați pe roată ansamblul suportului valvei. Consultați manualul de service.
3. Instalați componentele kitului de instalare a roții, discul de frână stoc și roata dințată pe roată pe baza tabelului corespunzător cu piese de service. Consultați manualul de service.

OBSERVAȚIE

Montați lagărul principal cu ajutorul manualului de service corespunzător și a **KITULUI DE DEMONTARE/MONTARE A LAGĂRULUI ROȚII**. Nu montați până la lagărului la această roată.

Pentru kiturile 40900057 și 40900324: Canelurile din partea dreaptă a roții indică partea lagărului principal.

4. Montați roata din spate (1), axa stoc și distanțierele stoc la motocicletă. Consultați manualul de service.

ÎNTREȚINEREA ȘI CURĂȚAREA

Componentele de crom trebuie întreținute în mod regulat pentru a-și păstra luciul și aspectul.

1. Curățați suprafețele îmbibate în ulei ale roții cu Harley-Davidson Wheel and Tire Cleaner, aplicat cu Harley Wheel and Spoke Brush.
2. Curățați insistent părțile din crom cu un dispozitiv de calitate, cum ar fi Harley Bright Chrome Cleaner.
3. După curățare și lustruire, protejați etanșarea cu un dispozitiv de calitate, cum ar fi Harley Glaze Polish and Sealant.

COMPONENTE DE SERVICE



Figura 1. Componente de service: Roata din spate a turbinei

Tabelul 2. Componente de service și conținutul kitului pentru roți

Kit	Articol	Descriere (Cantitate)	Part No.
40900057, 40900057A, 40900324, 40900403, 40900405, 40900622	1	Roată	Nu se vinde separat
Indicator vizual menționat în text:			
	4	Caneluri mecanice	

Tabelul 3. Kit de instalare a lagărului de 25 de mm pentru roata din spate (41456-08C)

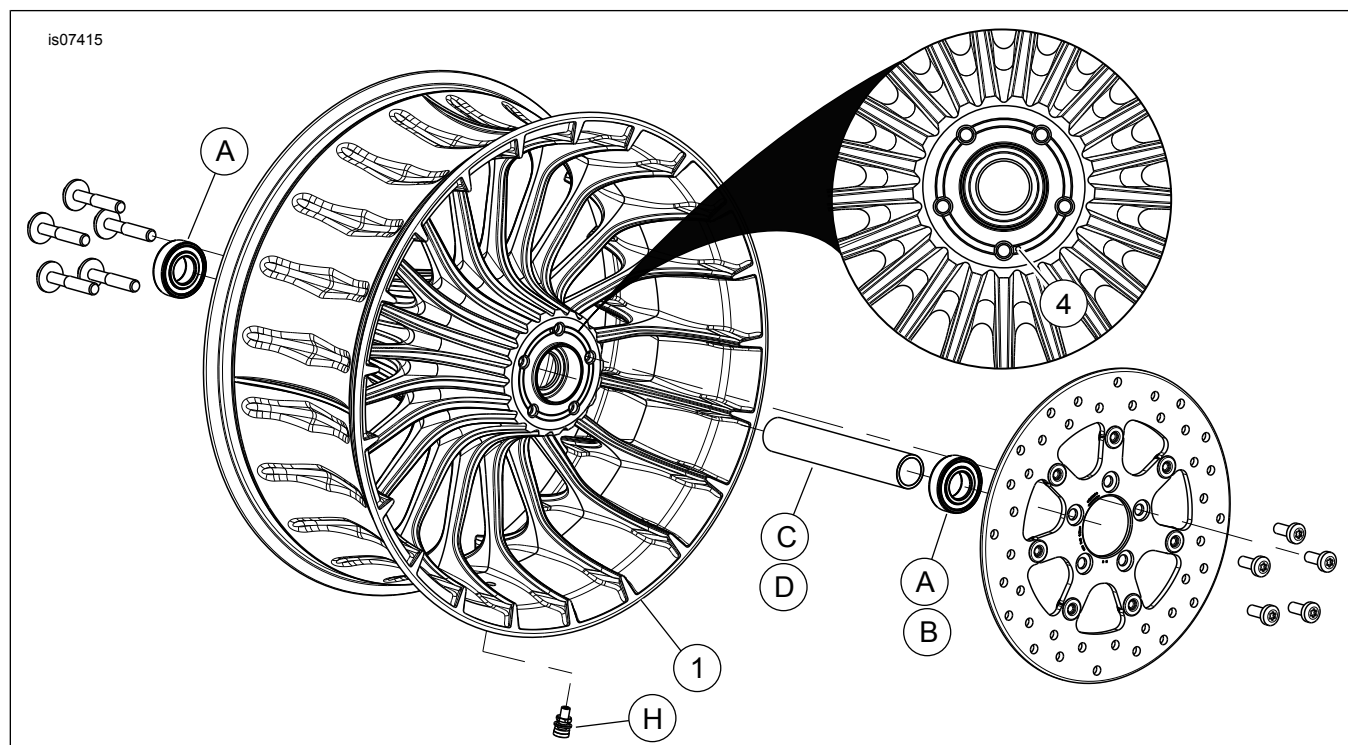
Kit de instalare LAGĂR 25 DE MM non-ABS roată SPATE (41456-08C)		Element (cantitatea folosită și descrierea)								
Ajustare	Dimensiunea roților	A	C	D	E	F	H	I	J	
Modelele FLT non-ABS din 2009 și ulterioare	16 x 5,0"	2	1	0	0	0	*	*	*	
Modelele FLT non-ABS din 2009 și ulterioare	18 x 5,0"	2	1	0	0	0	*	*	*	
VRSCD din 2008 non-ABS	18 x 5,5"	2	0	0	1	**	*	*	0	
Modelele FXCW și FXCWC din 2008 și ulterioare non-ABS	18 x 8,0"	2	0	1	0	0	*	*	0	
VRSCAW, VRSCDX și VRSCF 2008 2017 non-ABS	18 x 8,0"	2	0	0	1	**	*	*	0	
Kiturile de instalare sunt proiectate pentru a funcționa cu mai multe stiluri și ajustări de roți. Contactați un dealer Harley-Davidson pentru a verifica dacă roata și kiturile de instalare sunt proiectate și aprobate pentru tipul de motocicletă pe care vor fi instalate.		A	Lagăr, obișnuit (2)						9276B	
NOTE:		C	Manșonul punții						41349-07	
* Consultați <i>NOTA</i> de deasupra pasului de instalare a valvei din INSTALARE pentru a determina ce suport al valvei trebuie folosit pentru respectivul kit.		D	Manșonul punții						41358-08	
Îndepărtați celelalte tije de supapă.		E	Manșonul punții						43704-08	
** Consultați INSTALAREA pentru a determina dacă este necesară o pană.		F	Pană lagăr***						41447-08	
*** Pana lagărului instalată sub lagărul principal.		H	Tija supapei, scurtă						43157-83A	
		I	Tija supapei, lungă						43206-01	
		J	Tija supapei, diametral						40999-87	

Tabelul 4. Kit de instalare a lagărului de 25 de mm pentru roata din spate cu ABS (41453-08C)

Kit de instalare a lagărului de 25 de mm pentru roata din spate cu ABS (41453-08C)		Element (cantitatea folosită și descrierea)									
Ajustare	Dimensiunea roților	A	B	C	D	E	F	G	H	I	J
FLT cu ABS 2008	16 x 3,0"	1	1	0	1	0	0	1	*	*	0
Modelele FLT cu ABS din 2009 și modele ulterioare	16 x 5,0"	1	1	1	0	0	0	0	*	*	*
Modelele FLT cu ABS din 2009 și modele ulterioare	18 x 5,0"	1	1	1	0	0	0	0	*	*	*
VRSCDa cu ABS 2008	18 x 5,5"	1	1	0	0	1	**	0	*	*	0
2008-2017 VRSCAWa, VRSCDXa, VRSCXa și VRSCFa cu ABS	18 x 8,0"	1	1	0	0	1	**	0	*	*	0
Kiturile de instalare sunt proiectate pentru a funcționa cu mai multe stiluri și ajustări de roți. Contactați un dealer Harley-Davidson pentru a verifica dacă roata și kiturile de instalare sunt proiectate și aprobate pentru tipul de motocicletă pe care vor fi instalate. NOTE: * Consultați <i>NOTA</i> de deasupra pasului de instalare a valvei din INSTALARE pentru a determina ce suport al valvei trebuie folosit pentru respectivul kit. Îndepărtați celelalte tije de supapă. ** Lagărul principal. Lagărul trebuie instalat cu partea roșie spre roată. *** Pana lagărului instalată sub lagărul principal.	A	Lagăr, obișnuit									9276B
	B	Lagăr, ABS**									9252A
	C	Manșonul punții									41349-07
	D	Manșonul punții									41900-08
	E	Manșonul punții									43704-08
	F	Pană lagăr***									41447-08
	G	Pană lagăr***									43904-08
	H	Tija supapei, scurtă									43157-83A
	I	Tija supapei, lungă									43206-01
	J	Tija supapei, diametral									40999-87

Tabelul 5. Kit de instalare a lagărului de 25 de mm pentru roata din spate cu ABS (43077-11A)

Kit de instalare a lagărului de 25 de mm pentru roata din spate cu ABS (43077-11A)		Element (cantitatea folosită și descrierea)								
Ajustare	Dimensiunea roților	A	B	C	D	E	H	I		
FLSTN, FLSTC, FLS și FXS cu ABS 2011 și modele ulterioare	16 x 3,0"	1	1	0	1	0	*	*		
FXST, FLSTF și FLSTFB cu ABS 2011 și modele ulterioare	17 x 6,0"	1	1	0	1	0	*	*		
FXST, FLSTF și FLSTFB cu ABS 2011 și modele ulterioare	18 x 6,0"	1	1	0	1	0	*	*		
Modelele FXCWC cu ABS din 2011 și modele ulterioare	18 x 8,0"	1	1	1	0	0	*	*		
Modelele XG500 și XG750 cu ABS din 2017 și modele ulterioare	15 x 3,5"	1	1	0	0	1	*	*		
Kiturile de instalare sunt proiectate pentru a funcționa cu mai multe stiluri și ajustări de roți. Contactați un dealer Harley-Davidson pentru a verifica dacă roata și kiturile de instalare sunt proiectate și aprobate pentru tipul de motocicletă pe care vor fi instalate. NOTE: * Consultați <i>NOTA</i> de deasupra pasului de instalare a valvei din INSTALARE pentru a determina ce suport al valvei trebuie folosit pentru respectivul kit. Îndepărtați celelalte tije de supapă. ** Lagărul principal. Lagărul trebuie instalat cu partea roșie spre roată.	A	Lagăr, obișnuit							9276	
	B	Lagăr, ABS**							9252	
	C	Manșonul punții							41358-08	
	D	Manșonul punții							41696-08	
	E	Manșonul punții							43300098	
	H	Tija supapei, scurtă							43157-83A	
I	Tija supapei, lungă							43206-01		