



INSTRUCCIONES

J05479

2021-01-20



RUEDA TRASERA TURBINE

GENERAL

▲ ADVERTENCIA

Solamente debe instalar las ruedas y los kits de instalación aprobados para su modelo de motocicleta. Contacte un concesionario Harley-Davidson para verificar la adaptación. La instalación de ruedas y kits de instalación que no hacen juego o la instalación de ruedas no aprobadas para su modelo puede ocasionar la pérdida del control y causar la muerte o lesiones graves. (00610c)

Número de kit

40900057, 40900057A, 40900324, 40900403, 40900405, 40900622

Modelos

Para información sobre accesorios del modelo, consulta el Catálogo de venta al detalle de P&A (piezas y accesorios) o la sección de Piezas y Accesorios de www.harley-davidson.com (solo en inglés).

Contenido del kit

Estos kits incluyen solamente la rueda personalizada. Consulte Figura 1 y Tabla 2.

Piezas adicionales necesarias

Para una instalación adecuada de estos kits se requiere la compra por separado de las siguientes partes y herramientas que están disponibles en un concesionario Harley-Davidson.

- Kit de instalación de la rueda (Consulta Tabla 3 a través de Tabla 5 para determinar el kit de instalación necesario.)
- Tornillos del disco de freno (consulte Tabla 1 para determinar los elementos de sujeción adecuados).
- **Para los kits 40900057, 40900057A, 40900324 and 40900622:** Tornillos de la rueda dentada trasera (consulte Tabla 1 para determinar los elementos de sujeción adecuados).
- Extractor e instalador de cojinetes de rueda (94134-09)
- **Para los kits 40900403 y 40900405:** Se puede instalar el vástago de la válvula angulado opcional Harley-Davidson de equipo original. Consulte un concesionario Harley-Davidson para ver los números de pieza y los valores de par de torsión correctos.

Los siguientes accesorios Harley-Davidson Genuine Motor Accessories se recomiendan para el mantenimiento y la limpieza correctos:

- Chrome Clean & Shine (limpieza y brillo para cromo) (93600031 [EE. UU.] / 93600082 [internacional])
- Glaze Poly Sealant (sellador) (93600026 [EE. UU.] / 93600079 [internacional])

- Cepillo para ruedas y rayos Harley® (43078-99)
- Wheel & Tire Cleaner (limpiador de ruedas y neumáticos) (93600024 [EE. UU.] / 93600076 [Internacional])

▲ ADVERTENCIA

La seguridad del motociclista y del pasajero dependen de la instalación correcta de este kit. Use los procedimientos correspondientes en el Manual de servicio. Si el procedimiento no está dentro de sus capacidades o no tiene las herramientas correctas, pida a un concesionario Harley-Davidson que realice la instalación. La instalación incorrecta de este kit podría causar la muerte o lesiones graves. (00333b)

NOTA

Esta hoja de instrucciones hace referencia a la información del Manual de servicio. Se requiere un manual de servicio para el modelo/año de esta motocicleta para la instalación. Hay uno disponible en un concesionario Harley-Davidson.

Tabla 1. Adaptación de los elementos de sujeción del disco y rueda dentada traseros

Elementos de sujeción	Montaje
Tornillos del disco trasero (seleccione elementos de sujeción de fábrica o cromados)	
5 tornillos del disco de fábrica (43567-92)	Todos los modelos
Kit de tornillos cromados (46647-05) incluye 5 tornillos	Todos los modelos
Tornillos de la rueda dentada trasera (seleccione elementos de sujeción de fábrica o cromados)	
5 tornillos de rueda dentada, de fábrica (3109)	Dyna y Softail de 2007 y posteriores, Touring de 2007
Kit de tornillos cromados (94773-07) incluye 5 tornillos y arandelas	Dyna y Softail de 2007 y posteriores
5 tornillos de rueda dentada, de fábrica (3737A)	Dyna 2000 a 2005, Softail 2000 a 2006, Touring 2004 a 2006
Kit de tornillos cromados (94773-00A) incluye 5 tornillos y arandelas	Dyna 2000 a 2005, Softail 2000 a 2006
5 tornillos de rueda dentada, de fábrica (3814)	Touring de 2008
5 tornillos de rueda dentada, de fábrica (3873)	Dyna de 2006
5 tornillos de rueda dentada, de fábrica (3899)	Touring 2000 a 2003, Sportster de 2001 y posteriores (excepto los modelos para Japón)
5 tornillos de rueda dentada, de fábrica (40439-01)	Modelos VRSC 2002 a 2006 y VRSCR de 2007
5 tornillos de rueda dentada, de fábrica (4552)	Modelos VRSC de 2007 y posteriores (excepto los modelos VRSCR y VRSC-SE)

Tabla 1. Adaptación de los elementos de sujeción del disco y rueda dentada traseros

Elementos de sujeción	Montaje
Arandelas de la rueda dentada trasera	
5 arandelas de la rueda dentada, de fábrica (6516HW)	Modelos Dyna, Softail y Touring de 2006 y anteriores y Sportster de 2000 y posteriores (excepto los modelos para Japón)
5 arandelas de la rueda dentada, de fábrica (7039)	VRSC de 2002 y posteriores

INSTALACIÓN

1. Quite el conjunto existente de la rueda trasera. Guarde el eje, la tuerca del eje, el disco de freno y los espaciadores de rueda para la instalación del kit. Consulta el manual de servicio.

NOTA

Antes de extraer o instalar la rueda, debe extraerse la mordaza del freno trasero.

El pasador de chaveta o la presilla de resorte para la tuerca del eje deben ser reemplazados. Están disponibles para la compra en su concesionario. Vea el número de pieza correcto para su modelo de motocicleta en su concesionario.

NOTA

Instale el vástago de la válvula corto (43157-83A) incluido en el kit de instalación. Deseche todos los demás vástagos de las válvulas.

AVISO

No vuelva a usar los tornillos del disco/rotor del freno. Volver a usar estos tornillos puede causar la pérdida del par de torsión y daño en los componentes de los frenos. (00319c)

AVISO

No vuelva a usar los tornillos de montaje de la rueda dentada. Volver a usar los tornillos de montaje de la rueda dentada puede causar la pérdida del par de torsión y dañar la rueda dentada y/o el conjunto de la correa. (00480b)

2. Ver Figura 1 . Instale el conjunto del vástago de la válvula (H) en la rueda. Consulta el manual de servicio.
3. Arme los componentes del kit de instalación de la rueda, el disco de freno de fábrica y la rueda dentada en la rueda usando la tabla correspondiente de las piezas de servicio. Consulta el manual de servicio.

NOTA

Primero instale el cojinete primario usando el Manual de servicio correspondiente y el EXTRACTOR/INSTALADOR DE COJINETES DE RUEDA. No instale la calza del cojinete con esta rueda.

Para los kits 40900057 y 40900324: las ranuras maquinadas en el lado derecho de la rueda indican el lado del cojinete primario.

4. Instale la rueda trasera (1), el eje de fábrica y los espaciadores de fábrica en la motocicleta. Consulta el manual de servicio.

MANTENIMIENTO Y LIMPIEZA

Las piezas cromadas deben mantenerse con regularidad para conservar su brillo y lustre originales.

1. Limpie las superficies muy sucias de las ruedas usando el Limpiador de ruedas y neumáticos Harley-Davidson, aplicado con el cepillo para ruedas y rayos Harley.
2. Limpie completamente el cromo con un limpiador de cromo de buena calidad, como el limpiador de cromo Harley Bright.
3. Después de limpiar y pulir, selle el acabado con un sellador de buena calidad, como el Pulidor y sellador Harley Glaze.

PIEZAS DE SERVICIO



Figura 1. Piezas de servicio: Rueda trasera Turbine

Tabla 2. Contenido del Kit de piezas de servicio y rueda

Kit	Artículo	Descripción (cantidad)	Número de pieza
40900057, 40900057A, 40900324, 40900403, 40900405, 40900622	1	Rueda	No se vende por separado
Indicador visual mencionado en el texto:			
	4	Ranuras maquinadas	

Tabla 3. Kit de instalación del cojinete de 25 mm de la rueda TRASERA (41456-08C)

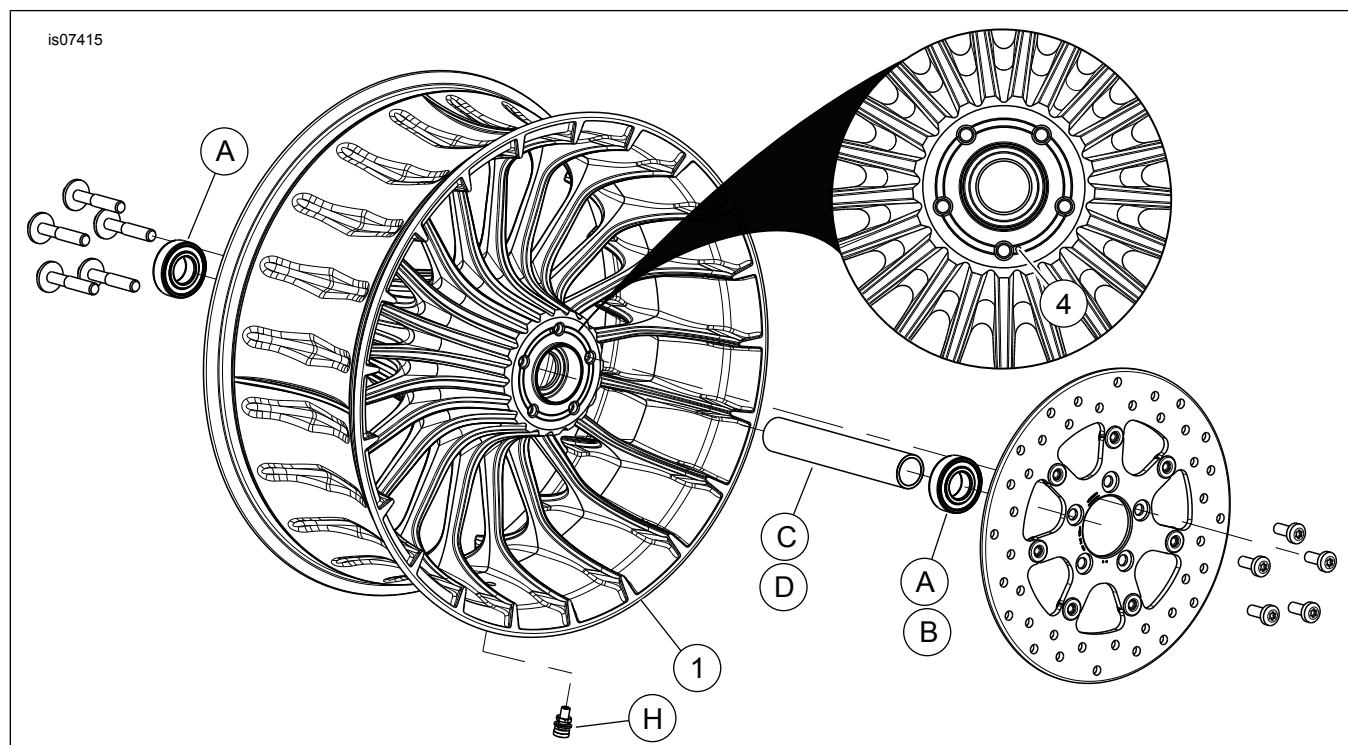
Kit de instalación de la rueda de rodamiento trasero sin ABS de 25 mm (41456-08C)		Artículo (cantidad usada y descripción)							
Ajuste	Medida de la rueda	A	C	D	E	F	H	I	J
FLT 2009 y posteriores sin ABS	16 x 5,0 pulg.	2	1	0	0	0	*	*	*
FLT 2009 y posteriores sin ABS	18 x 5,0 pulg.	2	1	0	0	0	*	*	*
VRSCD 2008 sin ABS	18 x 5,5 pulg.	2	0	0	1	**	*	*	0
FXCW y FXCWC 2008 y posteriores sin ABS	18 x 8,0 pulg.	2	0	1	0	0	*	*	0
VRSCAW, VRSCDX y VRSCF 2008-2017 sin ABS	18 x 8,0 pulg.	2	0	0	1	**	*	*	0
Los kits de instalación están diseñados para funcionar con muchos estilos y adaptaciones diferentes de ruedas. Contacte un concesionario Harley-Davidson para verificar si los kits de rueda e instalación están diseñados y aprobados para la motocicleta en la que están siendo instalados. NOTAS: *Vea la NOTA anterior al paso de instalación en INSTALACIÓN para establecer cuál vástago de la válvula debe usar para su kit específico. Deseche los otros vástagos de las válvulas. **Para establecer si es necesaria la calza vea INSTALACIÓN. ***Calza del cojinete instalada debajo del cojinete primario.		A	Cojinete, regular (2)						9276B
		C	Funda del eje						41349-07
		D	Funda del eje						41358-08
		E	Funda del eje						43704-08
		F	Calza del cojinete***						41447-08
		H	Vástago de la válvula, corto						43157-83A
		I	Vástago de la válvula, largo						43206-01
J	Vástago de la válvula, de empuje						40999-87		

Tabla 4. Kit de instalación del cojinete de 25 mm de la rueda TRASERA con ABS (41453-08C)

Kit de instalación del cojinete de 25 mm de la rueda TRASERA con ABS (41453-08C)		Artículo (cantidad usada y descripción)									
Ajuste	Medida de la rueda	A	B	C	D	E	F	G	H	I	J
FLT de 2008 con ABS	16 x 3,0 pulg.	1	1	0	1	0	0	1	*	*	0
FLT de 2009 y posteriores con ABS	16 x 5,0 pulg.	1	1	1	0	0	0	0	*	*	*
FLT de 2009 y posteriores con ABS	18 x 5,0 pulg.	1	1	1	0	0	0	0	*	*	*
VRSCDa de 2008 con ABS	18 x 5,5 pulg.	1	1	0	0	1	**	0	*	*	0
2008-2017 VRSCAWa VRSCDXa, VRSCXa y VRSCFa con ABS	18 x 8,0 pulg.	1	1	0	0	1	**	0	*	*	0
Los kits de instalación están diseñados para funcionar con muchos estilos y adaptaciones diferentes de ruedas. Contacte un concesionario Harley-Davidson para verificar si los kits de rueda e instalación están diseñados y aprobados para la motocicleta en la que están siendo instalados. NOTAS: *Vea la <i>NOTA</i> anterior al paso de instalación en <i>INSTALACIÓN</i> para establecer cuál vástago de la válvula debe usar para su kit específico. Deseche los otros vástagos de las válvulas. **Cojinete primario. El cojinete se debe instalar con el lado rojo orientado hacia la rueda. ***Calza del cojinete instalada debajo del cojinete primario.	A	Cojinete, regular								9276B	
	B	Cojinete, ABS**								9252A	
	C	Funda del eje								41349-07	
	D	Funda del eje								41900-08	
	E	Funda del eje								43704-08	
	F	Calza del cojinete***								41447-08	
	G	Calza del cojinete***								43904-08	
	H	Vástago de la válvula, corto								43157-83A	
	I	Vástago de la válvula, largo								43206-01	
	J	Vástago de la válvula, de empuje								40999-87	

Tabla 5. Kit de instalación del cojinete de 25 mm de la rueda TRASERA con ABS (43077-11A)

Kit de instalación del cojinete de 25 mm de la rueda TRASERA con ABS (43077-11A)		Artículo (cantidad usada y descripción)							
Ajuste	Medida de la rueda	A	B	C	D	E	H	I	
FLSTN, FLSTC, FLS y FXS de 2011 y posteriores con ABS	16 x 3,0 pulg.	1	1	0	1	0	*	*	
FXST, FLSTF y FLSTFB de 2011 y posteriores con ABS	17 x 6,0 pulg.	1	1	0	1	0	*	*	
FXST, FLSTF y FLSTFB de 2011 y posteriores con ABS	18 x 6,0 pulg.	1	1	0	1	0	*	*	
FXCWC de 2011 y posteriores con ABS	18 x 8,0 pulg.	1	1	1	0	0	*	*	
XG500 y XG750 de 2017 y posteriores con ABS	15 x 3,5 pulg.	1	1	0	0	1	*	*	
Los kits de instalación están diseñados para funcionar con muchos estilos y adaptaciones diferentes de ruedas. Contacte un concesionario Harley-Davidson para verificar si los kits de rueda e instalación están diseñados y aprobados para la motocicleta en la que están siendo instalados. NOTAS: *Vea la <i>NOTA</i> anterior al paso de instalación en <i>INSTALACIÓN</i> para establecer cuál vástago de la válvula debe usar para su kit específico. Deseche los otros vástagos de las válvulas. **Cojinete primario. El cojinete se debe instalar con el lado rojo orientado hacia la rueda.	A	Cojinete, regular						9276	
	B	Cojinete, ABS**						9252	
	C	Funda del eje						41358-08	
	D	Funda del eje						41696-08	
	E	Funda del eje						43300098	
	H	Vástago de la válvula, corto						43157-83A	
I	Vástago de la válvula, largo						43206-01		