



## RODAS DIANTEIRAS TOMAHAWK

### GERAL

#### ⚠ ATENÇÃO

Instale apenas as rodas e os kits de instalação aprovados para o seu modelo de motocicleta. Contate uma concessionária Harley-Davidson para verificar a adaptação. A instalação de rodas e kits de instalação incompatíveis ou não aprovados para o seu modelo podem causar perda de controle, o que pode levar a morte ou lesões graves. (00610c)

### Números dos kits

43300641 e 43300642

### Modelos

Para obter informações sobre modelos correspondentes, veja o Catálogo de peças e acessórios ou a seção de Peças e acessórios do site [www.harley-davidson.com](http://www.harley-davidson.com) (somente em inglês).

#### NOTA

*Calotas acessórias não são compatíveis com este estilo de roda.*

### Conteúdo do kit

Estes kits incluem somente a roda personalizada. Veja Tabela 1 para obter o conteúdo do kit.

### Requisitos da instalação

A instalação correta deste kit exige a compra em separado das seguintes peças que estão disponíveis em uma concessionária Harley-Davidson:

- Kit de instalação da roda (veja Tabela 2 e Tabela 3 para determinar o kit de instalação necessário)
- Se o cliente já possui dois discos de freio dianteiros (41500017), então somente 2 kits de parafuso de disco de freio cromado (41500095) (inclui 5 parafusos, arruelas e buchas) são necessários.
- Dois kits de rotor de freio polido 41500094 (parafusos e ferragens de montagem incluídos) somente se o cliente ainda não tiver rotores polidos (41500094) ou rotores de estoque (41500017).
- Extrator e instalador de rolamento da roda (94134-09A)

#### ⚠ ATENÇÃO

A segurança do motociclista e do passageiro depende da instalação correta deste kit. Use os procedimentos apropriados do Manual de serviço. Se o procedimento não estiver dentro de suas capacidades ou se você não possuir as ferramentas corretas, deixe que uma concessionária Harley-Davidson efetue a instalação. A instalação inadequada deste kit poderá resultar em morte ou lesões graves. (00333b)

#### NOTA

*Esta folha de instruções faz referência às informações do Manual de serviço. Um Manual de serviço para o seu modelo de motocicleta é necessário para esta instalação, estando disponível em uma concessionária Harley-Davidson.*

### Produtos recomendados

Os seguintes Harley-Davidson Genuine Motor Accessories são recomendados para a manutenção e a limpeza apropriadas:

- Limpador e polidor de cromado (93600031 [EUA]/93600082 [internacional])
- Glaze Poly Sealant (93600026 [EUA]/93600079 [internacional])
- Escova para roda e raios Harley® (43078-99)
- Limpa roda e pneu (93600024 [EUA]/93600076 [internacional])

### INSTALAÇÃO

1. Remova o conjunto da roda dianteira existente. Guarde o eixo, a porca do eixo e os espaçadores da roda para a instalação do kit. Consulte RODA DIANTEIRA no Manual de serviço.

#### NOTA

*Instale a haste curta da válvula (43157-83A) incluída no kit de instalação. Descarte todas as outras hastes de válvulas.*

2. Veja Figura 1. Instale o conjunto da haste da válvula (L) na roda. Consulte PNEUS no Manual de serviço.

#### NOTA

*Instale primeiro o rolamento primário usando o Manual de serviço apropriado e o EXTRATOR/INSTALADOR DE ROLAMENTO DA RODA.*

*O lado com marcação DOT é o lado do rolamento primário.*

*Os calços dos rolamentos fornecidos nos kits de instalação não são necessários e podem ser descartados.*

**AVISO**

**Não reutilize os parafusos do disco/rotor do freio. A reutilização desses parafusos pode causar perda de torque e danos aos componentes do freio. (00319c)**

- Monte os componentes do kit de instalação da roda e o(s) disco(s) de freio na roda usando a tabela de peças de reposição apropriada. Consulte RODA DIANTEIRA no Manual de serviço.
- instale os espaçadores da roda removidos anteriormente. Consulte RODA DIANTEIRA no Manual de serviço.
- Instale a roda (1) dianteira e o eixo e a porca do eixo originais. Consulte RODA DIANTEIRA no Manual de serviço.

**MANUTENÇÃO E LIMPEZA**

As peças cromadas devem ser limpas regularmente para que mantenham o seu brilho original.

- Limpe as superfícies da roda com sujeira pesada usando o Limpa roda e pneu Harley-Davidson aplicado com a Escova para roda e raios Harley.

- Limpe completamente o cromado com um limpador de cromados de boa qualidade, como o Limpador de cromados Harley Bright.
- Após limpar e polir, vede o acabamento com um selante de boa qualidade, como o Harley Glaze Polish and Sealant.

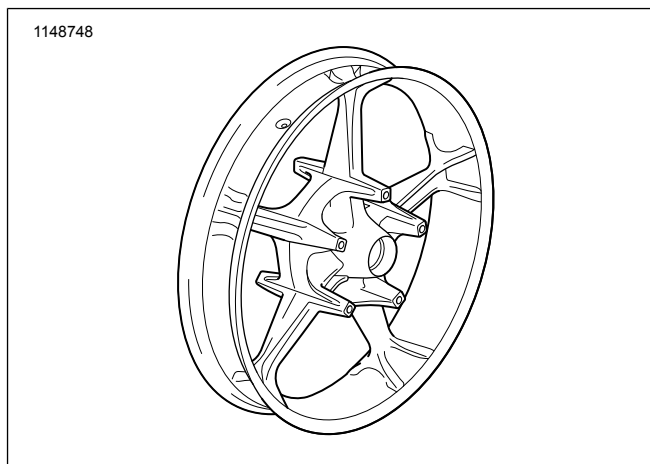
**PEÇAS DE REPOSIÇÃO**

**Figura 1. Peças de reposição: Kits de rodas dianteiras Aggressor**

**Tabela 1. Conteúdo do kit da roda e peças de reposição**

Kit	Item	Descrição (quantidade)	Número da peça
43300641 e 43300642	1	Roda	Não se vende separadamente

**Tabela 2. Kit de instalação da roda DIANTEIRA com rolamento de 25 mm (41455-08C)**

Kit de instalação da roda DIANTEIRA com rolamento de 25 mm (41455-08C)		ITEM (quantidade usada e descrição)				
Adaptação	Tamanho da roda	A	D	L	M	N
Touring ano 2014 e posteriores (sem ABS)	19 x 3,5 pol.	2	1	*	*	*
Os kits de instalação são projetados para funcionar com vários acessórios e estilos diferentes de rodas. Contate um concessionário Harley-Davidson para verificar se os kits de instalação e da roda foram projetados e aprovados para a motocicleta em que estão sendo instalados. OBSERVAÇÃO: *Veja NOTA acima do passo de instalação da válvula em INSTALAÇÃO para determinar que haste da válvula usar para o seu kit específico. Descarte a(s) outra(s) haste(s) de válvula.		A	Rolamento, normal (2)		9276A	
		D	Luva do eixo		41900-08	
		L	Haste da válvula, curta		43157-83A	
		M	Haste da válvula, comprida		43206-01	
		N	Haste da válvula, passagem direta		40999-87	

**Tabela 3. Kit de instalação da roda DIANTEIRA com rolamento ABS de 25 mm (41454-08B)**

Roda DIANTEIRA do ABS do rolamento de 25 mm Kit de instalação (41454-08B)		ITEM (quantidade usada e descrição)					
Adaptação	Tamanho da roda	A	B	D	L	M	N
Touring ano 2014 e posteriores com ABS	19 x 3,5 pol.	1	1	1	*	*	*
Os kits de instalação são projetados para funcionar com vários estilos diferentes de rodas, rolamento A e conexões regulares 9276A. Contate um concessionário Harley-Davidson para verificar se os kits de instalação e da roda foram projetados e aprovados para a motocicleta em que estão sendo instalados. NOTAS: *Veja NOTA acima do passo de instalação da válvula em INSTALAÇÃO para determinar que haste da válvula usar para o seu kit específico. Descarte a(s) outra(s) haste(s) de válvula. **O lado vermelho do rolamento deve ser instalado em direção à roda. O rolamento ABS é o primário.		A	Rolamento, normal		9276A		
		B	Rolamento, ABS**		9252		
		D	Luva do eixo		41900-08		
		L	Haste da válvula, curta		43157-83A		
		M	Haste da válvula, comprida		43206-01		
		N	Haste da válvula, passagem direta		40999-87		