



## ENGINE GUARDKITS (エンジンガードキット)

### 概略

### キット番号

46549-03、49050-09、49050-09A、49155-09B、49442-10A

### モデル

モデルの適合性については、純正P&Aカタログまたはwww.harley-davidson.comのパーツとアクセサリに関するセクション(英語版のみ)をご覧ください。

### 装着に必要となる追加パーツ

#### ▲ 警告

ライダーおよびパッセンジャーの安全を守るため、キットは正しく装着してください。サービスマニュアルを参照しながら、適切な手順に従ってください。自分で作業を行うことが難しい場合、または適切な工具を持っていない場合は、最寄りのハーレーダビッドソン正規販売網店に取り付けを依頼してください。本キットを正しく取り付けないと死亡したり重傷を負うおそれがあります。(00333b)

#### 注記

この取扱説明書はサービスマニュアルの記載情報を参照しています。このキットを取り付けるには、お持ちの車両のサービスマニュアルが必要です。サービスマニュアルは最寄りのハーレーダビッドソンジャパン正規販売網店でお買い求めいただけます。

### キット内容

図4、5、6、および交換用パーツ表を参照してください。

### 取り外し

#### 注記

この取扱説明書は、複数のハーレーダビッドソンモデルおよび年式に対応しています。ガードを取り付ける車両に対応した手順に従って作業を進めてください。

### ローフェアリングがないモデル

1. 「全モデル」セクションに進みます。

### FLHTCUで純正ローフェアリングを装備しているモデル

1. 該当するサービスマニュアルの説明に従って、ローフェアリングを外します。
2. ローフェアリングを既に外した場合は、全モデル用の項へ進んでください。

### FLHR、FLHT、FLHTCでハーレーダビッドソン純正モーターアクセサリローフェアリングを装備したモデル

1. 「図1」を参照してください。フェアリングキャップ(2)をローフェアリング(5)に固定しているスクリュー(1)2本を外します。キャップを取り外します。パーツは後で取り付けるために保管しておきます。
2. ローフェアリングの底をエンジンガードに固定しているスクリュー(7)、ラバーワッシャー(8)、ロックナット(10)、クランプ(9)を取り外し、とっておきます。
3. ロックナット(3)、U型ボルト(6)、U型ボルトリテーナー(4)を外します。
4. エンジンガードの後ろからスライドさせてローフェアリングを外します。
5. 反対側でもステップ1~4を繰り返します。
6. 「全モデル」セクションに進みます。

### FLTRでハーレーダビッドソン純正モーターアクセサリローフェアリングを装備しているモデル

#### ▲ 警告

マイナス(-)バッテリーケーブルを先に取り外します。マイナス(-)ケーブルを接続した状態でプラス(+)ケーブルがアースに接触すると、火花が発生してバッテリーが爆発し、死亡や重傷を負う原因になることがあります。(00049a)

1. サーマニュアルの説明に従って、マイナス(-)バッテリーケーブルから先にバッテリーを外します。
2. サーマニュアルの説明に従って、シートを取り外します。
3. クラッチケーブルをエンジンガードに固定しているケーブルストラップを外します。
4. 「図2」を参照してください。ローフェアリング(4)の底をエンジンガードに固定しているトルクス®スクリュー(8)、ラバーワッシャー(9)、ロックナット(11)、クランプ(10)を取り外し、とっておきます。
5. フェアリングキャップ(2)をローフェアリングに固定しているスクリュー(1)を2本外します。キャップを取り外します。パーツは後で取り付けるために保管しておきます。
6. ローフェアリングの上部を上フェアリングマウントブラケット(12)の下側に固定しているクランプ(3)から、スクリュー(7)、ロックワッシャー(6)、フラットワッシャー(5)を外します。
7. エンジンガードから大きい方のクランプ(3)を外します。
8. エンジンガードの後ろからスライドさせてローフェアリングを車両から外します。
9. 反対側でもステップ1~8を繰り返します。

10. 「全モデル」セクションに進みます。

## 全モデル

- 「図3」を参照してください。取り付けられているエンジンガード(1)の下を車両のフレームに固定しているスクリュー(4)2本とロックナット(5)を外して捨てます。
- ガードの上を固定している六角ソケットスクリュー(2)とワッシャー(3)を外して捨てます。車両の仕上げ表面を傷付けないよう注意しながら、エンジンガードをフレームから外します。



図1。FLHR/IまたはFLHT/C/Iアクセサリローフェアリング



- スクリュー(2)
- フェアリングキャップ
- フェアリングマウントブラケットクランプ-FLTR
- ロアフェアリング
- 平ワッシャー
- ロックワッシャー
- プラススクリュー(クローム)
- トルクススクリュー
- ラバーワッシャー
- クランプ
- ロックナット
- フェアリングマウントブラケット-FLTR

図2。FLTR/Iアクセサリローフェアリング

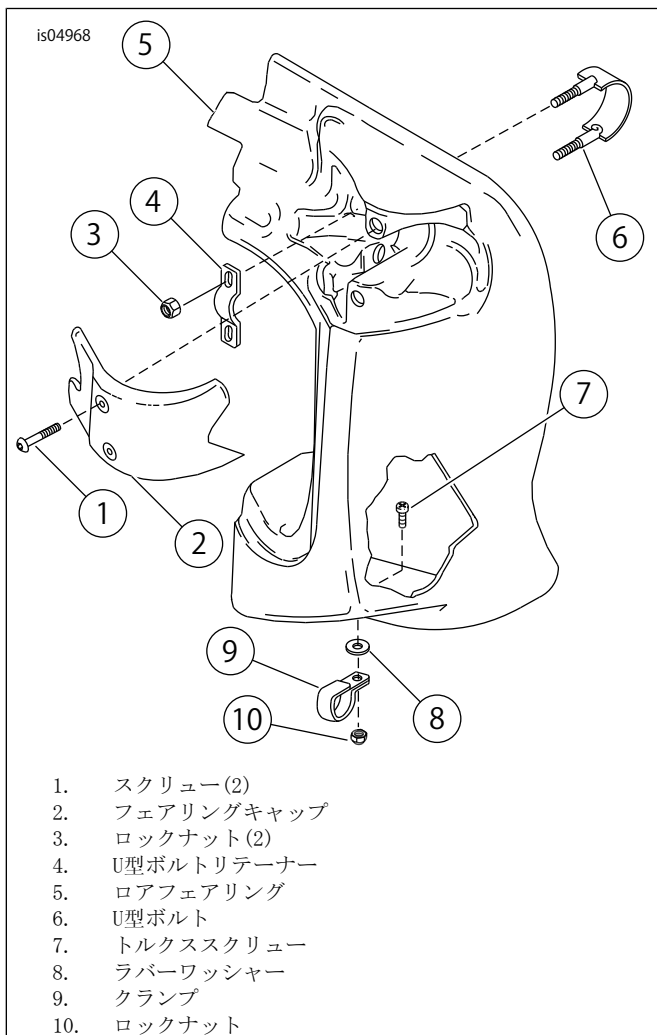
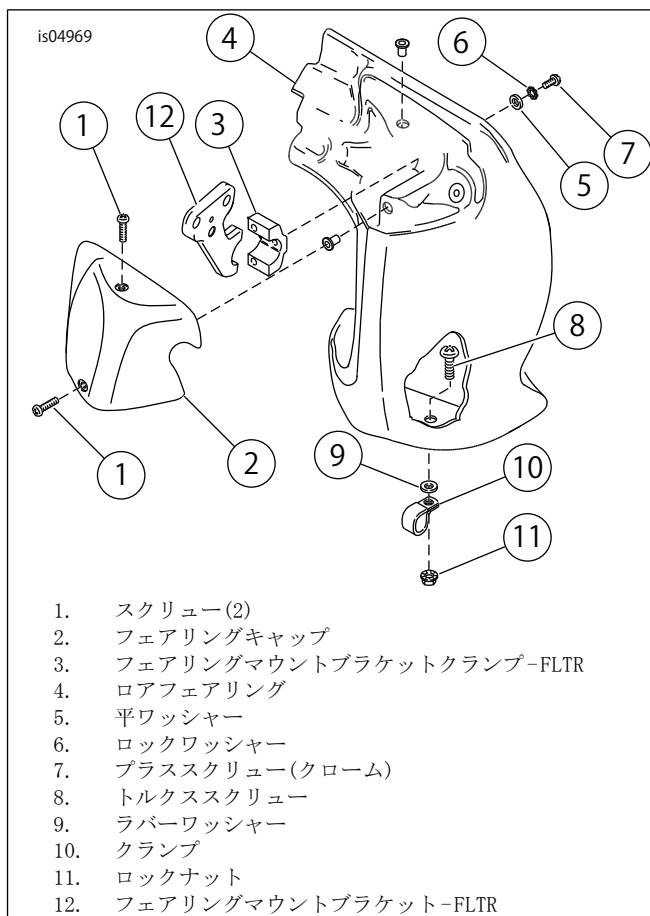
## 取り付け

- エンジンガードを取り付け位置で持ち、キット付属の新しい六角ソケットスクリューとフラットワッシャーでガードの上を緩めに取り付けます。
- 下ブラケットを新しいトルクススクリュー2本とロックナットで車両のフレームに取り付けます(穴にねじが切られていない場合)。

### 注記

ローフェアリングを装備していないモデルでは、作業はこれで完了です。

- 部品番号49155-09B、49442-10A: トップマウントスクリューを締め付けます。  
トルク: 30-38 N·m (22-28 ft-lbs)
- 部品番号49155-09B、49442-10A: 下部の2つのマウントを締め付けます。  
トルク: 20.3-27.1 N·m (15.0-20.0 ft-lbs)
- 部品番号46549-03、49050-09、49050-09A: 3本のスクリューを全部締め付けます。  
トルク: 20.3-27.1 N·m (15.0-20.0 ft-lbs)

## FLHTCUで純正ローフェアリングを装備しているモデル

- サービスマニュアルの説明に従って、ローフェアリングを取り付けます。

FLHR、FLHT、FLHTCでハーレーダビッドソン純正モーターアクセサリローフェアリングを装備したモデル

1. エンジンガードの後ろから所定の位置にローフェアリングを1つ慎重に取り付けます。
2. 「図1」を参照してください。ローフェアリングを新しいエンジンガード上部に後ろからフェアリング上部の穴を通してUボルト(6)で取り付けます。U型ボルトにリテーナー(4)を取り付け、ロックナット(3)2本でエンジンガードに固定します。この時点ではロックナットを締めないでください。
3. フェアリングの底を先に取り外しておいたクランプ(9)でエンジンガードに取り付けます。タブを車両後部に向け、クランプの平らな側をローフェアリングに合わせ、図の方向にクランプをエンジンガードの周りに取り付けます。ローフェアリング、ラバーワッシャー(8)、クランプ(9)にスクリュー(7)を取り付けます。ロックナット(10)でアッセンブリーを固定します。締め付けます。  
トルク: 16.3 N·m (12.0 ft-lbs)
4. ロックナット(3)を締め付けます。  
トルク: 8.1 N·m (6.0 ft-lbs)
5. フェアリングキャップ(2)を先に取り外しておいたスクリュー(1)でフェアリングに取り付け、しっかりと締めます。
6. 車両の反対側でもステップ1~5を繰り返します。



図3。エンジンガードの取り付け

交換用パーツ

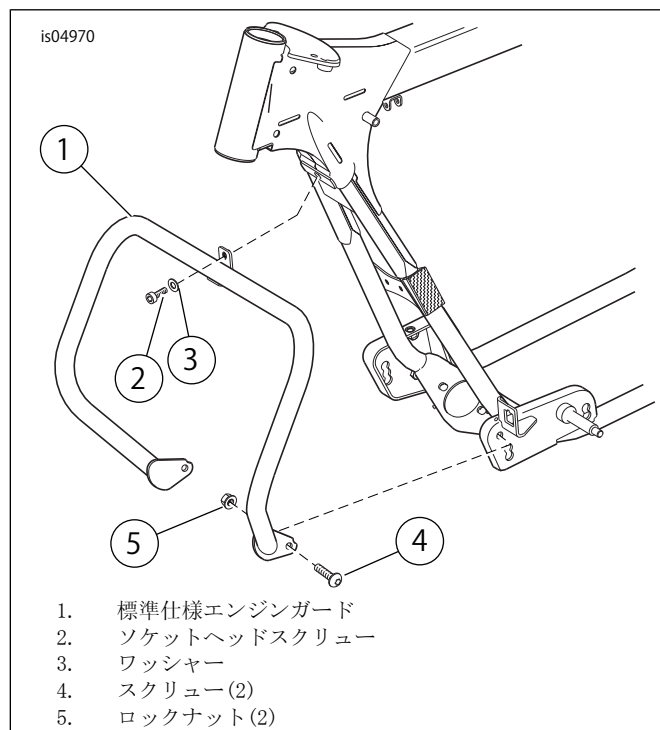

図4。交換用パーツ: マスタッシュ型エンジンガード(部品番号49155-09B、49442-10A)

表1。キット内容: 部品番号49155-09B、49442-10A

アイテム	詳細(数量)	部品番号
1	エンジンガード	別売りなし
2	スクリュー、六角ソケットヘッド、5/16-18x1.0インチ	2708A
3	ワッシャー、平、5/16	6702
4	スクリュー、パンヘッドトルクス®、3/18-16x7/8インチ(2)	3678
5	ロックナット、フランジ六角3/8-16(2)	7601
6	ラバーパッド交換キット(2) (マスタッシュ型のみ) ・ ラバーフットパッド(2) ・ 粘着テープ(4) ・ 取り付けピン(2)	97015-09

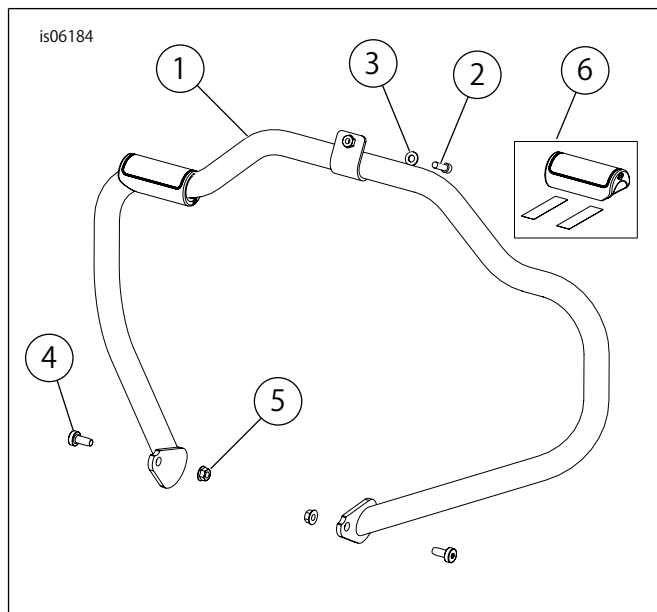

図5。交換用パーツ: ブラックエンジンガード(部品番号46549-03、49050-09)

表2。キット内容(部品番号46549-03、49050-09)

アイテム	詳細(数量)	部品番号
1	エンジンガードアッセンブリ、黒	別売りなし
2	平トップヘッドタッピングスクリュー(2)	3678
3	プレーンワッシャー、Aタイプ	6702
4	フランジナット(2)	7601
5	六角ソケットヘッドキャップスクリュー	2708A

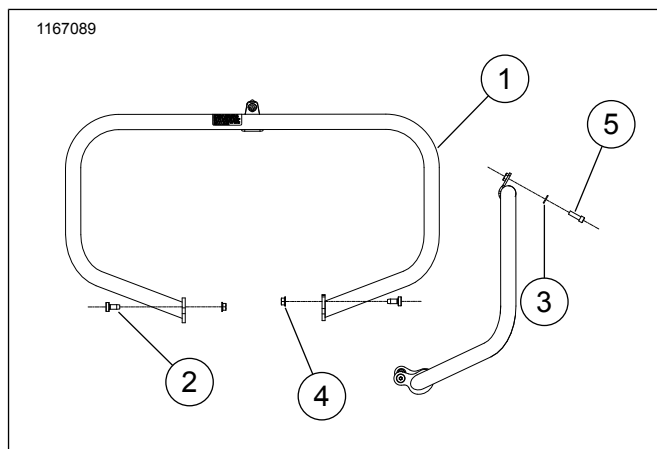
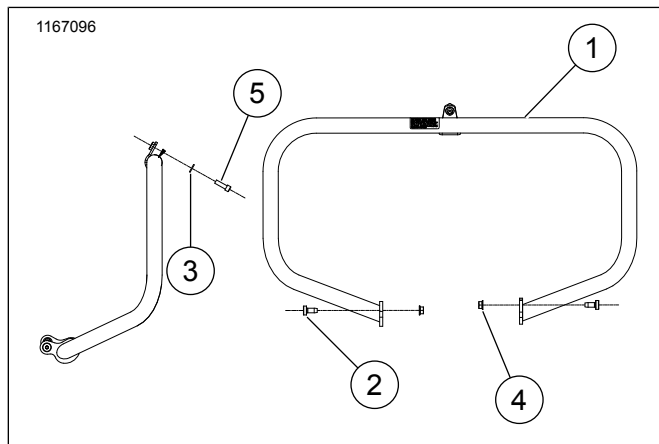

図6。交換用パーツ:エンジンガード、ブラック(部品番号49050-09A)

表3。キット内容(部品番号49050-09A)

アイテム	詳細(数量)	部品番号
1	エンジンガードアッセンブリ、黒	別売りなし
2	平トップパンヘッドタッピングスクリュー(2)	2238
3	ワッシャー、鉄熱処理済み	6116
4	フランジナット(2)	7601
5	六角ソケットヘッドキャップスクリュー	2708A