



ISTRUZIONI

J06321

2018-11-02



KIT DI INSTALLAZIONE ALTOPARLANTE BOOM! PER TRIKE

GENERALE

Si raccomanda l'installazione ad opera del proprio concessionario.

Numero kit

76000747A

Modelli

Per informazioni sugli abbinamenti dei modelli, vedere il catalogo di vendita al dettaglio delle parti ed accessori o la sezione Parts and Accessories (Parti e accessori) del sito Web www.harley-davidson.com (solo in inglese).

Requisiti di installazione

Per la corretta installazione di questo kit potrebbe essere necessario acquistare ulteriori parti o accessori. È possibile acquistarli separatamente presso un concessionario Harley-Davidson.

Kit amplificatore (codice parte 76000277). In questo documento sono contenute le istruzioni per l'installazione dell'amplificatore.

Se si installano **più di DUE amplificatori** sarà necessario un connettore triplo a Y per il terminale positivo della batteria (codice parte 70270-04A, venduto separatamente). **UN** connettore a Y a tre vie batteria+ può essere utilizzato per un massimo di tre (3) amplificatori supplementari

NOTA

NON utilizzare nello stesso veicolo altoparlanti Stage I e Stage II.

NOTA

Il radio EQ DEVE essere aggiornato dal concessionario Harley-Davidson PRIMA di utilizzare l'impianto audio. L'utilizzo dell'impianto audio prima dell'aggiornamento dell'EQ danneggia IMMEDIATAMENTE gli altoparlanti. (00645d)

L'aggiornamento dell'equalizzatore della radio utilizzando lo strumento diagnostico Digital Technician® II è:

- consigliato **prima** dell'INSTALLAZIONE dell'altoparlante
- necessario **prima** della MESSA IN FUNZIONE dell'impianto audio
- disponibile esclusivamente presso i concessionari autorizzati Harley-Davidson

⚠ AVVERTENZA

La sicurezza del pilota e del passeggero dipende dalla corretta installazione di questo kit. Attenersi alle procedure appropriate illustrate nel manuale di manutenzione. Se non si è in grado di eseguire la procedura o non si dispone degli attrezzi adeguati, rivolgersi a un concessionario Harley-Davidson per l'installazione. Un'installazione non corretta di questo kit può causare lesioni gravi o mortali. (00333b)

NOTA

Questo foglio di istruzioni fa riferimento alle informazioni contenute nel manuale di manutenzione. Per questa installazione è richiesto l'uso del manuale di manutenzione della motocicletta di quest'anno/modello. Una copia è disponibile presso i concessionari Harley-Davidson.

Sovraccarico elettrico

⚠ AVVERTENZA

Quando si installano gli accessori elettrici, accertarsi di non superare l'ampereaggio nominale del fusibile o dell'interruttore automatico che protegge il circuito modificato. Se si supera l'ampereaggio massimo si possono causare guasti elettrici, con pericolo di lesioni gravi o mortali. (00310a)

NOTA

Se si montano troppi accessori elettrici, si rischia di sovraccaricare l'impianto di carica del veicolo. Se gli accessori elettrici che funzionano contemporaneamente consumano più corrente elettrica di quanta possa generarne l'impianto di carica del veicolo, il consumo può scaricare la batteria e danneggiare l'impianto elettrico del veicolo. (00211d)

Questo amplificatore assorbirà dall'impianto elettrico fino a **8 A** di corrente in più.

L'acquisto di questo kit dà diritto a un software di equalizzazione sviluppato appositamente che viene utilizzato assieme all'impianto Advanced Audio. Questo sistema di equalizzazione è stato progettato per ottimizzare le prestazioni e la risposta sonora degli altoparlanti montati nella carenatura inferiore dell'impianto BOOM! AUDIO. Anche se il kit non viene installato da un concessionario Harley-Davidson, questo speciale software di equalizzazione è disponibile gratuitamente presso qualsiasi concessionario attraverso Digital Technician II. Per la procedura di aggiornamento potrebbero essere applicate le tariffe della manodopera del concessionario.

Contenuto del kit

Vedere Figura 9 e Tabella 1 .



PREPARAZIONE

⚠ AVVERTENZA

Per prevenire l'avviamento indesiderato del veicolo e conseguenti lesioni gravi o mortali, estrarre il fusibile principale prima di procedere. (00251b)

1. Rimuovere il fusibile principale. Vedere il manuale di manutenzione.
2. Rimuovere la sella. Vedere il manuale di manutenzione.
3. Rimuovere la maniglia di appiglio per il passeggero. Vedere il manuale di manutenzione.
4. Rimuovere i coperchi laterali. Vedere il manuale di manutenzione.
5. Rimuovere la scocca e posizionarla sul cuscinetto di protezione. Vedere il manuale di manutenzione. I parafranghi e il Tour-Pak possono rimanere fissati alla scocca.

INSTALLAZIONE

NOTA

La sagoma si usa per entrambi i lati della scocca.

Verificare che nelle superfici interne non siano rimasti cablaggi o fermagli metallici. Se ci fossero fermacavi metallici (specialmente sul lato sinistro del veicolo), usare scalpello e martello per rimuoverli.

1. Vedere Figura 1 Allineare la sagoma (1) con un lato della scocca del Trike (2). I bordi della sagoma devono essere allineati con i punti di tangenza delle curve della scocca. Fissare la sagoma con del nastro adesivo (3). Punzonare in corrispondenza degli otto forellini (4). Contrassegnare il foro più grande (5) con un evidenziatore di colore contrastante o con una matita di cera.



Figura 1. Posizione della sagoma

2. Rimuovere la sagoma. Utilizzare una punta da trapano di 7/32 pollici (5,6 mm) per formare otto piccoli fori. Usare una sega pneumatica (o attrezzo equivalente) per tagliare l'apertura centrale.
3. Rovesciare la sagoma e ripetere i passaggi precedenti sull'altro lato.

NOTA

Se si installa contemporaneamente il kit di installazione di amplificatori Stage II per i gusci del Tour-Pak dei modelli Trike, utilizzare la sagoma rettangolare fornita in quel kit per praticare il foro dell'occhiello. Il foro nella scocca principale del Trike per la cassa dell'altoparlante sinistro offre un accesso più ampio per usare la punta da trapano da 25,4 mm (1 in).

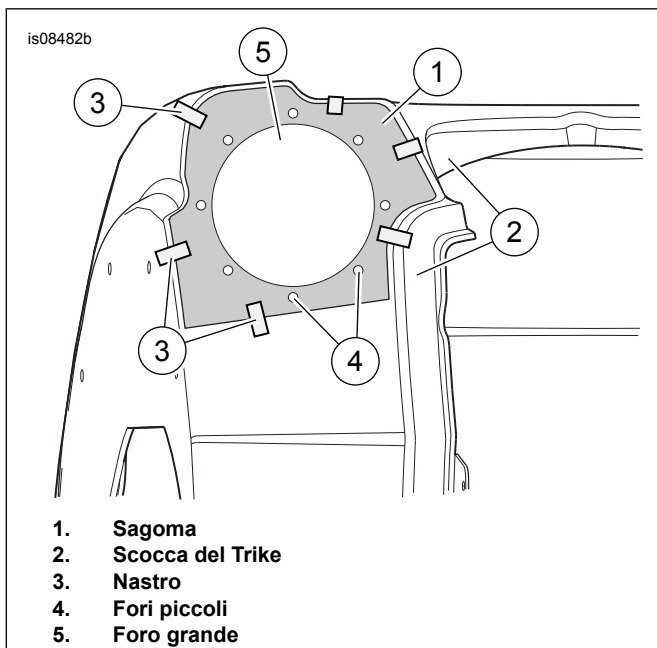
4. **Solo lato interno** : levigare leggermente la superficie della scocca intorno al centro e alle aperture dei fori dei bulloni verificando che offra una buona superficie per la guarnizione. Una corretta preparazione della superficie riduce ronzii, stridii o sfregliamenti causati dalla maggiore pressione sonora generata dall'impianto BOOM! audio.
5. Vedere Figura 9 Installare la staffa (3) sul lato del connettore dell'amplificatore (l'amplificatore è venduto separatamente). Fissare con le viti (12). Serrare.
Coppia: 9,4–12,2 N·m (7–9 ft·lbs) Vite (12)
6. Vedere Figura 2 Posizionare l'amplificatore e le staffe (1) sopra ai quattro cuscinetti rialzati (4 e 7). Posizionare il connettore verso il lato sinistro del veicolo come illustrato. Centrare i fori inferiori sulle pastiglie inferiori (4).
7. Segnare le posizioni del foro. Rimuovere l'amplificatore con la staffa. Eseguire quattro fori con una punta di trapano da 7,2 mm (9/32 pollici).
8. Pulire tutte le superfici della carrozzeria con una miscela 50-70% di alcol isopropilico e 30-50% di acqua distillata. Far asciugare completamente.
9. Installazione della cassa dell'altoparlante.
 - a. Vedere Figura 9 Porre una guarnizione (18) sulla superficie esterna. Allineare i fori.
 - b. Collocare un anello di rivestimento (14) sopra la guarnizione e il foro centrale. (L'anello di rivestimento del lato sinistro è contrassegnato con la lettera "A". L'anello di rivestimento del lato destro con la lettera "B".) Girare l'anello di rivestimento in modo che la lettera si trovi sulla parte inferiore.
 - c. Posizionare la cassa corretta (17 o 4) con una guarnizione all'interno della scocca.
 - d. Raggiungerla attraverso il foro centrale. Allineare i fori nella cassa, nella guarnizione (18) e nella scocca. Inserire la vite in plastite (13) nel foro svasato.
 - e. Serrare la vite in plastite facendo due o tre giri. Girare abbastanza per consentire alla cassa di penzolare.

- f. Inserire una vite in plastite nel foro svasato sul lato opposto della prima vite. Allineare cassa, guarnizioni, anello di rivestimento della scocca e vite. Avvitare la vite più volte per mantenere la cassa al suo posto.
- g. Inserire le viti in plastite nei due fori svasati rimanenti. Allineare cassa, guarnizioni, anello di rivestimento della scocca e viti. Avvitare la vite quanto basta per forare la cassa al suo posto.
- h. Serrare le viti in plastite in sequenza alternata. Serrare.

Coppia: 2,2 N·m (20 in-lbs) Vite in plastite

10. Ripetere le operazioni precedenti per installare i componenti e la cassa sull'altro lato.
11. Vedere Figura 2 Installare la rondella (5) sulla vite (6). Installare attraverso i fori dall'interno del vano portaoggetti. Dall'esterno del vano portaoggetti, collocare una rondella supplementare (5) sopra le viti superiori in modo che agisca soltanto come distanziale. Posizionare l'amplificatore e le staffe (1) sopra ai quattro cuscinetti rialzati (4 e 7). Posizionare il connettore verso il lato sinistro del veicolo. Installare le rondelle (2) sopra le staffe e le viti. Fissare con un dado (3). Serrare.

Coppia: 10,8–12,2 N·m (96–108 in-lbs) Dado (3)



Figura 2. Installazione dell'amplificatore

12. Vedere Figura 4 Disporre il cablaggio esistente (16).
13. Collegare il cablaggio all'amplificatore.
14. Vedere Figura 4 e Figura 5 . Disporre il cablaggio per altoparlante e amplificatore. Fissare i fili secondo necessità.
15. Collocare la scocca sul telaio. Vedere il manuale di manutenzione. La scocca può rimanere non fissata fin quando l'intero cablaggio non risulta completo.

NOTA

Se si rimuove successivamente la scocca per manutenzione, il cablaggio deve essere scollegato dal telaio principale o dal veicolo. Può essere lasciato collegato all'amplificatore e agli altoparlanti.

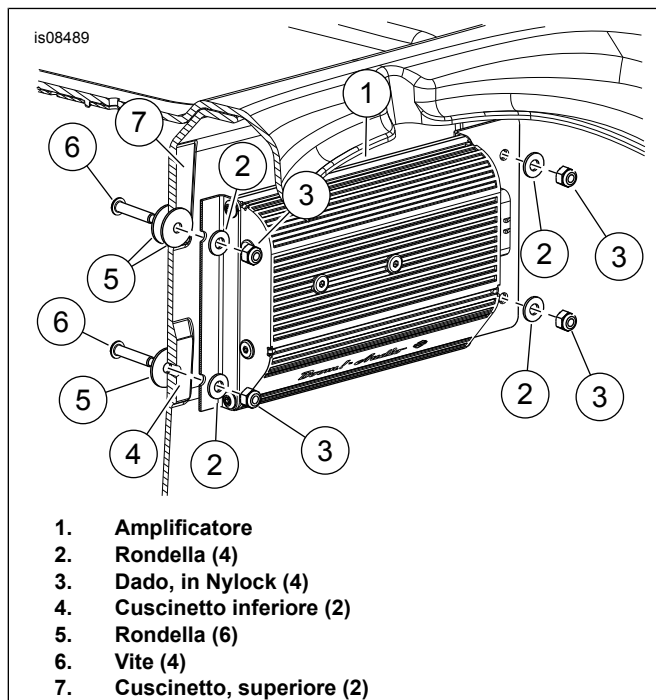
NOTA

Configurare il cablaggio in modo da abbinarlo all'amplificatore. Una configurazione del cablaggio non corretta può causare un caricamento improprio del file dell'equalizzatore EQ e danneggiare gli altoparlanti. Individuare il filo di configurazione [32] lungo il cablaggio principale. Verificare che i terminali maschio e femmina non siano collegati.

16. **modelli 2017 e 2018:** completare la disposizione del cablaggio:

- a. Passare il cablaggio preso dal kit in avanti lungo i longheroni del telaio seguendo il cablaggio principale sotto la dorsale.
- b. Passare il cablaggio lungo il lato destro della cavità della batteria tra la batteria e il solenoide della retromarcia. Collocare il filo rosso del fusibile e il filo nero di massa davanti alla batteria.
- c. Vedere Figura 3 Individuare il connettore CAN Delphi a due vie [319B] (1) sotto il coperchio di destra.
- d. Il coperchio è un gruppo di resistori di terminazione fissato al pannello elettrico. Rimuovere il connettore [319B] (1) dal gruppo dei resistori.
- e. Collegare il [319A] del cablaggio fornito con il kit (vedere Figura 5 elemento 7) al [319B] (1) del veicolo.
- f. Se si tratta dell'unica connessione (posteriore) dell'amplificatore presente in questa installazione, ricollegare il lato [319B] (1) del cablaggio C del gruppo dei resistori di terminazione del passaggio "B" descritto più in alto. Se vengono utilizzati diversi amplificatori posteriori, collegare a catena il [319B] da questo cablaggio al [319A] del cablaggio dell'amplificatore successivo. Verificare sempre che il connettore [319B] restante sia collegato al resistore di terminazione del veicolo.

17. **modelli 2019 e successivi:** completare la disposizione del cablaggio:

- a. Passare il cablaggio preso dal kit in avanti lungo i longheroni del telaio seguendo il cablaggio principale sotto la dorsale.
- b. Separare le tre fascette fermacavi che fissano il connettore [319B] (1) del cablaggio.
- c. Vedere Figura 3 Far passare i connettori [319B] (1) e [319A] lungo e quindi sotto il telaio, sul lato sinistro del connettore del veicolo CAN.
- d. Passare la parte restante del cablaggio lungo il lato destro della cavità della batteria tra la batteria e il solenoide della retromarcia.

- e. Collocare il filo rosso del fusibile e il filo nero di massa davanti alla batteria.
- f. Vedere Figura 3 Individuare il connettore CAN Delphi a due vie [319B] (1) sotto il coperchio di destra.
- g. Il coperchio è un gruppo di resistori di terminazione fissato al pannello elettrico. Rimuovere il connettore [319B] (1) dal gruppo dei resistori.
- h. Collegare il [319A] del cablaggio fornito con il kit (vedere Figura 5 elemento 7) al [319B] (1) del veicolo.
- i. Se si tratta dell'unica connessione (posteriore) dell'amplificatore presente in questa installazione, ricollegare il lato [319B] (1) del cablaggio C del gruppo dei resistori di terminazione del passaggio "B" descritto più in alto. Se vengono utilizzati diversi amplificatori posteriori, collegare a catena il [319B] da questo cablaggio al [319A] del cablaggio dell'amplificatore successivo. Verificare sempre che il connettore [319B] restante sia collegato al resistore di terminazione del veicolo.

18.

- a. Individuare il connettore [299] sul veicolo (sotto la carenatura interna, consultare il manuale di manutenzione per la posizione esatta). Questo connettore potrebbe già essere collegato a un amplificatore nella carenatura.
- b. Congiungere l'estensore a "Y" 69200921 (vedere Figura 8) al [299] del lato del veicolo a una estremità collegata al cablaggio dell'amplificatore della carenatura.
- c. Montare il ponticello 69201545 (vedere Figura 7) sull'altra estremità dell'estensore a "Y" 69200921, all'interno della carenatura (se sul veicolo è già stato installato un ponticello 69201545, passare al punto "e". Non installare più di un ponticello 69201545).
- d. Incanalare il ponticello 69201545 attraverso la carenatura interna e il passacavi, seguendo la disposizione del cablaggio nella carenatura.
- e. Individuare l'estremità del ponticello 69201545 sotto il coperchio di destra, vicino ai connettori [319]. Qualora sia presente un 69201545 da un'installazione precedente, utilizzare l'estensore a "Y" 69200921 sotto il coperchio di destra per collegare il [299].

NOTA

Se nella parte posteriore del veicolo è installato più di un amplificatore, possono essere utilizzati fino a due connettori 69200921.



Figura 3. Connettore CAN [319B]

- 19. Collegare i cavi, positivo e negativo, della batteria.

NOTA

Se si installa contemporaneamente il kit di installazione di amplificatori Stage II per i gusci del Tour-Pak dei modelli Trike, collegare il connettore [319B] di un cablaggio al Ricambio originale (Componente originale) veicolo. Collegare il connettore [319A] del primo cablaggio al [319B] del secondo cablaggio e passarlo davanti al vano della batteria. Disporre il [319A] del secondo cablaggio sopra il coperchio laterale, in modo che svolga la funzione di porta di ingresso per il nuovo Digital Technician. È indifferente la scelta del cavo da usare per il primo o secondo cablaggio.

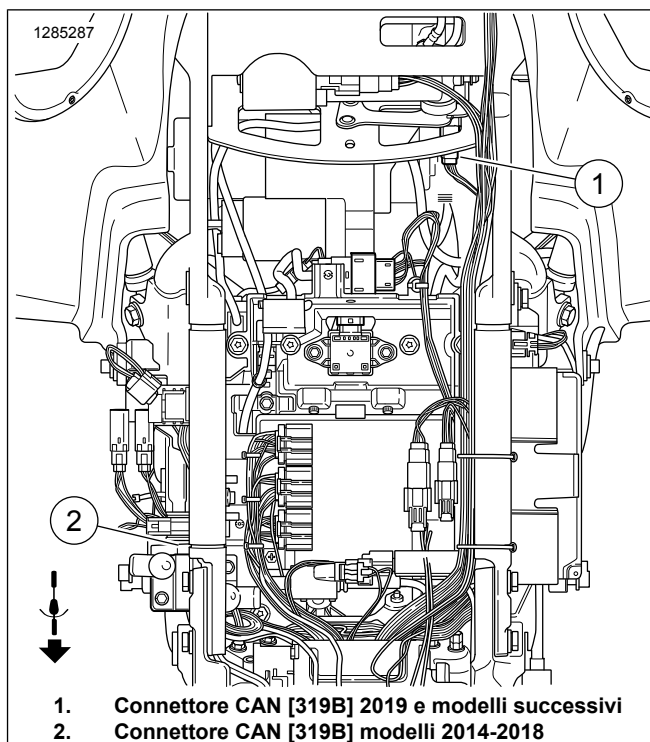
- 20. Collegare l'ingresso dell'amplificatore.

- a. **Configurazione a 6 altoparlanti Stage I:** collegare il cablaggio [296] al cablaggio a 16 vie (installato in precedenza tramite il kit dell'amplificatore nella carenatura) che si trova dietro la sella del passeggero. **Configurazione dei 6 altoparlanti Stage II:** collegare il cablaggio di interconnessione a 3 vie (elemento 15, Figura 9) al cablaggio a 16 vie (installato in precedenza tramite il kit dell'amplificatore nella carenatura) che si trova dietro la sella del passeggero. Installare il cablaggio [296] nell'interconnettore triplo.

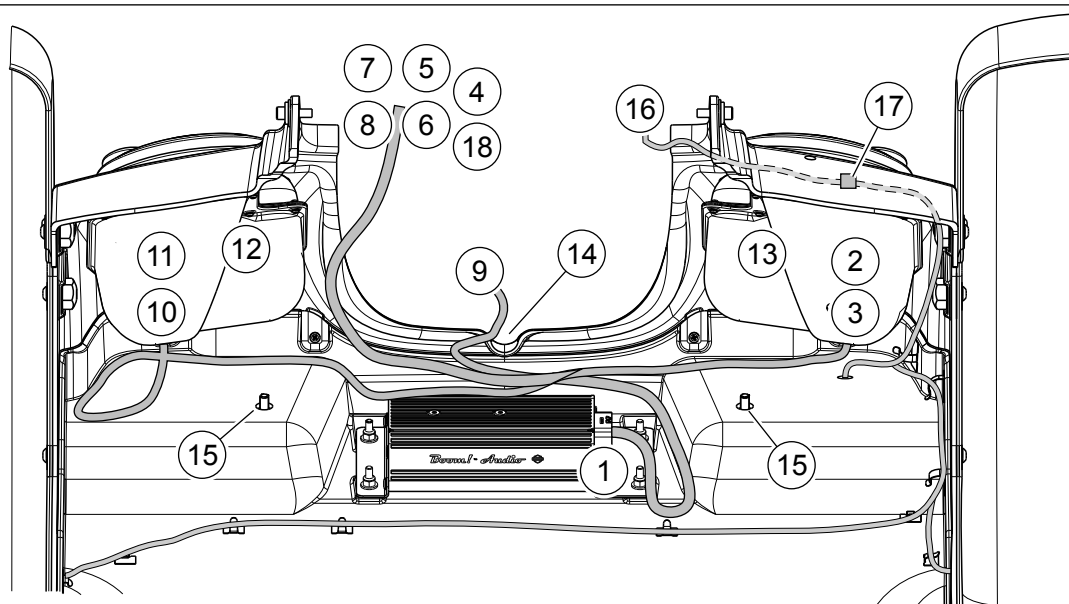

- | | |
|--|--|
| 1. Connettore dell'amplificatore | 10. [37TB] dell'altoparlante mid/tweeter lato sinistro |
| 2. Connettori woofer dell'altoparlante destro | 11. Connettori altoparlante lato sinistro |
| 3. Connettore [36TB] altoparlante (mid/tweeter) lato destro | 12. Cassa dell'altoparlante sinistro |
| 4. Connettore di impostazione della configurazione dell'amplificatore [32] | 13. Cassa dell'altoparlante destro |
| 5. Terminale positivo della batteria [B+] | 14. Tacca centrale |
| 6. Terminale negativo della batteria [B-] | 15. Bulloneria di montaggio della scocca |
| 7. Nuovo connettore CAN [319A] per il cablaggio della dotazione originale | 16. Filo, esistente |
| 8. Connettore CAN [319B] per il resistore di terminazione, oppure collegare in serie a cablaggio addizionale dell'amplificatore. | 17. Staffa dei fili, esistente |
| 9. Connettore dell'ingresso audio [296] | 18. Alimentazione accessoria/accensione [299] |

Figura 4. Cablaggio (visualizzato dal basso verso l'alto)

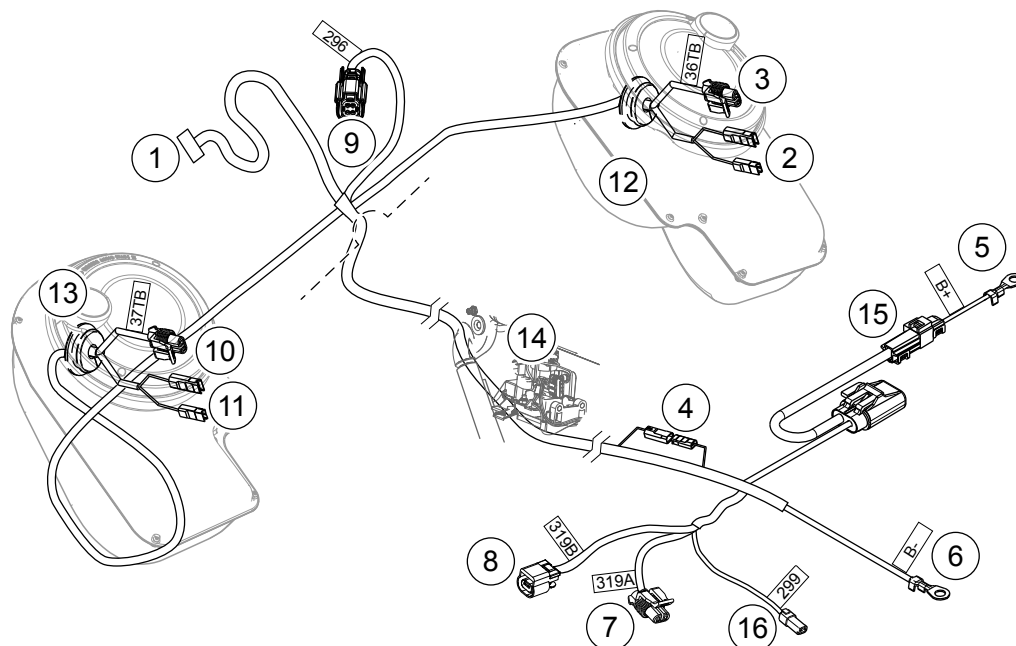

- | | |
|---|--|
| 1. Connettore dell'amplificatore | 9. Connettore dell'ingresso audio [296] |
| 2. Connettori altoparlante lato sinistro (woofer) | 10. Connettore [37TB] altoparlante (mid/tweeter) lato destro (solo stage II) |
| 3. Connettore [36TB] altoparlante (mid/tweeter) lato sinistro (solo stage II) | 11. Connettori altoparlante lato destro (woofer) |
| 4. Connettore del filo per la configurazione in linea | 12. Cassa dell'altoparlante sinistro |
| 5. Terminale positivo della batteria [B+] | 13. Cassa dell'altoparlante destro |
| 6. Terminale negativo della batteria [B-] | 14. Longherone destro del telaio e modulo della retromarcia |
| 7. Nuovo connettore CAN [319A] per il cablaggio della dotazione originale | 15. Connettore in linea [160A/B] B+ |
| 8. Connettore CAN [319B] per il resistore di terminazione, oppure collegare in serie a cablaggio aggiuntivo dell'amplificatore. | 16. Alimentazione accessoria/accensione [299] |

Figura 5. Connettori e cablaggio

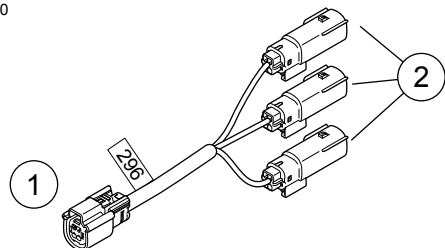

1. Connettore [296] del canale posteriore d'uscita della radio
2. Connettore dell'ingresso audio [3]

Figura 6. Cablaggio di ingresso e uscita audio

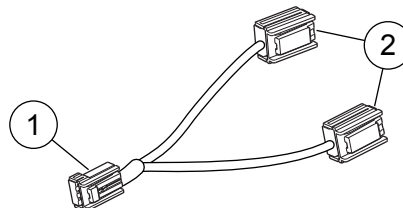

1. Alimentazione degli accessori [299B]
2. Alimentazione degli accessori [299A]

Figura 8. Cablaggio dell'alimentazione degli accessori

NOTA

Il radio EQ DEVE essere aggiornato dal concessionario Harley-Davidson PRIMA di utilizzare l'impianto audio. L'utilizzo dell'impianto audio prima dell'aggiornamento dell'EQ danneggia IMMEDIATAMENTE gli altoparlanti. (00645d)

21. Installare la scocca. Vedere il manuale di manutenzione.
22. Installare la maniglia di appiglio per il passeggero. Vedere il manuale di manutenzione.
23. Montare i coperchi laterali. Vedere il manuale di manutenzione.

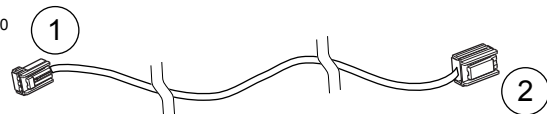

1. Alimentazione degli accessori [299A]
2. Alimentazione degli accessori [299B]

Figura 7. Cablaggio, ponticello

24. Vedere il manuale di manutenzione. Installare la sella. Dopo aver installato la sella, tirarla verso l'alto per verificare che sia fissata in posizione.

25. Installare il fusibile principale. Vedere il manuale di manutenzione.

2. Se usato con gli altoparlanti Stage I, i canali 3 e 4 sono aperti. Il canale 1 è l'altoparlante sinistro, il canale 2 l'altoparlante destro.

3. Quando è usato con gli altoparlanti Stage II: il canale 1 è per il woofer sinistro, il canale 2 è per il woofer destro, il canale 3 rimane per il tweeter/midrange, il canale 4 è per il tweeter/midrange destro.

NOTE SUL DIGITAL TECHNICIAN

1. Quando il cablaggio è configurato correttamente, l'amplificatore installato in questo kit è riconosciuto come amplificatore 2. Questo vale anche se questo potrebbe essere il secondo o terzo amplificatore ad essere installato. Vedere Figura 5 per fare in modo che Digital Technician riconosca il connettore 2 dell'amplificatore (4) e verificare che sia scollegato.

PARTI DI RICAMBIO



Figura 9. Parti di ricambio, kit di installazione espansione degli altoparlanti

Tabella 1. Parti di ricambio

Articolo	Descrizione (quantità)	Numero codice
1	Vite (4)	2513
2	Rondella (6)	6036
3	Staffa, attacco amplificatore, lato del connettore	Parte non venduta separatamente
4	Cassa dell'altoparlante, lato sinistro	Parte non venduta separatamente
5	Fascetta fermacavi (9)	10006
6	Staffa, fermacavi (4)	69200342
7	Sagoma	76000628
8	Cablaggio, amplificatore	Parte non venduta separatamente
9	Dado, in Nylock	7686
10	Rondella (4)	6110
11	Vite (8)	2963
12	Vite (4)	926
13	Vite, plastite (8), #8-16 x 1 pollici	Parte non venduta separatamente
14	Anello di rivestimento, (sinistro "A")	76000612
	Anello di rivestimento, (destro "B")	76000611

Tabella 1. Parti di ricambio

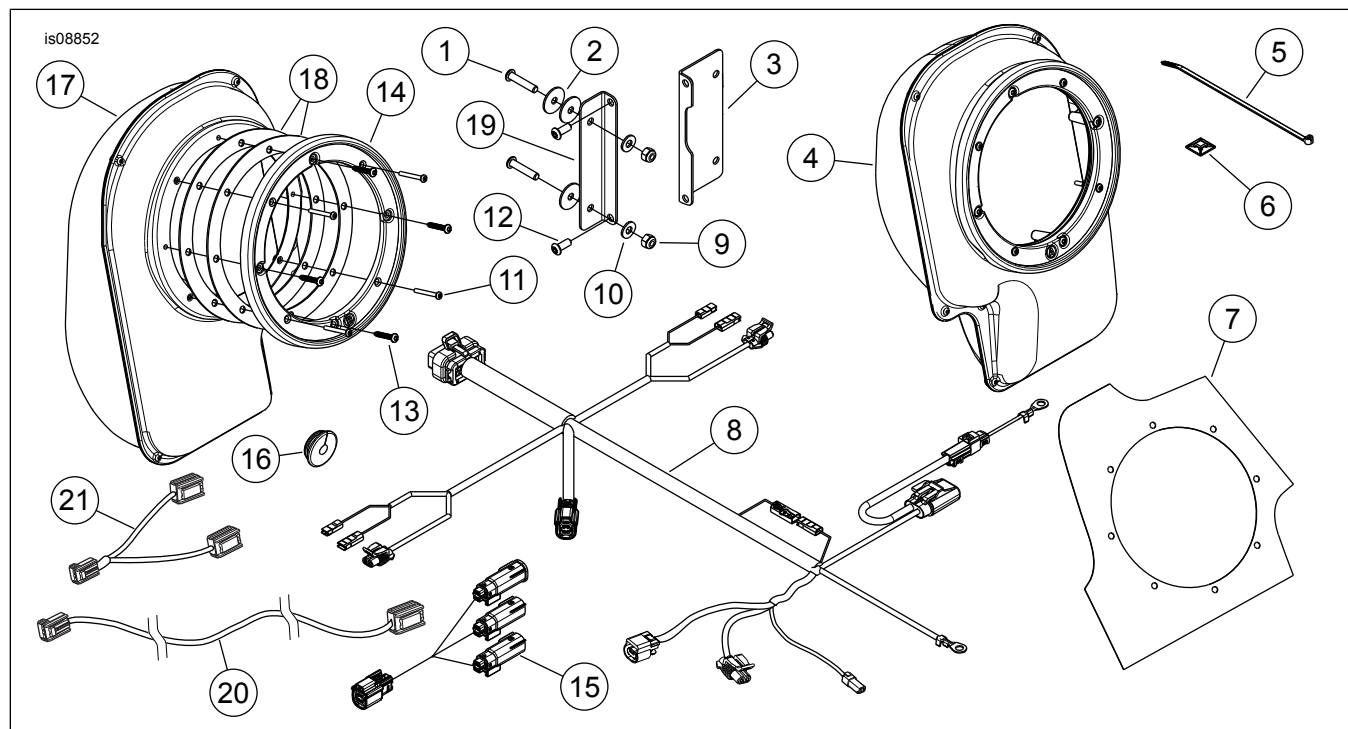
Articolo	Descrizione (quantità)	Numero codice
15	Cablaggio, ingresso audio	Parte non venduta separatamente
16	Occhiello, rotondo (2)	12100071
17	Cassa dell'altoparlante, di destra	Parte non venduta separatamente
18	Guarnizione, sede altoparlante (4)	76000619
19	Staffa, attacco amplificatore, lato senza connettore	Parte non venduta separatamente
20	Cablaggio di collegamento	96201545
21	Connettore di alimentazione	69200921

Informazioni sugli schemi elettrici

Codici dei colori dei fili

Per i fili a un colore: vedere “Simboli dei connettori/degli schemi elettrici” (tipico). Il codice alfabetico identifica il colore del filo.

Per i fili a due colori: il codice è scritto con un carattere inclinato (/) tra il codice del colore a tinta unita e il codice a due colori. Per esempio, una traccia contrassegnata con (GN/Y) (verde/giallo) è un filo verde con una striscia gialla.

Simboli degli schemi elettrici

Vedere “Simboli dei connettori/degli schemi elettrici (tipico)”. Le parentesi [] indicano i numeri dei connettori. La lettera fra parentesi indica se si tratta di una parte maschio o femmina.

A=terminale maschio: La lettera A e il simbolo del terminale maschio dopo un numero di connettore identifica il lato maschio dei connettori dei terminali.

B=terminale femmina: La lettera B e il simbolo del connettore femmina dopo un numero di connettore identifica il lato femmina dei connettori dei terminali. Tra gli altri simboli che si trovano sugli schemi elettrici vi sono i seguenti:

Diodo: Il diodo consente il passaggio della corrente in una sola direzione del circuito.

Interruzione filo: Le interruzioni nei fili servono per illustrare le possibilità di scelta o le interruzioni di pagina.

Nessun collegamento: Due fili che si attraversano in uno schema elettrico, mostrati senza giuntaggio, indicano che non sono collegati tra di loro.

Circuito a/da: Questo simbolo indica che in un'altra pagina è presente uno schema circuitale completo. Il simbolo indica anche la direzione del flusso della corrente.

Giunto: sono presenti giunti quando due o più fili sono collegati insieme lungo uno schema elettrico. L'indicazione di un giuntaggio indica solo che i fili sono giuntati su quel circuito. Non rappresenta la posizione effettiva del giuntaggio nel cablaggio.

Massa: i collegamenti a massa possono essere senza rumore/interferenze elettriche (“clean”) o con rumore/interferenze elettriche (“dirty”). I collegamenti a massa senza interferenze elettriche sono identificati da un filo (BK/GN) e sono normalmente utilizzati per sensori o moduli.

NOTA

Solitamente, ai collegamenti a massa senza interferenze elettriche non sono connessi motori, avvolgimenti elettrici o

qualsiasi altro dispositivo che possa causare interferenze elettriche nel circuito di massa.

I collegamenti a massa con interferenze elettriche vengono identificati da un filo (BK) e servono per i componenti che non sono sensibili alle interferenze elettriche.

Doppino ritorto: Questo simbolo indica che i due fili sono attorcigliati insieme nel cablaggio. In tal modo si riduce al minimo l'interferenza elettromagnetica del circuito da parte di sorgenti esterne. Se sono necessarie riparazioni a questi fili, essi devono comunque restare attorcigliati.



Figura 10. Simboli dei connettori/degli schemi elettrici

Tabella 2. Codici dei colori dei fili

CODICI ALFABETICI	COLORE DEL FILO
BE	Blu
BK	Nero
BN	Marrone
GN	Verde
GY	Grigio
LBE	Azzurro
LGN	Verde chiaro

Tabella 2. Codici dei colori dei fili

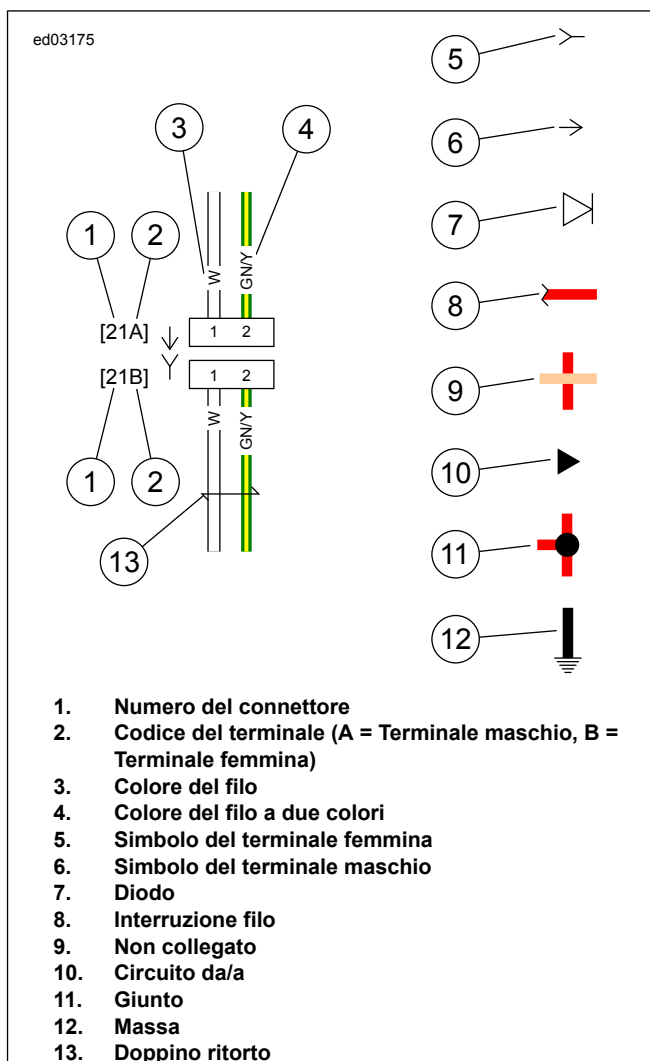
CODICI ALFABETICI	COLORE DEL FILO
O	Arancione
PK	Rosa
R	Rosso
TN	Marrone chiaro
V	Viola
W	Bianco
Y	Giallo



Figura 11. Cablaggio amplificatore principale (carenatura)



Figura 12. Cablaggio Ingressi Audio

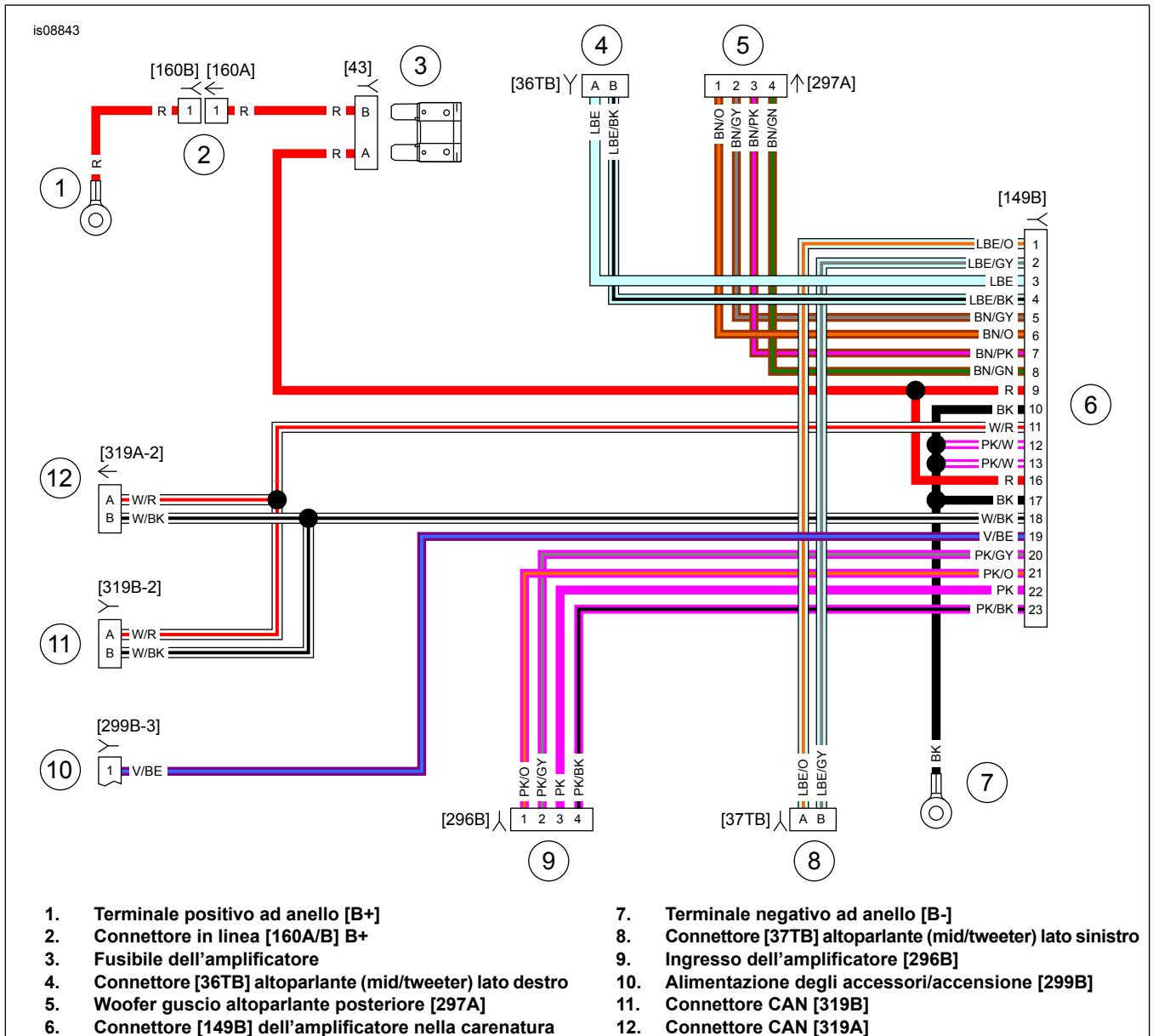

Figura 13. Cablaggio del ponticello posteriore

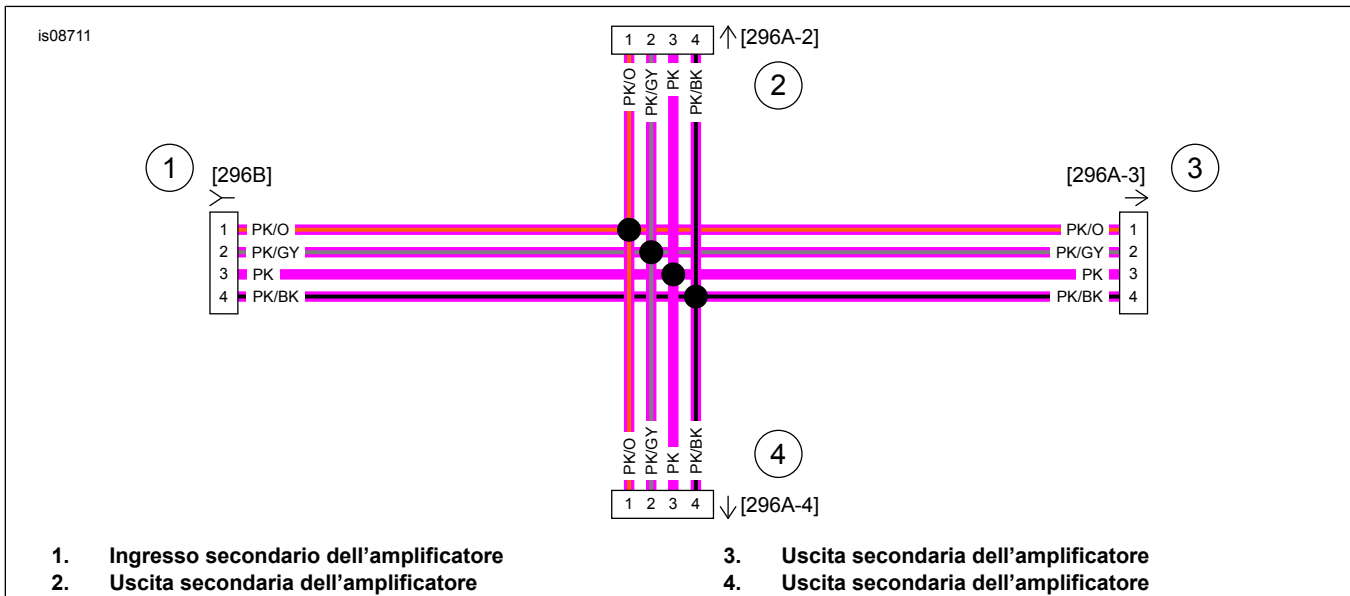
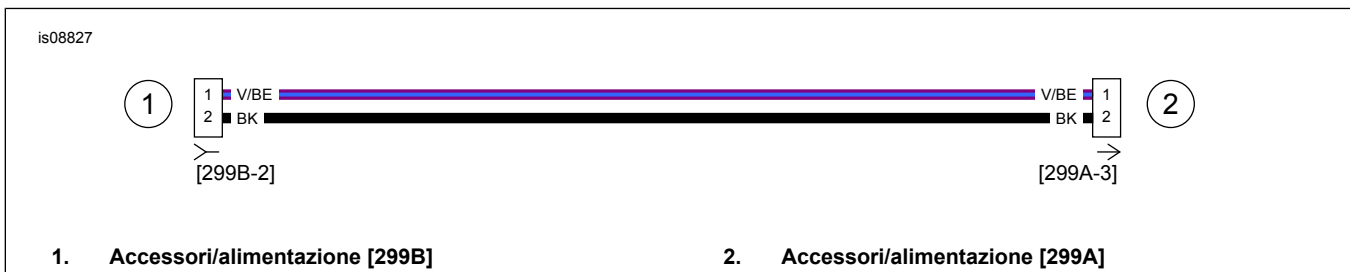
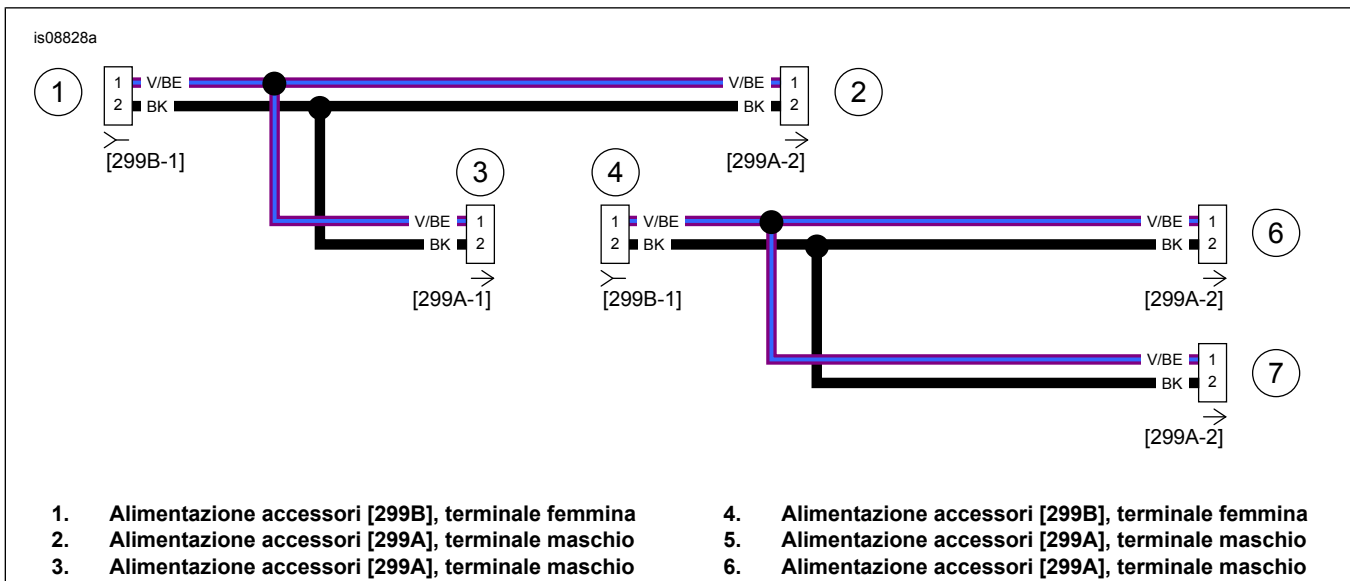

Figura 14. Cablaggio alimentazione degli accessori