



## UPPVÄRMDA HANDTAG

### ALLMÄNT

#### Satsnummer

56047-03C, 56107-03B, 56174-03C, 56196-03C, 56512-02C, 56619-03B, 56694-04A, 56750-04B, 56822-03A, 56825-03A, 56828-03B, 56923-05, 56926-05A, 56997-07A, 56100030, 56100111, 56100254, 56100256, 56100259, 56100261, 56100262, 56100264, 56100266, 56100268, 56100358, 56100363

#### Modeller

Om du vill ha information om modelltillbehör kan du läsa P&A-återförsäljarkatalogen eller avsnittet Reservdelar och tillbehör på [www.harley-davidson.com](http://www.harley-davidson.com) (endast på engelska).

#### ANMÄRKNING

Varje sats innehåller ett par uppvärmda handtag plus anslutningsdelarna (se Figur 22 och Tabell 1).

Dessa satser med uppvärmda handtag är inte förenliga med styren med invändiga kablar.

#### Installationskrav

**Softtail-modeller från 2011 och senare, Dyna-modeller från 2012 och senare samt Sportster-modeller från 2014 och senare** kräver att man införskaffar en separat kabelsats för elektrisk anslutning (H-D artikelnr 72673-11).

En UltraTorch UT-100 (HD-39969), en värmepistol Robinair Heat Gun (HD-25070) med Heatshrink-tillsats (HD-41183) eller någon annan lämplig anordning som utstrålar värme krävs för montera den här satsen på rätt sätt.

Installationen av denna sats kräver användning av ett krimpverktyg för anslutningarna samt andra reservdelar och tillbehör. Kontaktsprej (H-D artikelnr 99861-02) eller motsvarande måste användas efter att batterikabeln har kopplats bort. Dessa artiklar finns tillgängliga hos Harley-Davidson-återförsäljare.

#### ▲ VARNING

Förarens och passagerarens säkerhet är beroende av att denna sats monteras korrekt. Följ rätt tillvägagångssätt enligt verkstadshandboken. Om du inte kan utföra åtgärden eller saknar rätt verktyg låter du en Harley-Davidson-återförsäljare utföra monteringen. Om den här satsen monteras felaktigt kan det leda till dödsfall eller allvarliga personskador. (00333b)

#### ANMÄRKNING

Detta instruktionsblad avser information i verkstadshandboken. En verkstadshandbok för den årsmodell av motorcykel som du har behövs för att kunna utföra installationen. Denna finns hos en Harley-Davidson-återförsäljare.

### Elektrisk överbelastning

#### OBS

Alltför många elektriska tillbehör kan överbelasta fordonets laddningssystem. Om anslutna elektriska tillbehör tillsammans konsumerar mer än laddsystemet producerar kommer batteriet att laddas ur, vilket kan orsaka problem i elsystemet. (00211d)

#### ▲ VARNING

När du monterar elektriska tillbehör ska du säkerställa att du inte överskrider den högsta amperestyrkan för säkringen eller kretsbrytaren som skyddar den berörda krets som ändras. Om du överskrider den högsta amperestyrkan kan det orsaka elfel, vilket kan leda till dödsfall eller allvarliga personskador. (00310a)

Denna sats med uppvärmda handtag kräver en extra strömstyrka från elsystemet på **2,8 A**.

### Reservdelar

Se Figur 22 och Tabell 1.

### DEMONTERING

#### Förberedelse

#### ANMÄRKNING

**För fordon som är utrustade med säkerhetssiren:**

- Se till att handsfree-kodnyckeln finns i närheten.
- Vrid tändningslåset till PÅ.

**Endast för VRSC-modeller:** Ta bort luftlådans aluminiumkäpa genom att följa anvisningarna i verkstadshandboken.

Information om hur du tar bort huvudsäkringen finns i verkstadshandboken.

För EFI- modeller, FÖRUTOM VRSC:

#### ▲ VARNING

Avlufta högtrycksbränsle ur systemet innan försörjningsledningen lossas för att undvika bränslestänk. Bensin är extremt brandfarligt och mycket explosivt, vilket kan leda till dödsfall eller allvarliga personskador. (00275a)

Följ anvisningarna i verkstadshandboken för att tömma och koppla loss bränsleledningen.

**På fordon med huvudsäkring:**

### ⚠ VARNING

För att förhindra att motorcykeln startas oavsiktligt, vilket kan leda till dödsfall eller allvarliga skador, ska du ta bort huvudsäkringens innan du fortsätter. (00251b)

1. Information om hur du tar bort huvudsäkringens finns i verkstadshandboken. Ta bort sadeln och spara alla monteringsdelar.

På fordon med huvudströmbrytare:

### ⚠ VARNING

För att förhindra att motorcykeln startas oavsiktligt, vilket kan leda till dödsfall eller allvarliga skador, ska du lossa batteriets minuspol (-) innan du fortsätter. (00048a)

1. Läs i verkstadshandboken för att ta bort sadeln och koppla bort minuskabeln (svart) från batteriets minuspol. Spara alla sadelmonteringsdelar.

För modeller med förgasare:

### ⚠ VARNING

Bensin kan rinna ut ur förgasarens bränsleledning när denna lossas från bränsleventilen. Bensin är extremt brandfarligt och mycket explosivt, vilket kan leda till dödsfall eller allvarliga personskador. Torka omedelbart upp utspillt bränsle och släng trasorna på lämpligt sätt. (00256a)

2. Vrid bränslekranen till läget OFF (av). Ta bort bränsleslangen från ventilen.

För ALLA modeller FÖRUTOM VRSC:

### ⚠ VARNING

När du utför service på bränslesystemet ska du inte röka eller tillåta öppen låga eller gnistor i närheten. Bensin är extremt brandfarligt och mycket explosivt, vilket kan leda till dödsfall eller allvarliga personskador. (00330a)

3. Läs verkstadshandboken för att ta bort instrumentkonsolen (om motorcykeln är utrustad med en sådan) från bränsletanken.
4. Läs korrekt avsnitt (motor med förgasare eller EFI) i verkstadshandboken för att få anvisningar om hur du tar bort bränsletanken.
5. **För FLHR-modeller eller FL Softail-modeller från 1996 och senare med en sats med förkromat strålkastarhus (H-D artikelnr 67907-96):** Läs verkstadshandboken för att ta bort styrhöljets.

## Borttagning av det nuvarande handgreppet

För ALLA modeller:

1. Läs verkstadshandboken för att få anvisningar om hur du tar bort brytarhusanordningen på det högra handtaget. Det är nödvändigt för att komma åt gasvajar.
2. Information om bortkoppling av gasvajar och det nuvarande handtaget/gasreglaget på höger sida finns i verkstadshandboken. Efter borttagningen ser du till att handtagets ände är ren och jämn.

3. Lossa på, men ta inte bort, de två skruvarna med planbrickor som håller fast den vänstra handtagsklämman på kopplingshandtagets fäste.
4. Ta bort de övre och nedre skruvarna på brytarhuset.
5. Ta bort det vänstra styrgreppet. Om handtaget är av den typ som har limmats fast så ska du försiktigt skära bort det från styret med en vass kniv eller ett liknande verktyg.
6. Om motorcykeln är utrustad med en handtagskåpa, styrhöjarkåpa eller en yttre kåpa: Läs verkstadshandboken och ta bort dessa om så krävs för att komma åt den plats där ledningarna går genom den övre gaffelklämman.

## INSTALLATION AV UPPVÄRMT HANDTAG

### ANMÄRKNING

- När du drar och stänger Höger och vänster reglagemodul (Hö&VäRM) ska du kontrollera att det inte finns några klämda ledningar. Se verkstadshandboken.
  - När du monterar Höger reglagemodul (RHCM) ska du kontrollera att gasspjällets spel är korrekt inställt. Se verkstadshandboken.
  - Innan du tar bort frambromsens huvudcylinder, sätt in kilen för att skydda bromsokopplaren. Se verkstadshandboken.
  - Montera försiktigt kopplingshandtaget så att omkopplaren inte skadas. Se verkstadshandboken.
1. Se Figur 22 och Tabell 1. Avgör om kabelsatsförlängningen (7) krävs för denna installationen:
  - Håll det högra uppvärmda handtaget/gasreglaget och kabelsatsen på sin position längs utsidan av styret, som om anordningen skulle vara installerad på styret. Anslutningsdonet i kabelsatsens ände på handtaget/gasreglaget måste vara tillräckligt långt för att nå utanför styrets vänstra ände.
  - Om anslutningsdonet **går att sträcka ut** förbi den andra ändan av styret så behöver du inte använda någon förlängning.
  - Om anslutningsdonet **inte går att sträcka ut** förbi den andra ändan av styret ska du ansluta förlängningen till änden av kabelsatsen på det högra handtaget.

### ANMÄRKNING

Luftryck eller en dragfjäder för elektriker kan användas för att dra kabelsatsen genom hela styret.

Om du använder en dragfjäder ska du haka i dess ände i anslutningsdonet och sedan tejpa runt det.

På vissa styren med interna kablar, som Chiseled eller modeller med styrmonterade blinkers kan det uppvärmda handtagens kontaktstycke behöva kopplas ur.

Ta ett foto av alla anslutningsdon för återmontering före lösgörande.

Stryk på eller gnugga med tvål och vatten för att underlätta genomföringen.

2. Ta bort alla eventuella stoppbyglar som håller fast styrets kontaktkablage på styret.
3. Gånga anslutningsdonet och ledningen från det uppvärmda handtaget/gasreglaget på den högra sidan av styret. Dra dem hela vägen, ut på den vänstra sidan av styret

4. Installera det uppvärmda handtaget/gasreglaget, gasreglagevajrarna och brytarhuset på höger sida av styret genom att följa anvisningarna i verkstadshandboken.
5. Ta bort den svarta ringen som sitter på vänster sida av det uppvärmda handtaget (1), på insidan. För in anslutningsdonet från det högra handtaget i anslutningsdonet till det vänstra handtaget.
6. Använd en remsa maskeringstejp eller en vaxpenna för att märka styret 120 mm (4 3/4 tum) från den vänstra änden.

#### ANMÄRKNING

Rengör styret nogga för att avlägsna alla limrester.

Om styrets handtag är mönstrade ska du rikta in mönstret på det vänstra handtaget med mönstret på det högra handtaget medan gasreglaget befinner sig i helt stängt läge.

#### ▲ VARNING

**Smörj inte vänster handtag före monteringen. Om du smörjer handtaget kan det lossna under körning, vilket kan leda till att du förlorar kontrollen samt dödsfall eller allvarliga personskador. (00315a)**

7. Om en lång bit ledning sticker ut från det vänstra handtaget ska du använda ett trubbigt och böjbart föremål (t.ex. en smal gummislang). Med slangen i ena handen matar du försiktigt in ledningen i styret samtidigt som du använder den andra handen för att skjuta handtaget på plats i änden på styret.
8. Dra ut det böjliga föremålet från styrets insida och skjut försiktigt på det vänstra handtaget på styret. Var försiktig så att du inte klämmer ihop, klämmer fast eller skadar kablarna inne i styret på något annat sätt. Skjut in handtaget på styret fram till markeringen från steg 6.
9. Se Figur 1. Placera det vänstra handtaget på styret så att fasthållningsflänsen (1) kan installeras på rätt sätt på det undre brytarhuset (2).

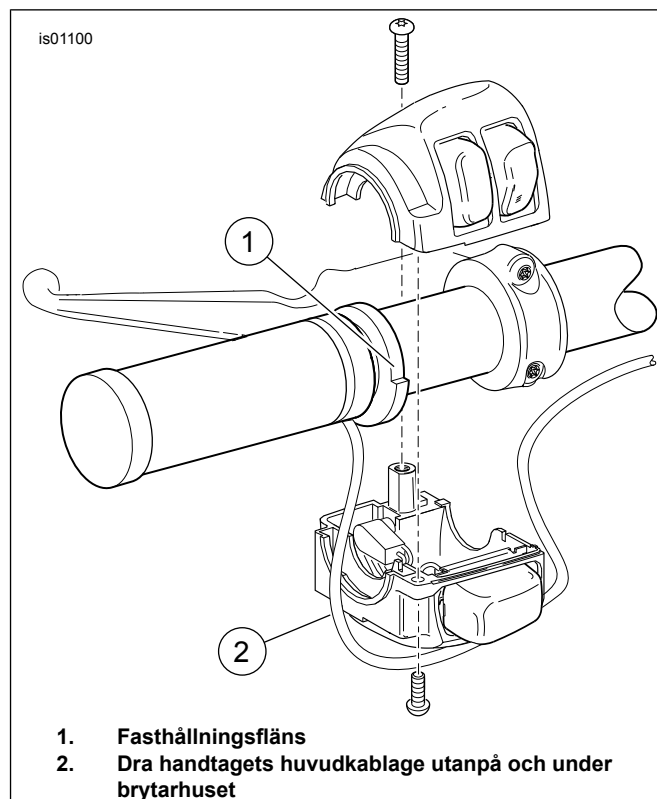

Figur 1. Uppvärmde handtag (vänster sida)

#### OBS

**Dra inte handtagets huvudkablage inne i strömställarhuset. Kablar som dras inne i strömställarhuset kan leda till kortslutningar och skadad utrustning. (00369a)**

10. Dra det uppvärmda handtagets huvudsakliga kabelsats **under** brytarhuset (2).
11. Se Figur 22. **Om det finns hål** på vänster sida under handtaget ska du montera ledningen ledningsfästklämmor (11) från satsen i hålen. Fäst kabelsatsen på klämmorna. **Om det inte finns några hål** använder du buntband (8) för att fästa kabelsatsen på styret.
12. Fäst brytarhuset på handtaget och styret enligt anvisningarna i verkstadshandboken.
13. Följ det befintliga kablaget för att dra ledningarna i det uppvärmda handtagets huvudsakliga kabelsats: **För VRSC-modeller från 2006 eller senare:** Dra den svarta kabeln nära batteriets negativa pol. **För alla VRSC-modeller:** Dra den röda kabeln nära batteriets positiva pol.
  - a. Genom, över eller runt den övre gaffelklämman
  - b. Längs motorcykelns ram, till en allmän plats under sadeln
14. Se Figur 22. Använd buntband (8) från satsen för att sätta fast ledningarna till de uppvärmda handtagen på kabelsatserna som löper längs fordonsramen.

## ANSLUTNING AV KABELSATS – ALLMÄNT

Splitsning av ledningarna är nödvändigt under monteringen av de uppvärmda handgreppen på motorcykeln. Du hittar anvisningarna för specifika modeller i avsnitten nedan. Läs bilagan till verkstadshandboken för att få information om hur kabelsplitsningen utförs på rätt sätt.

### ⚠ VARNING

**Följ tillverkarens anvisningar när du använder UltraTorch UT-100 eller någon annan anordning för strålningsvärme. Om du inte följer tillverkarens anvisningar kan det uppstå eldsvåda, vilket kan leda till dödsfall eller allvarliga personskador. (00335a)**

- Undvik att rikta värme mot bränslesystemets komponenter. Hög värme kan antända bränsle/orsaka explosioner som leder till dödsfall eller allvarliga personskador.
- Undvik att rikta värme mot elsystemets komponenter med undantag för de kontaktstycken som värmekrymparbeten utförs på.
- Håll alltid händerna borta från verktygets spets och krympslangredskapet.

**Softtail-modeller från 2011–2015:** Se nästa avsnitt.

**ALLA ANDRA MODELLER:** Fortsätt till **ANSLUTNING AV DEN SVARTA LEDNINGEN** för modellen i fråga.

## ANSLUTNING AV KABELSATSEN: SOFTAIL-MODELLER FRÅN 2011–2015, DYNA-MODELLER FRÅN 2012–2017 OCH SPORTSTER-MODELLER FRÅN 2014 OCH SENARE

### ANMÄRKNING

Kräver separat köp av en kabelsats för elektrisk anslutning (H-D artikelnr 72673-11).

1. Leta reda på kontaktstycket Digital Technician [91A] (ett grått, sexpoligt kontaktstycke av typen Deutsch med en gummisko) under sadeln. Placera kabelsatsen för elektrisk anslutning vid kontaktstycket [91A], men anslut INTE nu.
2. Dra det uppvärmda handtagets kablar till den elektriska anslutningskabelsatsen. Kapa INTE säkringshållaren på den röda kabeln, men kapa kablarna till en lämplig längd för att lätt nå de tätade skarvkontaktstycken på den elektriska anslutningskabelsatsen.
3. Skarva den svarta handtagskabeln med de **svarta** kablarna i den elektriska anslutningskabelsatsen.
4. Skarva den orangea/vita handtagskabeln med de **röda/gula** kablarna i den elektriska anslutningskabelsatsen.
5. Skarva den röda handtagskabeln med de **röda/blå** kablarna i den elektriska anslutningskabelsatsen.
6. Använd värmepistol eller lämplig värmestrålningsanordning för att krympa anslutningen på kablarna.
7. Dra ut gummikåpan ur det gråa kontaktstycket Digital Technician [91A]. Skär bort kåpan från kablarna.

8. Anslut brytarhuset på kabelsatsen för elektrisk anslutning till kontaktstycket [91A].
9. För in gummikåpan i det öppna stiftkontaktstycket på den elektriska anslutningskabelsatsen.
10. Lossa eller ta bort de fyra skruvar som håller ECM på monteringsfästet. Dra den elektriska anslutningskabelsatsen under ECM-kontaktstycket. Fäst de fyra skruvarna. Dra åt.  
Åtdragning: 5,1–6,2 N·m (45–55 in-lbs)
11. Gå vidare till avsnittet **ÅTERTA I DRIFT**.

## ANSLUTNING AV DEN SVARTA LEDNINGEN TILL JORD

### Dyna-modeller från 2011 eller tidigare

1. Lossa muttern på jordningsskruven, på ramens överdel, under sadeln nära bränsletanken.
2. Välj rätt ringkoppling (4, 5 eller 6) från satsen för att passa in jordningsskruven.
3. Se Figur 2 . Kapa den svarta kabeln på det uppvärmda handtagets kabelsats så att den lätt når fram till den plats där jordningen sitter. Kläm sedan fast ringkopplingen i änden av ledningen genom att följa anvisningarna för Packard-krimpverktyget i verkstadshandbokens bilaga.
4. Montera ringkopplingen på jordanslutningen. Dra åt enligt specifikationerna för vridmoment som finns i verkstadshandboken.
5. Fortsätt till **För ALLA modeller** i detta avsnitt.

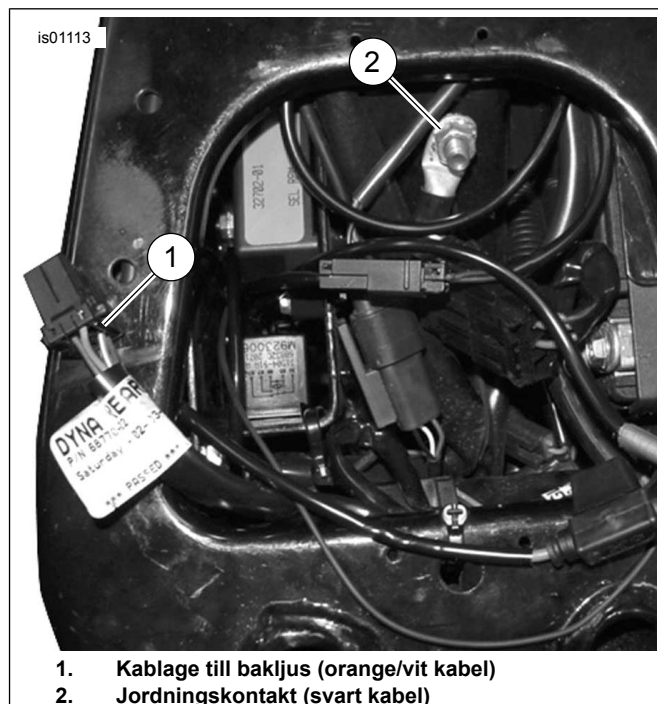

Figur 2. Ström- och jordanslutningar (Dyna-modeller)

### Softtail-modeller 2010 och tidigare

1. Ta bort jordningsskruven på ramens överdel, under sadeln nära bränsletanken.

- Välj rätt ringkoppling (4, 5 eller 6) från satsen för att passa in jordningsskruven.
- Kapa den svarta kabeln på det uppvärmda handtagets kabelsats så att den lätt når fram till den plats där jordningen sitter. Kläm sedan fast ringkopplingen i änden av ledningen genom att följa anvisningarna för Packard-krimpverktyget i verkstadshandbokens bilaga.
- Se Figur 3 . Montera ringkopplingen på jordningsskruvens gängor. Sätt fast jordningsskruven på ramen (2). Dra åt enligt specifikationerna för vridmoment som finns i verkstadshandboken.
- Fortsätt till **För ALLA modeller** i detta avsnitt.

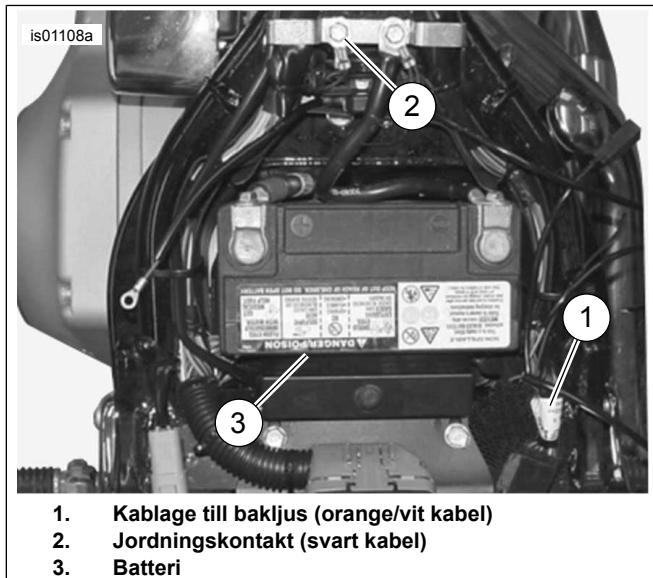

Figur 3. Ström- och jordanslutningar (Softtail-modeller)

## Sportster-modeller 2013 och tidigare

- Ta bort den elektriska sidokåpan på vänster sida, nära batteriet.
- Dra kabelsatsen till de uppvärmda handtagen genom ramens överdel under sadeln till överspänningsskyddet på insidan av den elektriska sidokåpan.
- Se Figur 4 . Ta bort jordningsskruven (1), som sitter:
  - Under sadeln på vissa modeller från 1996–2003
  - Nära svingarmen på modeller från 1995 eller tidigare och modeller från 1996–2003 utan en skruv under sadeln
  - På motorn, i närheten av startmotorn på modeller från 2004 och senare
- Välj rätt ringkoppling (4, 5 eller 6) från satsen för att passa in jordningsskruven.
- Kapa den svarta kabeln på det uppvärmda handtagets kabelsats så att den lätt når fram till den plats där jordningen sitter. Kläm sedan fast ringkopplingen i änden av ledningen genom att följa anvisningarna för Packard-krimpverktyget i verkstadshandbokens bilaga.
- Montera ringkopplingen på jordningsskruvens gängor. Fäst jordningsskruven på dess ursprungliga plats och dra åt enligt specifikationerna för vridmoment som finns i verkstadshandboken.
- Fortsätt till **För ALLA modeller** i detta avsnitt.

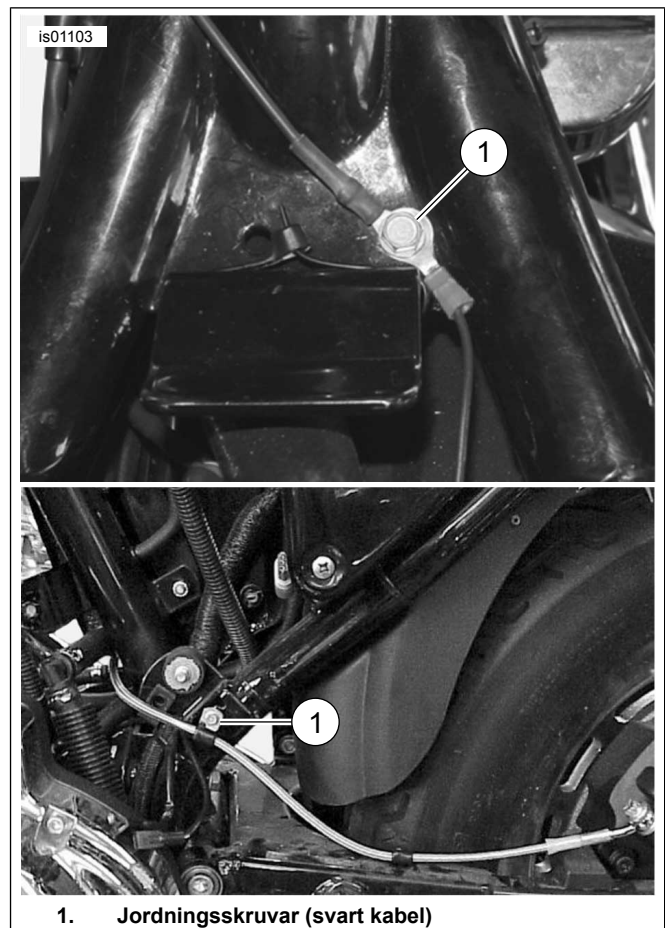

Figur 4. Jordanslutningar (Sportster-modeller)

## Touring-modeller 2003 och tidigare

### ▲ VARNING

**Koppla alltid loss minuskabeln (-) först från batteriet. Om pluskabeln (+) skulle få chassikontakt när minuskabeln (-) är ansluten till batteriet kan gnistbildningen annars resultera i en explosion, vilket kan leda till dödsfall eller allvarliga personskador. (00049a)**

- Om batteriets minuskabel INTE kopplades bort** i början av installationen: Läs i verkstadshandboken för att ta bort sadeln och koppla bort minuskabeln (svart) från batteriets minuspol. Spara alla sadelmonteringsdelar.
- Läs verkstadshandboken för att koppla bort den positiva batterikabeln. Ta bort batteriet.

### ANMÄRKNING

*Den svarta ledningen måste vara så pass lång att batteriet utan problem kan placeras i batterifördjupningen, utan att ledningen blir för spänd eller sträckt.*

- Se Figur 5 . Kapa den svarta kabeln på det uppvärmda handtagets kabelsats så att den lätt når fram till den plats där jordningstappen (2) sitter. Den sitter under överspänningsskyddet i batterifördjupningen under sadeln.
- Välj rätt ringkoppling (4, 5 eller 6) från satsen för att passa in jordningstappen.

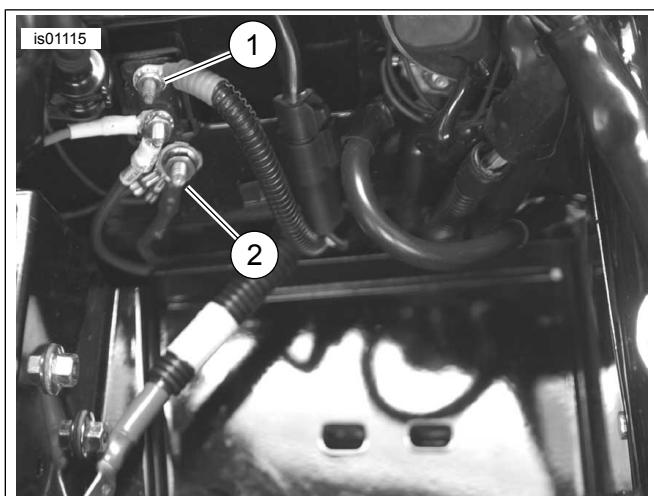

1. Silverkontakt huvudströmbrytare (röd kabel)
2. Jordningskontakt (svart kabel)

**Figur 5. Anslutningar (med batteriet borttaget) – Touring-modeller från 2003 eller tidigare (FLHTCU 2003 visas)**

5. Kläm fast ringkopplingen i änden av ledningen genom att följa anvisningarna för Packard-krimpverktyget i verkstadshandbokens bilaga.
6. Montera ringkopplingen på jordningstappen. Dra åt enligt specifikationerna för vridmoment som finns i verkstadshandboken.
7. Fortsätt till **För ALLA modeller** i detta avsnitt.

### Touring-modeller 2004–2007

1. Leta reda på den huvudsakliga kabelsatsen till chassits jordningstapp (det finns två tappar, under sadeln framför batteriet).
2. Ta bort muttern från en av chassits jordningstappar.
3. Välj rätt ringkoppling (4, 5 eller 6) från satsen för att passa in jordningstappen.
4. Kapa den svarta kabeln på det uppvärmda handtagets kabelsats så att den lätt når fram till platsen där jordningstappen sitter. Kläm fast ringkopplingen i änden av ledningen genom att följa anvisningarna för Packard-krimpverktyget i verkstadshandbokens bilaga.
5. Montera ringkopplingen på jordanslutningen. Dra åt enligt specifikationerna för vridmoment som finns i verkstadshandboken.
6. Fortsätt till **För ALLA modeller** i detta avsnitt.

### V-Rod-modeller 2006 och tidigare

1. Se Figur 6. Ta bort skruven (1, under sadeln) som håller fast tändningslåset (2) på ramens högra sida.
2. Skrapa bort färgen från ramens övre del, på den plats där skruven togs bort, för att få en bra jordningskontakt.
3. Välj rätt ringkoppling (4, 5 eller 6) från satsen för att passa in skruven för tändningslåset.

4. Kapa den svarta kabeln på det uppvärmda handtagets kabelsats så att den lätt når fram till platsen där jordningstappen sitter. Kläm fast ringkopplingen i änden av ledningen genom att följa anvisningarna för Packard-krimpverktyget i verkstadshandbokens bilaga.
5. Montera ringkopplingen för den svarta kabeln på tändningslåsskruvens gängor. Sätt fast skruven till tändningslåset. Dra åt.  
Åtdragning: 6–10 N·m (53–88 in-lbs)
6. Fortsätt till **För ALLA modeller** i detta avsnitt.

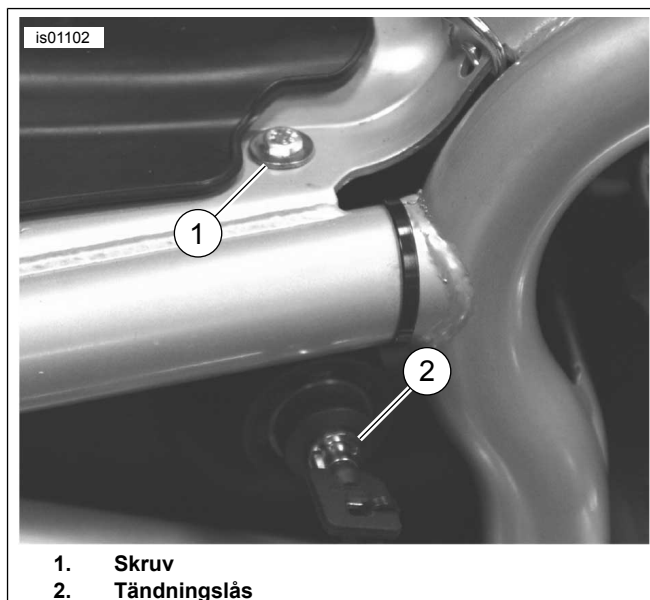

1. Skruv
2. Tändningslås

**Figur 6. Jordanslutning (V-Rod-modeller från 2006 och tidigare)**

### V-Rod-modeller från 2007 och tidigare

Den **svarta** ledningen i kabelsatsen till de uppvärmda handtagen ansluts direkt till batteriets negativa pol.

1. Välj rätt ringkoppling (4, 5 eller 6) från satsen för att sätta fast fästelementet för den negativa polen på batteriet.
2. Kapa den svarta kabeln på den uppvärmda handtagets kabelsats så att den lätt når fram till platsen där batteriets negativa pol sitter. Kläm fast ringkopplingen i änden av den svarta ledningen genom att följa anvisningarna för Packard-krimpverktyget i verkstadshandbokens bilaga.
3. Fäst ringkopplingen för den svarta ledningen till monteringsstappen för minuspolen på batteriet. Sätt fast uttagsfästet. Dra åt.  
Åtdragning: 7–10 N·m (60–96 in-lbs)

### För ALLA modeller

Kontrollera att den svarta ledningen är tillräckligt lång för att inte styrets rörelser ska begränsas.

Gå till avsnittet om **ANSLUTNING AV ORANGE/VIT KABEL** för information gällande specifika modeller.

## ANSLUTNING AV ORANGE/VIT KABEL TILL SWITCHAD STRÖMKÄLLA

Använd kopplingsschemat i verkstadshandboken för att hitta information om en viss årsmodell av motorcykel och hitta den strömkälla som matas in via tändningslåset.

### Dyna-modeller från 2003 och tidigare

En **switchad** strömkälla för det uppvärmda handtaget är en huvudsaklig kabelsats med en orange/vit (O/W) strömledning inuti den elektriska sidokåpan.

1. Ta bort den elektriska sidokåpan på vänster sida, nära batteriet.
2. Se Figur 2. Skär försiktigt upp en del av den huvudsakliga kabelsatsens omslag inuti sidokåpan på en plats där det är lätt att komma åt och klipp av den huvudsakliga orangea/vita strömledningen.
3. Skär av den bit av den orangea/vita strömledningen som inte behövs **för det uppvärmda handtagets kabelsats** så att den enkelt når fram till de avklippta orangea/vita kablarna inuti sidokåpan.
4. Se Figur 22. Plocka fram ett tätat skarvkontaktstycke (3) från satsen. Se Figur 7, för en konfiguration med splits "två till en". Skarva ihop strömledningen från det uppvärmda handtagets kabelsats strömledning med de orangea/vita kablarna i den huvudsakliga kabelsatsen genom att följa anvisningarna i verkstadshandbokens bilaga.
5. Fortsätt till **För ALLA modeller** i detta avsnitt.

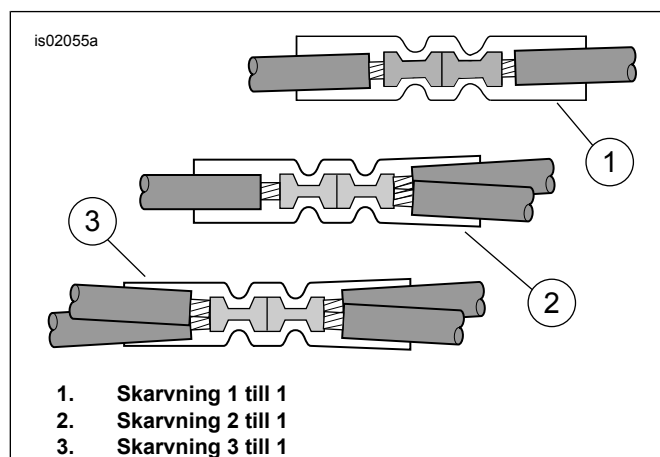

Figur 7. Skarvningskonfigurationer

### Dyna-modeller från 2004–2011

Den **switchade** strömkällan för det uppvärmda handtaget är en öppen säkringsplats på säkringspanelen. Läs avsnittet SÄKRINGAR i verkstadshandboken och kontrollera det korrekta kopplingsschemat i verkstadshandbokens bilaga.

1. Ta bort den elektriska sidokåpan på vänster sida, nära batteriet, genom att greppa tag i båda sidorna och dra utåt.
2. Ta bort den elektriska panelen från motorcykeln genom att följa anvisningarna i verkstadshandboken.
3. Se Figur 22. Plocka fram adapterkabeln för den orangea/vita säkringsdosan (9) från satsen. Observera kontakten i varje ände (se Figur 8). Endast kontakten med fjäderflikar passar i denna säkringsdosa. Skär försiktigt bort den kontakt som inte används på ledningen och släng den.

4. Se Figur 9. Leta reda på det säkringsuttag (1) som är märkt med "OPEN" (öppet) på säkringsdosans lock i den högra säkringsdosan. Det finns en kabel som matar ena änden av den här kretsen, men ingen motsvarande ledning eller säkring förekommer. För in terminalen på den orangea/vita adapterledningen tills det tar stopp. Se en närliggande fabriksmonterad terminal för att jämföra att du åstadkommit korrekt riktning och djup.
5. Skär av den bit av den orangea/vita strömledningen som inte behövs **för det uppvärmda handtagets kabelsats** så att den enkelt når fram till adapterledningen.
6. Se Figur 22. Plocka fram ett tätat skarvkontaktstycke (3) från satsen. Se Figur 7 för en konfiguration med splits "en till en". Skarva ihop strömledningen från det uppvärmda handtagets kabelsats strömledning med adapterledningen genom att följa anvisningarna i verkstadshandbokens bilaga.
7. Se Figur 22. Montera en 2A-säkring (12) från satsen i säkringsuttaget "OPEN" (öppet) för att sluta kretsen.
8. Montera den elektriska panelen genom att följa anvisningarna i verkstadshandboken. Montera den elektriska panelens kåpa genom att rikta in stiften mot gummibussningar i den elektriska panelen och skjuta in dem så att de sitter fast ordentligt.
9. Fortsätt till **För ALLA modeller** i detta avsnitt.

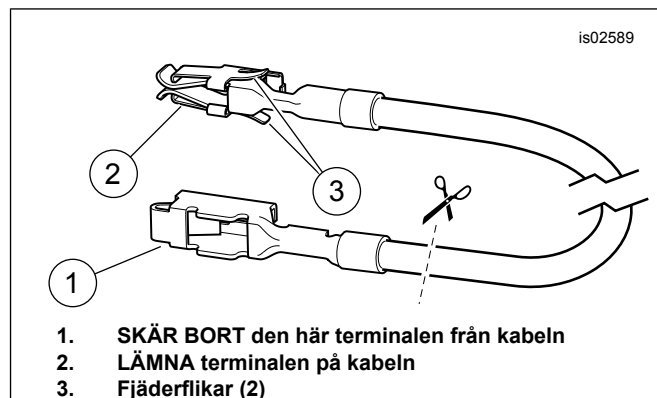

Figur 8. Adapterledning i säkringsdosa (Dyna och Softail)

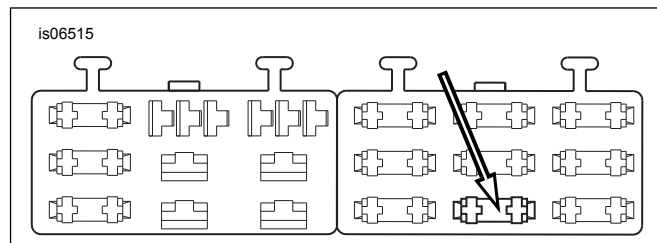

Figur 9. ÖPPET säkringsuttag i säkringsdosa (Dyna från 2004 och senare)

### Softail-modeller från 2003 och tidigare

Den **switchade** strömkällan till det uppvärmda handtaget är den orangea/vita (O/W) ledningen i kabelsatsen till bakljuset, under sadeln.

1. Se Figur 3. Skär försiktigt upp en del av kabelsatsens (1) omslag för bakljuset på en plats där det är lätt att komma åt under sadeln och klipp av den orangea/vita ledningen.



2. Skär av den bit av den orangea/vita strömledningen som inte behövs **för det uppvärmda handtagets kabelsats** så att den enkelt når fram till de avklippta orangea/vita ledningarna under sadeln.
3. Se Figur 22. Plocka fram ett tätat skarvkontaktstycke (3) från satsen. Se Figur 7, för en konfiguration med splits "två till en". Skarva ihop strömledningen från det uppvärmda handtagets kabelsats strömledning med de avklippta orangea/vita kablarna genom att följa anvisningarna i verkstadshandbokens bilaga.
4. Fortsätt till **För ALLA modeller** i detta avsnitt.

## Softail-modeller från 2004–2010

Den **switchade** strömkälla för det uppvärmda handtaget är en öppen säkringsplats på säkringspanelen. Läs avsnittet SÄKRINGAR i verkstadshandboken och kontrollera det korrekta kopplingsdiagrammet i verkstadshandbokens bilaga.

1. Demontera säkringsdosans lock. Ta bort två sexkantbultarna som håller fast säkringsdosans fäste. Dra bort fästet och anordningen för säkringsdosan från motorcykelns ram.
2. Tryck på fliken som håller fast den vänstra säkringsdosan och skjut dosan ut ur fästskårorna.
3. Se Figur 22. Plocka fram adapterkabeln för den orangea/vita säkringsdosan (9) från satsen. Observera kontakten i varje ände (se Figur 8 ). Endast kontakten med fjäderflikar passar i denna säkringsdosa. Skär försiktigt bort den kontakt som inte används på ledningen och släng den.
4. Se Figur 10. Leta reda på det säkringsuttag (1) som är märkt med "P&A IGN" på säkringsdosans lock i den högra säkringsdosan. Det finns en kabel som matar ena änden av den här kretsen, men ingen motsvarande ledning eller säkring förekommer. För in terminalen på den orangea/vita adapterledningen tills det tar stopp. Se en närliggande fabriksmonterad terminal för att jämföra att du åstadkommit korrekt riktning och djup.
5. Skär av den bit av den orangea/vita strömledningen som inte behövs **för det uppvärmda handtagets kabelsats** så att den enkelt når fram till adapterledningen.
6. Se Figur 22. Plocka fram ett tätat skarvkontaktstycke (3) från satsen. Se Figur 7 för en konfiguration med splits "en till en". Skarva ihop strömledningen från det uppvärmda handtagets kabelsats strömledning med adapterledningen genom att följa anvisningarna i verkstadshandbokens bilaga.
7. Se Figur 22. Montera 2A-säkringen (12) från satsen i P&A-säkringsuttaget för att sluta kretsen.
8. Skjut på säkringsdosan i fästskårorna i säkringsdosans fäste tills den klickar ordentligt på plats. Montera fästet och anordningen med säkringsdosan på rätt plats och sätt fast den med de två sexkantbultar som du tog bort tidigare. Dra åt ordentligt.
9. Fortsätt till **För ALLA modeller** i detta avsnitt.

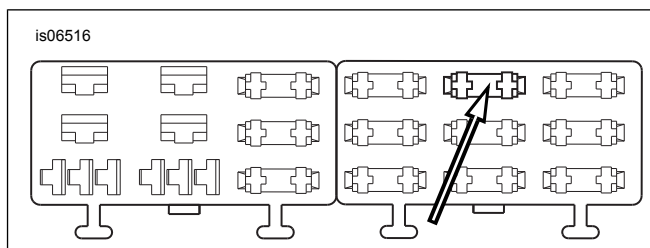

Figur 10. Säkriingsuttag "P&A IGN" på säkringsdosa (Softail 2004–2010)

## Sportster-modeller 2013 och tidigare

En **switchad** strömkälla för det uppvärmda handtaget är en huvudsaklig kabelsats med en orange/vit (O/W) strömledning inuti den elektriska sidokåpan eller under sadeln.

1. Se Figur 11 . Skär försiktigt upp en del av den huvudsakliga kabelsatsens omslag inuti den elektriska sidokåpan eller under sadeln på en plats där det är lätt att komma åt, och klipp av den huvudsakliga orangea/vita strömledningen.
2. Skär av den bit av den orangea/vita strömledningen som inte behövs **för det uppvärmda handtagets kabelsats** så att den enkelt når fram till de avklippta orangea/vita kablarna inuti sidokåpan eller under sadeln.
3. Se Figur 22. Plocka fram ett tätat skarvkontaktstycke (3) från satsen. Se Figur 7, för en konfiguration med splits "två till en". Skarva ihop strömledningen från det uppvärmda handtagets kabelsats strömledning med de orangea/vita kablarna i den huvudsakliga kabelsatsen genom att följa anvisningarna i verkstadshandbokens bilaga.
4. Fortsätt till **För ALLA modeller** i detta avsnitt.

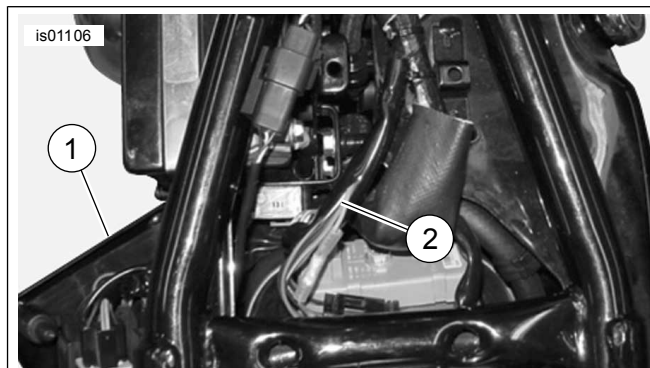

1. Kåpan på vänster sida som innehåller överspänningsskyddets silverfärgade kontakt (röd kabel)
2. Standardkabelsats (orange/vit kabel)

Figur 11. Strömanslutningar (XL-modeller)

## Touring-modeller 2003 och tidigare

En **switchad** strömkälla för det uppvärmda handtaget är en huvudsaklig kabelsats med en orange/vit (O/W) strömledning inuti sidokåpan på höger sida, nära den övre delen.

1. Se Figur 12 . Skär försiktigt upp en del av den huvudsakliga kabelsatsens omslag inuti den elektriska sidokåpan på en plats där det är lätt att komma åt och klipp av den huvudsakliga orangea/vita strömledningen.
2. Skär av den bit av den orangea/vita strömledningen som inte behövs **för det uppvärmda handtagets kabelsats** så att den enkelt når fram till de avklippta orangea/vita kablarna inuti sidokåpan.



- Se Figur 22. Plocka fram ett tätat skarvkontaktstycke (3) från satsen. Se Figur 7, för en konfiguration med splits "två till en". Skarva ihop strömledningen från det uppvärmda handtagets kabelsats strömledning med de orangea/vita kablarna i den huvudsakliga kabelsatsen genom att följa anvisningarna i verkstadshandbokens bilaga.
- Fortsätt till **För ALLA modeller** i detta avsnitt.



1. Kabelsats till säkringsdosa (orange/vit kabel)  
 Figur 12. Kabelsats till säkringsdosa bakom den vänstra sidokåpan, Touring-modeller från 2003 eller tidigare (FLHTCUI visas)

### Touring-modeller 2004–2007

Den **switchade** strömkällan för det uppvärmda handtaget är en öppen säkringsplats på säkringspanelen. Läs avsnittet SÄKRINGAR i verkstadshandboken och kontrollera det korrekta kopplingsdiagrammet i verkstadshandbokens bilaga.

- För modeller från 2004–2006:** Ta bort den vänstra sidokåpan genom att följa anvisningarna i verkstadshandboken för att komma åt säkringsdosen. **För modeller från 2007:** Ta bort den högra sidokåpan genom att följa anvisningarna i verkstadshandboken för att komma åt säkringsdosen. **För ALLA modeller:** Ta bort huvudsäkringens hållare, säkringsdosa och dammskyddet från motorcykeln genom att följa anvisningarna i verkstadshandboken.
- Plocka fram adapterkabeln för den orangea/vita säkringsdosa (9) från satsen. **För modeller från 2004 till 2006:** Observera kontakten i varje ände (se Figur 13, den **övre bilden**). Endast kontakten **UTAN fjäderflikar** passar i säkringsuttaget. Skär försiktigt av terminalen **MED fjäderflikar** från kabeln och kassera den. **För modeller från 2007:** Observera kontakten i varje ände (se Figur 13, den **undre bilden**). Endast uttag **MED fjäderflikar** passar i säkringsuttaget. Skär försiktigt av kontakten **UTAN fjäderflikar** från kabeln och kassera den.

- ALLA modeller:** Se Figur 14. Leta reda på det säkringsuttag som är markerat med "P&A IGN", "2A MAX" (1). Det finns en kabelskena som matar ena änden av den här kretsen, men ingen motsvarande ledning eller säkring förekommer. Ta bort de tre säkringar (2) som sitter på denna rad för närvarande och kom ihåg var de satt.
- Ta försiktigt bort det sekundära låset av orange plast från säkringsdosa. För in terminalen på den orangea/vita adapterledningen tills det tar stopp. Se en närliggande fabriksmonterad terminal för att jämföra att du åstadkommit korrekt riktning och djup. Sätt fast sekundärlåset.
- Sätt fast sekundärlåset och de tre säkringar som du tog bort i det föregående steget.
- Se Figur 22. Skär av den bit som blir över från den orangea/vita kabeln i det uppvärmda handtagets kabelsats. Använd ett tätat skarvkontaktstycke (3) från satsen och skarva denna kabel till den adapterledning som installerades i steg 4.
- Montera 2A-säkringen (12) från satsen i säkringsuttaget som är märkt med "P&A IGN", "2A MAX" för att sluta kretsen.
- Fortsätt till **För ALLA modeller** i detta avsnitt.

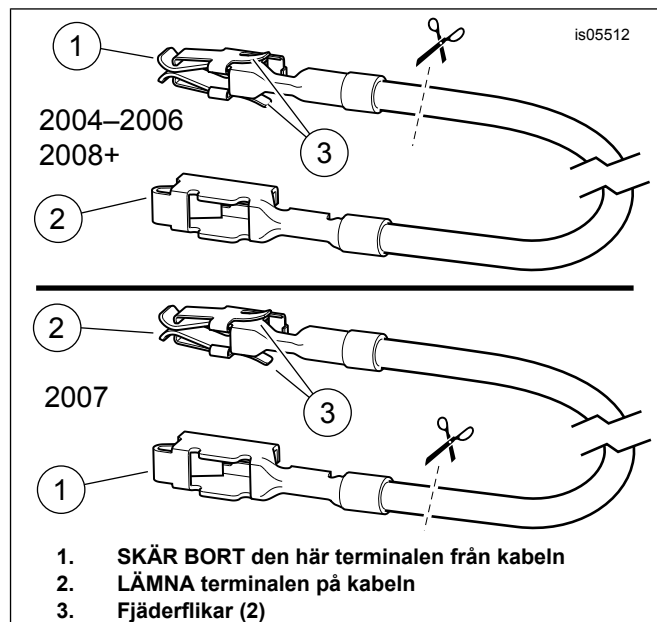

Figur 13. Säkringsdosans adapterkabel (FL Touring)

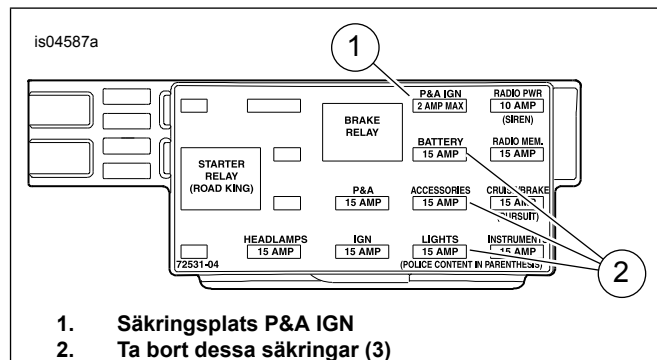

1. Säkringsplats P&A IGN  
 2. Ta bort dessa säkringar (3)

Figur 14. Säkringsuttag P&A IGN (Touring-modeller 2004–2007)

## V-Rod-modeller

En **switchad** strömkälla för det uppvärmda handtaget är en huvudsaklig kabelsats med en orange/vit (O/W) strömledning som kommer från säkringsdosan.

1. Se Figur 15 . Skär försiktigt upp en del av den huvudsakliga kabelsatsens omslag nära säkringsdosan (2) på en plats där det är lätt att komma åt och klipp av den huvudsakliga orangea/vita ledningen som går till säkringsuttaget (1) och som är märkt med:
  - a. ACCESSORIES (TILLBEHÖR) på modeller från 2002–2006 eller
  - b. P&A IGNITION på modeller från 2007 eller senare.
2. Skär av den bit av den orangea/vita strömledningen som inte behövs **för det uppvärmda handtagets kabelsats** så att den enkelt når fram till de avklippta orangea/vita ledningarna vid säkringsdosan.
3. Se Figur 22. Plocka fram ett tätat skarvkontaktstycke (3) från satsen. Se Figur 7, för en konfiguration med splits ”två till en”. Skarva ihop strömledningen från det uppvärmda handtagets kabelsats strömledning med de orangea/vita kablarna i den huvudsakliga kabelsatsen genom att följa anvisningarna i verkstadshandbokens bilaga.
4. Montera en 2A-säkring (12) från satsen i säkringsuttaget för att sluta kretsen.

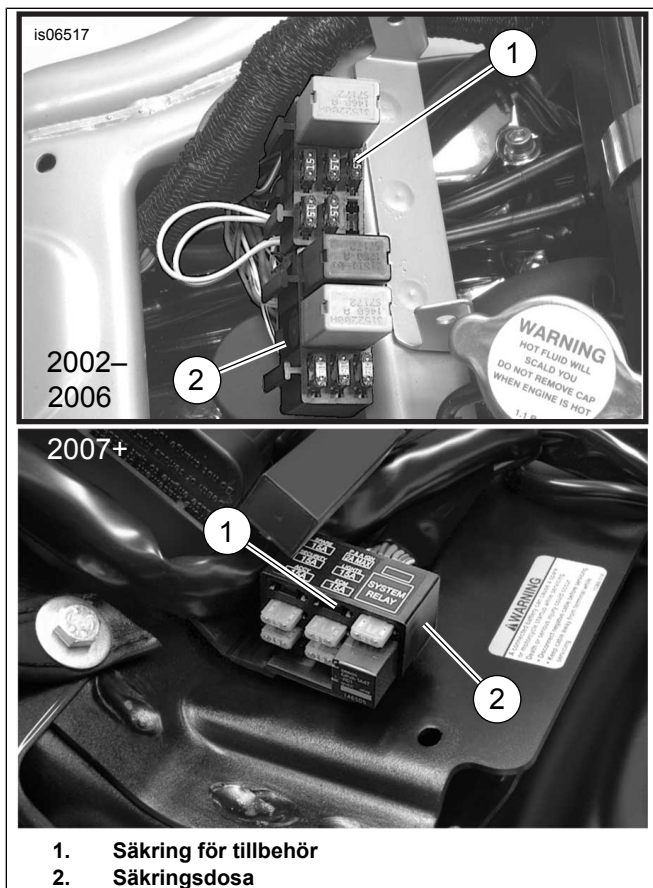

Figur 15. Säkringsplats för tillbehör (V-Rod-modeller)

## För ALLA modeller

Kontrollera att den orangea/vita ledningen är tillräckligt lång för att inte styrets rörelser ska begränsas.

Gå till avsnittet om **ANSLUTNING AV RÖD KABEL** för information gällande specifika modeller.

## ANSLUTNING AV DEN RÖDA KABELN TILL BATTERIETS STRÖMKÄLLA

Använd kopplingsdiagrammet i verkstadshandboken för att hitta information om en viss årsmodell av motorcykel och hitta den strömkälla som matas direkt från batteriet.

## Dyna-modeller från 2003 och tidigare

Det uppvärmda handtagets **batteri**-strömkälla är den **silverfärgade** kontakten för överspänningsskyddet inne i den elektriska sidokåpan.

1. Se Figur 16 . Dra den röda ledningen i kabelsatsen till det uppvärmda handtaget genom ramens överdel under sadeln till överspänningsskyddet på insidan av de elektriska sidokåpan.
2. Se Figur 22. Välj rätt ringkoppling (4, 5 eller 6) från satsen och passa ihop den med den silverfärgade uttagstappen (med den röda ledningen) på överspänningsskyddet.
3. Skär av den bit som blir över från den röda ledningen i kabelsatsen till det uppvärmda handtaget men **SKÅR INTE** av den seriekopplade säkringshallaren. Kläm fast ringkopplingen i änden av den röda ledningen genom att följa anvisningarna för Packard-krimpverktyget i verkstadshandbokens bilaga.

### OBS

**Strömkabeln (röd) från det uppvärmda handtagets kablage ska anslutas till kretsbytarens silverkontakt. Gör anslutningen till kretsbytarens kopparkontakt kan det medföra att kretsen överbelastas, vilket kan leda till skador på utrustningen. (00370a)**

4. Montera ringkopplingen för den röda ledningen på gängorna till överspänningsskyddets silverfärgade uttagstapp. Dra åt.  
Åtdragning: 2,3–4 N·m (20–35 in·lbs)
5. Fortsätt till **För ALLA modeller** i detta avsnitt.

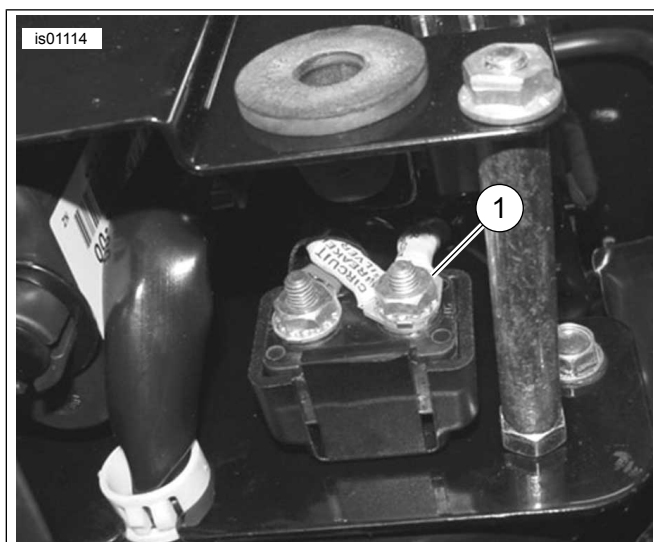

1. Silverkontakt huvudströmbrytare (röd kabel)

Figur 16. Dyna-anslutningar (modeller från 2003 och tidigare), sedd underifrån med den vänstra sidokåpan borttagen

### Softtail-modeller från 2003 och tidigare

Det uppvärmda handtagets **batteri**-strömkälla är den **silverfärgade** kontakten för överspänningsskyddet som sitter nära den främre delen av den bakre stänkskärmen, under sadeln.

1. Se Figur 17 . Ta bort den bakre stänkskärmen (1) genom att följa anvisningarna i verkstadshandboken.
2. Se Figur 18 . Dra den röda ledningen i kabelsatsen till det uppvärmda handtaget via ramens övre högra sida, under sadeln, och fram till det överspänningsskydd som sitter nära den främre delen av den bakre stänkskärmen, under sadeln.
3. Se Figur 22. Välj rätt ringkoppling (4, 5 eller 6) från satsen och passa ihop den med den silverfärgade uttagstappen (med den röda ledningen) på överspänningsskyddet.
4. Skär av den bit som blir över från den röda ledningen i kabelsatsen till det uppvärmda handtaget men **SKÅR INTE** av den seriekopplade säkringshållaren. Kläm fast ringkopplingen i änden av den röda ledningen genom att följa anvisningarna för Packard-krimpverktyget i verkstadshandbokens bilaga.

#### OBS

**Strömkabeln (röd) från det uppvärmda handtagets kablage ska anslutas till kretsbytarens silverkontakt. Görs anslutningen till kretsbytarens kopparkontakt kan det medföra att kretsen överbelastas, vilket kan leda till skador på utrustningen. (00370a)**

5. Montera ringkopplingen för den röda ledningen på gängorna till överspänningsskyddets silverfärgade uttagstapp. Dra åt.  
Åtdragning: 2,3–4 N·m (20–35 in-lbs)
6. Fortsätt till **För ALLA modeller** i detta avsnitt.

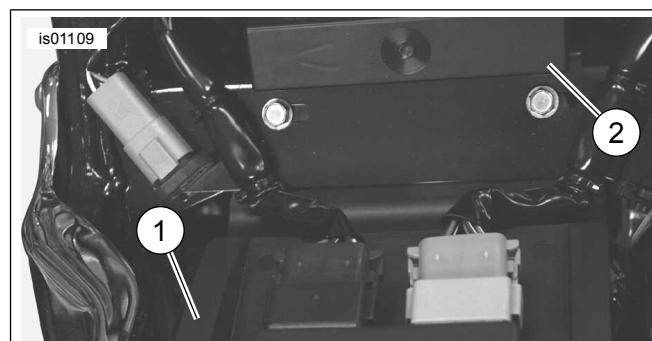

1. Bakre stänkskydd  
2. Säkringsdosa

Figur 17. Stänkskydd, Softtail-modeller från 2003 eller tidigare (årsmodell 2003 visas)

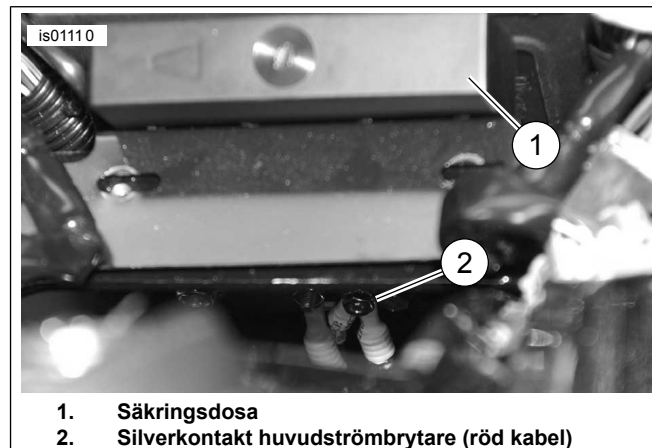

1. Säkringsdosa  
2. Silverkontakt huvudströmbrytare (röd kabel)

Figur 18. Överspänningsskydd (Softtail-modeller från 2003 eller tidigare)

### Sportster-modeller från 2003 eller tidigare

Det uppvärmda handtagets **batteri**-strömkälla är den **silverfärgade** kontakten för överspänningsskyddet inne i den elektriska sidokåpan. Se Figur 19 och Figur 11.

1. Se Figur 22. Välj rätt ringkoppling (4, 5 eller 6) från satsen och passa ihop den med den silverfärgade uttagstappen (med den röda ledningen) på överspänningsskyddet.
2. Skär av den bit som blir över från den röda ledningen i kabelsatsen till det uppvärmda handtaget men **SKÅR INTE** av den seriekopplade säkringshållaren. Kläm fast ringkopplingen i änden av den röda ledningen genom att följa anvisningarna för Packard-krimpverktyget i verkstadshandbokens bilaga.

#### OBS

**Strömkabeln (röd) från det uppvärmda handtagets kablage ska anslutas till kretsbytarens silverkontakt. Görs anslutningen till kretsbytarens kopparkontakt kan det medföra att kretsen överbelastas, vilket kan leda till skador på utrustningen. (00370a)**

3. Montera ringkopplingen för den röda ledningen på gängorna till överspänningsskyddets silverfärgade uttagstapp. Dra åt.  
Åtdragning: 2,3–4 N·m (20–35 in-lbs)

4. Fortsätt till **För ALLA modeller** i detta avsnitt.



1. Överspänningsskydd, silverfärgad kontakt (röd kabel)  
**Figur 19. Överspänningsskydd (Sportster-modeller från 2003 eller tidigare)**

### Touring-modeller 2003 och tidigare

Det uppvärmda handtagets **batteri**-strömkälla är den **silverfärgade** kontakten för överspänningsskyddet i batterifördjupningen, under sadeln.

1. Se Figur 5 . Dra den röda ledningen till det uppvärmda handtaget till den silverfärgade uttagstappen (1) för överspänningsskyddet. Den sitter i batterifördjupningen under sadeln.
2. Se Figur 22. Välj rätt ringkoppling (4, 5 eller 6) från satsen och passa ihop den med den silverfärgade uttagstappen (med den röda ledningen) på överspänningsskyddet.
3. Skär av den bit som blir över från den röda ledningen i kabelsatsen till det uppvärmda handtaget men **SKÄR INTE** av den seriekopplade säkringshållaren. Kläm fast ringkopplingen i änden av den röda ledningen genom att följa anvisningarna för Packard-krimpverktyget i verkstadshandbokens bilaga.

#### OBS

**Strömkabeln (röd) från det uppvärmda handtagets kablage ska anslutas till kretsbrytarens silverkontakt. Gör anslutningen till kretsbrytarens kopparkontakt kan det medföra att kretsen överbelastas, vilket kan leda till skador på utrustningen. (00370a)**

4. Montera ringkopplingen för den röda ledningen på gängorna till överspänningsskyddets silverfärgade uttagstapp. Dra åt.  
 Åtdragning: 2,3–4 N·m (20–35 in-lbs)
5. Sätt tillbaka batteriet i motorcykeln men **ANSLUT INTE** batteripolerna ännu.
6. Fortsätt till **För ALLA modeller** i detta avsnitt.

### Softail-modeller från 2004–2010, Dyna-modeller från 2004–2011,

### Softail-modeller från 2004–2013 och Touring-modeller 2004–2013

Det uppvärmda handtagets **batteri**-strömkälla är kontaktstycket B+ (batteriets pluspol) i den huvudsakliga elkabelsatsen.

1. Se Figur 20. Leta reda på kontaktstycket B+ (batteriets pluspol) (1) (en röd kabel med ett oanvänt grått kontaktstykke) på den huvudsakliga elkabelsatsen. Ta bort skyddet (2) från kontaktstycket.
  - a. **För Dyna- och Softail-modeller:** under sadeln
  - b. **För Sportster- och Touring-modeller:** dragna under sadeln, under ECM-modulen (den elektroniska styrmodulen).
2. Se Figur 22. Anslut kontaktstycket med två uttag (10) från satsen i kontaktstycket B+.
3. Kapa den röda kabeln i handtagskabelsatsen så att den är lätt att nå från änden på adapterkabelsatsens röda kabel. Men **SKÄR INTE AV** den seriekopplade säkringshållaren.
4. Plocka fram ett tätat skarvkontaktstykke (3) från satsen. Se Figur 7 för en konfiguration med splits "en till en". Skarva ihop den röda ledningen från det uppvärmda handtaget med adapterledningen genom att följa anvisningarna i verkstadshandbokens bilaga.
5. Fortsätt till **För ALLA modeller** i detta avsnitt.

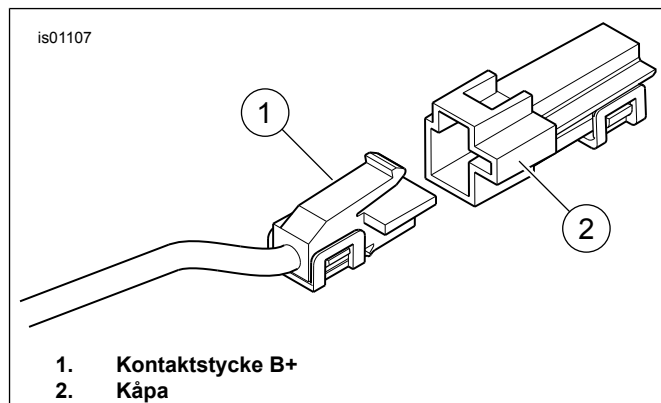

1. Kontaktstykke B+  
 2. Kåpa  
**Figur 20. Kontaktstykke B+**

### V-Rod-modeller

Den **röda** ledningen i det uppvärmda handtagets kabelsats ansluts direkt till batteriets positiva pol.

1. Välj rätt ringkoppling (4, 5 eller 6) från satsen för att sätta fast fästelementet för den positiva polen på batteriet.
2. Kapa den röda kabeln i kabelsatsen till det uppvärmda handtaget så att den är enkelt när fram till batteriets positiva pol. Men **SKÄR INTE AV** den seriekopplade säkringshållaren. Kläm fast ringkopplingen i änden av den röda ledningen genom att följa anvisningarna för Packard-krimpverktyget i verkstadshandbokens bilaga.
3. Fäst ringkopplingen för den röda ledningen till monteringsstappen för pluspolen på batteriet. Sätt fast uttagsfästet. Dra åt.

Åtdragning: 7–10 N·m (60–96 in-lbs)

## För ALLA modeller

Kontrollera att den röda ledningen är tillräckligt lång för att inte styrets rörelser ska begränsas.

Gå vidare till nästa avsnitt.

## ÅTERTA I DRIFT

### ANMÄRKNING

Utför **INTE** följande steg förrän de uppvärmda handtagen och alla relaterade kablar har monterats i enlighet med de procedurer som beskrivs i detta instruktionsblad för din motorcykelmodell.

1. Kontrollera att höger handtag/gasreglage roterar fritt och att handtaget inte hakar i styrstängens eller omkopplarhuset. Använd **INTE** fordonet om gasreglaget inte fungerar som det ska.

### ANMÄRKNING

Kontrollera att tändningslåset är i läget **AV innan** du installerar huvudsäkringens eller ansluter batterikablar.

### ⚠ VARNING

Anslut batteriets pluskabel (+) först. Om pluskabeln (+) skulle få chassikontakt när minuskabeln (-) är ansluten till batteriet kan gnistbildningen annars resultera i en explosion, vilket kan leda till dödsfall eller allvarliga personskador. (00068a)

2. Slå på strömmen.
  - a. **Endast Touring-modeller från 2003 eller tidigare:** Läs verkstadshandboken för att sätta fast batterikablarna (positiv kabel först). Stryk ett tunt lager av vaselin eller korrosionshämmande material över batteripolerna.
  - b. **Modeller med huvudsäkring:** Se verkstadshandboken för att installera huvudsäkringen.
  - c. **Modeller med huvudströmbrytare (UTOM Sportster):** Läs verkstadshandboken och följ anvisningarna för att ansluta den negativa batterikabeln. Stryk ett tunt lager av vaselin eller korrosionshämmande material över batteripolerna.
  - d. **Sportster-modeller med huvudströmbrytare:** Läs verkstadshandboken och följ anvisningarna för att ansluta den negativa batterikabeln vid motorns vevhus.
3. **Endast för V-Rod-modeller:** Installera luftlådans aluminiumkåpa genom att följa anvisningarna i verkstadshandboken. **För ALLA ANDRA modeller:** Installera bränsletanken genom att följa anvisningarna i verkstadshandboken.
4. Montera styrkåpan, styrhöjarkåpan eller en yttre kåpa, om motorcykeln har sådana, genom att följa anvisningarna i verkstadshandboken.

### ANMÄRKNING

För att förhindra urladdning av batteriet är dessa uppvärmda handtag utformade så att de endast fungerar när tändningslåset står i läget **PÅ**. Handtagen genererar maximal värme när motorcykeln körs i normal hastighet.

Värmeinställningarna på det uppvärmda handtagets reglagevred går från 1 (lägst) till 6 (högst).

5. Med tändningslåset **AV**, vrid det vänstra handtaget till en nummerinställning. Kontrollera att handtagen inte genererar värme. Vrid handtaget till läget **AV**. Vrid tändningslåset till läget **PÅ** men starta inte motorcykeln. Kontrollera att handtagen inte genererar värme.
6. Starta motorn. Kontrollera handtagen vid alla inställningar för rätt värme.
7. Peta in lösa kablar under skyddade delar av sadeln. Använd buntband för att hålla kablarna borta från rörliga delar, värmekällor och platser där de kan tryckas ihop eller klämmas fast.

### ⚠ VARNING

När en sadel monterats måste du försöka lyfta upp den för att se till att den är korrekt monterad. Om sadeln sitter löst kan den flytta sig under färd och därmed orsaka en olycka, vilket kan leda till dödsfall eller allvarliga personskador. (00070b)

8. Läs verkstadshandboken och följ anvisningarna för att stänga eller installera sadeln.

## Felsökning

Se Figur 21 för schema över det uppvärmda handtaget.

## Handtagen avger inte värme

1. Se Figur 1 . Kontrollera korrekt kabeldragning. Handtagets huvudkablagen måste dras utanför brytarhuset. Om kablarna har dragits internt ska du ta bort det vänstra brytarhuset och kontrollera avseende klämda kablar. Om ledningarna är klämda ska du byta det vänstra handtaget och upprepa installationsprocessen med rätt kabeldragning.
2. Kontrollera kabelanslutningarna för de orange/vita, röda och svarta kablarna i handtagets huvudkablagen. Om en anslutning är öppen eller svag ska du reparera anslutningen. Testa handtagen. Om inte, gå vidare till steg 3.
3. Öppna eller ta bort sadeln genom att följa anvisningarna i verkstadshandboken.
4. Starta motorn.
5. Kontrollera att det finns 12 Volt likström (DC) över de röda och svarta kablarna i handtagets huvudkabelns sats. Om 12 V DC inte förekommer i ledningarna kontrollerar du säkringen i kabelsatsen och byter ut den vid behov. I annat fall, byt ut vänster handtag och kabelsats och testa handtagen.
6. Ta bort det högra handtaget från styret.
7. Koppla loss kontaktstycket på det högra handtaget från det vänstra handtagets kabelsats.

8. Kontrollera kontinuiteten över kablarna med två anslutningsdon på det högra handtaget. Om provet visar förbindelse fungerar handtagen.

## Handtagen genererar värme när tändningslåset är AV

Om handtagen genererar värme när tändningslåset är av är något av handtagen felaktigt anslutet till fordonet eller så är det fel på det vänstra handtaget och kabelsatsen.

Kontrollera försiktigt alla uppvärmda handtags kabelanslutningar på motorcykeln. Om anslutningarna är korrekt gjorda, byt ut det uppvärmda handtagets huvudkabelsats och prova sedan handtagen.

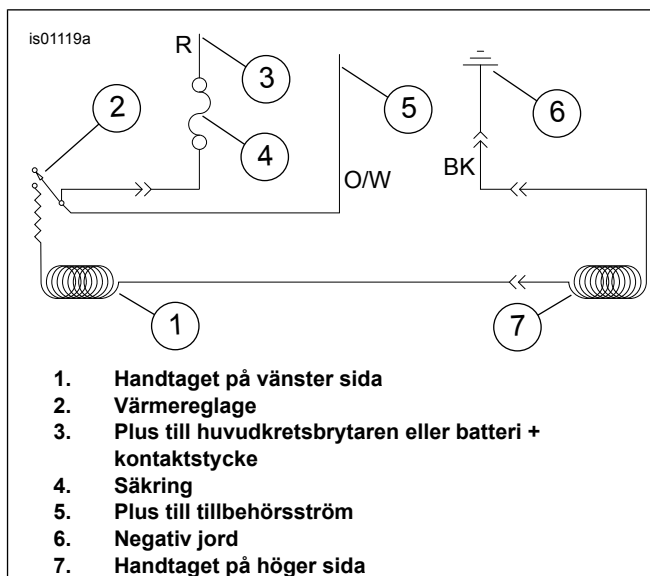

Figur 21. Schema för uppvärmt handtag

## RESERVDELAR

Se Figur 22 och Tabell 1.

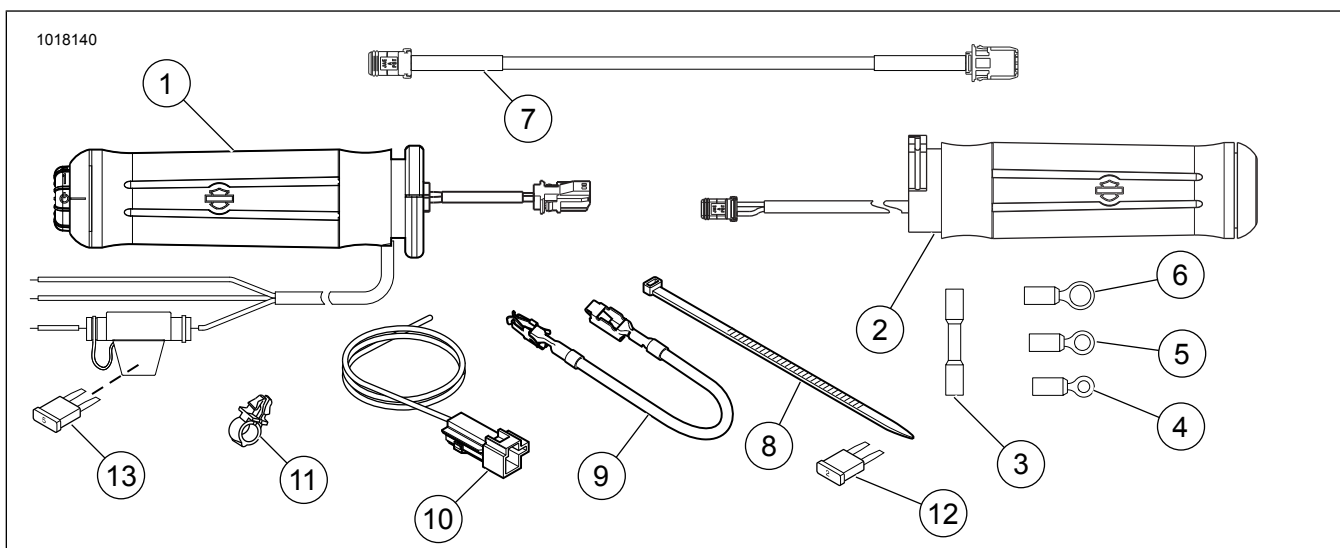

Figur 22. Reservdelar, uppvärmda handtagssatser

Tabell 1. Reservdelar

Komponent	Beskrivning (antal)	Artikelnummer
<b>Sats 56047-03C: Uppvärmade handtag, Flame</b>		
1	Uppvärt handtag, vänster	56100-04B
2	Uppvärt handtag, höger	56048-03
<b>Sats 56107-03B: Uppvärmade handtag i mjukt läder</b>		
1	Uppvärt handtag, vänster	56169-04A
2	Uppvärt handtag, höger	56136-03
<b>Sats 56174-03C: Handtag i krom/gummi (stor diameter)</b>		
1	Uppvärt handtag, vänster	56181-04B
2	Uppvärt handtag, höger	56175-03
<b>Sats 56196-03C: Handtag i krom/gummi (liten diameter)</b>		
1	Uppvärt handtag, vänster	56617-04A
2	Uppvärt handtag, höger	56615-03
<b>Sats 56512-02C: Konturerade uppvärmda handtag i krom/gummi</b>		
1	Uppvärt handtag, vänster	56514-04A
2	Uppvärt handtag, höger	56513-02
<b>Sats 56619-03B: Uppvärmade handtag med nostalgiskt tema</b>		

Tabell 1. Reservdelar

Komponent	Beskrivning (antal)	Artikelnummer
1	Uppvärt handtag, vänster	56638-03A
2	Uppvärt handtag, höger	56620-03
<b>Sats 56694-04A: Uppvärmade handtag med diamantplatta</b>		
1	Uppvärt handtag, vänster	56695-04A
2	Uppvärt handtag, höger	56696-04
<b>Sats 56750-04B: Uppvärmade handtag, Stealth</b>		
1	Uppvärt handtag, vänster	56734-04A
2	Uppvärt handtag, höger	56733-04
<b>Sats 56828-03B: Uppvärmade handtag, Aileron</b>		
1	Uppvärt handtag, vänster	56830-03A
2	Uppvärt handtag, höger	56829-03
<b>Sats 56923-05: H.O.G.® Uppvärmade handtag</b>		
1	Uppvärt handtag, vänster	56924-05
2	Uppvärt handtag, höger	56925-05
<b>Sats 56926-05A: Uppvärmade handtag, Skull</b>		
1	Uppvärt handtag, vänster	56927-05
2	Uppvärt handtag, höger	56928-05



Tabell 1. Reservdelar

Komponent	Beskrivning (antal)	Artikelnummer
<b>Sats 56997-07A: Uppvärmda handtag, Ironside</b>		
1	Uppvärmrt handtag, vänster	57055-07
2	Uppvärmrt handtag, höger	56053-07
<b>Sats 56100030: Uppvärmda handtag, Slipstream</b>		
1	Uppvärmrt handtag, vänster	56100038
2	Uppvärmrt handtag, höger	56100033
<b>Sats 56100111: Uppvärmda handtag, Airflow</b>		
1	Uppvärmrt handtag, vänster	56100109
2	Uppvärmrt handtag, höger	56100127
<b>Sats 56100254: Uppvärmda handtag, Slipstream</b>		
1	Uppvärmrt handtag, vänster	56100292
2	Uppvärmrt handtag, höger	56100272
<b>Sats 56100256: Uppvärmda handtag, Airflow</b>		
1	Uppvärmrt handtag, vänster	56100286
2	Uppvärmrt handtag, höger	56100279
<b>Sats 56100259: Uppvärmda handtag, Skull</b>		
1	Uppvärmrt handtag, vänster	Säljs ej separat
2	Uppvärmrt handtag, höger	Säljs ej separat
<b>Sats 56100261: Uppvärmda handtag med nostalgiskt tema</b>		
1	Uppvärmrt handtag, vänster	56100294
2	Uppvärmrt handtag, höger	56100276
<b>Sats 56100262: Uppvärmda handtag, Flame</b>		
1	Uppvärmrt handtag, vänster	56100296
2	Uppvärmrt handtag, höger	56100281
<b>Sats 56100264: Handtag i krom/gummi (stor diameter)</b>		
1	Uppvärmrt handtag, vänster	56100297
2	Uppvärmrt handtag, höger	56100282
<b>Sats 56100266: Handtag i krom/gummi (liten diameter)</b>		
1	Uppvärmrt handtag, vänster	56100295
2	Uppvärmrt handtag, höger	56100283
<b>Sats 56100268: Konturerade uppvärmda handtag i krom/gummi</b>		
1	Uppvärmrt handtag, vänster	56100288
2	Uppvärmrt handtag, höger	56100270
<b>Sats 56100358: Uppvärmda handtag, Airflow</b>		
1	Uppvärmrt handtag, vänster	56100360
2	Uppvärmrt handtag, höger	56100359
<b>Sats 56100363: Uppvärmda handtag Skull Willie G</b>		
1	Uppvärmrt handtag, vänster	56100369
2	Uppvärmrt handtag, höger	56100371
<b>Reservdelar som är lika för ALLA satser med uppvärmda handtag</b>		
3	Tätat skarvkontaktstycke (2)	70586-93
4	Ringkoppling (2), för tapp på nr 10	9857
5	Ringkoppling (2), för tapp på 6,4 mm (1/4 tum)	9858
6	Ringkoppling, för tapp på 7,9 mm (5/16 tum)	9859
7	Kabelsatsförhängning, längd 26,7 cm (10,5 tum)	69201703
8	Kabelrem (svart) (8), längd 26,7 cm (10,5 tum)	10006
9	Kabel, säkringsblockadapter	70329-04
10	Kabelsats, adapter	70310-04
11	Klämma, kabelhållare (4)	70345-84
12	Säkring, knivtyp, 2A (grå)	54305-98
13	Säkring, knivtyp, 5A (lätt brun) (inuti säkringshållaren)	72331-95