



## КОМПЛЕКТИ РУКОЯТОК З ПІДГРІВОМ

### ЗАГАЛЬНІ ВІДОМОСТІ

#### Артикули комплектів

56047-03C, 56107-03B, 56174-03C, 56196-03C, 56512-02C, 56619-03B, 56694-04A, 56750-04B, 56822-03A, 56825-03A, 56828-03B, 56923-05, 56926-05A, 56997-07A, 56100030, 56100111, 56100254, 56100256, 56100259, 56100261, 56100262, 56100264, 56100266, 56100268, 56100358, 56100363

#### Моделі

Відомості щодо підбору для моделей див. у роздрібному каталозі запчастин та аксесуарів або розділі "Частини та аксесуари" на веб-сайті [www.harley-davidson.com](http://www.harley-davidson.com) (лише англійською мовою).

#### ПРИМІТКА

Кожен комплект містить одну пару рукояток з підгрівом та з'єднувальні частини. (див. Малюнок 22 і Таблиця 1).

Ці комплекти рукояток з підгрівом несумісні з кермом із внутрішньою проводкою.

#### Вимоги щодо інсталяції

Для моделей Softail 2011 року і пізніше, моделі Dyna 2012 року і пізніше і моделі Sportster 2014 року і пізніше необхідно окремо купувати джгут електричного роз'єму (частина H-D 72673-11).

UltraTorch UT-100 (HD-39969), Robinair Heat Gun (HD-25070) (HD-25070) з додатком Heatshrink (HD-41183) або інший відповідний нагрівальний пристрій, необхідний для належного встановлення цього комплекту.

Встановлення цього комплекту вимагає використання інструменту для обтискання країв та інших частин і приладдя. Електроконтактне мастило Electrical Contact Lube (номер частини Harley-Davidson 99861-02) або аналогічне необхідне після від'єднання кабелю акумуляторної батареї. Посібники іншими мовами можна отримати в дилера Harley-Davidson.

#### ▲ ПОПЕРЕДЖЕННЯ

Правильно встановіть цей комплект, щоб гарантувати безпеку водія та пасажирів. Виконуючи процедури, дотримуйтеся відповідного посібника з обслуговування. Якщо ви нездатні виконати цю процедуру або у вас немає потрібних інструментів, для встановлення зверніться до дилера Harley-Davidson. Неправильне встановлення цього комплекту може призвести до смерті або серйозних травм. (00333b)

#### ПРИМІТКА

Ця інструкція відноситься до інформації, вміщеної в інструкцію з технічного обслуговування. Інструкція з

технічного обслуговування для цього року випуску/ цієї моделі мотоцикла є обов'язковою для такого встановлення і є в наявності у дилера Harley-Davidson.

### Електричне перевантаження

#### ПОВІДОМЛЕННЯ

Є можливість перевантажити систему зарядки автомобіля, додавши занадто багато електричних аксесуарів. Якщо всі електричні аксесуари під час роботи споживають енергію в обсязі, який не здатна генерувати система заряджання транспортного засобу, це може призвести до розряджання акумулятора й пошкодження електричної системи транспортного засобу. (00211d)

#### ▲ ПОПЕРЕДЖЕННЯ

Установлюючи будь-які електричні аксесуари, не перевищуйте максимальний номінал за силою струму для запобіжника чи автоматичного вимикача, що забезпечують захист ланцюга, у конструкцію якого вносяться зміни. Перевищення максимального номіналу за силою струму може призвести до несправності електричного обладнання, а відтак до смерті або серйозних травм. (00310a)

Комплект рукояток з підгрівом вимагає до 2.8 міліампер додаткового струму від електромережі.

### Запчастини, що обслуговуються:

Див. Малюнок 22 та Таблиця 1.

### ВИДАЛЕННЯ

#### Підготовка

#### ПРИМІТКА

Для засобів, обладнаних сиренами безпеки:

- Переконайтеся в наявності брелока.
- Увімкніть запалювання за допомогою перемикача.

Тільки для моделей VRSC: витягніть алюмінієву кришку повітряної коробки відповідно до інструкцій з обслуговування.

Щоб видалити основний запобіжник, зверніться до посібника з обслуговування.

Для моделей EFI, KPIM VRSC:



#### ▲ ПОПЕРЕДЖЕННЯ

Щоб запобігти розбризкуванню пального, продуйте паливну систему високого тиску перед від'єднанням паливопроводу постачання пального. Бензин є надзвичайно легкозаймистою та вибухонебезпечною речовиною, яка може призвести до смерті або отримання серйозної травми. (00275a)

Виконуйте інструкції з обслуговування, очистіть та відключіть трубопровід подачі пального.

Для транспортних засобів з основним запобіжником:

#### ▲ ПОПЕРЕДЖЕННЯ

Щоб запобігти випадковому запуску транспортного засобу, що може спричинити смерть або серйозні травми, перед продовженням від'єднайте головний запобіжник. (00251b)

1. Щоб видалити основний запобіжник, зверніться до посібника з обслуговування. Зніміть та збережіть сидіння та все монтажне обладнання.

Для транспортних засобів з основним автоматичним вимикачем:

#### ▲ ПОПЕРЕДЖЕННЯ

Щоб запобігти випадковому запуску транспортного засобу, що може спричинити смерть або серйозні травми, перед продовженням від'єднайте негативний (-) кабель акумулятора. (00048a)

1. Зверніться до розділу щодо зняття сидіння і від'єднання негативного (чорного) кабелю акумулятора від негативного терміналу акумулятора. Збережіть все устаткування для встановлення сидіння.

Для моделей, оснащених звичайним карбюратором:

#### ▲ ПОПЕРЕДЖЕННЯ

Від'єднання паливопроводу карбюратора від паливного клапану може спричинити витікання бензину. Бензин є надзвичайно легкозаймистою та вибухонебезпечною речовиною, яка може призвести до смерті або отримання серйозної травми. Негайно витріть пролите пальне та належним чином утилізуйте ганчір'я. (00256a)

2. Установіть клапан паливного трубопроводу в положення OFF. Зніміть паливний трубопровід з арматури.

Для всіх моделей, крім VRSC:

#### ▲ ПОПЕРЕДЖЕННЯ

Обслуговуючи паливну систему, не куріть і не допускайте утворення відкритого полум'я або іскор у безпосередній близькості від неї. Бензин є надзвичайно легкозаймистою та вибухонебезпечною речовиною, яка може призвести до смерті або отримання серйозної травми. (00330a)

3. Зверніться до посібника користувача щодо зняття консолі інструментів (якщо встановлено) з паливного бака.

4. Див. відповідний розділ (карбюратор або двигун EFI Engine) посібника з обслуговування стосовно інструкцій щодо зняття паливного бака.
5. Для моделей FLHR або моделей FL Softail 1996 року і пізніше з комплектом хромового обтічника фар (H-D частина № 67907-96): дивіться посібник з обслуговування для зняття кожуха керма.

## Зняття попередньо встановленої рукоятки

Для всіх моделей:

1. Зверніться до посібника з обслуговування, щоб зняти блок корпусу правостороннього перемикача керма. Це необхідно для доступу до кабелів дросельної заслінки.
2. Зверніться до посібника з обслуговування, щоб від'єднати кабель дросельної заслінки і видалити наявний блок правої ручки/ рукав дросельної заслінки. Після зняття переконайтеся, що кінець керма є чистим і гладким.
3. Послабте, але не видаляйте два гвинти з плоскими шайбами, прикріпивши затискач керма до важеля зчеплення кронштейна.
4. Перевірте момент затягування верхнього й нижнього гвинтів перемикальної коробки.
5. Зніміть лівосторонню рукоятку керма. Якщо рукоятку приклеєно, обережно відріжте її від керма, використовуючи гострий ніж або лезо.
6. Якщо в наявності обшивка керма, покриття підйомника або зовнішній обтічник, дивіться посібник з обслуговування і видаліть їх, якщо необхідно отримати доступ до шляху прокладання дроту через затискач верхньої вилки.

## ВСТАНОВЛЕННЯ РУКОЯТКИ З ПІДГРІВОМ

1. Див. Малюнок 22 та Таблиця 1. Визначте, чи потрібне розширення джгута проводки (7) для виконання цього встановлення:
  - Тримайте праву рукоятку з підгрівом / дросельну заслінку та джгут проводів у положенні уздовж зовнішньої сторони керма таким чином, як би збірку було встановлено на кермі. З'єднувачі на кінці джгута проводки на рукоятці / рукаві дросельної заслінки повинні виходити поза лівий край керма.
  - Якщо роз'єм **виходить за** протилежний кінець керма, зайву його частину можна викинути.
  - Якщо роз'єм **не виходить за** протилежний кінець керма, підключить розширення до кінця джгута правої рукоятки.

#### ПРИМІТКА

*Тиск повітря або електричний протяжний дріт можна використовувати для повного пропущення дроту через кермо.*

*Під час використання протяжного дроту приєднайте кінець протяжного дроту до роз'єму і надійно закріпіть стрічкою.*

*Деякі види керма з внутрішньою проводкою, наприклад, рельєфні, або моделі з сигналами повороту, встановленими на кермі, потребують від'єднання роз'ємів рукоятки з підгрівом.*

*Перед від'єднанням сфотографуйте всі роз'єми для коректної їх повторної збірки.*

Для сприяння протягуванню дроту, обприскайте / натріть його мильним водним розчином.

2. Видаліть будь-який дріт, зберігаючи затискачі, що кріплять джгут перемикача керма до керма.
3. Пропустіть роз'єм і проводку рукоятки з підігрівом / рукава дросельної заслінки в праву частину керма, до кінця і виведіть назовні з лівого боку на кермі.
4. Установіть рукоятку з підігрівом / рукав дросельної заслінки, дросельні кабелі та перемикальну коробку на правій стороні керма згідно з процедурами технічного обслуговування.
5. Зніміть чорне кільце з внутрішнього кінця лівої бічної рукоятки з підігрівом (1). Вставте роз'єм правої рукоятки у роз'єм лівої рукоятки.
6. За допомогою маскувальної стрічки або жирного олівця нанесіть позначку на кермо на відстані 120 мм (4 3/4 дюйма) від лівого краю.

#### ПРИМІТКА

Ретельно очистіть кермо, щоб видалити весь залишковий клей.

Якщо рукоятки керма мають візерунок, вирівняйте візерунок на лівій рукоятці з візерунком на правій рукоятці, а дросель повністю закрийте.

#### ▲ ПОПЕРЕДЖЕННЯ

Перед установленням не змащуйте ліву ручку керма. Нанесення мастила на цю ручку може призвести до її від'єднання під час руху та втрати керування, а відтак до смерті або серйозних травм. (00315a)

7. Якщо великий об'єм проводки з лівого боку рукоятки виступає з лівого кінця керма, використовуйте тупий, гнучкий предмет (наприклад, вузький гумовий шланг), щоб однією рукою обережно проштовхнути дріт у кермо, а іншою рукою посунути рукоятку в положення біля кінця керма.
8. Видаліть гнучкий предмет із середини керма і обережно посуньте ліву рукоятку на кермо, уникаючи руйнування, стискання та іншого типу пошкодження проводів всередині керма. Простовхніть рукоятку на кермо до місця маркування, зазначеного на кроці 6.
9. Див. Малюнок 1. Розмістіть ліву рукоятку на ліву частину керма, щоб стопорний фланець (1) був надійно встановлений у корпусі нижнього вимикача (2).

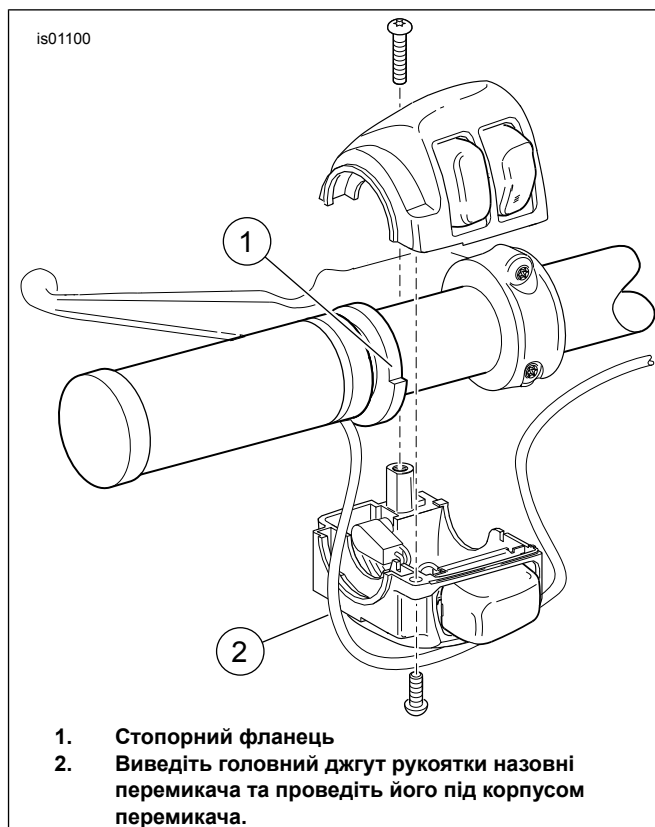

Малюнок 1. Рукоятка з підігрівом (ліва)

#### ПОВІДОМЛЕННЯ

Не прокладайте головний джгут проводів ручки через внутрішню частину корпусу перемикача. Прокладання проводів таким чином може призвести до короткого замикання та пошкодження обладнання. (00369a)

10. Прокладіть головний джгут проводів рукоятки з підігрівом під корпусом перемикача (2).
11. Див. Малюнок 22. Якщо отвори наявні на лівому боці під кермом, установіть в отвори затискачі для фіксації дроту (11) з комплекту. Прикріпіть джгут проводки до затискачів. За відсутності отворів, за допомогою хомутів (8) прикріпіть джгут проводки до керма.
12. Прикріпіть корпус перемикача до рукоятки і керма згідно з інструкцією в посібнику з обслуговування.
13. Дотримуйтеся розташування наявної проводки, щоб прокласти основний джгут проводки. **Тільки для моделей VRSC 2006 року і пізніше:** прокладіть чорний дріт біля негативного терміналу акумулятора. **Для всіх моделей VRSC:** прокладіть червоний дріт біля позитивного терміналу акумулятора.
  - a. Через, уздовж або навколо затискача верхньої вилки
  - b. Уздовж рами мотоцикла, до загального розташування під кріслом

14. Див. Малюнок 22. Використовуйте хомути (8) з комплекту, щоб прикріпити проводку рукоятки до джгутів проводки уздовж рамки транспортного засобу.

## З'ЄДНАННЯ ДЖГУТІВ - ЗАГАЛЬНІ ПОЛОЖЕННЯ

Зрощення дроту необхідне при встановленні рукоятки з підігрівом на мотоциклі. Знайдіть інструкції для конкретної моделі в наступних розділах. Зверніться до додатку посібника з обслуговування, щоб дізнатися про належні процедури зрощення дроту.

### ▲ ПОПЕРЕДЖЕННЯ

Використовуючи будь-який пристрій радіаційного нагрівання, наприклад UltraTorch UT-100, обов'язково дотримуйтесь інструкцій його виробника. Їхнє недотримання може призвести до займання, а відтак до смерті або серйозних травм. (00335a)

- Уникайте подавання тепла на будь-який компонент паливної системи. Надлишкова спека може спричинити запалення / вибух пального, що призведе до смерті або серйозних травм.
- Уникайте подавання тепла на будь-який компонент електричної системи, крім роз'ємів, на яких виконується термозбіжна робота.
- Завжди тримайте руки подалі від наконечника інструменту та термозбіжного додатку.

Моделі Softail 2011-2015 pp: див. наступний розділ.

Усі інші моделі: почніть **З'ЄДНАННЯ ЧОРНОГО ДРОТОВОГО ВИВОДУ** для конкретної моделі.

## З'ЄДНАННЯ ДЖГУТІВ МОДЕЛІ SOFTAIL 2011-2015 pp., МОДЕЛІ DYNA 2012-2017 pp. І МОДЕЛІ SPORTSTER 2014 РОКУ І ПІЗНІШЕ

### ПРИМІТКА

Необхідно окремо купувати джгут електричного роз'єму (Частина H-D № 72673-11).

1. Знайдіть роз'єм Цифрового техніка (Digital Technician)[91A] (сірий шестипозиційний штировий роз'єм Deutsch з гумовим ковпачком) під кріслом. Розташуйте джгут електричного роз'єму на роз'єм [91A], але не підключайте його відразу.
2. Прокладіть проводку рукоятки з підігрівом до джгута електричного роз'єму HE відріжте вбудований запобіжник на червоному дроті, але обріжте дроти до потрібної довжини, щоб герметичні зрощені з'єднувачі легко досягали джгута електричного роз'єму.
3. Зростіть чорний дрід в комплекті рукоятки з **чорним** дротом на джгуті електричного роз'єму.
4. Зростіть оранжевий/білий дрід в комплекті рукоятки з **червоним/жовтим** дротом на джгуті електричного роз'єму.

5. Зростіть червоний дрід в комплекті рукоятки з **червоним/синім** дротом на джгуті електричного роз'єму.

6. Не використовуйте тепловий пістолет або прилад, що підходить для нагрівання, щоб здійснити термоусадку з'єднувача з проводами.

7. Витягніть гумовий ковпачок з сірого контактного роз'єму Digital Technician [91A]. Відріжте ковпачок від дротів.

8. З'єднайте корпус розетки з джгутом електричного роз'єму [91A].

9. Вставте гумовий ковпачок у відкритий контактний роз'єм джгута електричного роз'єму.

10. Послабте або видаліть чотири гвинти, що прикріплюють ЕСМ до монтажної скоби. Прокладіть джгутом електричного роз'єму під роз'ємом ЕСМ. Закріпіть чотири гвинти. Затягніть.

Крутний момент: 5,1–6,2 N·m (45–55 in-lbs)

11. Перейдіть до розділу **ПОВЕРНЕННЯ ДО ОБСЛУГОВУВАННЯ**.

## ЗАЗЕМЛЕННЯ ЧОРНОГО ДРОТОВОГО ВИВОДУ

### Моделі Dyna 2011р. та раніші

1. Зніміть гайку з гвинта заземлення, на верхній частині рами, під сидінням біля паливного бака.
2. Виберіть відповідний кільцевий термінал (4, 5 або 6) з комплекту, який підходить до гвинта заземлення.
3. Див. Малюнок 2. Відріжте чорний дрід джгута рукоятки з підігрівом, щоб легко досягти розташування заземлення, та обтисніть кільцевий термінал в кінці дроту згідно з інструкціями щодо інструмента для обтискання Pascard, наведеними у додатку посібника з обслуговування.
4. Установіть кільцевий термінал у заземлення. Закріпіть згідно зі специфікаціями крутного моменту у посібнику з обслуговування.
5. Перейдіть до пункту **для ВСІХ моделей** в цьому розділі.

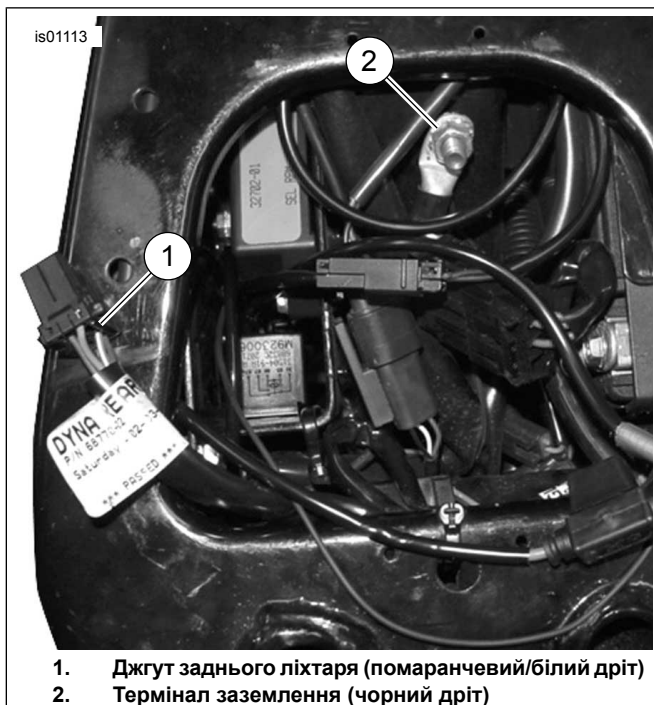

1. Джгут заднього ліхтаря (помаранчевий/білий дріт)
2. Термінал заземлення (чорний дріт)

**Малюнок 2. Силлові підключення та підключення заземлення (для моделей Dyna)**

### Моделі Softail 2010 року та раніші

1. Видаліть гвинт заземлення, на верхній частині рами, під сидінням біля паливного бака.
2. Виберіть відповідний кільцевий термінал (4, 5 або 6) з комплекту, який підходить до гвинта заземлення.
3. Відріжте чорний дріт джгута рукоятки з підігрівом, щоб легко досягти розташування заземлення, та обтисніть кільцевий термінал в кінці дроту згідно з інструкціями щодо інструмента для обтискання Pascard, наведеними у додатку посібника з обслуговування.
4. Див. Малюнок 3. Установіть кільцевий термінал в різьблення гвинта заземлення. Закріпіть гвинт заземлення на рамі (2). Закріпіть згідно зі специфікаціями крутного моменту у посібнику з обслуговування.
5. Перейдіть до пункту **для ВСІХ моделей** в цьому розділі.



1. Джгут заднього ліхтаря (помаранчевий/білий дріт)
2. Термінал заземлення (чорний дріт)
3. Акумулятор

**Малюнок 3. Силлові підключення та підключення заземлення (для моделей Softail)**

### Моделі Sportster 2013 року та раніші

1. Видаліть електричну бічну кришку на лівій стороні біля акумулятора
2. Прокладіть джгут проводки рукоятки з підігрівом через верхню частину рами під кріслом для автоматичного вимикача на внутрішній стороні електричної бічної кришки.
3. Див. Малюнок 4. Зніміть гвинт заземлення (1), розташований:
  - Під кріслом на деяких моделях 1996-2003 рр.
  - Поблизу ручки-маніпулятора на моделях 1995 року або більш ранніх моделях і моделях 1996-2003 рр. без гвинта під кріслом
  - На двигунові біля стартера на моделях 2004 року та пізніших моделях
4. Виберіть відповідний кільцевий термінал (4, 5 або 6) з комплекту, який підходить до гвинта заземлення.
5. Відріжте чорний дріт джгута рукоятки з підігрівом, щоб легко досягти розташування заземлення, та обтисніть кільцевий термінал в кінці дроту згідно з інструкціями щодо інструмента для обтискання Pascard, наведеними у додатку посібника з обслуговування.
6. Установіть кільцевий термінал в різьблення гвинта заземлення. Закріпіть гвинт заземлення у початковому положенні й закріпіть на крутий момент відповідно до специфікації посібника з обслуговування .
7. Перейдіть до пункту **для ВСІХ моделей** в цьому розділі.

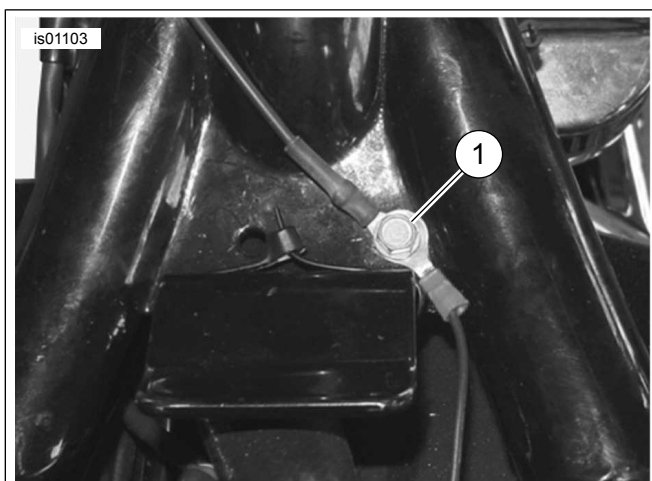

1. Гвинти заземлення (чорний дріт)

Malюнок 4. З'єднання заземлення (для моделей Sportster)

## Моделі Touring 2003 pp. і раніші моделі:

### ▲ ПОПЕРЕДЖЕННЯ

Від'єднайте спочатку негативний (-) кабель акумулятора. Якщо позитивний (+) кабель увійде в контакт із заземленням за під'єданого негативного (-) кабелю, можуть з'явитись іскри. Це може призвести до вибуху акумулятора, а відтак до смерті або серйозних травм. (00049a)

1. Якщо негативний кабель акумулятора **НЕ БУВ відключений** на початку установки, зверніться до посібника з обслуговування щодо зняття сидіння і від'єднайте кабель негативного заряду (чорний) від негативного терміналу акумулятора. Збережіть все устаткування для встановлення сидіння.
2. Зверніться до посібника з обслуговування стосовно від'єднання позитивного кабелю акумулятора. Видаліть акумулятор.

#### ПРИМІТКА

Чорний дріт має залишатися достатньо довгим для того, щоб акумулятор можна було розташувати в акумуляторній ямі без натягіння або розтягування дроту.

3. Див. Малюнок 5. Відріжте чорний дріт на джгуті проводки рукоятки з підігрівом, щоб легко досягти шпильки заземлення (2), розташованої нижче вимикача акумулятора в акумуляторній ямі під кріслом.
4. Виберіть відповідний кільцевий термінал (4, 5 або 6) з комплекту, який підходить до шпильки заземлення.

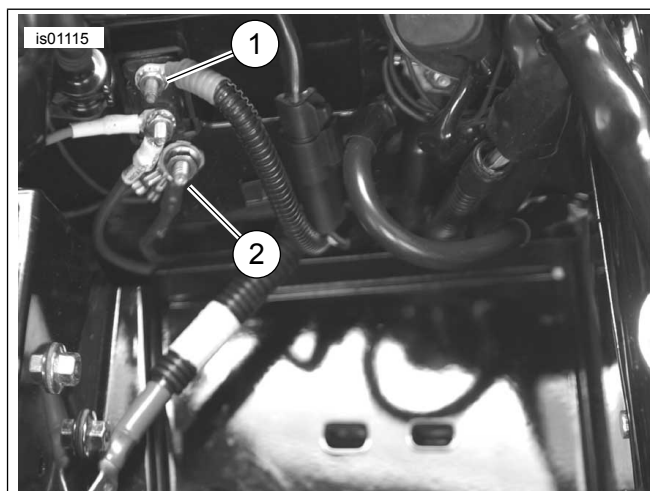

1. Срібний термінал автоматичного вимикача (червоний дріт)
2. Термінал заземлення (чорний дріт)

Malюнок 5. З'єднання (з вилюченою батареєю) - моделі Touring 2003 року або раніші (показано FLHTCU 2003)

5. Обтисніть кільцевий термінал в кінці дроту згідно з інструкціями до інструменту обтискання Packard, наведеними у додатку до посібника з обслуговування.
6. Установіть кільцевий термінал у шпильку заземлення. Закріпіть згідно зі специфікаціями крутного моменту у посібнику з обслуговування.
7. Перейдіть до пункту **для ВСІХ моделей** в цьому розділі.

## Моделі Touring 2004-2007 pp.:

1. Знайдіть шпильку заземлення джгута шасі (під сидінням навпроти акумулятора, їх дві).
2. Видаліть гайку з однієї шпильки заземлення шасі.
3. Виберіть відповідний кільцевий термінал (4, 5 або 6) з комплекту, який підходить до шпильки заземлення.
4. Виріжте чорний дріт на джгуті проводки рукоятки з підігрівом, щоб легко досягти розташування заземлення. Обтисніть кільцевий термінал в кінці дроту згідно з інструкціями до інструменту обтискання Packard, наведеними у додатку до посібника з обслуговування.
5. Установіть кільцевий термінал у заземлення. Закріпіть згідно зі специфікаціями крутного моменту у посібнику з обслуговування.
6. Перейдіть до пункту **для ВСІХ моделей** в цьому розділі.

## Моделі V-Rod 2006 року та раніші

1. Див. Малюнок 6. Зніміть гвинт (1 під кріслом), який кріпить вимикач запалювання (2) на правій стороні рами.

2. Зішкребіть фарбу з верхньої частини рами, де знаходився видалений гвинт, щоб забезпечити надійний контакт заземлення.
3. Виберіть відповідний кільцевий термінал (4, 5 або 6) з комплекту, який підходить до гвинта перемикача запалювання.
4. Вирижте чорний дріт на джгуті проводки рукоятки з підігрівом, щоб легко досягти розташування заземлення. Обтисніть кільцевий термінал в кінці дроту згідно з інструкціями до інструменту обтискання Packard, наведеними у додатку до посібника з обслуговування.
5. Встановіть кільцевий термінал з чорним дротом на різьблення гвинта перемикача запалювання. Установіть гвинт перемикача запалювання. Затягніть.  
Крутний момент: 6–10 N·m (53–88 in-lbs)
6. Перейдіть до пункту **для ВСІХ моделей** в цьому розділі.

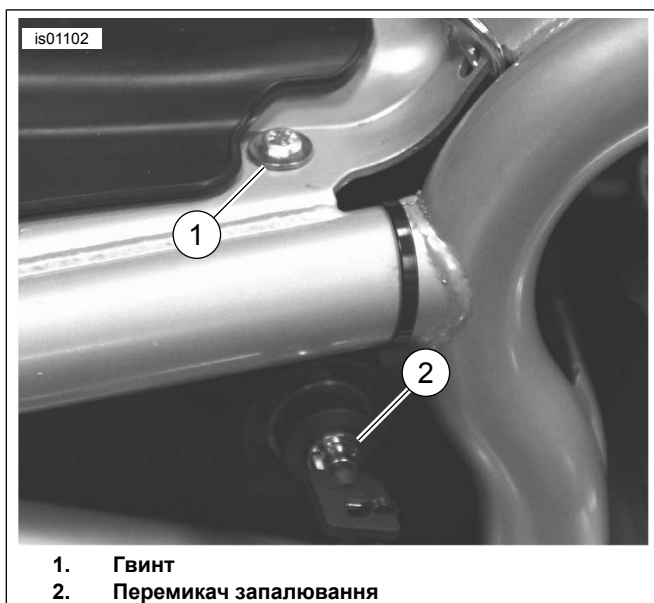

Малюнок 6. Заземлення (Моделі V-Rod 2006 року і більш ранні моделі)

## Моделі V-Rod 2007 року та раніші моделі

Чорний дріт джгута рукоятки з підігрівом з'єднується безпосередньо з негативним терміналом акумулятора.

1. Виберіть відповідний кільцевий термінал (4, 5 або 6) з комплекту, що підходить до кріплення негативного терміналу до акумулятора.
2. Відріжте чорний дріт джгута рукоятки з підігрівом так, щоб він міг легко дотягнути до негативного терміналу акумулятора. Обтисніть кільцевий термінал в кінці чорного дроту згідно з інструкціями до інструменту обтискання Packard, наведеними у додатку до посібника з обслуговування.
3. Закріпіть кільцевий термінал з чорним дротом на опорній колонці негативного терміналу акумулятора. Закріпіть кріплення терміналу. Затягніть.  
Крутний момент: 7–10 N·m (60–96 in-lbs)

## Для ВСІХ моделей:

Перевірте, чи є достатній резерв на чорному виводі, щоб не обмежувати рух керма.

Перейдіть до розділу **ПІДКЛЮЧЕННЯ ПОМАРАНЧЕВОГО/БІЛОГО ВИВОДУ** для конкретної моделі.

## ПІДКЛЮЧЕННЯ ПОМАРАНЧЕВОГО/БІЛОГО ВИВОДУ ДО ДЖЕРЕЛА ЖИВЛЕННЯ ЗМІННОГО СТРУМУ

Використовуйте електричні схеми посібника з обслуговування для конкретної моделі і року випуску транспортного засобу, щоб знайти джерело живлення, що живиться через вимикач запалювання.

## Моделі Дуна 2003 року та раніші

Перемикачем джерела живлення змінного струму рукоятки з підігрівом є помаранчевий/білий (O/W) вивід головного джгута на внутрішній стороні електричної бічної кришки.

1. Зніміть електричну бічну кришку на лівій стороні біля акумулятора.
2. Див. Малюнок 2. Обережно розкрийте ділянку основної обмотки джгута всередині бічної кришки в доступній точці та переріжте помаранчевий/білий полюс живлення основного джгута.
3. Відріжте надлишки довжини від помаранчевого/білого виводу **джгута рукоятки з підігрівом** в межах легкої досяжності помаранчевого/білого проводів всередині бічної кришки.
4. Див. Малюнок 22. Візьміть синій герметичний зрощувальний роз'єм (3) з комплекту. Див. Малюнок 7, конфігурація зрощення 2 в 1. Зробіть виводи джгутів рукоятки з підігрівом з помаранчевим/білим проводами основного джгута згідно з інструкціями в додатку посібника з обслуговування.
5. Перейдіть до пункту **для ВСІХ моделей** в цьому розділі.

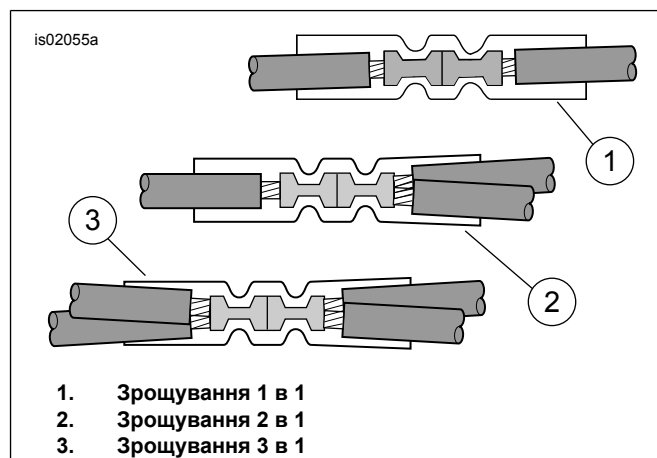

Малюнок 7. Конфігурації зрощування

## Моделі Дуна 2004-2011 рр.

Джерелом живлення змінного струму рукоятки з підігрівом є відкрите положення запобіжника на панелі запобіжників. Див. розділ ЗАПОБІЖНИКИ посібника користувача і правильну схему підключення у додатку посібника з обслуговування.



1. Зніміть електричну бічну кришку на лівій стороні біля акумулятора, міцно тримаючи обидві сторони і витягаючи їх назовні.
2. Зніміть електричний щит з транспортного засобу відповідно до інструкцій у посібнику з обслуговування.
3. Див. Малюнок 22. Візьміть помаранчевий/білий адаптер дроту з блоку запобіжника (9) з комплекту. Зробіть відмітку терміналу на кожному кінці (див. Малюнок 8 ). Лише термінал з пружинними вкладками підходить для цього блоку запобіжників. Акуратно відріжте термінал від дроту і викиньте його.
4. Див. Малюнок 9. Знайдіть порожнину запобіжника (1) з позначкою "OPEN" (ВІДКРИТО) на кришці блоку запобіжника у правому блоці запобіжника. На одній стороні цього ланцюга повинен бути дріт живлення, але не буде ніякого сполучувального дроту або запобіжника. Вставте термінал на помаранчевий/білий адаптер дроту до упору. Порівняйте з найближчим фабричним терміналом, щоб перевірити правильність орієнтації та глибини.
5. Відріжте надлишки довжини від помаранчевого /білого виводу **джгута рукоятки з підігрівом** в межах легкої досяжності проводки адаптера.
6. Див. Малюнок 22. Візьміть синій герметичний зрощувальний роз'єм (3) з комплекту. Див Малюнок 7, конфігурація зрощення 1 в 1. Зробіть виводи джгутів рукоятки з підігрівом із дротом адаптера відповідно до інструкцій в додатку посібника з обслуговування.
7. Див. Малюнок 22. Установіть запобіжник 2A (12) з комплекту в відкриту ("OPEN") порожнину запобіжника для завершення ланцюга.
8. Установіть електричний щит відповідно до інструкцій в посібнику користувача. Установіть кришку електрощита, зрівнявши шпильки з гумовими втулками на електричній панелі і твердо натиснувши для встановлення на місці.
9. Перейдіть до пункту **для ВСІХ моделей** в цьому розділі.

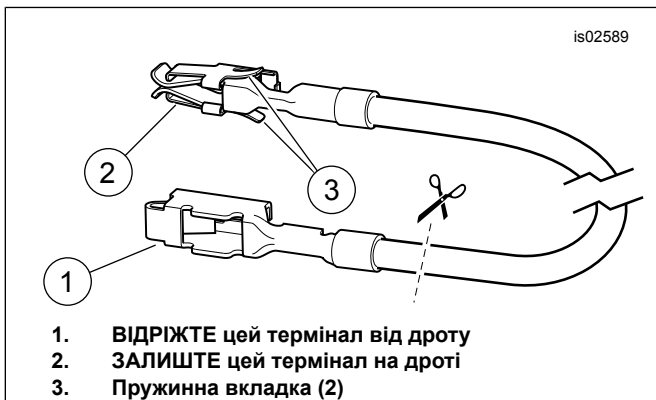

Малюнок 8. Адаптер дроту для блоку запобіжника (Дуна і Softail)

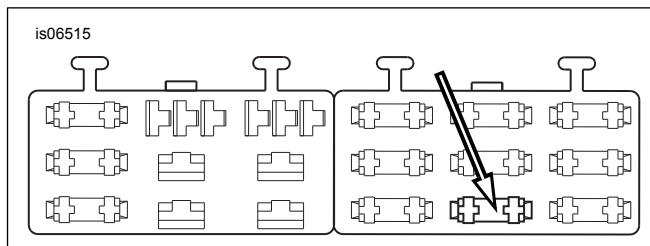

Малюнок 9. "ВІДКРИТА" порожнина блоку запобіжників (моделі Дуна 2004 року і пізніші)

## Моделі Softail 2003 року та раніші

**Джерелом** живлення змінного струму рукоятки з підігрівом є помаранчевий/білий (O/W) дріт джгута заднього ліхтаря під кріслом.

1. Див. Малюнок 3. Обережно зробіть відкриті зони джгута заднього ліхтаря (1), обгорніть в доступному місці під кріслом і обріжте помаранчевий/білий дріт.
2. Відріжте надлишки довжини від помаранчевого /білого виводу **джгута рукоятки з підігрівом** в межах легкої досяжності помаранчевого /білого проводів під сидінням.
3. Див. Малюнок 22. Візьміть синій герметичний зрощувальний роз'єм (3) із комплекту. Див Малюнок 7, конфігурація зрощення 2 в 1. Зробіть виводи джгутів рукоятки з підігрівом з обрізаними помаранчевим/білим проводами згідно з інструкціями в додатку посібника з обслуговування.
4. Перейдіть до пункту **для ВСІХ моделей** в цьому розділі.

## Моделі Softail 2004-2010 рр.

**Джерелом** живлення змінного струму рукоятки з підігрівом є відкрита позиція запобіжника на панелі запобіжників. Див. розділ ЗАПОБІЖНИКИ посібника користувача і правильну схему підключення у додатку посібника з обслуговування.

1. Установіть кришку блоку запобіжників. Зніміть два гвинти з шестигранною головкою, закріплюючи кронштейн блоку запобіжників. Витягніть збірку кронштейна і запобіжників з рами транспортного засобу.
2. Натисніть клавішу tab, зберігаючи лівий блок запобіжників, і посуньте блок монтажних отворів.
3. Див. Малюнок 22. Візьміть помаранчевий/білий адаптер дроту з блоку запобіжника (9) з комплекту. Зробіть відмітку терміналу на кожному кінці (див. Малюнок 8 ). Лише термінал з пружинними вкладками підходить для цього блоку запобіжників. Акуратно відріжте термінал від дроту і викиньте його.
4. Див. Малюнок 10. Знайдіть порожнину запобіжника (1) з позначкою "P&A IGN" на кришці блоку запобіжника у правому блоці запобіжника. На одній стороні цього ланцюга повинен бути дріт живлення, але не буде ніякого сполучувального дроту або запобіжника. Вставте термінал на помаранчевий/білий адаптер дроту до упору. Порівняйте з найближчим фабричним терміналом, щоб перевірити правильність орієнтації та глибини.
5. Відріжте надлишки довжини від помаранчевого /білого виводу **джгута рукоятки з підігрівом** в межах легкої досяжності проводки адаптера.



6. Див. Малюнок 22. Візьміть синій герметичний зрощувальний роз'єм (3) із комплекту. Див Малюнок 7, конфігурація зрощення 1 в 1. Зростіть виводи джгутів рукоятки з підігрівом із дротом адаптера відповідно до інструкцій в додатку посібника з обслуговування.
7. Див. Малюнок 22. Установіть запобіжник 2A (12) з комплекту в P&A IGN у порожнину запобіжника для завершення ланцюга.
8. Посуньте блок запобіжників у монтажні отвори в кронштейні блоку запобіжників, доки він не стане у коректне положення, клавнувши. Установіть на місце розташування кронштейн та блок запобіжників та закріпіть його за допомогою двох гвинтів із шестигранною головкою, які раніше були вилучені. Затягніть надійно.
9. Перейдіть до пункту **для ВСІХ моделей** в цьому розділі.

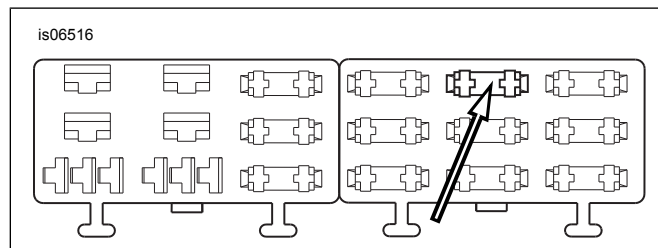

**Малюнок 10. Порожнина блоку запобіжників "P&A IGN" (Моделі Softail 2004-2010)**

### Моделі Sportster 2013 року та раніші

**Імпульсним** джерелом живлення рукоятки з підігрівом є помаранчевий/білий (O/W) головний джгут живлення на внутрішній стороні електричної бічної кришки або під сидінням.

1. Див. Малюнок 11. Обережно зростіть ділянку основної обмотки джгута всередині електричної бічної кришки або під сидінням в доступній точці та зніміть помаранчевий/білий полюс живлення основного джгута.
2. Відріжте надлишки довжини від помаранчевого/білого виводу **джгута рукоятки з підігрівом** в межах легкої досяжності помаранчевого /білого проводів всередині бічної кришки або під сидінням.
3. Див. Малюнок 22. Візьміть синій герметичний зрощувальний роз'єм (3) із комплекту. Див Малюнок 7, конфігурація зрощення 2 в 1. Зростіть виводи джгутів рукоятки з підігрівом з помаранчевим/білим проводами основного джгута згідно з інструкціями в додатку посібника з обслуговування.
4. Перейдіть до пункту **для ВСІХ моделей** в цьому розділі.



**Малюнок 11. Електричні підключення (Моделі XL)**

### Моделі Touring 2003 рр. і раніші моделі:

**Джерелом** живлення змінного струму рукоятки з підігрівом є помаранчевий/білий (O/W) вивід головного джгута на внутрішній стороні правої бічної кришки біля верхівки.

1. Див. Малюнок 12. Обережно зрощуйте ділянку основної обмотки джгута всередині електричної бічної кришки в доступній точці та зніміть помаранчевий/білий полюс живлення основного джгута.
2. Відріжте надлишки довжини від помаранчевого/білого виводу **джгута рукоятки з підігрівом** в межах легкої досяжності помаранчевого/білого проводів всередині бічної кришки.
3. Див. Малюнок 22. Візьміть синій герметичний зрощувальний роз'єм (3) із комплекту. Див Малюнок 7, конфігурація зрощення 2 в 1. Зростіть виводи джгутів рукоятки з підігрівом з помаранчевим/білим проводами основного джгута згідно з інструкціями в додатку посібника з обслуговування.
4. Перейдіть до пункту **для ВСІХ моделей** в цьому розділі.

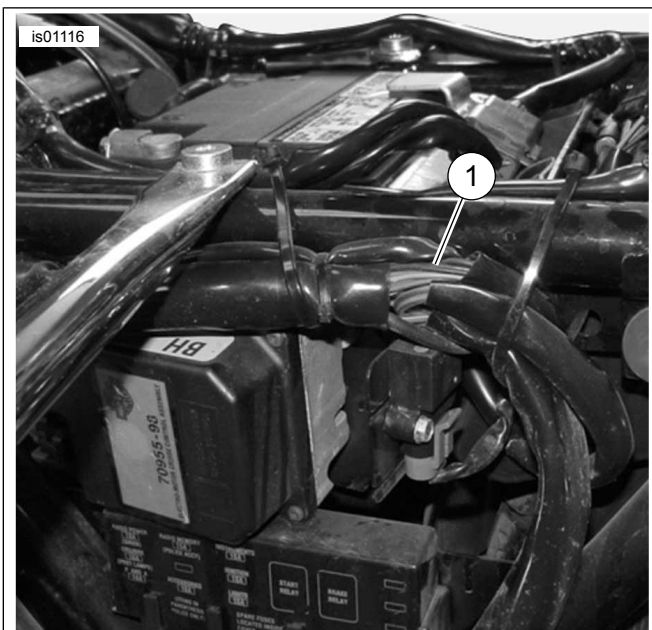

1. Джгут блоку запобіжників (помаранчевий/білий дріт)

Малюнок 12. Джгут блоку запобіжників за лівосторонньою бічною кришкою, для моделей Touring 2003 р. або раніше (показано FLHTCU1)

### Моделі Touring 2004-2007 рр.:

Джерелом живлення змінного струму рукоятки з підігрівом є відкрита позиція запобіжника на панелі запобіжників. Див. розділ ЗАПОБІЖНИКИ посібника користувача і правильну схему підключення у додатку посібника з обслуговування.

- Для моделей 2004-2006 рр.: зніміть ліву бічну кришку згідно з інструкціями посібника з обслуговування для отримання доступу до блоку запобіжників. Для моделей 2007 рр.: зніміть праву бічну кришку згідно з інструкціями посібника з обслуговування для отримання доступу до блоку запобіжників. Для всіх моделей: видаліть тримач основного запобіжника, блок запобіжника і пилрозахисну кришку з транспортного засобу відповідно до інструкцій посібника з обслуговування.
- Візьміть помаранчевий/білий адаптер дроту з блоку запобіжника (9) з комплекту. Для моделей 2004-2006 рр.: відмітьте термінал на кожному кінці (див. Малюнок 13, верхній вид). Тільки термінал БЕЗ пружинних вкладок входить у порожнину запобіжника. Ретельно відріжте термінал 3 пружинними вкладками від дроту і викиньте його. Для моделей 2007 року: відмітьте термінал на кожному кінці (див. Малюнок 13, нижній вид). Тільки термінал ІЗ пружинними вкладками входить у порожнину запобіжника. Обережно відріжте термінал без пружинних вкладок від дроту і викиньте його.
- Усі моделі: див. Малюнок 14. Знайдіть запобіжник порожнини з позначкою "P&A IGN" "2A MAX" (1). Існує шинопровід, що живить одну сторону цього ланцюга, але немає сполучного дроту або запобіжника. Вийміть три запобіжники (2), які були раніше встановлені в цьому ряду, відзначивши їх місце розташування.

- Обережно видаліть помаранчевий пластиковий вторинний замок з блоку запобіжника. Вставте термінал на помаранчевий/білий адаптер дроту до упору. Порівняйте з найближчим фабричним терміналом, щоб перевірити правильність орієнтації та глибини. Установіть вторинний замок.
- Установіть вторинний замок і три запобіжники, вилучені на попередніх кроках.
- Див. Малюнок 22. Відріжте надлишок помаранчевого/білого дроту джгута рукоятки. За допомогою герметичного зрощеного роз'єму (3) з комплекту, зростіть цей дріт з дротом адаптера, встановленим на кроці 4.
- Установіть запобіжник 2A (12) з комплекту у порожнину запобіжника з відмітками "P&A IGN", "2A MAX" для завершення ланцюга.
- Перейдіть до пункту Для ВСІХ моделей в цьому розділі.



Малюнок 13. Дріт адаптера з блоку запобіжника (FL Touring)



Малюнок 14. Порожнина для запобіжників P&A IGN (Моделі Touring 2004-2007 рр.)

### Моделі V-Rod

Джерелом живлення змінного струму рукоятки з підігрівом є помаранчевий/білий (O/W) вивід головного джгута, що проходить від блоку запобіжників.

1. Див. Малюнок 15. Ретельно зробіть відкриті зони обмотки джгута поблизу блоку запобіжників (2) в доступному місці і вкоротіть помаранчевий/білий дріт основного джгута, що веде до порожнини запобіжника (1) з позначкою:
  - a. ACCESSORIES (Аксесуари) на моделях 2002-2006 рр., або
  - b. P & A IGNITION (Запалювання) на моделях 2007 р. і пізніших.
2. Відріжте надлишки довжини від помаранчевого /білого виводу **джгута рукоятки з підігрівом** в межах легкої досяжності помаранчевого /білого проводів на блоці запобіжника.
3. Див. Малюнок 22. Візьміть синій герметичний зрощувальний роз'єм (3) із комплекту. Див. Малюнок 7, конфігурація зрощення 2 в 1. Зробіть виводи джгутів рукоятки з підігрівом з помаранчевим/білим проводами основного джгута згідно з інструкціями в додатку посібника з обслуговування.
4. Установіть запобіжник 2A (12) з комплекту в порожнині запобіжника для завершення ланцюга.

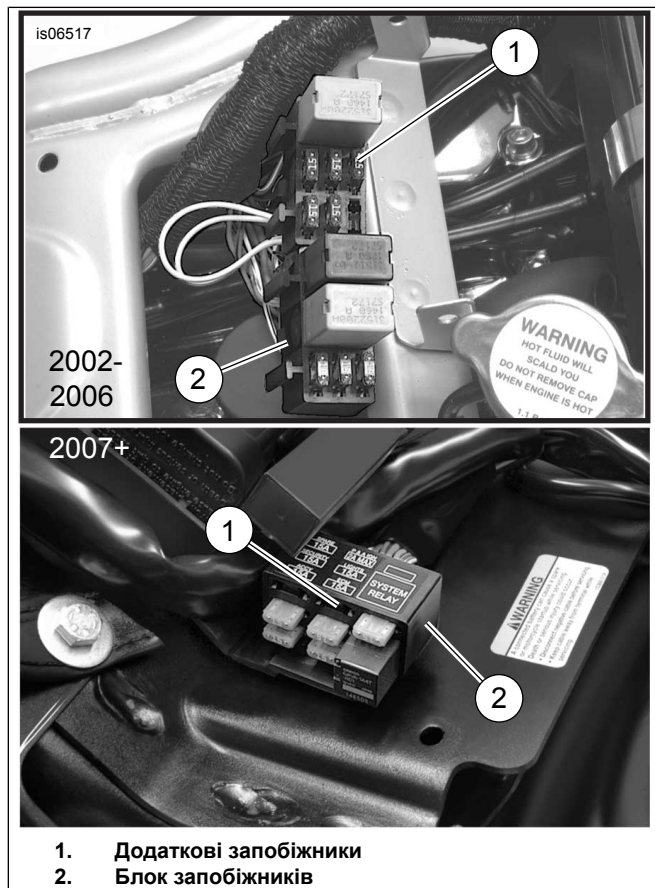

**Малюнок 15. Додаткові місця розташування запобіжника (для моделей V-Rod)**

### Для ВСІХ моделей:

Перевірте, чи є достатній резерв на помаранчевому/білому виводі, щоб не обмежувати рух керма.

Перейдіть до розділу **ПІДКЛЮЧЕННЯ ПОМАРАНЧЕВОГО/БІЛОГО ВИВОДУ** для конкретної моделі.

## ПІДКЛЮЧЕННЯ ЧЕРВОНОГО ВИВОДУ ДО ДЖЕРЕЛА ЖИВЛЕННЯ АКУМУЛЯТОРА

Використовуйте електросхеми посібника з обслуговування для конкретної моделі і року випуску транспортного засобу, щоб знайти джерела живлення, які живляться безпосередньо від акумулятора.

### Моделі Дуна 2003 року та раніші

**Акумулятор живлення рукоятки з підігрівом є срібним терміналом вимикача всередині електричної бічної кришки.**

1. Див. Малюнок 16. Прокладіть червоний дріт джгута рукоятки з підігрівом через верхню частину рами під кріслом для автоматичного вимикача на внутрішній стороні електричної бічної кришки.
2. Див. Малюнок 22. Виберіть відповідний кільцевий термінал (4, 5 або 6) з комплекту, що підходить до срібної шпильки терміналу (з червоним дротом) на автоматичному вимикачі.
3. Відріжте надлишки довжини червоного дроту джгута рукоятки з підігрівом, але не відріжте тримач вбудованого запобіжника. Обтисніть кільцевий термінал в кінці червоного дроту відповідно до інструкцій до інструменту для обтискання Packard, наведених у додатку до посібника з обслуговування.

### ПОВІДОМЛЕННЯ

**Провід живлення (червоний) від джгута проводів ручки з підігрівом має бути підключено до срібної клеми автоматичного вимикача. Його під'єднання до мідної клеми автоматичного вимикача може призвести до перенавантаження ланцюга та пошкодження обладнання. (00370a)**

4. Установіть кільцевий термінал з червоним дротом на різьбленій срібній шпильці автоматичного вимикача. Затягніть.  
Крутний момент: 2,3–4 N·m (20–35 in-lbs)
5. Перейдіть до пункту **для ВСІХ моделей** в цьому розділі.

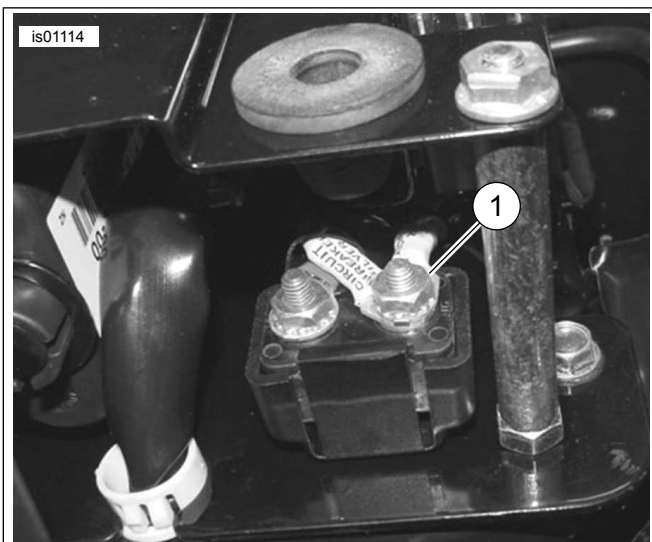

1. Срібний термінал автоматичного вимикача (червоний дріт)

Малюнок 16. З'єднання Дуна (моделі 2003 р. і попередні моделі), нижній вид зі знятою бічної кришкою

### Моделі Softail 2003 року та раніші

Акумулятор живлення рукоятки з підігрівом є срібним терміналом вимикача, розташованого поруч із передньою частиною заднього грязьового щитка під захисним сидінням.

1. Див. Малюнок 17. Зніміть грязьовий щиток (1) із заднього крила згідно з інструкцією в посібнику користувача.
2. Див. Малюнок 18. Прокладіть червоний дріт джгута рукоятки з підігрівом через верхню праву сторону рамки під кріслом, а також до автоматичного вимикача, розташованого поруч з переднім грязьовим щитком на задньому крилі нижче сидіння.
3. Див. Малюнок 22. Виберіть відповідний кільцевий термінал (4, 5 або 6) з комплекту, що підходить до срібної шпильки терміналу (з червоним дротом) на автоматичному вимикачі.
4. Відріжте надлишки довжини червоного дроту джгута рукоятки з підігрівом, але не відріжайте тримач вбудованого запобіжника. Обтисніть кільцевий термінал в кінці червоного дроту відповідно до інструкцій до інструменту для обтискання Packard, наведених у додатку до посібника з обслуговування.

#### ПОВІДОМЛЕННЯ

Провід живлення (червоний) від джгута проводів ручки з підігрівом має бути підключено до срібної клеми автоматичного вимикача. Його під'єднання до мідної клеми автоматичного вимикача може призвести до перенавантаження ланцюга та пошкодження обладнання. (00370a)

5. Установіть кільцевий термінал з червоним дротом на різьбленні срібної шпильки автоматичного вимикача. Затягніть.

Крутний момент: 2,3–4 N·m (20–35 in-lbs)

6. Перейдіть до пункту для ВСІХ моделей в цьому розділі.



1. Задній грязьовий щиток  
2. Блок запобіжників

Малюнок 17. Splash Guard 2003 р. або раніші моделі Softail (показано модель 2003 р.)



1. Блок запобіжників  
2. Срібний термінал автоматичного вимикача (червоний дріт)

Малюнок 18. Автоматичний вимикач (Моделі Softails 2003 року або раніше)

### Моделі Sportster 2003 року та раніше

Акумулятор живлення рукоятки з підігрівом є срібним терміналом вимикача всередині електричної бічної кришки. Див. Малюнок 19 та Малюнок 11.

1. Див. Малюнок 22. Виберіть відповідний кільцевий термінал (4, 5 або 6) з комплекту, що підходить до срібної шпильки терміналу (з червоним дротом) на автоматичному вимикачі.
2. Відріжте надлишки довжини червоного дроту джгута рукоятки з підігрівом, але не відріжайте тримач вбудованого запобіжника. Обтисніть кільцевий термінал в кінці червоного дроту відповідно до інструкцій до інструменту для обтискання Packard, наведених у додатку до посібника з обслуговування.

#### ПОВІДОМЛЕННЯ

Провід живлення (червоний) від джгута проводів ручки з підігрівом має бути підключено до срібної клеми автоматичного вимикача. Його під'єднання до мідної клеми автоматичного вимикача може призвести до перенавантаження ланцюга та пошкодження обладнання. (00370a)

- Установіть кільцевий термінал з червоним дротом на різьбленні срібної шпильки автоматичного вимикача. Затягніть.  
Крутний момент: 2,3–4 N·m (20–35 in-lbs)
- Перейдіть до пункту **для ВСІХ моделей** в цьому розділі.



**Малюнок 19. Автоматичний вимикач (Моделі Sportsters 2003 року або раніше)**

### Моделі Touring 2003 pp. і раніші моделі:

**Акумулятор** живлення рукоятки з підігрівом є **срібним** терміналом вимикача всередині в акумуляторній ямі під сидінням.

- Див. Малюнок 5. Прокладіть червоний дрот рукоятки з підігрівом до срібної шпильки терміналу (1) автоматичного вимикача, розташованого в акумуляторній ямі під кріслом.
- Див. Малюнок 22. Виберіть відповідний кільцевий термінал (4, 5 або 6) з комплекту, що підходить до срібної шпильки терміналу (з червоним дротом) на автоматичному вимикачі.
- Відріжте надлишки довжини червоного дроту джгута рукоятки з підігрівом, але не відріжajte тримач вбудованого запобіжника. Обтисніть кільцевий термінал в кінці червоного дроту відповідно до інструкцій до інструменту для обтискання Pascard, наведених у додатку до посібника з обслуговування.

### ПОВІДОМЛЕННЯ

**Провід живлення (червоний) від джгута проводів ручки з підігрівом має бути підключено до срібної клеми автоматичного вимикача. Його під'єднання до мідної клеми автоматичного вимикача може призвести до перенавантаження ланцюга та пошкодження обладнання. (00370a)**

- Установіть кільцевий термінал з червоним дротом на різьбленні срібної шпильки автоматичного вимикача. Затягніть.  
Крутний момент: 2,3–4 N·m (20–35 in-lbs)

- Установіть акумулятор назад на транспортний засіб, але наразі не приєднуйте до клем батареї.
- Перейдіть до пункту **для ВСІХ моделей** в цьому розділі.

### Моделі Softail 2004-2010 pp., Dyna 2004-2011 pp., Sportster 2004-2013 pp. і Touring 2004-2013 pp.

**Акумулятор** живлення рукоятки з підігрівом є **V+** (акумуляторний позитивний) роз'єм на основному електричному джгуті.

- Див. Малюнок 20. Знайдіть (акумуляторний позитивний) роз'єм V+ (1) на основному електричному джгуті під сидінням (червоний дрот з невикористаним сірим роз'ємом) на основному електричному джгуті, зніміть кришку (2) з роз'єму.
  - Для моделей Dyna та Softail:** під кріслом
  - Для моделей Sportster і Touring:** прокладено під кріслом, під ECM (електронний модуль керування).
- Див. Малюнок 22. Підключіть джгут адаптера (10) з комплекту до роз'єму V+.
- Відріжте червоний джгут проводки з рукоятки з підігрівом, щоб легко дістатися до кінця червоного джгута проводки адаптера, але не відріжajte вбудований тримач акумулятора.
- Візьміть синій герметичний зрощувальний роз'єм (3) із комплекту. Див. Малюнок 7, конфігурація зрощення 1 в 1. Зростіть червоні дроти рукоятки з підігрівом з дротом адаптера згідно з інструкціями в додатку посібника з обслуговування.
- Перейдіть до пункту **для ВСІХ моделей** в цьому розділі.

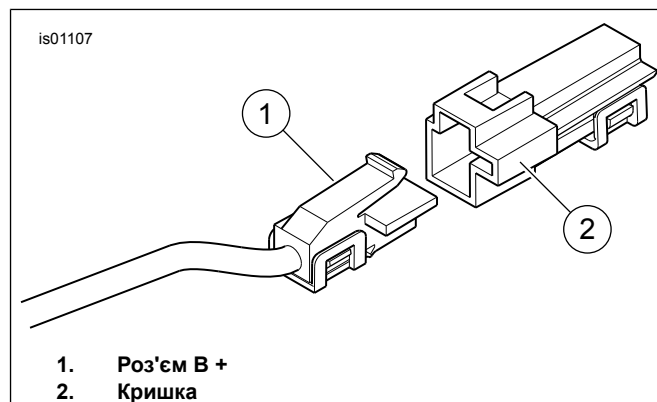

**Малюнок 20. Роз'єм V +**

### Моделі V-Rod

**Червоний дрот** джгута рукоятки з підігрівом з'єднується безпосередньо з позитивним терміналом акумулятора.

- Виберіть правильну круглу клему (4, 5 або 6) з комплекту, що підходить до кріплення позитивного терміналу на акумуляторі.

2. Відріжте червоний дріт джгута з рукоятки з підігрівом, щоб легко дістатися до кінця червоного джгута проводки адаптера, але НЕ відрізайте лінійний тримач запобіжника. Обтисніть кільцевий термінал в кінці червоного дроту відповідно до інструкцій до інструменту для обтискання Paskard, наведених у додатку до посібника з обслуговування.
3. Закріпіть кільцевий термінал з чорним дротом на опорній колонці позитивного терміналу акумулятора. Закріпіть кріплення терміналу. Затягніть.  
Крутний момент: 7–10 N·m (60–96 in-lbs)

## Для ВСІХ моделей:

Перевірте, чи є достатній резерв на червоному виводі, щоб не обмежувати рух керма.

Перейдіть до наступного розділу.

## ПОВЕРНЕННЯ ДО ОБСЛУГОВУВАННЯ

### ПРИМІТКА

НЕ виконуйте наступні дії, доки рукоятки з підігрівом та всі пов'язані проводки не будуть встановлені згідно з процедурами, наведеними в цій інструкції для вашої моделі мотоцикла.

1. Переконайтеся, що права рукоятка/ рукав дросельної заслінки обертається і повертається на місце вільно і не обмежений кермом або коробкою перемикача. НЕ керуйте транспортним засобом, якщо дросельна заслінка не функціонує належним чином.

### ПРИМІТКА

**Перед** установленням основного запобіжника або приєднанням кабелів акумулятора перевірте, чи перемикач запалювання знаходиться в положенні OFF (вимк.).

### ▲ ПОПЕРЕДЖЕННЯ

Спочатку під'єднайте позитивний (+) кабель до акумулятора. Якщо позитивний (+) кабель увійде в контакт із заземленням за під'єданого негативного (-) кабелю, можуть з'явитись іскри. Це може призвести до вибуху акумулятора, а відтак до смерті або серйозних травм. (00068a)

2. Під'єднати до джерела живлення.
  - a. Для моделей Touring 2003 року і раніше: зверніться до посібника з користування щоб прикріпити кабелі акумулятора (перший позитивний кабель). Нанесіть тонким шаром вазелін або антикорозійний засіб на клеми акумулятора.
  - b. **Моделі з основним запобіжником:** щоб встановити основний запобіжник, зверніться до посібника з обслуговування.

- c. **Моделі з головним вимикачем (крім Sportster):** зверніться до посібника з обслуговування і дотримуйтесь інструкцій, щоб прикріпити негативний кабель акумулятора. Нанесіть тонким шаром вазелін або антикорозійний засіб на клеми акумулятора.
- d. **Моделі Sportster з головним автоматичним вимикачем:** зверніться до посібника з обслуговування і дотримуйтесь інструкцій, щоб прикріпити негативний кабель акумулятора на карттері двигуна.

3. **Тільки для моделей V-Rod:** установіть алюмінієву кришку повітряної коробки відповідно до інструкцій посібника з обслуговування. **Для всіх інших моделей:** установіть паливний бак відповідно до інструкцій посібника з обслуговування.
4. Установіть обшивку керма, покриття підйомника або зовнішнього обтічника, якщо встановлено, згідно з інструкціями посібника з обслуговування.

### ПРИМІТКА

Щоб запобігти розрядженню акумулятора, ці рукоятки з підігрівом призначені для роботи лише за умови увімкненого перемикача запалювання. Рукоятки забезпечують максимальну температуру, коли двигун працює на технічній швидкості.

Налаштування нагріву диска управління рукоятки знаходяться в діапазоні від 1 (мінімум) до 6 (максимум).

5. Установивши перемикач запалювання в положення OFF (ВИМК), поверніть ліву рукоятку до бажаного параметру. Переконайтеся, що рукоятки не виділяють тепла. Установіть рукоятку в положенні off (вимк). Установіть перемикач запалювання в положення ON, але не запускайте двигун мотоцикла. Переконайтеся, що рукоятки не виділяють тепла.
6. Запустіть двигун. Перевірте рукоятки за будь-яких налаштувань для правильного нагрівання.
7. Просуньте вільну електричну проводку в захищені зони під сидіння. За допомогою хомутів утримуйте дроти подалі від рухомих частин, джерел тепла або точок натирання або стискання.

### ▲ ПОПЕРЕДЖЕННЯ

Установивши сидіння, потягніть його вгору, щоб зафіксувати на місці. Незакріплене сидіння може зміститися під час їзди та призвести до втрати керування, а відтак до смерті або серйозних травм. (00070b)

8. Зверніться до посібника з обслуговування і дотримуйтесь інструкцій, щоб закрити або встановити сидіння.

## Діагностика проблем

Див Малюнок 21 схематичну діаграму рукоятки з підігрівом



## Рукоятки не виробляють тепло

1. Див. Малюнок 1. Перевірте коректність прокладання кабелів. Основний джгут рукоятки має бути перенаправлено за межі перемикальної коробки. Якщо дроти було прокладено всередині, розберіть ліву перемикальну коробку та перевірте на затискання дроту. Якщо дроти затиснені, замініть лівосторонню рукоятку з підігрівом та повторіть процес встановлення з коректним прокладанням дроту.
2. Перевірте підключення головних помаранчевих /білих, червоних і чорних дротів рукоятки джгута проводки. Якщо з'єднання розімкнене або слабе, відремонтуйте з'єднання. Перевірте рукоятки. В іншому випадку перейдіть до кроку 3.
3. Відкрийте або зніміть сидіння, керуючись інструкціями посібника з обслуговування.
4. Запустіть мотоцикл
5. Перевірте наявність 12 вольт постійного струму на червоному і чорному дротах головного джгута проводки рукоятки. Якщо у дротах відсутній 12-вольтовий постійний струм, перевірте запобіжник в джгуті проводки і замініть його, якщо він вийшов із ладу. В іншому випадку замініть ліву рукоятку і джгут проводки і протестуйте рукоятки.
6. Зніміть праву рукоятку з керма.
7. Від'єднайте роз'єм на правій рукоятці від джгута проводки лівої рукоятки.
8. Перевірте цілісність ланцюга двох роз'ємів на правій рукоятці. Якщо тест показує цілісність, рукоятки є функціональними.

## Рукоятки підігріваються під час вимкненого запалювання.

Якщо рукоятки виробляють тепло із вимкненим запалюванням, це означає, що або рукоятки неправильно підключені до транспортного засобу, або ліва рукоятка і джгут проводів є несправними.

Ретельно перевірте всі з'єднання дротів рукоятки з підігрівом транспортного засобу. Якщо з'єднання правильні, замініть головний джгут проводки рукоятки з підігрівом та перевірте рукоятки.

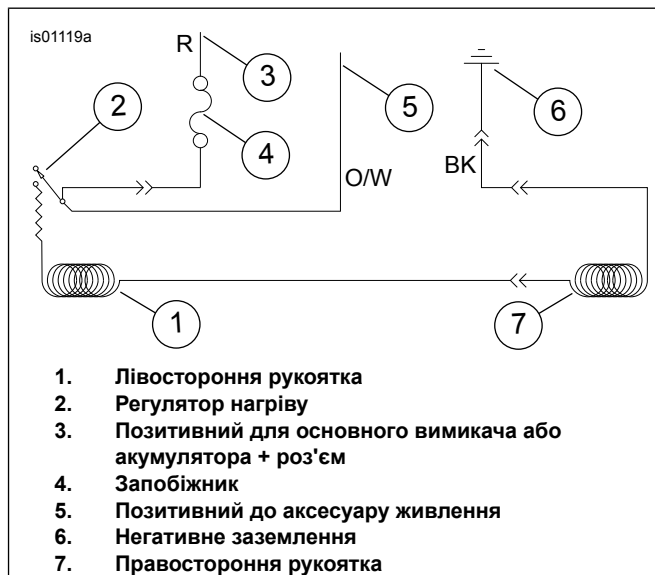

Малюнок 21. Схема рукояток з підігрівом

## ЗАПЧАСТИНИ, ЩО ОБСЛУГОВУЮТЬСЯ

Див. Малюнок 22 та Таблиця 1.

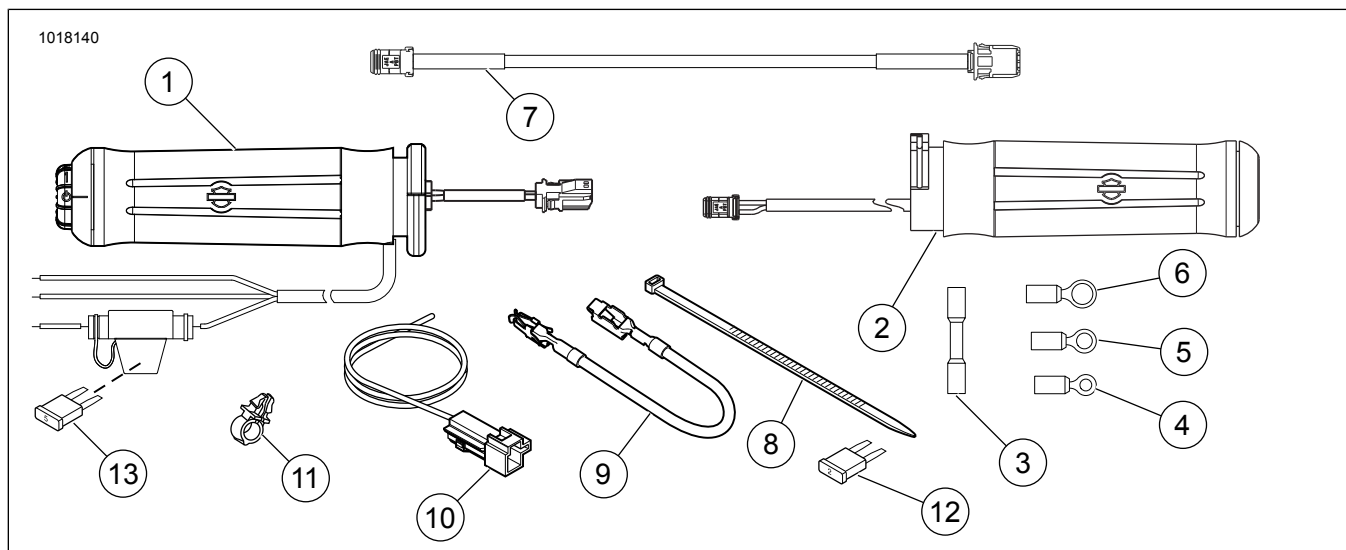

Малюнок 22. Запчастини, що обслуговуються: комплект рукояток з підігрівом

Таблиця 1. Запчастини, що обслуговуються:

Поз.	Опис (кількість)	АРТИКУЛ
<b>Комплект 56047-03С: Рукоятки з підігрівом Flame</b>		
1	Рукоятка з підігрівом, ліва	56100-04В
2	Рукоятка з підігрівом, права	56048-03
<b>Комплект 56107-03В: Рукоятка з підігрівом з гладкої шкіри</b>		

Таблиця 1. Запчастини, що обслуговуються:

Поз.	Опис (кількість)	АРТИКУЛ
1	Рукоятка з підігрівом, ліва	56169-04А
2	Рукоятка з підігрівом, права	56136-03
<b>Комплект 56174-03С: Хромові гумові рукоятки (великого діаметру)</b>		
1	Рукоятка з підігрівом, ліва	56181-04В
2	Рукоятка з підігрівом, права	56175-03



Таблиця 1. Запчастини, що обслуговуються:

Поз.	Опис (кількість)	АРТИКУЛ
<b>Комплект 56196-03С: Хромові, гумові ручки (малого діаметру)</b>		
1	Рукоятка з підігрівом, ліва	56617-04А
2	Рукоятка з підігрівом, права	56615-03
<b>Комплект 56512-02С: Контурні хромові / гумові рукоятки з підігрівом</b>		
1	Рукоятка з підігрівом, ліва	56514-04А
2	Рукоятка з підігрівом, права	56513-02
<b>Комплект 56619-03В: Рукоятки з підігрівом Nostalgic</b>		
1	Рукоятка з підігрівом, ліва	56638-03А
2	Рукоятка з підігрівом, права	56620-03
<b>Комплект 56694-04А: Рукоятки з підігрівом Diamond Plate</b>		
1	Рукоятка з підігрівом, ліва	56695-04А
2	Рукоятка з підігрівом, права	56696-04
<b>Комплект 56750-04В: Рукоятки з підігрівом Stealth</b>		
1	Рукоятка з підігрівом, ліва	56734-04А
2	Рукоятка з підігрівом, права	56733-04
<b>Комплект 56828-03В: Рукоятки з підігрівом Aileron</b>		
1	Рукоятка з підігрівом, ліва	56830-03А
2	Рукоятка з підігрівом, права	56829-03
<b>Комплект 56923-05 Н.О.Г.® Ручки з підігрівом</b>		
1	Рукоятка з підігрівом, ліва	56924-05
2	Рукоятка з підігрівом, права	56925-05
<b>Комплект 56926-05А: Рукоятки з підігрівом Skull</b>		
1	Рукоятка з підігрівом, ліва	56927-05
2	Рукоятка з підігрівом, права	56928-05
<b>Комплект 56997-07А: Рукоятки з підігрівом Ironside</b>		
1	Рукоятка з підігрівом, ліва	57055-07
2	Рукоятка з підігрівом, права	56053-07
<b>Комплект 56100030 Рукоятки з підігрівом Slipstream</b>		
1	Рукоятка з підігрівом, ліва	56100038
2	Рукоятка з підігрівом, права	56100033
<b>Комплект 56100111 Рукоятки з підігрівом Airflow</b>		
1	Рукоятка з підігрівом, ліва	56100109
2	Рукоятка з підігрівом, права	56100127
<b>Комплект 56100254 Рукоятки з підігрівом Slipstream</b>		
1	Рукоятка з підігрівом, ліва	56100292
2	Рукоятка з підігрівом, права	56100272
<b>Комплект 56100256 Рукоятки з підігрівом Airflow</b>		
1	Рукоятка з підігрівом, ліва	56100286
2	Рукоятка з підігрівом, права	56100279
<b>Комплект 56100259 Рукоятки з підігрівом Skull</b>		
1	Рукоятка з підігрівом, ліва	Не продається окремо
2	Рукоятка з підігрівом, права	Не продається окремо
<b>Комплект 56100261 Рукоятки з підігрівом Nostalgic</b>		
1	Рукоятка з підігрівом, ліва	56100294
2	Рукоятка з підігрівом, права	56100276
<b>Комплект 56100262 Рукоятки з підігрівом Flame</b>		
1	Рукоятка з підігрівом, ліва	56100296
2	Рукоятка з підігрівом, права	56100281
<b>Комплект 56100264 Хромові гумові рукоятки (великого діаметру)</b>		
1	Рукоятка з підігрівом, ліва	56100297
2	Рукоятка з підігрівом, права	56100282
<b>Комплект 56100266 Хромові, гумові ручки (малого діаметру)</b>		
1	Рукоятка з підігрівом, ліва	56100295
2	Рукоятка з підігрівом, права	56100283
<b>Комплект 56100268 Контурні хромові / гумові рукоятки з підігрівом</b>		
1	Рукоятка з підігрівом, ліва	56100288
2	Рукоятка з підігрівом, права	56100270
<b>Комплект 56100358 Рукоятки з підігрівом Airflow</b>		
1	Рукоятка з підігрівом, ліва	56100360
2	Рукоятка з підігрівом, права	56100359
<b>Комплект 56100363 Рукоятки з підігрівом Willie G Skull</b>		
1	Рукоятка з підігрівом, ліва	56100369
2	Рукоятка з підігрівом, права	56100371
<b>Частини, спільні для всіх комплектів рукояток з підігрівом</b>		
3	Герметичний зрощений роз'єм (2)	70586-93
4	Кільцевий термінал (2), для шпильки #10	9857
5	Кільцевий термінал (2) для шпильки 6.4 мм (1/4 дюйма)	9858
6	Кільцевий термінал для шпильки 7.9 мм (5/16 дюйма)	9859
7	Джгут проводки з подовженням 26,7 см (10,5 дюймів) завдовжки	69201703

Таблиця 1. Запчастини, що обслуговуються:

Поз.	Опис (кількість)	АРТИКУЛ
8	Хомут (чорний) (8), 26,7 см (10,5 дюймів) завдовжки	10006
9	Дріт, адаптер блоку запобіжника	70329-04
10	Джгут проводки, адаптер	70310-04
11	Кліп, дріт фіксатора (4)	70345-84
12	Запобіжник, типу лопаті 2А (сірий)	54305-98
13	Запобіжник, типу лопаті, 5А (світлого відтінку) (всередині тримача запобіжника)	72331-95