



SÆT MED OPVARMEDE HÅNDTAG

GENERELT

Sætnumre

56047-03C, 56107-03B, 56174-03C, 56196-03C, 56512-02C, 56619-03B, 56694-04A, 56750-04B, 56822-03A, 56825-03A, 56828-03B, 56923-05, 56926-05A, 56997-07A, 56100030, 56100111, 56100254, 56100256, 56100259, 56100261, 56100262, 56100264, 56100266, 56100268, 56100358, 56100363

Modeller

Find oplysninger om, hvilke modeller delen passer til, i P&A-detaillkataloget eller afsnittet "Parts and Accessories" (Reservedele og tilbehør) på www.harley-davidson.com (kun på engelsk).

BEMÆRK

Hvert sæt indeholder ét par opvarmede håndgreb plus forbindelsesdelene (se Figur 22 og Tabel 1).

Disse sæt med opvarmede håndgreb er ikke kompatible med styr med indvendig ledningsføring.

Installationskrav

Softail-modeller fra 2011 og senere, Dyna-modeller fra 2012 og senere samt Sportster-modeller fra 2014 og senere kræver særskilt indkøb af et elektrisk ledningsnet (H-D delnr. 72673-11).

En UltraTorch UT-100 (HD-39969), Robinair-varmepistol (HD-25070) med krympflextilbehør (HD-41183) eller et andet passende strålevarmeapparat er påkrævet for korrekt montering af dette sæt.

Montering af dette sæt kræver brug af en pressetang til kabelsko samt andre dele og produkter. El-kontaktfedt (H-D delnr. 99861-02) eller tilsvarende er påkrævet efter frakobling af batterikablerne. Disse dele kan fås hos en Harley-Davidson forhandler.

▲ ADVARSEL

Førerens og passagerens sikkerhed afhænger af, at dette sæt monteres korrekt. Brug de relevante procedurer i servicehåndbogen. Hvis du ikke magter proceduren eller ikke har de korrekte værktøjer, skal du få en Harley-Davidson forhandler til at udføre monteringen. Forkert montering af sættet kan resultere i dødsfald eller alvorlig personskade. (00333b)

BEMÆRK

Dette instruktionsark refererer til oplysninger i servicehåndbogen. Denne montering kræver en servicehåndbog til denne model/årgang motorcykel. Servicehåndbogen kan anskaffes hos en Harley-Davidson forhandler.

Overbelastning af det elektriske system

BEMÆRK

Det er muligt at overbelaste bilens ladesystem ved at tilføje for meget elektrisk tilbehør. Hvis det elektriske tilbehør på et givent tidspunkt forbruger mere strøm, end motorcyklens opladningssystem kan producere, kan elforbruget aflade batteriet og beskadige motorcyklens elektriske system. (00211d)

▲ ADVARSEL

Når du monterer elektrisk tilbehør, skal du sørge for ikke at overskride den maksimale ampereværdi for den sikring eller hovedafbryder, som beskytter det pågældende kredsløb, du foretager ændringer på. Hvis du overskrider den maksimale ampereværdi, kan det medføre elektriske fejl, hvilket kan resultere i dødsfald eller alvorlig personskade. (00310a)

Dette sæt med opvarmede håndgreb kræver op til **2,8 A** ekstra strøm fra det elektriske system.

Reservedele

Se Figur 22 og Tabel 1.

AFMONTERING

Forberedelse

BEMÆRK

For køretøjer med sikkerhedssirene installeret:

- Kontrollér, at du har den håndfri fjernbetjening på dig.
- Drej tændingskontakten til ON (til).

Kun for VRSC-modeller: Afmonter luftfilterkassens aluminiumskærm i henhold til instruktionerne i servicehåndbogen.

Se servicehåndbogen for instruktioner i at fjerne hovedsikringen.

For EFI-modeller UNDTAGEN VRSC:

▲ ADVARSEL

Tøm systemet for brændstof under højt tryk, før forsyningslangen frakobles, for at undgå tilbagesprøjt af brændstof. Benzin er yderst brandfarlig og højeksplosiv, hvilket kan resultere i dødsfald eller alvorlige personskader. (00275a)

Følg servicehåndbogens instruktioner for at tømme og frakoble brændstofforsyningsledningen.

For køretøjer med hovedsikring:

▲ ADVARSEL

Fjern hovedsikringen, før der fortsættes, for at forhindre utilsigtet start af motorcyklen, hvilket kan resultere i dødsfald eller alvorlige personskader. (00251b)

1. Se servicehåndbogen for instruktioner i at fjerne hovedsikringen. Afmonter og gem sadlen samt alle monteringsdele.

For køretøjer med hovedafbryder:

▲ ADVARSEL

Afbryd det negative (-) batterikabel, inden du går videre, for at forhindre, at motorcyklen utilsigtet starter, hvilket kan resultere i dødsfald eller alvorlige personskader. (00048a)

1. Se servicehåndbogens instruktioner til afmontering af sadlen og frakobling af det negative (sorte) batterikabel fra batteriets negative terminal. Gem alle monteringsdele til sadlen.

For modeller med karburator:

▲ ADVARSEL

Der kan løbe benzin ud af karburatorens brændstofslange, når den frakobles brændstofventilfittingen. Benzin er yderst brandfarlig og højeksplosiv, hvilket kan resultere i dødsfald eller alvorlige personskader. Tør straks spildt brændstof op, og bortskaf klude på korrekt vis. (00256a)

2. Drej brændstofforsyningsventilen til positionen OFF (fra). Afmonter brændstofslangen fra ventilen.

For ALLE modeller UNDTAGEN VRSC:

▲ ADVARSEL

Når der udføres service på brændstofsyste­met, er rygning, åben ild og gnister i nærheden forbudt. Benzin er yderst brandfarlig og højeksplosiv, hvilket kan resultere i dødsfald eller alvorlige personskader. (00330a)

3. Se servicehåndbogen for instruktioner i at afmontere instrumentbrættet (hvis udstyret hermed) fra brændstoftanken.
4. Se den relevante del (karburator eller EFI-motor) af brændstoftankens servicehåndbog for afmonteringsinstruktioner.
5. For FLHR-modeller eller FL Softail-modeller fra 1996 og senere med forlygte-maskinkabinesæt i krom (H-D delnr. 67907-96): Se servicehåndbogen for instruktioner i at fjerne styrets krave.

Afmontering af nuværende håndgreb

For ALLE modeller:

1. Se servicehåndbogen for instruktioner i at afmontere kontakthuset på højre håndtag. Det er nødvendigt for at få adgang til gaskablerne.
2. Se servicehåndbogen for oplysninger om frakobling af gaskablerne og afmontering af det nuværende højre greb/gashåndtagskraven. Når det er fjernet, skal det kontrolleres, at styrets ende er ren og jævn.

3. Løsn de to skruer med flade spændeskiver, der fastholder venstre styrklemme på koblingsgrebs beslag, men undlad at fjerne dem.
4. Afmonter kontakthusets øverste og nederste skruer.
5. Afmonter håndtaget i venstre side. Hvis håndtaget er limet på, skal det forsigtigt skæres af styret med en skarp kniv.
6. Hvis køretøjet er forsynet med en håndgrebs-, styrforhøjer- eller ydre strømlinjebeklædning, henvises der til servicehåndbogen for instruktioner i at fjerne disse med henblik på adgang til ledningsføringen igennem den øverste gaffelklemme, hvis dette er nødvendigt.

MONTERING AF OPVARMEDE HÅNDGREB

BEMÆRK

- Når du dirigerer og lukker Kontrolmoduler til venstre og højre hånd (R&LHCM'er), skal du kontrollere, at der ikke er nogen klemte ledninger. Se servicehåndbogen.
- Når du installerer Kontrolmodul til højre hånd (RHCM), skal du kontrollere, at gashåndtaget er indstillet korrekt. Se servicehåndbogen.
- Inden den forreste bremsehovedcylinder fjernes, skal du indsætte kile for at beskytte bremsekontakten. Se servicehåndbogen.
- Installer forsigtigt koblingshåndtaget for ikke at beskadige koblingskontakten. Se servicehåndbogen.

1. Se Figur 22 og Tabel 1. Fastslå, hvorvidt ledningsnettets forlænger (7) er påkrævet til denne installation:
 - Hold det højre opvarmede håndgreb/gashåndtagskraven og ledningsnettet på plads langs styrets yderside, som om enheden var monteret på styret. Stikket på enden af ledningsnettet på håndgrebet/kraven skal rage ud over den venstre ende af styret.
 - Hvis stikket rager ud over den modsatte ende af styret, skal forlængerens kasseres.
 - Hvis stikket ikke rager ud over den modsatte ende af styret, skal forlængerens sluttes til enden af højre håndgrebs ledningsnet.

BEMÆRK

Brug lufttryk eller en søgefjeder til at trække ledningsnettet helt gennem styret.

Hvis der anvendes søgefjeder, skal enden af søgefjederen hægtes på stikket og tapes forsvarligt fast.

Til nogle styr med indvendig ledningsføring, f.eks. chizeled eller modeller med styrmonterede blinklys, kan det være nødvendigt at fjerne stiftene i stikket til det opvarmede greb.

Tag et foto af alle stik til genmontering, inden stifterne fjernes.

Sprøjt/gnid med sæbevand for at gøre det nemmere at trække ledningerne.

2. Fjern eventuelle ledningsholdeclips, der fastgør styrets kontaktledningsnet på styret.
3. Før stikket og ledningen fra det opvarmede håndgreb/gashåndtagskraven ind i styrets højre side, hele vejen igennem og ud af styrets venstre side

4. Monter det opvarmede håndgreb/gashåndtagskraven, gaskablerne og kontakthuset på styrets højre side i henhold til fremgangsmåden i servicehåndbogen.
5. Afmonter den sorte ring fra den indvendige ende af det venstre opvarmede håndgreb (1). Sæt stikket fra det højre håndgreb ind i det venstre grebs stik.
6. Brug et stykke afdækningstape eller en fedtblyant til at mærke styret op 120 mm (4-3/4 in) fra venstre ende.

BEMÆRK

Rengør styret grundigt for at fjerne alle klæbemiddelrester.

Hvis styrets håndgreb er mønstrede, skal mønsteret på venstre greb rettes ind efter mønsteret på højre greb, mens gashåndtaget er helt lukket.

▲ ADVARSEL

Smør ikke venstre styrehåndtag før montering. Smøring af håndtaget kan forårsage, at det falder af under kørslen, hvilket kan føre til tab af herredømmet og dødsfald eller alvorlig personskade. (00315a)

7. Hvis et stort stykke ledning fra venstre håndgreb rager ud af styrets venstre ende, skal du tage en sløv, fleksibel genstand (såsom en smal gummislange) i den ene hånd og forsigtigt føre ledningen ind i styret, mens du bruger den anden hånd til at manøvrere grebet på plads nær styrets ende.
8. Fjern den fleksible genstand fra styrets inderside, og lad forsigtigt venstre greb glide på styret. Pas på ikke at mase, klemme eller på anden måde beskadige ledningerne inde i styret. Skub grebet på styret op til mærket fra trin 6.
9. Se Figur 1 . Anbring venstre greb på styret, så holdeflangen (1) kan monteres forsvarligt i det nederste kontakthus (2).

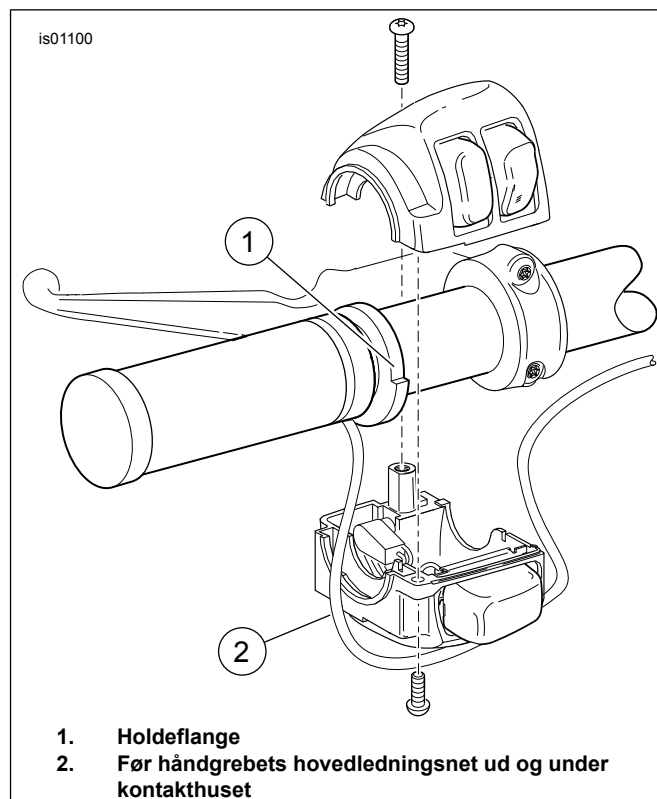

Figur 1. Opvarmet håndgreb (venstre side)

BEMÆRK

Før ikke håndgrebets hovedledningsnet ind i kontakthuset. Hvis der føres ledninger ind i kontakthuset, kan det resultere i kortslutninger og skader på udstyret. (00369a)

10. Før det opvarmede håndgrebs hovedledningsnet **under** kontakthuset (2).
11. Se Figur 22. **Hvis der er huller** på styrets venstre underside, skal der monteres ledningsholdeclips (11) fra sættet i disse huller. Fastgør ledningsnettet til clipsen. **Hvis der ingen huller er:** Brug kabelstropper (8) til at fastgøre ledningsnettet til styret.
12. Fastgør kontakthuset på håndgrebet og styret i henhold til servicehåndbogens instruktioner.
13. Følg det eksisterende ledningsnet for at føre det opvarmede håndgrebs hovedledningsnet: **Kun for VRSC-modeller fra 2006 og senere:** Før den sorte ledning i nærheden af batteriets negative terminal. **For alle VRSC-modeller:** Før den røde ledning i nærheden af batteriets positive terminal.
 - a. Igennem, på tværs af eller omkring den øverste gaffelklemme
 - b. Langs motorcykelstellet til en generel placering under sadlen
14. Se Figur 22. Brug kabelstropper (8) fra sættet til at fastgøre det opvarmede håndgrebs ledninger til ledningsnettene langs med motorcykelstellet.

TILSLUTNING AF LEDNINGSNETTET – GENERELT

Det er nødvendigt at splejse ledninger i forbindelse med monteringen af de opvarmede håndgreb på motorcyklen. Læs instruktionerne for din specifikke model i de følgende afsnit. Se servicehåndbogens bilag for den korrekte fremgangsmåde til splejsning af ledninger.

▲ ADVARSEL

Følg fabrikantens anvisninger, når du bruger UltraTorch UT-100 eller et hvilket som helst andet strålevarmeapparat. Manglende overholdelse af fabrikantens anvisninger kan medføre brand, hvilket kan resultere i dødsfald eller alvorlig personskade. (00335a)

- Undgå direkte varme mod brændstofs-systemets komponenter. Ekstrem varme kan antænde brændstoffet/medføre eksplosion og dødsfald eller alvorlig personskade.
- Undgå direkte varme mod komponenter i det elektriske system bortset fra stikkene, som krymppearbejdet udføres på.
- Hold altid hænderne væk fra værktøjets spidsområde og krympreflexredskabet.

Softail-modeller fra 2011-2015: Se næste afsnit.

ALLE ANDRE modeller: Gå videre til **TILSLUTNING AF SORT LEDNING** for den pågældende model.

TILSLUTNING AF LEDNINGSNETTET: SOFTAIL-MODELLER FRA 2011-2015, DYNA-MODELLER FRA 2012-2017 SAMT SPORTSTER-MODELLER FRA 2014 OG SENERE

BEMÆRK

Kræver særskilt indkøb af et elektrisk ledningsnet (H-D delnr. 72673-11).

1. Find Digital Technician-stikket [91A] (et gråt seksvejs Deutsch-stiftstik med en gummihætte) under sadlen. Placer det elektriske ledningsnet ved stik [91A], men tilslut IKKE på nuværende tidspunkt.
2. Før ledningerne til det opvarmede håndtag til det elektriske ledningsnet. Skær IKKE den indvendige sikringsholder på den røde ledning over, men skær ledningerne til en passende længde, så de nemt kan nå de forseglede splejsningsstik på det elektriske ledningsnet.
3. Splejs håndtagets sorte ledning med de **sorte** ledninger i det elektriske ledningsnet.
4. Splejs håndtagets orange/hvide ledning med de **røde/gule** ledninger i det elektriske ledningsnet.
5. Splejs håndtagets røde ledning med de **røde/blå** ledninger i det elektriske ledningsnet.
6. Brug en varmpistol eller passende strålevarmeenhed til at krympe stikket til ledningerne.

7. Træk gummihætten ud af det grå Digital Technician-stik [91A]. Skær hætten af ledningerne.
8. Tilslut det elektriske ledningsnets stikhus til stik [91A].
9. Sæt gummihætten i det åbne stiftstik i det elektriske ledningsnet.
10. Løsn eller fjern de fire skruer, der holder ECM fast til monteringsbeslaget. Før det elektriske ledningsnet under ECM-stikket. Fastgør de fire skruer. Spænd til.
Tilspændingsmoment: 5,1–6,2 N·m (45–55 in-lbs)
11. Gå videre til afsnittet **RETURNERING TIL EFTERSYN**.

TILSLUTNING AF SORT LEDNING TIL JORD

Dyna-modeller fra 2011 og tidligere

1. Fjern møtrikken fra jordforbindelsesskruen på toppen af stellet, under sadlen i nærheden af brændstoftanken.
2. Vælg den kabelsko (4, 5 eller 6) fra sættet, der passer til jordforbindelsesskruen.
3. Se Figur 2 . Skær den sorte ledning på det opvarmede håndgrebs ledningsnet til, så den nemt kan nå jordpositionen, og klem kabelskoen på enden af ledningen i henhold til instruktionerne for Packard-pressetangen i servicehåndbogens bilag.
4. Monter kabelskoen til stelforbindelsen. Tilspænd i henhold til servicehåndbogens specificerede drejningsmoment.
5. Gå videre til **For ALLE modeller** i dette afsnit.

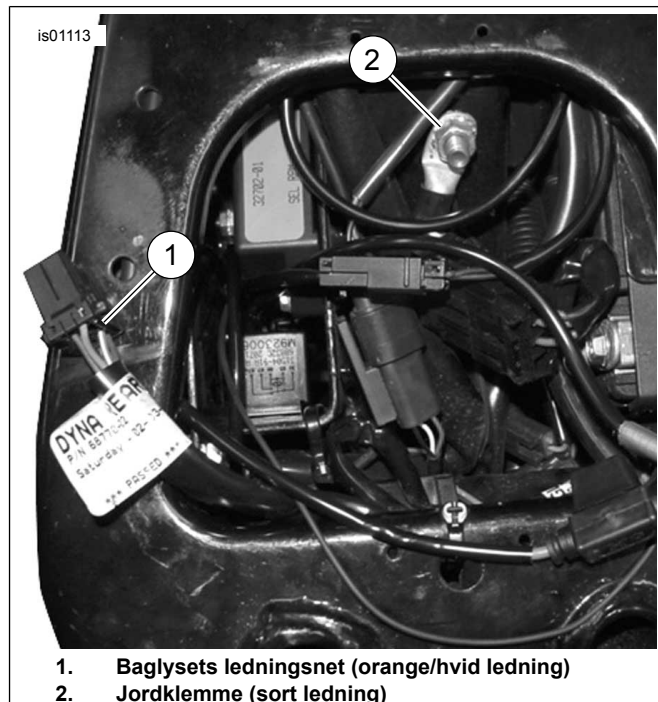

1. Baglysets ledningsnet (orange/hvid ledning)
2. Jordklemme (sort ledning)

Figur 2. Strøm- og stelforbindelser (Dyna-modeller)

Softail-modeller fra 2010 og tidligere

1. Fjern jordforbindelsesskruen på toppen af stellet, under sadlen i nærheden af brændstoftanken.

- Vælg den kabelsko (4, 5 eller 6) fra sættet, der passer til jordforbindelsesskruen.
- Skær den sorte ledning på det opvarmede håndgrebs ledningsnet til, så den nemt kan nå jordpositionen, og klem kabelskoen på enden af ledningen i henhold til instruktionerne for Packard-presetangen i servicehåndbogens bilag.
- Se Figur 3 . Monter kabelskoen på jordforbindelsesskruens gevind. Fastgør jordforbindelsesskruen til stedet (2). Tilspænd i henhold til servicehåndbogens specificerede drejningsmoment.
- Gå videre til **For ALLE modeller** i dette afsnit.

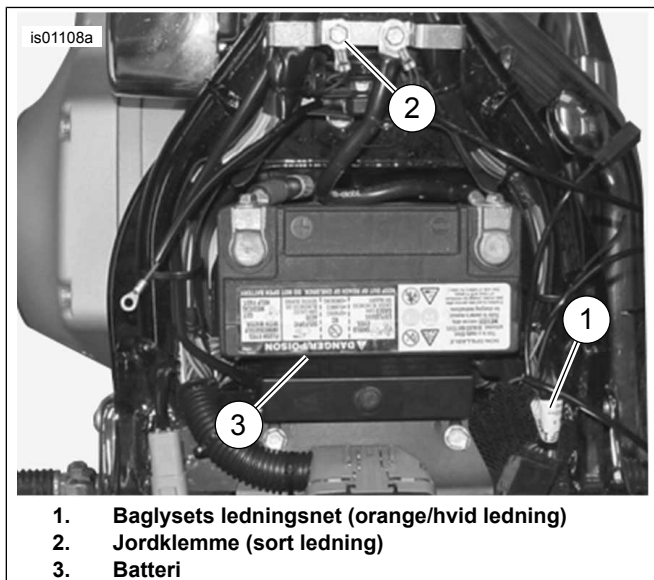

1. Baglysets ledningsnet (orange/hvid ledning)
2. Jordklemme (sort ledning)
3. Batteri

Figur 3. Strøm- og stelforbindelser (Softtail-modeller)

Sportster-modeller fra 2013 og tidligere

- Fjern den elektriske sideskærm på venstre side i nærheden af batteriet.
- Før det opvarmede håndgrebs ledningsnet igennem toppen af stedet og under sadlen til afbryderen inde i den elektriske sideskærm.
- Se Figur 4 . Fjern jordforbindelsesskruen (1), der er placeret:
 - Under sadlen på visse modeller fra 1996-2003
 - Nær svingarmen på modeller fra 1995 eller tidligere samt modeller fra 1996-2003 uden en skrue under sadlen
 - På motoren nær starteren på modeller fra 2004 og senere
- Vælg den kabelsko (4, 5 eller 6) fra sættet, der passer til jordforbindelsesskruen.
- Skær den sorte ledning på det opvarmede håndgrebs ledningsnet til, så den nemt kan nå jordpositionen, og klem kabelskoen på enden af ledningen i henhold til instruktionerne for Packard-presetangen i servicehåndbogens bilag.
- Monter kabelskoen på jordforbindelsesskruens gevind. Fastgør jordforbindelsesskruen på den oprindelige placering, og tilspænd den i henhold til servicehåndbogens specificerede drejningsmoment.
- Gå videre til **For ALLE modeller** i dette afsnit.

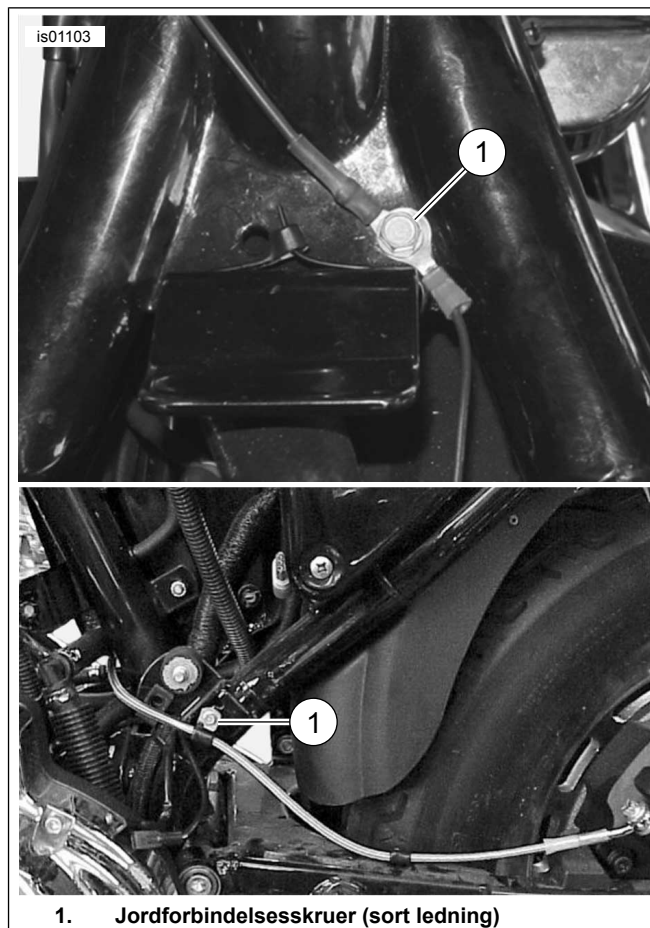

1. Jordforbindelsesskruer (sort ledning)

Figur 4. Stelforbindelser (Sportster-modeller)

Touring-modeller fra 2003 og tidligere

▲ ADVARSEL

Træk det negative (-) batterikabel ud først. Hvis det positive (+) kabel berører jorden, mens det negative (-) kabel er tilsluttet, opstår der gnister, som kan starte en batteriekspllosion, hvilket kan resultere i dødsfald eller alvorlige personskader. (00049a)

- Hvis det negative batterikabel IKKE VAR frakoblet ved starten af installationen, henvises der til servicehåndbogen for instruktioner i at afmontere sadlen og frakoble det negative (sorte) batterikabel fra batteriets negative terminal. Gem alle monteringsdele til sadlen.
- Se servicehåndbogen for instruktioner i at frakoble det positive batterikabel. Fjern batteriet.

BEMÆRK

Den sorte ledning skal forblive lang nok til, at batteriet passer ind i batteriholderen uden at belaste eller strække ledningen.

- Se Figur 5 . Skær den sorte ledning på det opvarmede håndgrebs ledningsnet til, så den nemt kan nå jordforbindelsesbolten (2), der befinder sig under afbryderen i batteriholderen under sadlen.
- Vælg den kabelsko (4, 5 eller 6) fra sættet, der passer til jordforbindelsesbolten.

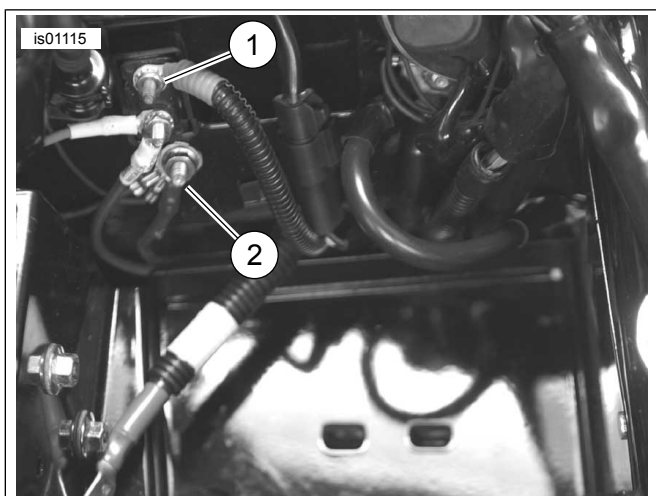

1. Afbryderens sølvfarvede klemme (rød ledning)
2. Jordklemme (sort ledning)

Figur 5. Forbindelser (med batteriet fjernet) – Touring-modeller fra 2003 eller tidligere (2003 FLHTCU vist)

5. Klem kabelskoen på enden af ledningen i henhold til instruktionerne for Packard-presetangen i servicehåndbogens bilag.
6. Monter kabelskoen på jordforbindelsesbolten. Tilspænd i henhold til servicehåndbogens specificerede drejningsmoment.
7. Gå videre til **For ALLE modeller** i dette afsnit.

Touring-modeller fra 2004-2007

1. Find hovedledningsnettets chassisjordforbindelsesbolt (der er to, under sadlen foran batteriet).
2. Fjern møtrikken fra én af chassisets jordforbindelsesbolte.
3. Vælg den kabelsko (4, 5 eller 6) fra sættet, der passer til jordforbindelsesbolten.
4. Skær den sorte ledning på det opvarmede håndgrebs ledningsnet til, så den nemt kan nå jordpositionen. Klem kabelskoen på enden af ledningen i henhold til instruktionerne for Packard-presetangen i servicehåndbogens bilag.
5. Monter kabelskoen til stelforbindelsen. Tilspænd i henhold til servicehåndbogens specificerede drejningsmoment.
6. Gå videre til **For ALLE modeller** i dette afsnit.

V-Rod-modeller fra 2006 og tidligere

1. Se Figur 6. Fjern skruen (1, under sadlen), der fastgør tændingskontakten (2) på højre side af stellet.
2. Skrab lakken af toppen af stellet, hvor skruen blev fjernet, for at skabe en stærk jordforbindelse.
3. Vælg den kabelsko (4, 5 eller 6) fra sættet, der passer til tændingskontaktens skrue.

4. Skær den sorte ledning på det opvarmede håndgrebs ledningsnet til, så den nemt kan nå jordpositionen. Klem kabelskoen på enden af ledningen i henhold til instruktionerne for Packard-presetangen i servicehåndbogens bilag.
5. Monter den sorte lednings kabelsko på gevindene på tændingskontaktens skrue. Monter skruen på tændingskontakten. Spænd til.
Tilspændingsmoment: 6–10 N·m (53–88 in-lbs)
6. Gå videre til **For ALLE modeller** i dette afsnit.

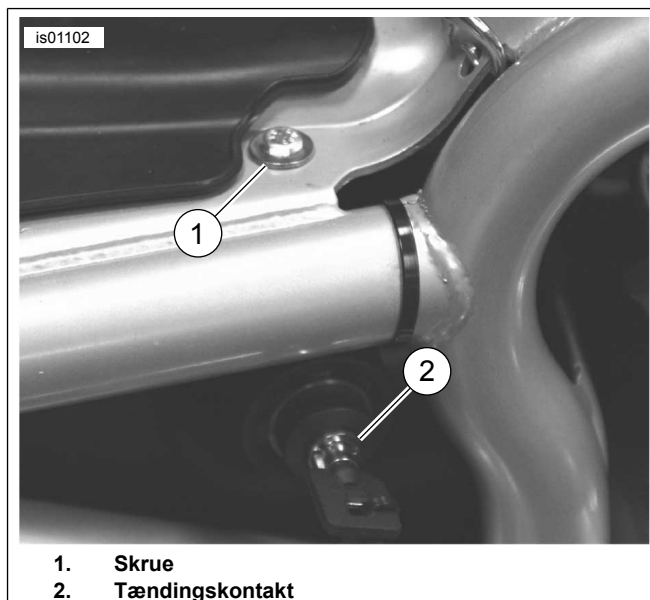

1. Skrue
2. Tændingskontakt

Figur 6. Stelforbindelse (V-Rod modeller fra 2006 og tidligere)

V-Rod-modeller fra 2007 og senere

Den **sorte** ledning fra det opvarmede håndgrebs ledningsnet slutes direkte til batteriets negative terminal.

1. Vælg den kabelsko (4, 5 eller 6) fra sættet, der passer til batteriets negative terminalklemme.
2. Skær den sorte ledning fra det opvarmede håndgrebs ledningsnet til, så den nemt kan nå batteriets negative terminal. Klem kabelskoen på enden af den sorte ledning i henhold til instruktionerne for Packard-presetangen i servicehåndbogens bilag.
3. Fastgør den sorte lednings kabelsko til klemmen på batteriets negative terminal. Fastgør terminalbeslaget. Spænd til.
Tilspændingsmoment: 7–10 N·m (60–96 in-lbs)

For ALLE modeller

Kontrollér, at den sorte ledning har tilstrækkeligt slæk til ikke at begrænse styrets bevægelse.

Fortsæt til afsnittet **ORANGE/HVID LEDNINGSFORBINDELSE** for den pågældende model.

ORANGE/HVID LEDNINGSFORBINDELSE TIL TILKOBLET STRØMKILDE

Brug servicehåndbogens ledningsdiagrammer for en specifik motorcykelmodel og -årgang til at finde en strømkilde, der forsynes med strøm via tændingskontakten.

Dyna-modeller fra 2003 og tidligere

Det opvarmede håndgrebs **tilkoblede** strømkilde er en orange/hvid ledning fra hovedledningsnettets inde i den elektriske sideskærm.

1. Afmonter den elektriske sideskærm på venstre side i nærheden af batteriet.
2. Se Figur 2 . Læg et forsigtigt snit i hovedledningsnettets omvikling inde i sideskærmen på et tilgængeligt sted, og skær en orange/hvid ledning fra hovedledningsnettets over.
3. Skær den overskydende længde fra den orange/hvide ledning **på det opvarmede håndgrebs ledningsnet**, så den nemt kan nå de afskårne orange/hvide ledninger inde i sideskærmen.
4. Se Figur 22. Tag et forseglede splejsningsstik (3) fra sættet. Se Figur 7, 2 til 1-splejsekonfigurationen. Splejs strømledningen fra det opvarmede håndgrebs ledningsnet til hovedledningsnettets orange/hvide ledninger i henhold til instruktionerne i servicehåndbogen.
5. Gå videre til **For ALLE modeller** i dette afsnit.

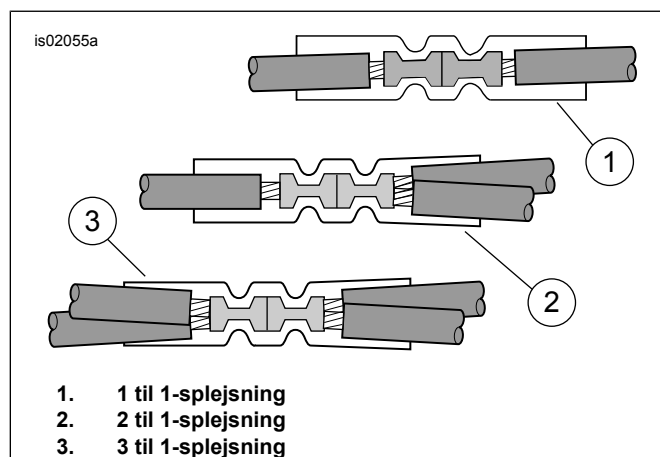

Figur 7. Splejsekonfigurationer

Dyna-modeller fra 2004-2011

Det opvarmede håndgrebs **tilkoblede** strømkilde er en åben sikringsplacering på sikringspanelet. Se afsnittet SIKRINGER i servicehåndbogen og det korrekte ledningsdiagram i servicehåndbogens bilag.

1. Afmonter den elektriske sideskærm på venstre side i nærheden af batteriet ved at gribe godt fat om begge sider og trække udad.
2. Afmonter det elektriske panel fra køretøjet i henhold til servicehåndbogens instruktioner.
3. Se Figur 22. Tag den orange/hvide adapterledning til sikringsblokken (9) fra sættet. Bemærk terminalen i hver ende (se Figur 8) . Kun terminalen med fjedertapperne passer ind i sikringsblokken. Skær den ubrugte terminal fra ledningen, og kassér den.

4. Se Figur 9 . Find sikringshulrummet (1), der er angivet som "OPEN" på sikringsblokkens dæksel i højre sikringsblok. Der bør være en ledning, der føder den ene side af dette kredsløb, men der vil ikke være nogen tilsvarende ledning eller sikring. Indsæt terminalen på den orange/hvide adapterledning, indtil den stopper. Sammenlign med en fabriksinstalleret terminal i nærheden for at bekræfte korrekt retning og dybde.
5. Skær den overskydende længde fra den orange/hvide ledning **på det opvarmede håndgrebs ledningsnet**, så den nemt kan nå adapterledningen.
6. Se Figur 22. Tag et forseglede splejsningsstik (3) fra sættet. Se Figur 7, 1 til 1-splejsekonfigurationen. Splejs strømledningen fra det opvarmede håndgrebs ledningsnet til adapterledningen i henhold til instruktionerne i servicehåndbogen.
7. Se Figur 22. Monter 2 A-sikringen (12) fra sættet i sikringshulrummet "OPEN" for at fuldende kredsløbet.
8. Monter det elektriske panel i henhold til instruktionerne i servicehåndbogen. Monter det elektriske paneeldæksel ved at rette stifterne ind efter gummibøsningerne i det elektriske panel og trykke det på plads.
9. Gå videre til **For ALLE modeller** i dette afsnit.

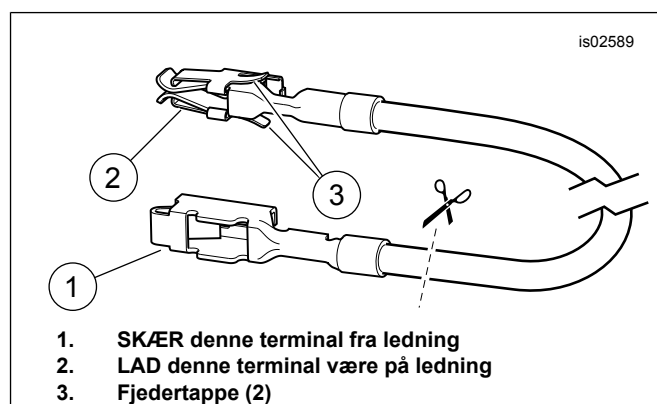

Figur 8. Adapterledning til sikringsblok (Dyna og Softail)

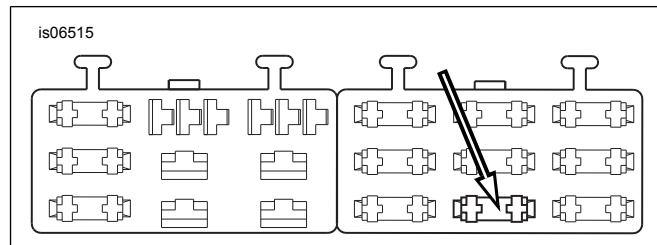

Figur 9. Hulrum til sikringsblokken "OPEN" (Dyna-modeller fra 2004 og senere)

Softail-modeller fra 2003 og tidligere

Det opvarmede håndgrebs **tilkoblede** strømkilde er den orange/hvide ledning i baglysets ledningsnet under sadlen.

1. Se Figur 3 . Læg et forsigtigt snit i baglysledningsnettets (1) omvikling på et tilgængeligt sted under sadlen, og skær den orange/hvide ledning over.
2. Skær den overskydende længde fra den orange/hvide ledning **på det opvarmede håndgrebs ledningsnet**, så den nemt kan nå de afskårne orange/hvide ledninger under sadlen.

- Se Figur 22. Tag et forseget splejsningsstik (3) fra sættet. Se Figur 7, 2 til 1-splejsekonfigurationen. Splejs strømledningen fra det opvarmede håndgrebs ledningsnet til de afskårne orange/hvide ledninger i henhold til instruktionerne i servicehåndbogen.
- Gå videre til **For ALLE modeller** i dette afsnit.

Softail-modeller fra 2004-2010

Det opvarmede håndgrebs **tilkoblede** strømkilde er en åben sikringsplacering på sikringspanelet. Se afsnittet SIKRINGER i servicehåndbogen og det korrekte ledningsdiagram i servicehåndbogens bilag.

- Fjern sikringsblokkens dæksel. Fjern de to unbrakoskruer, der holder sikringsblokkens beslag fast. Træk beslaget og sikringsblokken væk fra motorcykelstellet.
- Tryk på tappen, der fastholder den venstre sikringsblok, og skub blokken ud af monteringsrillerne.
- Se Figur 22. Tag den orange/hvide adapterledning til sikringsblokken (9) fra sættet. Bemærk terminalen i hver ende (se Figur 8). Kun terminalen med fjedertapperne passer ind i sikringsblokken. Skær den ubrugte terminal fra ledningen, og kassér den.
- Se Figur 10. Find sikringshulrummet (1), der er angivet som "P&A IGN" på sikringsblokkens dæksel i højre sikringsblok. Der bør være en ledning, der føder den ene side af dette kredsløb, men der vil ikke være nogen tilsvarende ledning eller sikring. Indsæt terminalen på den orange/hvide adapterledning, indtil den stopper. Sammenlign med en fabriksinstalleret terminal i nærheden for at bekræfte korrekt retning og dybde.
- Skær den overskydende længde fra den orange/hvide ledning **på det opvarmede håndgrebs ledningsnet**, så den nemt kan nå adapterledningen.
- Se Figur 22. Tag et forseget splejsningsstik (3) fra sættet. Se Figur 7, 1 til 1-splejsekonfigurationen. Splejs strømledningen fra det opvarmede håndgrebs ledningsnet til adapterledningen i henhold til instruktionerne i servicehåndbogen.
- Se Figur 22. Monter 2 A-sikringen (12) fra sættet i sikringshulrummet "P&A IGN" for at fuldende kredsløbet.
- Skub sikringsblokken ind i monteringsrillerne i sikringsblokkens beslag, indtil den falder på plads med et klik. Monter beslaget og sikringsblokken på den rette placering, og fastgør dem med de to unbrakoskruer, du fjernede tidligere. Stram forsvarligt.
- Gå videre til **For ALLE modeller** i dette afsnit.

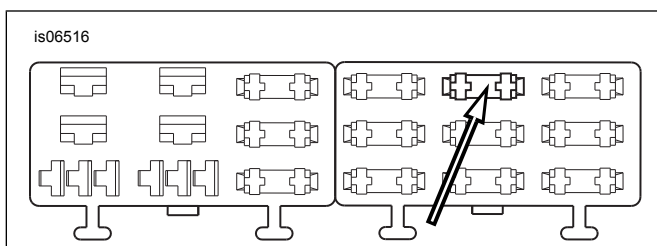

Figur 10. Hulrum til sikringsblokken "P&A IGN" (Softail-modeller fra 2004-2010)

Sportster-modeller fra 2013 og tidligere

Det opvarmede håndgrebs **tilkoblede** strømkilde er en orange/hvid ledning fra hovedledningsnettets inde i den elektriske sideskærm eller under sadlen.

- Se Figur 11 . Læg et forsigtigt snit i hovedledningsnettets omvikling inde i den elektriske sideskærm eller under sadlen på et tilgængeligt sted, og skær en orange/hvid ledning fra hovedledningsnettets over.
- Skær den overskydende længde fra den orange/hvide ledning **på det opvarmede håndgrebs ledningsnet**, så den nemt kan nå de afskårne orange/hvide ledninger inde i sideskærmen eller under sadlen.
- Se Figur 22. Tag et forseget splejsningsstik (3) fra sættet. Se Figur 7, 2 til 1-splejsekonfigurationen. Splejs strømledningen fra det opvarmede håndgrebs ledningsnet til hovedledningsnettets orange/hvide ledninger i henhold til instruktionerne i servicehåndbogen.
- Gå videre til **For ALLE modeller** i dette afsnit.

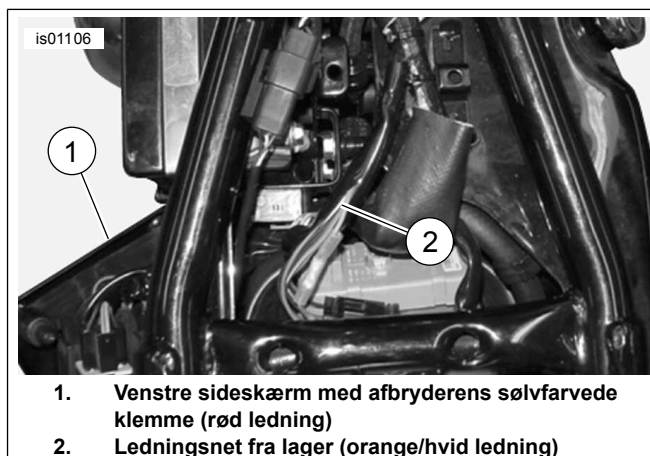

Figur 11. Strømforsider (XL-modeller)

Touring-modeller fra 2003 og tidligere

Det opvarmede håndgrebs **tilkoblede** strømkilde er en orange/hvid ledning fra hovedledningsnettets inde i den højre sideskærm nær toppen.

- Se Figur 12 . Læg et forsigtigt snit i et område på hovedledningsnettets omvikling inde i den elektriske sideskærm på et tilgængeligt sted, og skær en orange/hvid ledning fra hovedledningsnettets over.
- Skær den overskydende længde fra den orange/hvide ledning **på det opvarmede håndgrebs ledningsnet**, så den nemt kan nå de afskårne orange/hvide ledninger inde i sideskærmen.
- Se Figur 22. Tag et forseget splejsningsstik (3) fra sættet. Se Figur 7, 2 til 1-splejsekonfigurationen. Splejs strømledningen fra det opvarmede håndgrebs ledningsnet til hovedledningsnettets orange/hvide ledninger i henhold til instruktionerne i servicehåndbogen.
- Gå videre til **For ALLE modeller** i dette afsnit.



1. Ledningsnet til sikringsboks (orange/hvid ledning)

Figur 12. Sikringsboksens ledningsnet bag venstre sideskærm, Touring-modeller fra 2003 eller tidligere (FLHTCU vist)

Touring-modeller fra 2004-2007

Det opvarmede håndgrebs **tilkoblede** strømkilde er en åben sikringsplacering på sikringspanelet. Se afsnittet SIKRINGER i servicehåndbogen og det korrekte ledningsdiagram i servicehåndbogens bilag.

- For modeller fra 2004-2006:** Afmonter venstre sideskærm i henhold til instruktionerne i servicehåndbogen for at få adgang til sikringsboksen. **For modeller fra 2007:** Afmonter højre sideskærm i henhold til instruktionerne i servicehåndbogen for at få adgang til sikringsboksen. **For ALLE modeller:** Afmonter hovedsikringsholderen, sikringsblokken og støvdækslet fra motorcyklen i henhold til instruktionerne i servicehåndbogen.
- Tag den orange/hvide adapterledning til sikringsblokken (9) fra sættet. **For modeller fra 2004 til og med 2006:** Bemærk terminalen i hver ende (se Figur 13, **set fra oven**). Kun terminalen **UDEN fjedertapperne** passer ind i sikringens hulrum. Skær forsigtigt terminalen **MED fjedertapperne** fra ledningen, og kasser den. **For modeller fra 2007:** Bemærk terminalen i hver ende (se Figur 13, **nedre visning**). Kun terminalen **MED fjedertapperne** passer ind i sikringens hulrum. Skær forsigtigt terminalen **UDEN fjedertapperne** fra ledningen, og kassér den.
- ALLE modeller:** Se Figur 14. Find sikringshulrummet, der markeret "P&A IGN", "2A MAX." (1). Der er en samleskinne, der føder den ene side af dette kredsløb, men der vil ikke være nogen tilsvarende ledning eller sikring. Fjern de tre sikringer (2), der på nuværende tidspunkt er monteret i denne række, og bemærk deres placering.
- Fjern forsigtigt den orange sekundære lås af plast fra sikringsblokken. Indsæt terminalen på den orange/hvide adapterledning, indtil den stopper. Sammenlign med en fabriksinstalleret terminal i nærheden for at bekræfte korrekt retning og dybde. Monter den sekundære lås.
- Monter den sekundære lås og de tre sikringer, der blev fjernet i de forrige trin.

- Se Figur 22. Skær den overskydende længde fra den orange/hvide ledning i det opvarmede håndgrebs ledningsnet. Brug et forseglest splejningsstik (3) fra sættet til at splejse denne ledning til adapterledningen, der blev installeret i trin 4.
- Monter 2 A-sikringen (12) fra sættet i sikringshulrummet, der er markeret "P&A IGN", "2A MAX" for at fuldende kredsløbet.
- Gå videre til **For ALLE modeller** i dette afsnit.

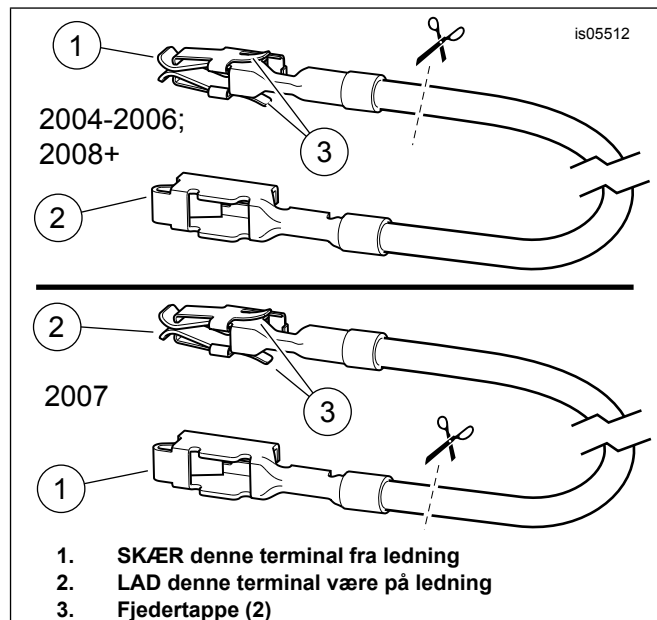

- SKÆR denne terminal fra ledning
- LAD denne terminal være på ledning
- Fjedertappe (2)

Figur 13. Adapterledning til sikringsblok (FL Touring)

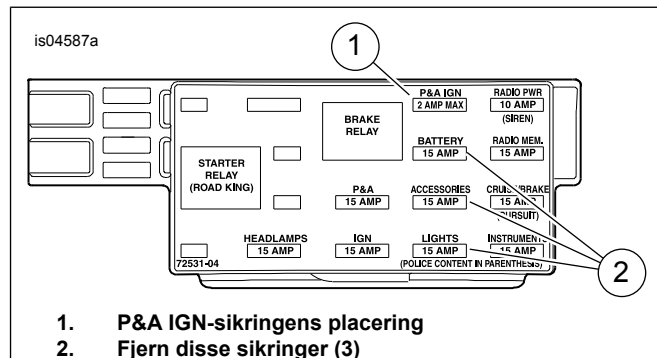

- P&A IGN-sikringens placering
- Fjern disse sikringer (3)

Figur 14. Hulrum til sikringen P&A IGN (Touring-modeller fra 2004-2007)

V-Rod-modeller

Det opvarmede håndgrebs **tilkoblede** strømkilde er en orange/hvid ledning fra hovedledningsnettet, der løber fra sikringsblokken.

- Se Figur 15. Læg et forsigtigt snit i hovedledningsnettets omvikling tæt på sikringsblokken (2) på et tilgængeligt sted, og skær den orange/hvide ledning fra hovedledningsnettet over, der fører til sikringshulrummet (1) mærket:
 - ACCESSORIES (TILBEHØR) på modeller fra 2002-2006, eller
 - P&A IGNITION (TÆNDING) på modeller fra 2007 og senere.

2. Skær den overskydende længde fra den orange/hvide ledning **på det opvarmede håndgrebs ledningsnet**, så den nemt kan nå de afskærne orange/hvide ledninger ved sikringsblokken.
3. Se Figur 22. Tag et forsejlet splejsningsstik (3) fra sættet. Se Figur 7, 2 til 1-splejsekonfigurationen. Splejs strømledningen fra det opvarmede håndgrebs ledningsnet til hovedledningsnettets orange/hvide ledninger i henhold til instruktionerne i servicehåndbogen.
4. Monter 2 A-sikringen (12) fra sættet i sikringshulrummet for at fuldende kredsløbet.

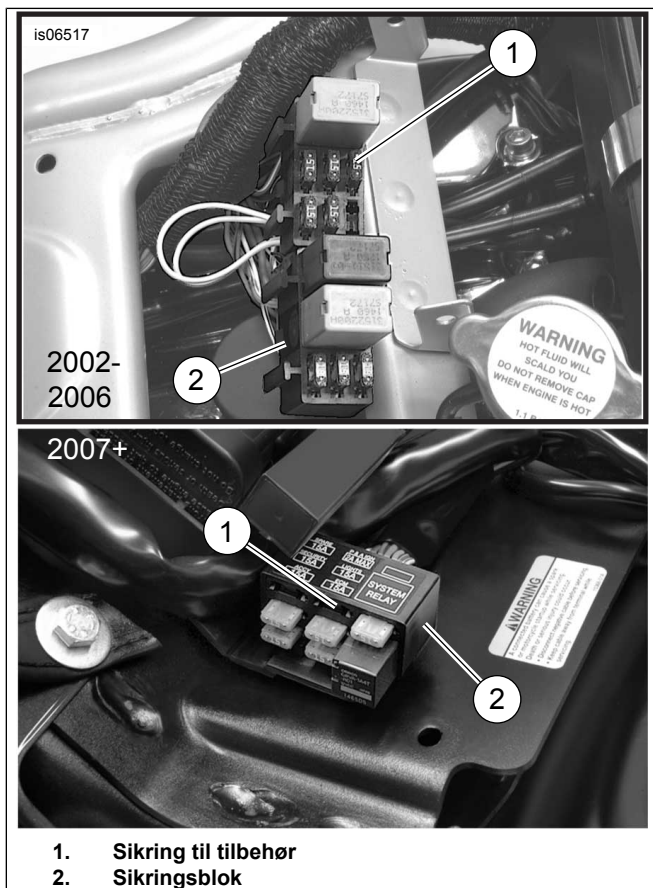

Figur 15. Placeringer af tilbehørssikringer (V-Rod-modeller)

For ALLE modeller

Kontrollér, at den orange/hvide ledning har tilstrækkeligt slæk til ikke at begrænse styrets bevægelse.

Fortsæt til afsnittet **RØD LEDNINGSFORBINDELSE** for den pågældende model.

RØD LEDNINGSFORBINDELSE TIL BATTERISTRØMKILDEN

Brug servicehåndbogens ledningsdiagrammer for en specifik motorcykelmodel og -årgang til at finde en strømkilde, der forsynes med strøm direkte fra batteriet.

Dyna-modeller fra 2003 og tidligere

Det opvarmede håndgrebs **batteristrømkilde** er den **sølvfarvede** klemme på afbryderen inde i den elektriske sideskærm.

1. Se Figur 16 . Før den røde ledning fra det opvarmede håndgrebs ledningsnet igennem toppen af stellet og under sadlen til afbryderen inde i den elektriske sideskærm.
2. Se Figur 22. Vælg den kabelsko (4, 5 eller 6) fra sættet, der passer til den sølvfarvede klemmebolt (med den røde ledning) på afbryderen.
3. Skær den overskydende længde fra den røde ledning fra det opvarmede håndgrebs ledningsnet, men skær IKKE den indvendige sikringsholder af. Klem kabelskoen på enden af den røde ledning i henhold til instruktionerne for Packard-pressetangen i servicehåndbogens bilag.

BEMÆRK

Strømledningen (rød) fra ledningsnettet til det opvarmede håndgreb skal tilsluttes hovedafbryderens sølvfarvede terminal. Hvis der tilsluttes til hovedafbryderens kobberfarvede terminal, kan det medføre overbelastning af kredsløbet og skader på udstyret. (00370a)

4. Monter den røde lednings kabelsko på gevindene på afbryderens sølvfarvede klemmebolt. Spænd til.
Tilspændingsmoment: 2,3–4 N·m (20–35 in-lbs)
5. Gå videre til **For ALLE modeller** i dette afsnit.

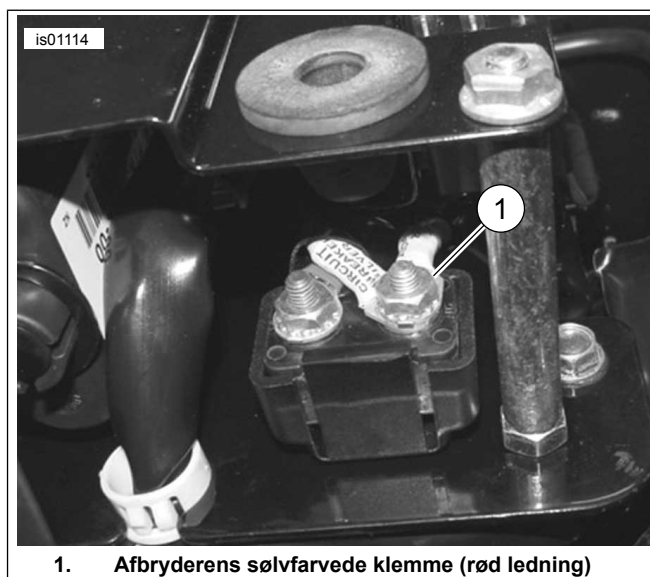

1. Afbryderens sølvfarvede klemme (rød ledning)

Figur 16. Dyna-forbindelser (modeller fra 2003 og tidligere), set nedefra med venstre sideskærm afmonteret

Softail-modeller fra og 2003 og tidligere

Det opvarmede håndgrebs **batteristrømkilde** er den **sølvfarvede** klemme på afbryderen, der befinder sig nær forenden af den bageste stænkskærm under sadlen.

1. Se Figur 17 . Afmonter den bageste stænkskærm (1) i henhold til instruktionerne i servicehåndbogen.
2. Se Figur 18 . Før den røde ledning fra det opvarmede håndgrebs ledningsnet igennem højre side af toppen af stellet og under sadlen til afbryderen, der befinder sig nær forenden af den bageste stænkskærm under sadlen.

3. Se Figur 22. Vælg den kabelsko (4, 5 eller 6) fra sættet, der passer til den sølvfarvede klemmebolt (med den røde ledning) på afbryderen.
4. Skær den overskydende længde fra den røde ledning fra det opvarmede håndgrebs ledningsnet, men skær IKKE den indvendige sikringsholder af. Klem kabelskoen på enden af den røde ledning i henhold til instruktionerne for Packard-presetangen i servicehåndbogens bilag.

BEMÆRK

Strømledningen (rød) fra ledningsnettet til det opvarmede håndgreb skal tilsluttes hovedafbryderens sølvfarvede terminal. Hvis der tilsluttes til hovedafbryderens kobberfarvede terminal, kan det medføre overbelastning af kredsløbet og skader på udstyret. (00370a)

5. Monter den røde lednings kabelsko på gevindene på afbryderens sølvfarvede klemmebolt. Spænd til.
Tilspændingsmoment: 2,3–4 N·m (20–35 in-lbs)
6. Gå videre til **For ALLE modeller** i dette afsnit.



Figur 17. Stænskærm, Softtail-modeller fra 2003 eller tidligere (model fra 2003 vist)

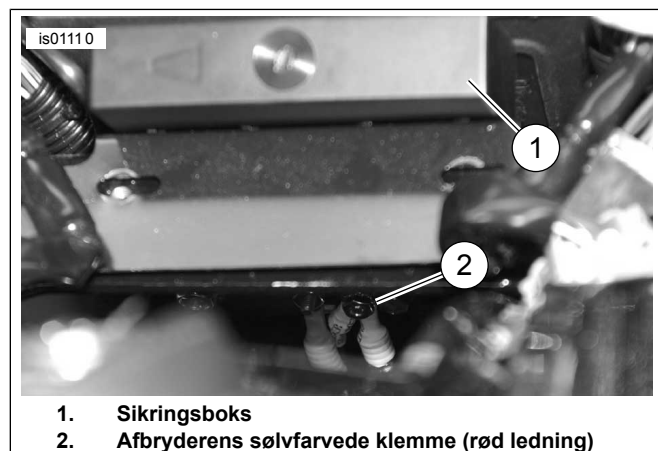

Figur 18. Afbryder (Softtail-modeller fra 2003 eller tidligere)

Sportster-modeller fra 2003 og tidligere

Det opvarmede håndgrebs **batteristrømkilde** er den **sølvfarvede** klemme på afbryderen inde i den elektriske sideskærm. Se Figur 19 og Figur 11.

1. Se Figur 22. Vælg den kabelsko (4, 5 eller 6) fra sættet, der passer til den sølvfarvede klemmebolt (med den røde ledning) på afbryderen.
2. Skær den overskydende længde fra den røde ledning fra det opvarmede håndgrebs ledningsnet, men skær IKKE den indvendige sikringsholder af. Klem kabelskoen på enden af den røde ledning i henhold til instruktionerne for Packard-presetangen i servicehåndbogens bilag.

BEMÆRK

Strømledningen (rød) fra ledningsnettet til det opvarmede håndgreb skal tilsluttes hovedafbryderens sølvfarvede terminal. Hvis der tilsluttes til hovedafbryderens kobberfarvede terminal, kan det medføre overbelastning af kredsløbet og skader på udstyret. (00370a)

3. Monter den røde lednings kabelsko på gevindene på afbryderens sølvfarvede klemmebolt. Spænd til.
Tilspændingsmoment: 2,3–4 N·m (20–35 in-lbs)
4. Gå videre til **For ALLE modeller** i dette afsnit.

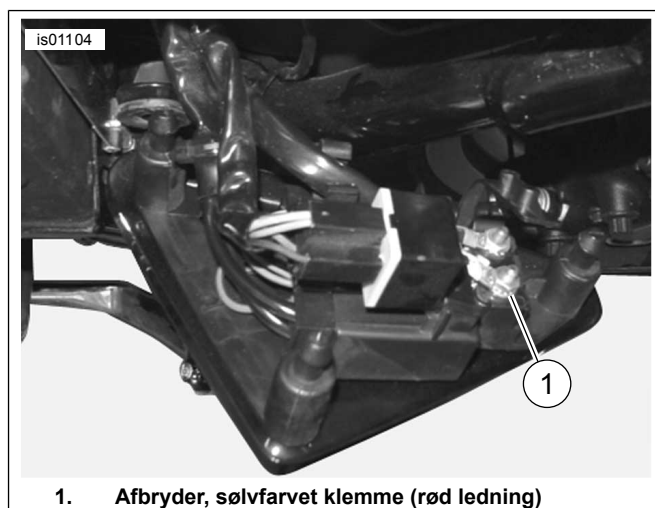

Figur 19. Afbryder (Sportster-modeller fra 2003 eller før)
Touring-modeller fra 2003 og tidligere

Det opvarmede håndgrebs **batteristrømkilde** er den **sølvfarvede** klemme på afbryderen i batteriholderen under sadlen.

1. Se Figur 5 . Før det opvarmede håndgrebs røde ledning til den sølvfarvede klemmebolt (1) på afbryderen, der befinder sig i batteriholderen under sadlen.
2. Se Figur 22. Vælg den kabelsko (4, 5 eller 6) fra sættet, der passer til den sølvfarvede klemmebolt (med den røde ledning) på afbryderen.
3. Skær den overskydende længde fra den røde ledning fra det opvarmede håndgrebs ledningsnet, men skær IKKE den indvendige sikringsholder af. Klem kabelskoen på enden af den røde ledning i henhold til instruktionerne for Packard-presetangen i servicehåndbogens bilag.

BEMÆRK

Strømledningen (rød) fra ledningsnettet til det opvarmede håndgreb skal tilsluttes hovedafbryderens sølvfarvede terminal. Hvis der tilsluttes til hovedafbryderens kobberfarvede terminal, kan det medføre overbelastning af kredsløbet og skader på udstyret. (00370a)

4. Monter den røde lednings kabelsko på gevindene på afbryderens sølvfarvede klemmebolt. Spænd til.
Tilspændingsmoment: 2,3–4 N·m (20–35 in-lbs)
5. Sæt batteriet tilbage i køretøjet, men tilslut IKKE batteriklemmerne på dette tidspunkt.
6. Gå videre til **For ALLE modeller** i dette afsnit.

Softail-modeller fra 2004-2010, Dyna-modeller fra 2004-2011, Sportster-modeller fra 2004-2013 og Touring-modeller fra 2004-2013

Det opvarmede håndgrebs **batteristrømkilde** er stikket B+ (batteri positiv) på hovedledningsnettet.

1. Se Figur 20. Find stikket B+ (batteri positiv) (1) (en rød ledning med et ubrugt gråt stik) på det elektriske hovedledningsnet, og fjern afdækningen (2) fra stikket.
 - a. **For Dyna- og Softail-modeller:** under sadlen
 - b. **For Sportster- og Touring-modeller:** ført under sadlen, nedenunder det elektroniske kontrolmodul (ECM).
2. Se Figur 22. Tilslut adapterledningsnettet (10) fra sættet i de stikket B+.
3. Skær den røde ledning fra det opvarmede håndgrebs ledningsnet til, så den nemt kan nå enden af adapterledningsnettets røde ledning, men skær IKKE den indvendige sikringsholder af.
4. Tag et forseglet splejsningsstik (3) fra sættet. Se Figur 7, 1 til 1-splejskonfigurationen. Splejs det opvarmede håndgrebs røde ledning til adapterledningen i henhold til instruktionerne i servicehåndbogens bilag.
5. Gå videre til **For ALLE modeller** i dette afsnit.

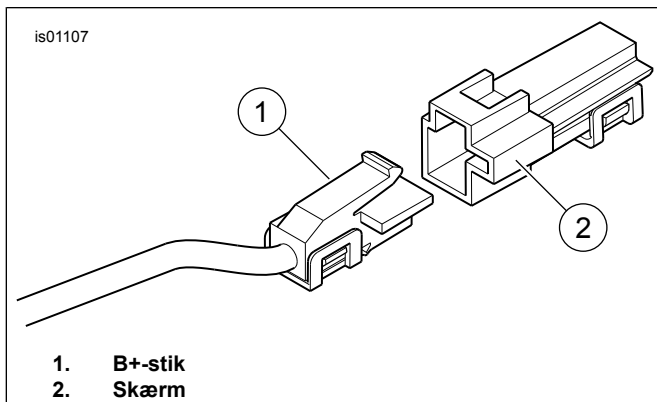

Figur 20. B+-stik

V-Rod-modeller

Den **røde** ledning fra det opvarmede håndgrebs ledningsnet tilsluttes direkte til batteriets positive terminal.

1. Vælg den kabelsko (4, 5 eller 6) fra sættet, der passer til batteriets positive terminalklemme.
2. Skær den røde ledning i det opvarmede håndgrebs ledningsnet til, så den nemt kan nå batteriets positive terminal, men skær IKKE den indvendige sikringsholder af. Klem kabelsko på enden af den røde ledning i henhold til instruktionerne for Packard-pressetangen i servicehåndbogens bilag.
3. Fastgør den røde lednings kabelsko til den positive terminal på batteriklemmen. Fastgør terminalbeslaget. Spænd til.
Tilspændingsmoment: 7–10 N·m (60–96 in-lbs)

For ALLE modeller

Kontrollér, at den røde ledning har tilstrækkeligt slæk til ikke at begrænse styrets bevægelse.

Gå videre til næste afsnit.

RETURNERING TIL EFTERSYN

BEMÆRK

Udfør IKKE følgende trin, før det opvarmede håndgreb samt alle relaterede ledninger er blevet installeret i henhold til de foreskrevne fremgangsmåder i instruktionsarket for din motorcykelmodel.

1. Kontroller, at det højre grebs/gashåndtags krave drejer frit, vender nemt tilbage og ikke binder på håndtaget eller kontakthuset. Brug IKKE køretøjet, medmindre gashåndtaget fungerer korrekt.

BEMÆRK

Kontrollér, at tændingskontakten befinder sig i positionen OFF (fra), inden du installerer hovedsikringen eller monterer batterikablerne.

▲ ADVARSEL

Tilslut det positive (+) batterikabel først. Hvis det positive (+) kabel berører jorden, mens det negative (-) kabel er tilsluttet, opstår der gnister, som kan starte en batteriekspllosion, hvilket kan resultere i dødsfald eller alvorlige personskader. (00068a)

2. Slut strømmen til.
 - a. **Kun for Touring-modeller fra 2003 og tidligere:** Se servicehåndbogen for instruktioner i at fastgøre batterikablerne (pluskablet først). Smør et tyndt lag vaseline eller rustbeskyttelsesmiddel på batteriterminalerne.
 - b. **Modeller med hovedsikring:** Se servicehåndbogen for instruktioner i at montere hovedsikringen.

- c. **Modeller med hovedafbryder (UNDTAGEN Sportster):** Slå op i servicehåndbogen, og følg instruktionerne til montering af det negative batterikabel. Smør et tyndt lag vaseline eller rustbeskyttelsesmiddel på batteriterminalerne.
- d. **Sportster-modeller med hovedafbryder:** Slå op i servicehåndbogen, og følg instruktionerne til tilslutning af det negative batterikabel ved motorens krumtaphus.
3. **Kun for V-Rod-modeller:** Monter luftfilterkassens aluminiumskærm i henhold til instruktionerne i servicehåndbogen. **For ALLE ANDRE modeller:** Monter brændstoftanken i henhold til instruktionerne i servicehåndbogen.
4. Monter håndgrebs-, styrforhøjer- eller den ydre strømledning (hvis udstyret hermed) i henhold til instruktionerne i servicehåndbogen.

BEMÆRK

For at undgå batteriafladning er de opvarmede håndgreb beregnet til kun at fungere, når tændingskontakten er tændt. Håndgrebene genererer mest mulig varme, når motoren kører ved cruise-hastighed.

Varmeindstillingerne på opvarmede håndtag går fra 1 (minimum) til 6 (maksimum).

5. Sæt tændingskontakten i positionen OFF (fra), og drej venstre greb til en talindstilling. Kontrollér, at håndgrebene ikke genererer varme. Drej håndgrebet til positionen OFF (fra). Slå tændingen til, men start ikke motorcyklen. Kontrollér, at håndgrebene ikke genererer varme.
6. Start motoren. Kontrollér, at håndtagene ved alle indstillinger opvarmes korrekt.
7. Stop eventuelle løse ledninger ind i beskyttede områder under sadlen. Brug kabelstroppe til at holde ledninger væk fra bevægelige dele, varmekilder samt klem- og gnidepunkter.

⚠ ADVARSEL

Træk op i sadlen, når den er monteret, for at kontrollere, at den er fastspændt i den ønskede indstilling. En løs sadel kan risikere at flytte sig under kørsel og medføre tab af kontrol over motorcyklen, hvilket kan resultere i dødsfald eller alvorlige personskader. (00070b)

8. Slå op i servicehåndbogen, og følg instruktionerne for at lukke eller montere sadlen.

Fejlfinding

Se Figur 21 for skematisk diagram til det opvarmede håndtag.

Håndtag producerer ikke varme

- Se Figur 1 . Kontrollér for korrekt ledningsføring. Håndtagets hovedledningsnet skal føres på ydersiden af kontakthuset. Hvis ledningerne var ført indvendigt, skal du adskille det venstre kontakthus og efterse det for klemte ledninger. Hvis der sidder ledninger i klemme, skal det venstre håndtag udskiftes, og installationen gentages med den korrekte ledningsføring.
- Kontrollér forbindelser på håndtagets orange/hvide, røde og sorte ledninger i hovedledningsnettet. Hvis en forbindelse er åben eller svag, skal forbindelsen repareres. Test håndtagene. Gå til trin 3, hvis dette ikke er tilfældet.
- Åbn eller afmonter sadlen i henhold til instruktionerne i servicehåndbogen.
- Start motorcyklen.
- Kontrollér for 12 V jævnstrøm over de røde og sorte ledninger i håndgrebs hovedledningsnet. Hvis der ikke er 12 V jævnstrøm til stede i ledningerne, skal sikringen i ledningsnettet kontrolleres og udskiftes, hvis den er sprunget. Hvis dette ikke er tilfældet, skal det venstre håndgreb og ledningsnettet udskiftes og håndgrebene afprøves.
- Fjern højre håndgreb fra styret.
- Tag stikket på det højre håndgreb ud fra det venstre håndgrebs ledningsnet.
- Kontrollér kontinuiteten i højre grebs to-stikledninger. Hvis testen viser kontinuitet, fungerer håndtagene.

Håndgrebene genererer varme med tændingskontakten slået fra

Hvis håndtagene producerer varme med tændingskontakten slået fra, er håndtagene enten forkert forbundet med køretøjet, eller det venstre håndtag og ledningsnettet er defekt.

Kontrollér omhyggeligt alle ledningsforbindelser på det opvarmede håndtag på køretøjet. Hvis forbindelser er korrekte, skal hovedledningsnettet i det opvarmede håndtag udskiftes, og håndtagene skal derefter testes.

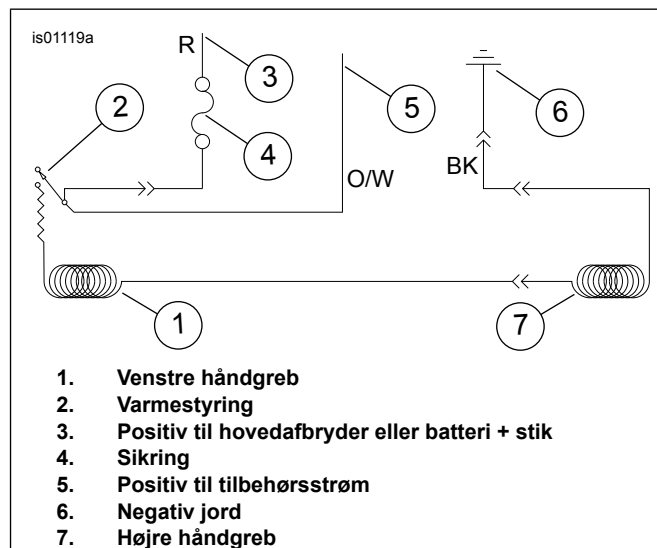

Figur 21. Skema over opvarmet håndtag

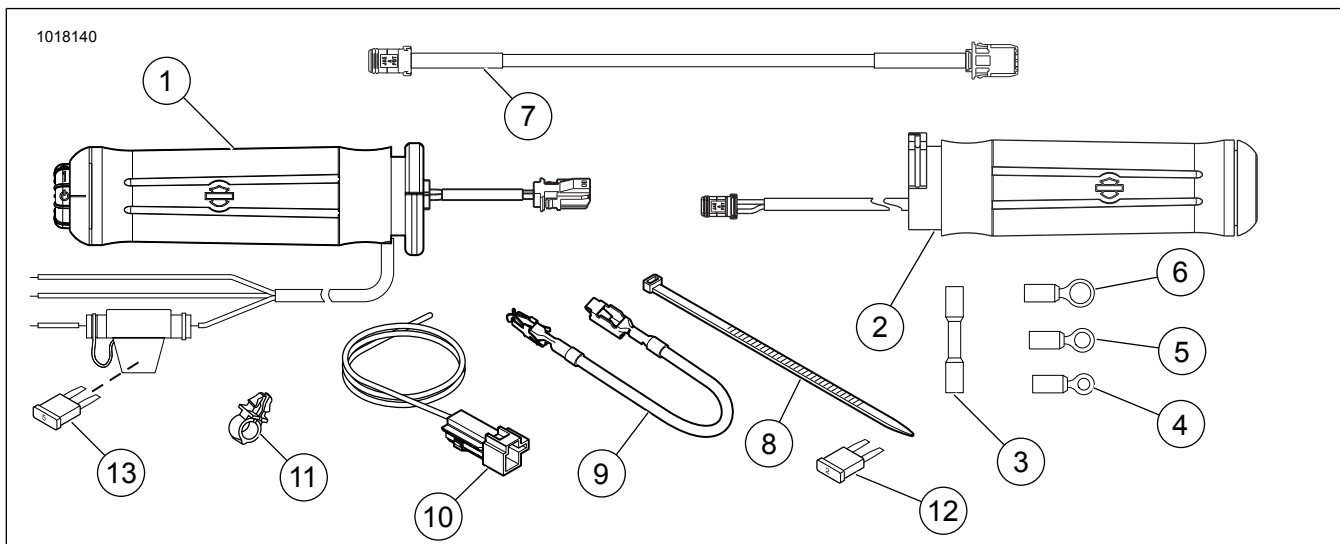

Figur 22. Reservedele, sæt med opvarmede håndtag

Tabel 1. Reservedele

Punkt	Beskrivelse (antal)	Delnummer
Sæt 56047-03C: Opvarmede Flame-håndgreb		
1	Opvarmet håndgreb, venstre	56100-04B
2	Opvarmet håndgreb, højre	56048-03
Sæt 56107-03B: Opvarmede håndgreb i blødt narvlæder		
1	Opvarmet håndgreb, venstre	56169-04A
2	Opvarmet håndgreb, højre	56136-03
Sæt 56174-03C: Håndgreb i krom/gummi (stor diameter)		
1	Opvarmet håndgreb, venstre	56181-04B
2	Opvarmet håndgreb, højre	56175-03
Sæt 56196-03C: Håndgreb i krom/gummi (lille diameter)		
1	Opvarmet håndgreb, venstre	56617-04A
2	Opvarmet håndgreb, højre	56615-03
Sæt 56512-02C: Opvarmede greb i krom/gummi med kontur		
1	Opvarmet håndgreb, venstre	56514-04A
2	Opvarmet håndgreb, højre	56513-02
Sæt 56619-03B: Opvarmede Nostalgic-håndgreb		
1	Opvarmet håndgreb, venstre	56638-03A
2	Opvarmet håndgreb, højre	56620-03
Sæt 56694-04A: Opvarmede håndgreb i tåreplade		
1	Opvarmet håndgreb, venstre	56695-04A
2	Opvarmet håndgreb, højre	56696-04
Sæt 56750-04B: Opvarmede Stealth-håndgreb		
1	Opvarmet håndgreb, venstre	56734-04A
2	Opvarmet håndgreb, højre	56733-04
Sæt 56828-03B: Opvarmede Aileron-håndgreb		
1	Opvarmet håndgreb, venstre	56830-03A
2	Opvarmet håndgreb, højre	56829-03
Sæt 56923-05: H.O.G.® Opvarmede håndgreb		
1	Opvarmet håndgreb, venstre	56924-05
2	Opvarmet håndgreb, højre	56925-05
Sæt 56926-05A: Opvarmede Skull-håndgreb		
1	Opvarmet håndgreb, venstre	56927-05
2	Opvarmet håndgreb, højre	56928-05
Sæt 56997-07A: Opvarmede Ironside-håndgreb		
1	Opvarmet håndgreb, venstre	57055-07
2	Opvarmet håndgreb, højre	56053-07
Sæt 56100030: Opvarmede Slipstream-håndgreb		
1	Opvarmet håndgreb, venstre	56100038
2	Opvarmet håndgreb, højre	56100033
Sæt 56100111: Opvarmede Airflow-håndgreb		
1	Opvarmet håndgreb, venstre	56100109
2	Opvarmet håndgreb, højre	56100127
Sæt 56100254: Opvarmede Slipstream-håndgreb		
1	Opvarmet håndgreb, venstre	56100292
2	Opvarmet håndgreb, højre	56100272

Tabel 1. Reservedele

Punkt	Beskrivelse (antal)	Delnummer
Sæt 56100256: Opvarmede Airflow-håndgreb		
1	Opvarmet håndgreb, venstre	56100286
2	Opvarmet håndgreb, højre	56100279
Sæt 56100259: Opvarmede Skull-håndgreb		
1	Opvarmet håndgreb, venstre	Sælges ikke separat
2	Opvarmet håndgreb, højre	Sælges ikke separat
Sæt 56100261: Opvarmede Nostalgic-håndgreb		
1	Opvarmet håndgreb, venstre	56100294
2	Opvarmet håndgreb, højre	56100276
Sæt 56100262: Opvarmede Flame-håndgreb		
1	Opvarmet håndgreb, venstre	56100296
2	Opvarmet håndgreb, højre	56100281
Sæt 56100264: Håndgreb i krom/gummi (stor diameter)		
1	Opvarmet håndgreb, venstre	56100297
2	Opvarmet håndgreb, højre	56100282
Sæt 56100266: Håndgreb i krom/gummi (lille diameter)		
1	Opvarmet håndgreb, venstre	56100295
2	Opvarmet håndgreb, højre	56100283
Sæt 56100268: Opvarmede greb i krom/gummi med kontur		
1	Opvarmet håndgreb, venstre	56100288
2	Opvarmet håndgreb, højre	56100270
Sæt 56100358: Opvarmede Airflow-håndgreb		
1	Opvarmet håndgreb, venstre	56100360
2	Opvarmet håndgreb, højre	56100359
Sæt 56100363: Opvarmede Willie G Skull-håndgreb		
1	Opvarmet håndgreb, venstre	56100369
2	Opvarmet håndgreb, højre	56100371
Dele, der er fælles for ALLE sæt til opvarmede håndgreb		
3	Forseglet splejsningsstik (2)	70586-93
4	Kabelsko (2), til #10 tap	9857
5	Kabelsko (2), til 6,4 mm (1/4") tap	9858
6	Kabelsko, til 7,9 mm (5/16") tap	9859
7	Ledningsnetforlænger, 26,7 cm (10,5") lang	69201703
8	Kabelstrop (sort) (8), 26,7 cm (10,5") lang	10006
9	Ledning, sikringsblokadapter	70329-04
10	Ledningsnet, adapter	70310-04
11	Clips, ledningsholder (4)	70345-84
12	Sikring, bladtype, 2 A (grå)	54305-98
13	Sikring, bladtype, 5 A (lys gylden) (inde i sikringsholderen)	72331-95