



SET MET VERWARMDE HANDGREPEN

ALGEMEEN

Setnummers

56047-03C, 56107-03B, 56174-03C, 56196-03C, 56512-02C, 56619-03B, 56694-04A, 56750-04B, 56822-03A, 56825-03A, 56828-03B, 56923-05, 56926-05A, 56997-07A, 56100030, 56100111, 56100254, 56100256, 56100259, 56100261, 56100262, 56100264, 56100266, 56100268, 56100358, 56100363

Modellen

Voor modelgerelateerde informatie raadpleegt u de P&A-detailhandel catalogus of het gedeelte 'Parts and Accessories' (Onderdelen en accessoires) op www.harley-davidson.com (alleen Engelstalig).

OPMERKING

Elke set bevat een paar verwarmde handgrepen plus de bevestigingsdelen (zie Afbeelding 22 en Tabel 1).

Deze verwarmde handgrepen passen niet op stuuruiteinden met interne bedrading.

Montagevereisten

Voor **Softail-modellen van 2011 en later, bij Dyna-modellen van 2012 en later en bij Sportster-modellen van 2014 en later** moet de verbindingsdraadboom los aangeschaft worden (H-D onderdeelnr. 72673-11).

Een UltraTorch UT-100 (HD-39969), Robinair heteluchtpistool (HD-25070) met warmtekrimphulpstuk (HD-41183) of een ander geschikt stralingswarmteapparaat is noodzakelijk voor de juiste montage van deze set.

Bij de montage van deze set moet gebruik worden gemaakt van krimpgereedschap voor aansluitingen en andere onderdelen en hulpmateriaal. Na het losmaken van de accuklem is het gebruik van smeermiddel elektrische contactpunten (H-D onderdeelnr. 99861-02) of gelijkwaardig vereist. Deze onderdelen zijn verkrijgbaar bij een Harley-Davidson dealer.

⚠ WAARSCHUWING

De veiligheid van de berijder en de passagier is afhankelijk van de correcte montage van deze set. Volg de juiste stappen uit de servicehandleiding. Als u niet zeker weet of u de procedure correct kunt uitvoeren of als u niet beschikt over het juiste gereedschap, laat de installatie dan over aan een Harley-Davidson-dealer. Incorrecte montage van deze set kan ernstig of dodelijk letsel tot gevolg hebben. (00333b)

OPMERKING

In dit instructieblad wordt verwezen naar informatie in de servicehandleiding. Voor deze montage is een

servicehandleiding voor dit modeljaar/motorfietsmodel vereist. Deze is verkrijgbaar bij een Harley-Davidson-dealer.

Elektrische overbelasting

MEDEDELING

U kunt u het oplaadsysteem van het motorvoertuig overbelasten indien u te veel elektrische accessoires aanbrengt. Als de op een bepaald moment gebruikte accessoires samen meer stroom verbruiken dan het laadsysteem kan opwekken, kan de accu als gevolg van het stroomverbruik leegraken waardoor er schade aan het elektrische systeem van de motorfiets kan ontstaan. (00211d)

⚠ WAARSCHUWING

Bij het installeren van een elektrische accessoire moet u controleren of het maximale amperage van de zekering of stroomonderbreker die het circuit beschermt dat u wijzigd, niet wordt overschreden. Het overschrijden van het maximale amperage kan leiden tot defecten in het elektrische systeem, hetgeen ernstig of dodelijk letsel tot gevolg kan hebben. (00310a)

Deze verwarmde handgreepset heeft maximaal **2,8 A** extra stroom van het elektrische systeem nodig.

Serviceonderdelen

Zie Afbeelding 22 en Tabel 1.

VERWIJDEREN

Vorbereiding

OPMERKING

Voor motorfietsen met sirene:

- Controleer of de handsfree afstandsbediening aanwezig is.
- Draai de contactsleutel in de stand ON (AAN).

Uitsluitend bij VRSC-modellen: verwijder het aluminium luchtfilterhuisdeksel volgens de instructies in de servicehandleiding.

Raadpleeg de servicehandleiding voor instructies voor het verwijderen van de hoofdzekering.

Bij EFI-modellen BEHALVE VRSC:

⚠ WAARSCHUWING

Het hogedrukbrandstofsysteem moet worden ontvlucht voordat u de toevoerleiding loskoppelt om wegsputten van brandstof te voorkomen. Benzine is uitermate ontvlambaar en zeer explosief, wat ernstig of dodelijk letsel tot gevolg kan hebben. (00275a)



Volg de servicehandleiding om de druk van de brandstoftoevoerleiding te halen en deze los te koppelen.

Bij modellen met hoofdzekering:

▲ WAARSCHUWING

Om te voorkomen dat de motorfiets per ongeluk start, met ernstig of dodelijk letsel tot gevolg, moet eerst de hoofdzekering worden verwijderd. (00251b)

1. Raadpleeg de servicehandleiding voor instructies voor het verwijderen van de hoofdzekering. Verwijder het zadel en alle bevestigingsmaterialen en bewaar deze onderdelen.

Bij modellen met hoofdstroomonderbreker:

▲ WAARSCHUWING

Om te voorkomen dat de motor per ongeluk start, met mogelijk ernstig of dodelijk letsel tot gevolg, moet eerst de minkabel (-) van de accu worden losgekoppeld. (00048a)

1. Raadpleeg de servicehandleiding en volg de instructies om het zadel te verwijderen en de minkabel (zwart) van de minpool van de accu los te koppelen. Bewaar alle bevestigingsmaterialen van het zadel.

Bij modellen met carburateur:

▲ WAARSCHUWING

Wanneer de brandstofleiding naar de carburateur wordt losgekoppeld van de brandstofklepaansluiting, kan er benzine uitlopen. Benzine is uitermate ontvlambaar en zeer explosief, wat ernstig of dodelijk letsel tot gevolg kan hebben. Verwijder eventueel gemorste brandstof onmiddellijk met een doek en gooi deze op een geschikte manier weg. (00256a)

2. Draai de brandstoftoevoerlepel naar UIT. Verwijder de brandstofleiding van de klep.

Bij ALLE modellen BEHALVE VRSC:

▲ WAARSCHUWING

Tijdens het uitvoeren van servicewerkzaamheden aan het brandstofsysteem is roken verboden en zijn open vuren en vonken in de nabijheid niet toegestaan. Benzine is uitermate ontvlambaar en zeer explosief, wat ernstig of dodelijk letsel tot gevolg kan hebben. (00330a)

3. Raadpleeg de servicehandleiding en verwijder het instrumentenpaneel (indien aanwezig) van de brandstoftank.
4. Zie het juiste hoofdstuk (motor met carburateur of EFI) van de servicehandleiding voor instructies voor het verwijderen van de brandstoftank.
5. **Voor FLHR-modellen of voor FL Softail-modellen van 1996 en later met verchromde koplampbehuizingssset (H-D onderdeelnr. 67907-96):** zie de servicehandleiding om de kap van de stuurpen te verwijderen.

Verwijderen van de huidige handgreep

Bij ALLE modellen:

1. Raadpleeg de servicehandleiding voor het verwijderen van de stuurschakelaarbehuizing aan de rechterzijde. Dit is nodig om toegang te krijgen tot de gaskabels.
2. Raadpleeg de servicehandleiding voor het losmaken van de gaskabels en het verwijderen van de huidige rechter handgreep/gashendelmof. Zorg er na verwijdering voor dat het stuureinde schoon en glad is.
3. Verwijder de twee bouten met platte onderleggingen, waarmee de linker stuurklem aan de koppelingshendelsteun is bevestigd.
4. Verwijder de bouten van de bovenste en onderste schakelaarbehuizing.
5. Verwijder de linker handgreep. Als de greep is vastgelijmd, snijd deze dan voorzichtig los van het stuur met een scherp snijblad of mes.
6. Als de motorfiets is uitgerust met een stuurkap, stuurverhogerkap of kuip, raadpleeg dan de servicehandleiding en verwijder genoemde onderdelen zo nodig om toegang te krijgen tot de bedrading die door de bovenste vorkklem loopt.

VERWARMDE HANDGRIEPPSET INSTALLEREN

OPMERKING

- *Controleer bij het routeren en sluiten van Rechter en linker stuurbedieningselement (R&LHCMs) of er geen beknelde draden zijn. Zie de servicehandleiding.*
- *Controleer bij het installeren van Rechter stuurschakelaarmodule (RHCM) of de gaskleppeling correct is ingesteld. Zie de servicehandleiding.*
- *Voordat u de voorremhoofdcilinder verwijdert, plaatst u een wig om de remlichtschakelaar te beschermen. Zie de servicehandleiding.*
- *Installeer zorgvuldig de koppelingshendel om de koppelingsschakelaar niet te beschadigen. Zie de servicehandleiding.*

1. Zie Afbeelding 22 en Tabel 1. Bepaal of de kabelboomverlengdraad (7) voor deze installatie noodzakelijk is:

- Houd de rechter verwarmde handgreep/gashendelmof en de kabelboom langs de buitenkant van het stuur zoals deze op het stuur zouden zijn gemonteerd. De stekker aan het uiteinde van de kabelboom van de handgreep/mof moet buiten het linkeruiteinde van het stuur uitsteken.
- Als de stekker buiten het tegenovergestelde uiteinde van het stuur **uitsteekt**, kan de verlengdraad weggegooid worden.
- Als de stekker **niet uitsteekt** buiten het tegenovergestelde uiteinde van het stuur, sluit dan de verlengdraad aan op het uiteinde van de kabelboom van de rechter handgreep.

OPMERKING

Gebruik luchtdruk of een trekveer om de kabelboom geheel door het stuur te trekken.

Bij gebruik van een trekveer dient het uiteinde van de trekveer stevig aan de stekker te worden vastgehaakt en met tape te worden vastgezet.

Voor sommige intern bedrade sturen, zoals Chizeled of modellen met op het stuur gemonteerde richtingaanwijzers,

moeten er mogelijk pennen uit de connectoren van de handgreepverwarming worden verwijderd.

Maak een foto van alle connectoren ten behoeve van de hermontage, voordat de pennen uit de connector worden verwijderd.

Sproei of wrijf met een zeepoplossing om het trekken te vergemakkelijken.

2. Verwijder eventuele draadklemmen waarmee de kabelboom van de stuurschakelaar op het stuur is vastgezet.
3. Leid de connector en draad vanaf de verwarmde handgreep/gashendelmof in de rechterkant van het stuur, er helemaal doorheen en er aan de linkerkant van het stuur weer uit.
4. Bevestig de verwarmde handgreep/gashendelmof, gaskabels en schakelaarbehuizing aan de rechterzijde van het stuur volgens de procedures in de servicehandleiding.
5. Verwijder de zwarte ring van het binnenste uiteinde van de linker verwarmde handgreep (1). Steek de aansluitkabel van de rechter handgreep in de aansluiting van de linker handgreep.
6. Gebruik een strook afplaktape of een vetpotlood om het stuur 120 mm (4 3/4 in) vanaf het linker uiteinde te markeren.

OPMERKING

Reinig het stuur grondig om al het achtergebleven hechtmiddel te verwijderen.

Als de stuurhandgrepen van een patroon zijn voorzien, lijn dan het patroon op de linker handgreep uit met het patroon op de rechter handgreep, waarbij de gashendel zich in de volledig gesloten stand moet bevinden.

⚠ WAARSCHUWING

Smeer de linker handgreep niet in voordat u deze bevestigt. Het insmeren van de handgreep kan ertoe leiden dat deze tijdens het rijden losschiet, waardoor men de controle over de motorfiets kan verliezen en ernstig of dodelijk letsel kan ontstaan. (00315a)

7. Indien een groot gedeelte van de bedrading van de linker handgreep uitsteekt uit het linker uiteinde van het stuur, dient u een bot, flexibel voorwerp (zoals een smalle rubberen slang) in de ene hand te gebruiken om de bedrading voorzichtig in het stuur aan te brengen, terwijl u de handgreep met de andere hand langzaam op zijn plaats brengt nabij het uiteinde van het stuur.
8. Verwijder het flexibele voorwerp uit de binnenkant van het stuur en schuif de linker handgreep voorzichtig op het stuur. Zorg er daarbij voor dat u de bedrading aan de binnenkant van het stuur niet plet, afknelt of op andere wijze beschadigt. Druk de handgreep op het stuur tot aan de markering die u in stap 6 hebt aangebracht.
9. Zie Afbeelding 1 . Plaats de linker handgreep zodanig op het stuur, dat de sluitflens (1) goed in de onderste schakelaarbehuizing (2) kan worden bevestigd.

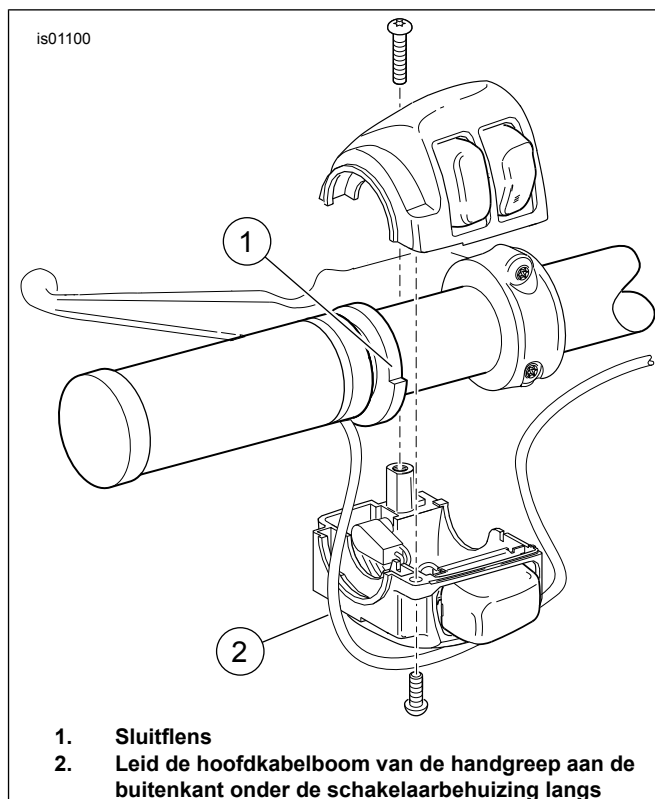

1. Sluitflens
2. Leid de hoofdkabelboom van de handgreep aan de buitenkant onder de schakelaarbehuizing langs

Afbeelding 1. Verwarmde handgreep (linkerkant)

MEDEDELING

Leid de hoofddraadboom van de handgreep niet aan de binnenkant van de schakelaarbehuizing. Draden die aan de binnenkant van de schakelaarbehuizing worden geleid, zouden kortsluiting kunnen veroorzaken en apparatuur kunnen beschadigen. (00369a)

10. Leid de hoofdkabelboom van de verwarmde handgreep onder de schakelaarbehuizing (2) door.
11. Zie Afbeelding 22. **Als er zich gaten** aan de linker onderkant van het stuur bevinden, bevestig dan de draadborgklemmen (11) uit de set in de gaten. Bevestig de kabelboom aan de clips. **Als er geen gaten zijn**, gebruik dan de kabelbinders (8) om de kabelboom aan het stuur te bevestigen.
12. Bevestig de schakelaarbehuizing aan de handgreep en het stuur volgens de instructies in de servicehandleiding.
13. Volg de bestaande bedrading voor het aanleggen van de hoofdkabelboom van de verwarmde handgreep: **Alleen voor VRSC-modellen van 2006 en later:** leid de zwarte draad naar de minpool van de accu. **Voor alle VRSC modellen:** leid de rode draad naar de pluspool van de accu.
 - a. Door, over of rondom de bovenste vorkklem,
 - b. Langs het frame van de motorfiets, naar een algemene plaats onder het zadel.

14. Zie Afbeelding 22. Maak de verwarmde handgreepdraden met behulp van de kabelbinders (8) uit de set vast aan de kabelbomen langs het motorfietsframe.

AANSLUITEN VAN BEDRADING - ALGEMEEN

Het maken van draadverbindingen is noodzakelijk bij het monteren van de verwarmde handgrepen op de motorfiets. Zoek de instructies op voor een specifiek model in de onderstaande tekst. Raadpleeg de bijlage in de servicehandleiding voor de juiste procedures voor draadverbindingen.

⚠ WAARSCHUWING

Volg de instructies van de fabrikant bij het gebruik van de UltraTorch UT-100 of een ander stralingswarmteapparaat. Het niet volgen van de instructies van de fabrikant kan brand veroorzaken, met mogelijk ernstig of dodelijk letsel tot gevolg. (00335a)

- Richt de hitte niet op onderdelen van het brandstofsysteem. Extreme hitte kan ontbranden/exploderen van brandstof veroorzaken, wat ernstig of dodelijk letsel tot gevolg kan hebben.
- Richt de hitte niet op andere onderdelen van het elektrische systeem, behalve de verbinders waarop u warmtekrimp toepast.
- Houd uw handen uit de buurt van de punt van het gereedschap en het warmtekrimphulpstuk.

Bij Softail-modellen van 2011-2015: zie volgende deel.

ALLE ANDERE modellen: ga door naar **AANSLUITEN VAN ZWART DRAAD** voor het specifieke model.

VERBINDINGSKABELBOOM: SOFTAIL-MODELLEN VAN 2011-2015, DYNA-MODELLEN VAN 2012-2017, SPORTSTER-MODELLEN VAN 2014 EN LATER

OPMERKING

Afzonderlijke aanschaf van een verbindingkabelboom (H-D onderdeelnr. 72673-11) is noodzakelijk.

1. Zoek de stekker voor de Digital Technician [91A] (een grijze zespolige Deutsch-connector met een rubberen hoes) onder het zadel. Plaats de verbindingkabelboom in de buurt van de stekker [91A], maar sluit de stekkers nu nog NIET aan.
2. Voer de bedrading van de verwarmde handgreep naar de bedrading van de verbindingkabelboom. Knip de geïntegreerde zekeringhouder NIET af bij de rode draad, maar knip de draden af op een zodanige lengte, dat de afgedichte stootverbinders van de verbindingkabelboom gemakkelijk bereikbaar zijn.
3. Verbind de zwarte draad van de handgreep met de **zwarte** draden van de verbindingkabelboom.
4. Verbind de oranje/witte draad van de handgreep met de **rood/gele** draden van de verbindingkabelboom.

5. Verbind de rode draad van de handgreep met de **rood/blauwe** draden van de verbindingkabelboom.
6. Gebruik een heteluchtpistool of geschikt stralingswarmteapparaat om de aansluitkabel op de bedrading te krimpen.
7. Trek de rubberen hoes uit de grijze Digital Technician pin-connector [91A]. Snijd de hoes los van de draden.
8. Sluit het contacthuis van de verbindingdraadboom aan op stekker [91A].
9. Plaats de rubberen hoes op de open pin-connector van de verbindingdraadboom.
10. Draai de vier bouten waarmee de ECM op de montagesteun is bevestigd los of verwijder deze. Leid de verbindingkabelboom onder de ECM-connector door. Zet de vier bouten vast. Haal de bouten aan.
Koppel: 5,1–6,2 N·m (45–55 in-lbs)
11. Ga verder naar **DE MOTORFIETS TERUGBRENGEN IN RIJKLARE TOESTAND**.

AANSLUITEN VAN ZWARTE DRAAD OP MASSA

Dyna-modellen van 2011 en eerder

1. Verwijder de moer van de massabout, die zich aan de bovenkant van het frame bevindt, onder het zadel nabij de brandstoftank.
2. Kies de juiste ringklem (4, 5 of 6) uit de set die op de massabout past.
3. Zie Afbeelding 2. Knip de zwarte draad van de verwarmde handgreepkabelboom zodanig af, dat het massacontactpunt gemakkelijk kan worden bereikt; krimp vervolgens de ringklem op het draaduiteinde volgens de Packard-krimpgereedschapinstructies in de bijlage van de servicehandleiding.
4. Sluit de ringklem aan op de massaverbinding. Haal aan tot het aanhaalmoment zoals gespecificeerd in de servicehandleiding.
5. Ga door naar **Bij ALLE modellen** in dit hoofdstuk.

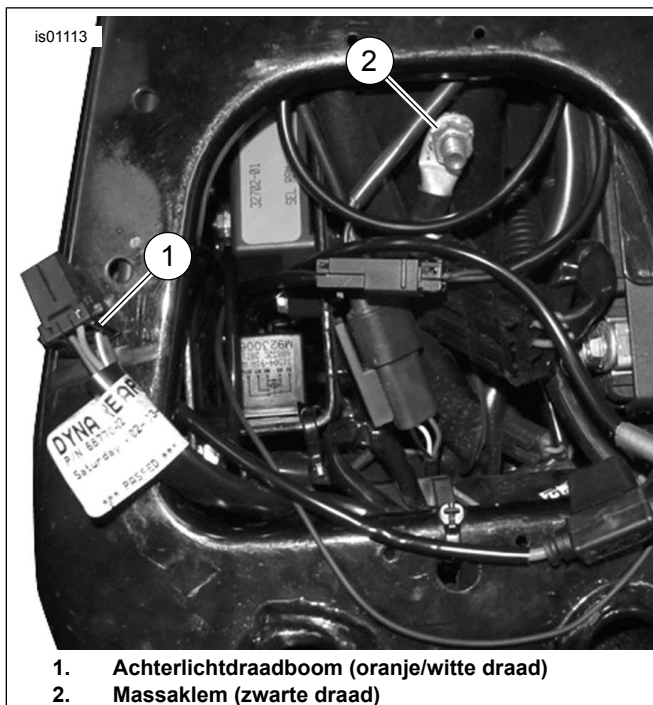

1. Achterlichtdraadboom (oranje/witte draad)
2. Massaklem (zwarte draad)

Afbeelding 2. Stroom- en massaverbindingen (Dyna-modellen)

Softail-modellen van 2010 en eerder

1. Verwijder de massabout aan de bovenkant van het frame, onder het zadel nabij de brandstoftank.
2. Kies de juiste ringklem (4, 5 of 6) uit de set die op de massabout past.
3. Knip de zwarte draad van de verwarmde handgreepkabelboom zodanig af, dat het massacontactpunt gemakkelijk kan worden bereikt; krimp vervolgens de ringklem op het draaduiteinde volgens de Packard-krimpgereedschapinstructies in de bijlage van de servicehandleiding.
4. Zie Afbeelding 3 . Plaats de ringklem op de schroefdraad van de massabout. Bevestig de massabout aan het frame (2). Haal aan tot het aanhaalmoment zoals gespecificeerd in de servicehandleiding.
5. Ga door naar **Bij ALLE modellen** in dit hoofdstuk.

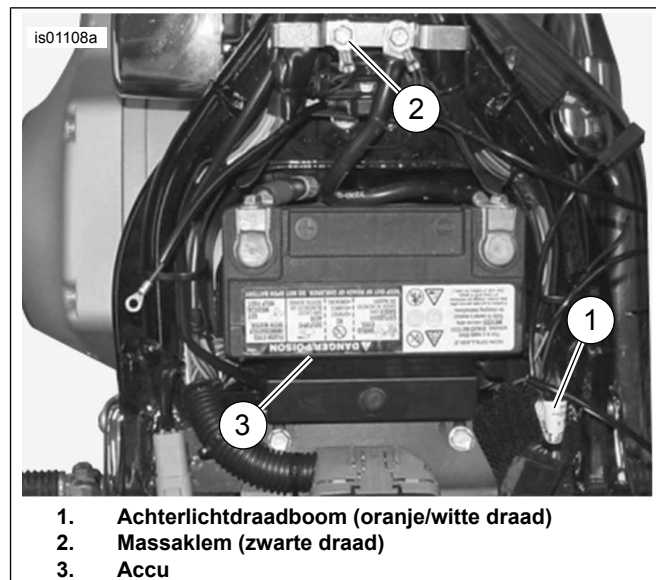

1. Achterlichtdraadboom (oranje/witte draad)
2. Massaklem (zwarte draad)
3. Accu

Afbeelding 3. Stroom- en massaverbindingen (Softail-modellen)

Sportster-modellen van 2013 en eerder

1. Verwijder de zijafdekking van het elektrische systeem aan de linkerkant naast de accu.
2. Leid de kabelboom van de verwarmde handgreep door de bovenkant van het frame onder het zadel langs naar de stroomonderbreker die zich aan de binnenkant van de zijafdekking van het elektrische systeem bevindt.
3. Zie Afbeelding 4 . Verwijder de massabout (1) die zich op de volgende locatie bevindt:
 - Onder het zadel bij sommige modellen van 1996 t/m 2003
 - Nabij de achtervork bij modellen van 1995 of eerder en modellen van 1996 t/m 2003 zonder een bout onder het zadel
 - Op het motorblok in de buurt van de startmotor bij modellen van 2004 en later.
4. Kies de juiste ringklem (4, 5 of 6) uit de set die op de massabout past.
5. Knip de zwarte draad van de verwarmde handgreepkabelboom zodanig af, dat het massacontactpunt gemakkelijk kan worden bereikt; krimp vervolgens de ringklem op het draaduiteinde volgens de Packard-krimpgereedschapinstructies in de bijlage van de servicehandleiding.
6. Plaats de ringklem op de schroefdraad van de massabout. Bevestig de massabout op de oorspronkelijke positie en haal de verbinding aan volgens het aanhaalmoment in de servicehandleiding.
7. Ga door naar **Bij ALLE modellen** in dit hoofdstuk.

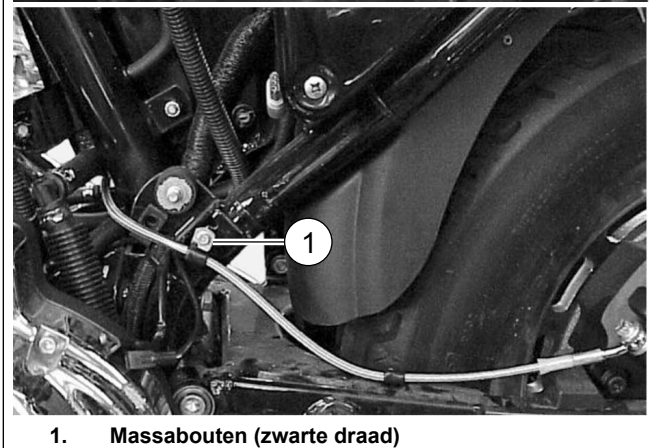
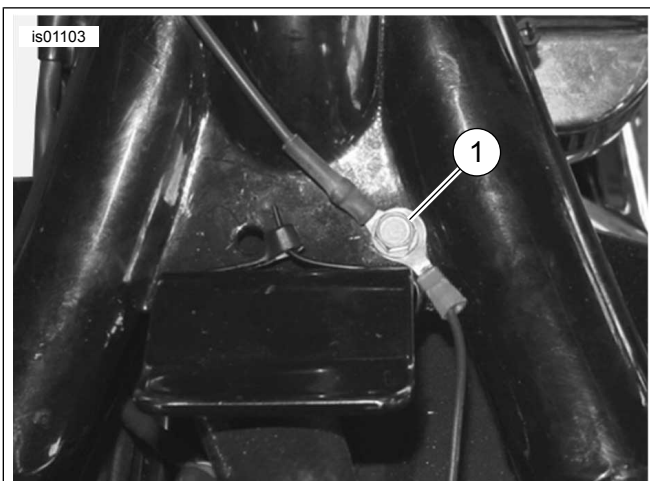

1. Massabouten (zwarte draad)

Afbeelding 4. Massaverbindingen (Sportster-modellen)

Touring-modellen van 2003 en eerder

⚠ WAARSCHUWING

Koppel eerst de minkabel (-) van de accu los. Mocht de pluskabel (+) in contact komen met massa terwijl de minkabel (-) nog is aangesloten, dan kan de accu door de vonken die dan ontstaan, exploderen, met mogelijk ernstig of dodelijk letsel tot gevolg. (00049a)

1. Als de minkabel van de accu NIET is losgekoppeld bij het begin van de montage, raadpleeg dan de servicehandleiding om het zadel te verwijderen en de minkabel (zwart) van de minpool van de accu los te koppelen. Bewaar alle bevestigingsmaterialen van het zadel.
2. Raadpleeg de servicehandleiding voor het loskoppelen van de pluskabel van de accu. Verwijder de accu.

OPMERKING

De zwarte draad moet lang genoeg zijn, zodat de accu in de accuruimte past zonder de draad te knikken of uit te rekken.

3. Zie Afbeelding 5. Knip de zwarte draad van de verwarmde handgreepkabelboom zodanig af, dat het massacontactpunt (2), dat zich onder de stroomonderbreker in de accuruimte onder het zadel bevindt, gemakkelijk kan worden bereikt.

4. Kies de juiste ringklem (4, 5 of 6) uit de set die op het massacontactpunt past.

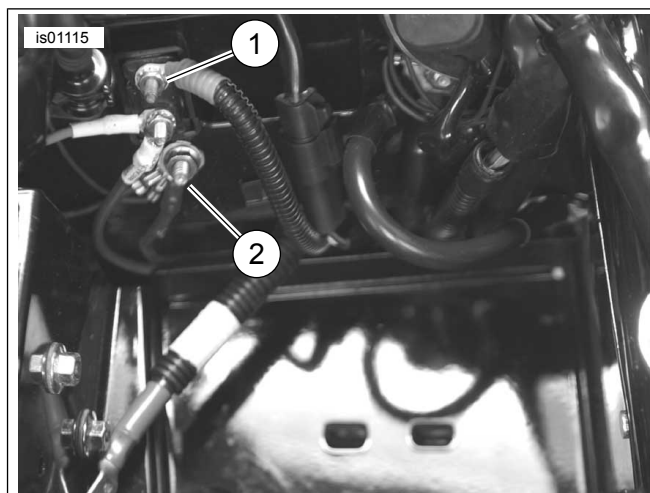

1. Zilverkleurige klem van stroomonderbreker (rode draad)
2. Massaklem (zwarte draad)

Afbeelding 5. Aansluitingen (met accu verwijderd) - Touring-modellen van 2003 of eerder (FLHTCU-model van 2003 afgebeeld)

5. Krimp de ringklem aan het draaduiteinde, volgens de Packard-krimpgereedschapinstructies in de bijlage van de servicehandleiding.
6. Sluit de ringklem op het massatapeind aan. Haal aan tot het aanhaalmoment zoals gespecificeerd in de servicehandleiding.
7. Ga door naar **Bij ALLE modellen** in dit hoofdstuk.

Touring-modellen van 2004 t/m 2007

1. Bepaal waar het massacontactpunt voor de hoofddraadboom zich op het frame bevindt (er zijn twee massacontactpunten, onder het zadel, vóór de accu).
2. Verwijder de moer van een van de massacontactpunten op het frame.
3. Kies de juiste ringklem (4, 5 of 6) uit de set die op het massacontactpunt past.
4. Knip de zwarte draad van de verwarmde handgreepkabelboom zodanig af, dat het massapunt gemakkelijk kan worden bereikt. Krimp de ringklem aan het draaduiteinde, volgens de Packard-krimpgereedschapinstructies in de bijlage van de servicehandleiding.
5. Sluit de ringklem aan op de massaverbinding. Haal aan tot het aanhaalmoment zoals gespecificeerd in de servicehandleiding.
6. Ga door naar **Bij ALLE modellen** in dit hoofdstuk.

V-Rod-modellen van 2006 en eerder

1. Zie Afbeelding 6. Verwijder de bout (1, onder het zadel) waarmee het contactslot (2) aan de rechterkant van het frame is bevestigd.

- Schraap de lak van de bovenkant van het frame af waar de bout werd verwijderd, om een goed massacontact te krijgen.
- Kies de juiste ringklem (4, 5 of 6) uit de set die op de bout van het contactslot past.
- Knip de zwarte draad van de verwarmde handgreepkabelboom zodanig af, dat het massapunt gemakkelijk kan worden bereikt. Krimp de ringklem aan het draaduiteinde, volgens de Packard-krimpgereedschapinstructies in de bijlage van de servicehandleiding.
- Plaats de ringklem van de zwarte draad op de schroefdraad van de bout van het contactslot. Monteer de bout aan het contactslot. Haal de bouten aan.
Koppel: 6–10 N·m (53–88 in-lbs)
- Ga door naar **Bij ALLE modellen** in dit hoofdstuk.

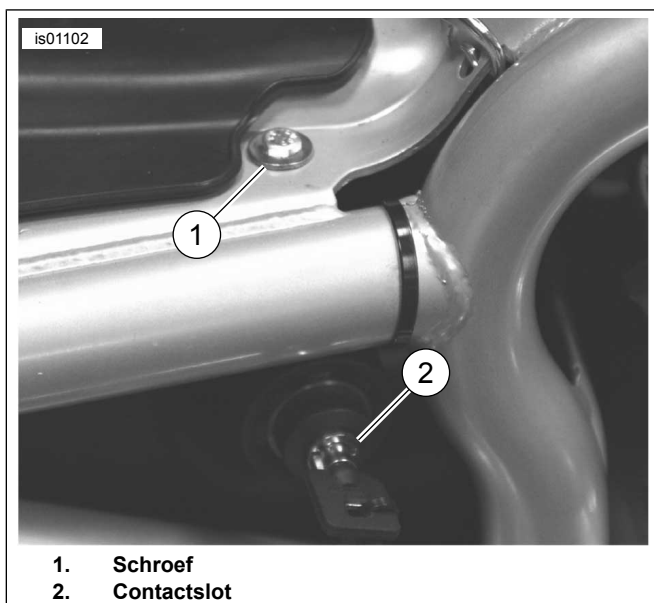

Afbeelding 6. Massaverbinding (V-Rod-modellen van 2006 en eerder)

V-Rod-modellen van 2007 en later

De **zwarte** draad van de kabelboom van de verwarmde handgreep wordt rechtstreeks aangesloten op de minpool van de accu.

- Kies de juiste ringklem (4, 5 of 6) uit de set die op de bevestiging van de minpool van de accu past.
- Knip de zwarte draad van de kabelboom van de verwarmde handgreep zodanig af, dat deze zich nabij de minpool van de accu bevindt. Krimp de ringklem aan het uiteinde van de zwarte draad, volgens de Packard-krimpgereedschapinstructies in de bijlage van de servicehandleiding.
- Bevestig de ringklem van de zwarte draad aan de minpool van de accu. Draai de poolklem vast. Haal de bouten aan.
Koppel: 7–10 N·m (60–96 in-lbs)

Bij ALLE modellen

Controleer of de zwarte draad voldoende speling heeft zodat de stuurbeweging niet wordt beperkt.

Ga verder met het hoofdstuk **AANSLUITEN VAN ORANJE/WITTE DRAAD** voor het specifieke model.

AANSLUITEN VAN ORANJE/WITTE DRAAD OP GESCHAKELDE STROOMVOORZIENING

Zoek in de bedradingsschema's van de servicehandleiding voor een motorfiets van een specifiek model en jaar naar een stroomvoorziening, die wordt gevoed via het contactslot.

Dyna-modellen van 2003 en eerder

De **geschakelde** stroomvoorziening van de verwarmde handgreep is een oranje/witte (O/W) stroomdraad in de hoofdkabelboom binnen in de rechter zijafdekking van het elektrische systeem.

- Verwijder de zijafdekking van het elektrische systeem aan de linkerkant naast de accu.
- Zie Afbeelding 2. Snijd voorzichtig een deel van de ommanteling van de hoofddraadboom op een toegankelijke plaats in de zijafdekking open en knip een oranje/witte stroomdraad van de hoofddraadboom door.
- Knip de overvloedige lengte van de oranje/witte stroomdraad **van de kabelboom van de verwarmde handgreep** zodanig af, dat de afgeknipte oranje/witte draden in de zijafdekking gemakkelijk bereikt kunnen worden.
- Zie Afbeelding 22. Haal een afgedichte stootverbinder (3) uit de set. Zie Afbeelding 7, de 'twee-in-een'-stootverbinderconfiguratie. Splits de stroomdraad van de draadboom van de verwarmde handgreep met de oranje/witte draden van de hoofddraadboom volgens de instructies in de bijlage van de servicehandleiding.
- Ga door naar **Bij ALLE modellen** in dit hoofdstuk.

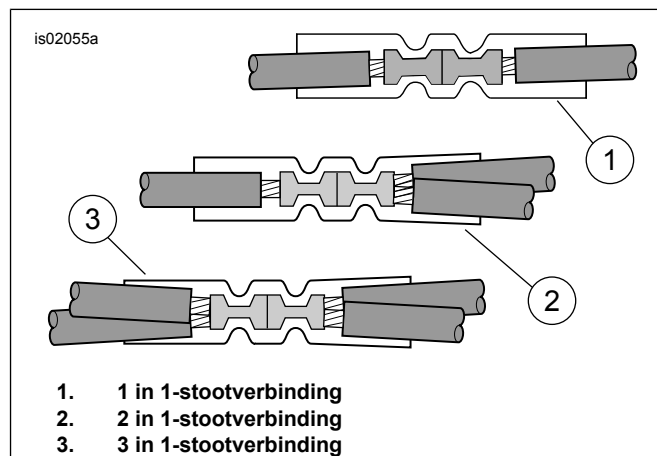

Afbeelding 7. Stootverbinderconfiguraties

Dyna-modellen van 2004 t/m 2011

De **geschakelde** stroomvoorziening voor de verwarmde handgreep is een open zekeringpositie op het zekeringpaneel. Zie het hoofdstuk **ZEKERINGEN** in de servicehandleiding en het juiste bedradingsschema in de bijlage van de servicehandleiding.

1. Verwijder de zijafdekking van het elektrische systeem die zich aan de linkerkant van de motorfiets nabij de accu bevindt, door beide zijden stevig vast te pakken en naar buiten te trekken.
2. Verwijder het elektrische paneel uit de motorfiets volgens de instructies in de servicehandleiding.
3. Zie Afbeelding 22. Haal de oranje/witte adapterdraad voor het zekeringblok (9) uit de set. Let op de klem aan beide uiteinden (zie Afbeelding 8). Uitsluitend de klem met de veerlipjes past in dit zekeringblok. Snijd de niet-gebruikte klem voorzichtig van de draad af en gooi deze weg.
4. Zie Afbeelding 9 . Zoek de zekeringplaats (1) gemarkeerd met 'OPEN' op de zekeringblokaafdekking in het rechter zekeringblok. U zult een draad zien die de ene kant van dit circuit voedt, maar er is geen bijpassende draad of zekering. Steek de klem in de oranje/witte adapterdraad totdat deze stopt. Vergelijk dit met een klem die fabrieksmatig is aangebracht om de juiste stand en diepte te bepalen.
5. Knip de overtollige lengte van de oranje/witte stroomdraad **van de kabelboom van de verwarmde handgreep** zodanig af, dat deze zich nabij de adapterdraad bevindt.
6. Zie Afbeelding 22. Haal een afgedichte stootverbinder (3) uit de set. Zie Afbeelding 7, de 'een-in-een'; stootverbinderconfiguratie. Verbind de stroomdraad van de kabelboom van de verwarmde handgreep met de adapterdraad volgens de instructies in de bijlage van de servicehandleiding.
7. Zie Afbeelding 22. Steek de 2 A-zekering (12) uit de set in de open zekeringplaats om het circuit te sluiten.
8. Monteer het elektrische paneel volgens de instructies in de servicehandleiding. Bevestig de afdekking van het paneel van het elektrische systeem door de pennen in het paneel uit te lijnen met de rubberen bussen en de afdekking dan stevig op zijn plaats te drukken.
9. Ga door naar **Bij ALLE modellen** in dit hoofdstuk.

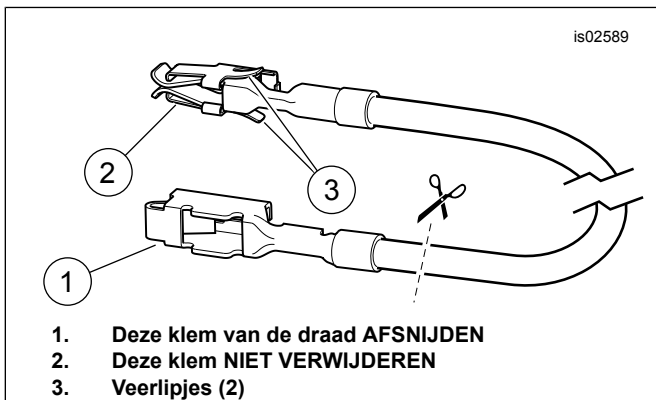

Afbeelding 8. Adapterdraad, zekeringblok (Dyna- en Softtail-modellen)

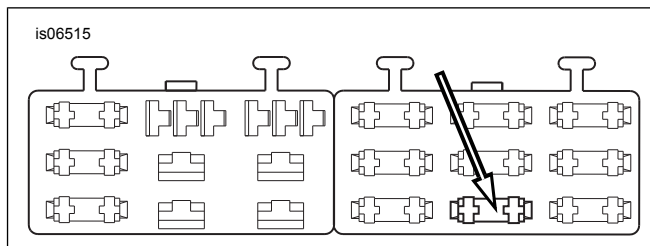

Afbeelding 9. 'OPEN'-zekeringblokplaats (Dyna-modellen van 2004 en later)

Softtail-modellen van 2003 en eerder

De **geschakelde** stroomvoorziening is de oranje/witte (O/W) draad in de achterlichtkabelboom onder het zadel.

1. Zie Afbeelding 3 . Snijd voorzichtig een deel van de ommanteling van de achterlichtkabelboom (1) op een toegankelijke plaats onder het zadel open en knip de oranje/witte draad door.
2. Knip de overtollige lengte van de oranje/witte stroomdraad **van de kabelboom van de verwarmde handgreep** zodanig af, dat de afgeknipte oranje/witte draden onder het zadel gemakkelijk bereikt kunnen worden.
3. Zie Afbeelding 22. Haal een afgedichte stootverbinder (3) uit de set. Zie Afbeelding 7, de 'twee-in-een';-stootverbinderconfiguratie. Verbind de stroomdraad van de kabelboom van de verwarmde handgreep met de afgeknipte oranje/witte draden volgens de instructies in de bijlage van de servicehandleiding.
4. Ga door naar **Bij ALLE modellen** in dit hoofdstuk.

Softtail-modellen van 2004 t/m 2010

De **geschakelde** stroomvoorziening voor de verwarmde handgreep is een open zekeringpositie op het zekeringpaneel. Zie het hoofdstuk ZEKERINGEN in de servicehandleiding en het juiste bedradingsschema in de bijlage van de servicehandleiding.

1. Verwijder de zekeringblokaafdekking. Verwijder de twee zeskantbouten waarmee de zekeringbloksteun is bevestigd. Trek de steun en het zekeringblok uit het frame van de motorfiets.
2. Druk het lipje in waarmee het linker zekeringblok is bevestigd en schuif het blok uit de bevestigingsgleuven.
3. Zie Afbeelding 22. Haal de oranje/witte adapterdraad voor het zekeringblok (9) uit de set. Let op de klem aan beide uiteinden (zie Afbeelding 8). Uitsluitend de klem met de veerlipjes past in dit zekeringblok. Snijd de niet-gebruikte klem voorzichtig van de draad af en gooi deze weg.
4. Zie Afbeelding 10. Zoek de zekeringplaats (1) gemarkeerd met 'P&A IGN' op de zekeringblokaafdekking in het rechter zekeringblok. U zult een draad zien die de ene kant van dit circuit voedt, maar er is geen bijpassende draad of zekering. Steek de klem in de oranje/witte adapterdraad totdat deze stopt. Vergelijk dit met een klem die fabrieksmatig is aangebracht om de juiste stand en diepte te bepalen.
5. Knip de overtollige lengte van de oranje/witte stroomdraad **van de kabelboom van de verwarmde handgreep** zodanig af, dat deze zich nabij de adapterdraad bevindt.

- Zie Afbeelding 22. Haal een afgedichte stootverbinder (3) uit de set. Zie Afbeelding 7, de 'een-in-een'; stootverbinderconfiguratie. Verbind de stroomdraad van de kabelboom van de verwarmde handgreep met de adapterdraad volgens de instructies in de bijlage van de servicehandleiding.
- Zie Afbeelding 22. Steek de 2 A-zekering (12) uit de set in de "P&A IGN"-zekeringplaats om het circuit te sluiten.
- Schuif het zekeringblok in de bevestigingsgleuven in de zekeringbloksteun totdat het stevig vastklikt. Installeer de steun en het zekeringblok en bevestig deze met de twee inbusbouten die eerder werden verwijderd. Draai stevig vast.
- Ga door naar **Bij ALLE modellen** in dit hoofdstuk.

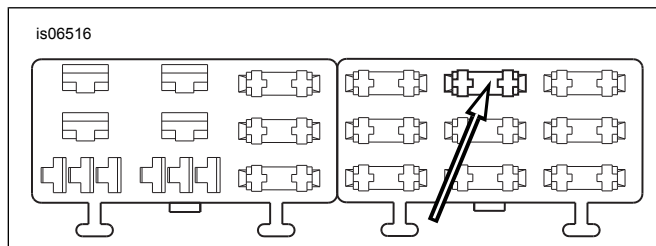

Afbeelding 10. 'P&A IGN'-zekeringblokplaats (Softail-modellen van 2004 t/m 2010)

Sportster-modellen van 2013 en eerder

De **geschakelde** stroomvoorziening van de verwarmde handgreep is een oranje/witte stroomdraad (O/W) in de hoofdkabelboom binnen in de zijafdekking van het elektrische systeem of onder het zadel.

- Zie Afbeelding 11 . Snijd voorzichtig een deel van de ommanteling van de hoofdkabelboom op een toegankelijke plaats in de zijafdekking of onder het zadel open en knip een oranje/witte stroomdraad van de hoofdkabelboom door.
- Knip de overtollige lengte van de oranje/witte stroomdraad **van de kabelboom van de verwarmde handgreep** zodanig af, dat de afgeknipte oranje/witte draden in de zijafdekking of onder het zadel gemakkelijk bereikt kunnen worden.
- Zie Afbeelding 22. Haal een afgedichte stootverbinder (3) uit de set. Zie Afbeelding 7, de 'twee-in-een';-stootverbinderconfiguratie. Splits de stroomdraad van de draadboom van de verwarmde handgreep met de oranje/witte draden van de hoofddraadboom volgens de instructies in de bijlage van de servicehandleiding.
- Ga door naar **Bij ALLE modellen** in dit hoofdstuk.



- Linker zijafdekking met daarin de zilverkleurige klem (rode draad) van de stroomonderbreker
- Standaard draadboom (oranje/witte draad)

Afbeelding 11. Stroomaansluitingen (XL-modellen)

Touring-modellen van 2003 en eerder

De **geschakelde** stroomvoorziening van de verwarmde handgreep is een oranje/witte stroomdraad (O/W) in de hoofdkabelboom binnen in de rechter zijafdekking, nabij de bovenzijde.

- Zie Afbeelding 12 . Snijd voorzichtig een deel van de ommanteling van de hoofdkabelboom op een toegankelijke plaats in de zijafdekking van het elektrische systeem open en knip een oranje/witte stroomdraad van de hoofdkabelboom door.
- Knip de overtollige lengte van de oranje/witte stroomdraad **van de kabelboom van de verwarmde handgreep** zodanig af, dat de afgeknipte oranje/witte draden in de zijafdekking gemakkelijk bereikt kunnen worden.
- Zie Afbeelding 22. Haal een afgedichte stootverbinder (3) uit de set. Zie Afbeelding 7, de 'twee-in-een';-stootverbinderconfiguratie. Splits de stroomdraad van de draadboom van de verwarmde handgreep met de oranje/witte draden van de hoofddraadboom volgens de instructies in de bijlage van de servicehandleiding.
- Ga door naar **Bij ALLE modellen** in dit hoofdstuk.

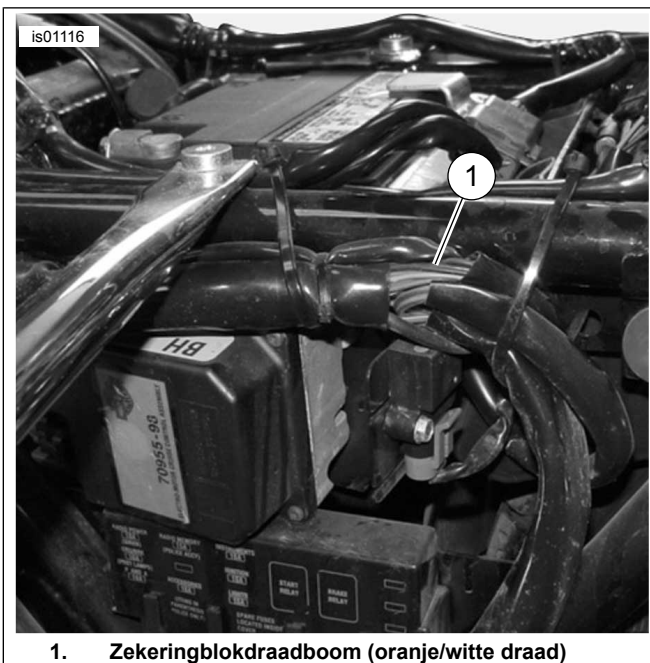

1. Zekeringblokdraadboom (oranje/witte draad)

Afbeelding 12. Zekeringblokdraadboom achter linker zijafdekking, Touring-modellen van 2003 of eerder (FLHTCU afgebeeld)

Touring-modellen van 2004 t/m 2007

De **geschakelde** stroomvoorziening voor de verwarmde handgreep is een open zekeringpositie op het zekeringpaneel. Zie het hoofdstuk ZEKERINGEN in de servicehandleiding en het juiste bedradingschema in de bijlage van de servicehandleiding.

1. **Bij modellen van 2004 t/m 2006:** Verwijder de linker zijafdekking volgens de instructies in de servicehandleiding om toegang te verkrijgen tot het zekeringblok. **Bij modellen van 2007:** verwijder de rechter zijafdekking volgens de instructies in de servicehandleiding om toegang te krijgen tot het zekeringblok. **Bij ALLE modellen:** verwijder de hoofdzekeringhouder, het zekeringblok en de stofkap van de motorfiets volgens de instructies in de servicehandleiding.
2. Haal de oranje/witte adapterdraad voor het zekeringblok (9) uit de set. **Bij modellen van 2004 t/m 2006:** let op de klem aan beide uiteinden (zie Afbeelding 13, **bovenste weergave**). Alleen de klem **ZONDER** de veerlipjes past in de zekeringplaats. Snijd de klem **MET** de veerlipjes voorzichtig van de draad af en gooi deze weg. **Bij modellen van 2007:** Let op de klem aan beide uiteinden (zie Afbeelding 13, **onderste weergave**). Alleen de klem **MET** de veerlipjes past in de zekeringplaats. Snijd de klem **ZONDER** de veerlipjes voorzichtig van de draad af en gooi deze weg.
3. **Alle modellen:** zie Afbeelding 14. Zoek de zekeringplaats gemarkeerd met 'P&A IGN', '2A MAX' (1). U zult een verzamelrail zien die de ene kant van dit circuit voedt, maar er is geen bijpassende draad of zekering. Verwijder de drie, momenteel aanwezige, zekeringen (2) in deze rij en noteer hun locatie.

4. Verwijder de oranje kunststof secundaire vergrendeling voorzichtig uit het zekeringblok. Steek de klem in de oranje/witte adapterdraad totdat deze stopt. Vergelijk dit met een klem die fabrieksmatig is aangebracht om de juiste stand en diepte te bepalen. Monteer de secundaire vergrendeling.
5. Monteer de secundaire vergrendeling en plaats de drie zekeringen terug die in de voorafgaande stappen werden verwijderd.
6. Zie Afbeelding 22. Snijd de overtollige lengte van de oranje/witte draad van de kabelboom van de verwarmbare handgreep af. Haal een afgesloten stootverbinder (3) uit de set, splits de draad en sluit deze aan op de adapterdraad die in stap 4 werd bevestigd.
7. Plaats de 2 A-zekering (12) uit de set in de zekeringplaats gemarkeerd met 'P&A IGN', '2A MAX' om het circuit te sluiten.
8. Ga door naar **Bij ALLE modellen** in dit hoofdstuk.

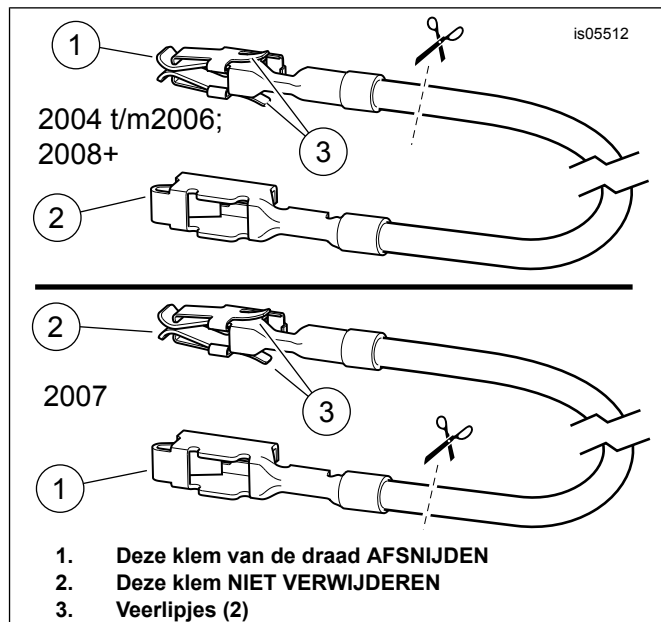

Afbeelding 13. Adapterdraad, zekeringblok (FL Touring-modellen)

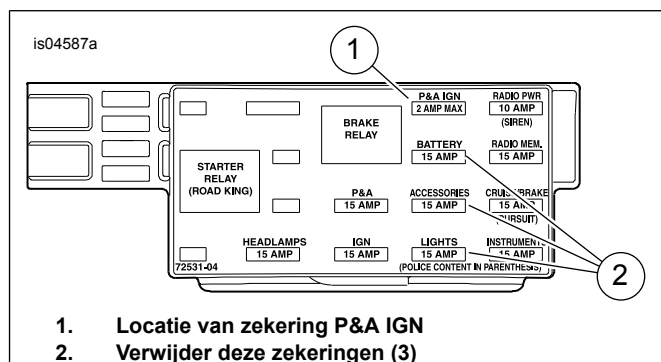

Afbeelding 14. P&A IGN-zekeringplaats (Touring-modellen van 2004 t/m 2007)

V-Rod-modellen

De **geschakelde** stroomvoorziening van de verwarmde handgreep is een oranje/witte draad (O/W) in de hoofdkabelboom die van het zekeringblok af komt.

1. Zie Afbeelding 15 . Snijd voorzichtig een deel van de ommanteling van de hoofdkabelboom nabij het zekeringblok (2) op een toegankelijke plaats open en knip de oranje/witte draad van de hoofdkabelboom door die loopt naar de zekeringplaats (1) gemarkeerd met:
 - a. ACCESSORIES (accessoires) bij modellen van 2002 t/m 2006, of
 - b. P&A IGNITION (P&A-ontsteking) bij modellen van 2007 en later
2. Knip de overtollige lengte van de oranje/witte stroomdraad van de kabelboom van de verwarmde handgreep zodanig af, dat de afgeknipte oranje/witte draden op het zekeringblok gemakkelijk bereikt kunnen worden.
3. Zie Afbeelding 22. Haal een afgedichte stootverbinder (3) uit de set. Zie Afbeelding 7, de 'twee-in-een'-stootverbinderconfiguratie. Splits de stroomdraad van de draadboom van de verwarmde handgreep met de oranje/witte draden van de hoofddraadboom volgens de instructies in de bijlage van de servicehandleiding.
4. Steek de 2 A-zekering (12) uit de set in de zekeringplaats om het circuit te sluiten.

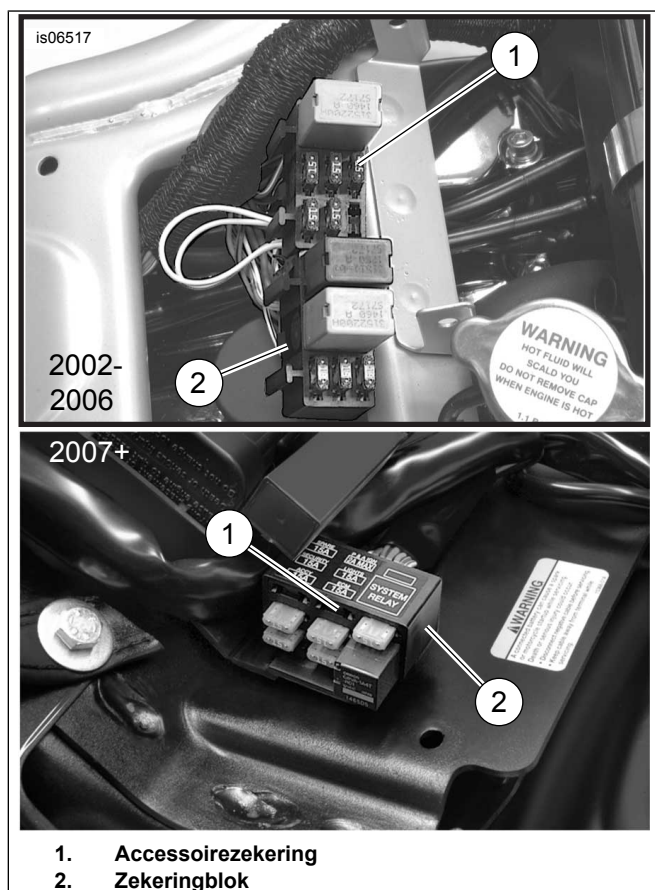

Afbeelding 15. Locaties accessoirezekeringen (V-Rod-modellen)

Bij ALLE modellen

Controleer of de oranje/witte draad voldoende speling heeft zodat de stuurbeweging niet wordt beperkt.

Ga verder met het hoofdstuk **AANSLUITEN VAN RODE DRAAD** voor het specifieke model.

AANSLUITEN VAN RODE DRAAD OP ACCUSTROOMVOORZIENING

Zoek in de bedradingsschema's van de servicehandleiding voor een motorfiets van een specifiek model en jaar naar een stroomvoorziening, die rechtstreeks wordt gevoed vanaf de accu.

Dyna-modellen van 2003 en eerder

De **accustroomvoorziening** van de verwarmde handgrepen is de **zilverkleurige** klem van de stroomonderbreker binnen in de zijafdekking van het elektrische systeem.

1. Zie Afbeelding 16 . Leid de rode draad in de kabelboom van de verwarmde handgreep door de bovenkant van het frame onder het zadel langs naar de stroomonderbreker die zich aan de binnenkant van de zijafdekking van het elektrische systeem bevindt.
2. Zie Afbeelding 22. Kies de juiste ringklem (4, 5 of 6) uit de set die op het zilverkleurige tapeind (met de rode draad) op de stroomonderbreker past.
3. Knip de overtollige lengte van de rode draad van de kabelboom van de verwarmde handgreep af, maar knip de geïntegreerde zekeringhouder NIET af. Krimp de ringklem aan het uiteinde van de rode draad, volgens de Packard-krimpgereedschapinstructies in de bijlage van de servicehandleiding.

MEDEDELING

De stroomdraad (rood) van de kabelboom van de verwarmde handgreep moet worden aangesloten op de zilverkleurige klem van de stroomonderbreker. Als deze wordt aangesloten op de koperen klem van de stroomonderbreker, kan het circuit worden overbelast, waardoor apparatuur zou kunnen worden beschadigd. (00370a)

4. Plaats de ringklem van de rode draad op de schroefdraad van het zilverkleurige tapeind van de zekering. Haal de bouten aan.
Koppel: 2,3–4 N·m (20–35 in-lbs)
5. Ga door naar **Bij ALLE modellen** in dit hoofdstuk.



1. Zilverkleurige klem van stroomonderbreker (rode draad)

Afbeelding 16. Dyna-aansluitingen (modellen van 2003 en eerder), onderaanzicht met linker zijafdekking verwijderd

Softail-modellen van 2003 en eerder

De **accustroomvoorziening** van de verwarmde handgreep is de **zilverkleurige** klem van de stroomonderbreker die zich nabij de voorkant van het spatscherm van het achterspatbord, onder het zadel bevindt.

1. Zie Afbeelding 17 . Verwijder het spatscherm van het achterspatbord (1) volgens de instructies in de servicehandleiding.
2. Zie Afbeelding 18 . Leid de rode draad in de kabelboom van de verwarmde handgreep door de rechter bovenkant van het frame, onder het zadel en naar de stroomonderbreker die zich nabij de voorkant van het spatscherm van het achterspatbord en onder het zadel bevindt.
3. Zie Afbeelding 22. Kies de juiste ringklem (4, 5 of 6) uit de set die op het zilverkleurige tapeind (met de rode draad) op de stroomonderbreker past.
4. Knip de overtollige lengte van de rode draad van de kabelboom van de verwarmde handgreep af, maar knip de geïntegreerde zekeringhouder NIET af. Krimp de ringklem aan het uiteinde van de rode draad, volgens de Packard-krimpgereedschapinstructies in de bijlage van de servicehandleiding.

MEDEDELING

De **stroomdraad (rood)** van de kabelboom van de verwarmde handgreep moet worden aangesloten op de **zilverkleurige klem van de stroomonderbreker**. Als deze wordt aangesloten op de koperen klem van de stroomonderbreker, kan het circuit worden overbelast, waardoor apparatuur zou kunnen worden beschadigd. (00370a)

5. Plaats de ringklem van de rode draad op de schroefdraad van het zilverkleurige tapeind van de zekering. Haal de bouten aan.

Koppel: 2,3–4 N·m (20–35 in-lbs)

6. Ga door naar **Bij ALLE modellen** in dit hoofdstuk.

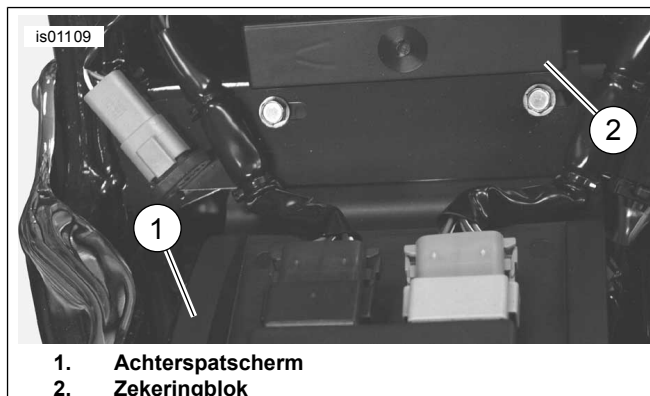

1. Achterspatscherm
2. Zekeringblok

Afbeelding 17. Spatscherm, Softail-modellen van 2003 of eerder (model van 2003 afgebeeld)

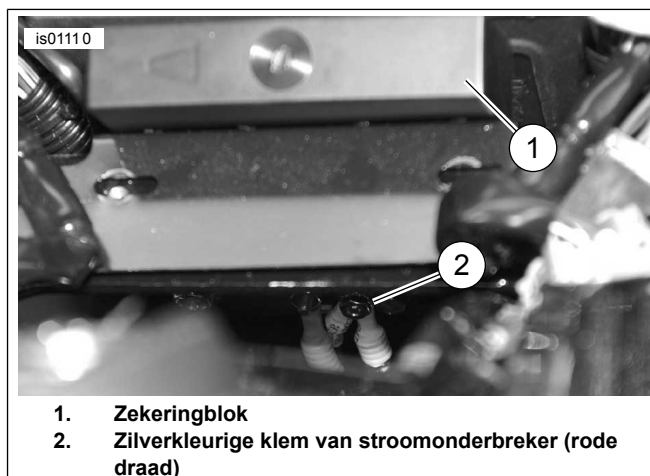

1. Zekeringblok
2. Zilverkleurige klem van stroomonderbreker (rode draad)

Afbeelding 18. Stroomonderbreker (Softail-modellen van 2003 of eerder)

Sportster-modellen van 2003 en eerder

De **accustroomvoorziening** van de verwarmde handgrepen is de **zilverkleurige** klem van de stroomonderbreker binnen in de zijafdekking van het elektrische systeem. Zie Afbeelding 19 en Afbeelding 11.

1. Zie Afbeelding 22. Kies de juiste ringklem (4, 5 of 6) uit de set die op het zilverkleurige tapeind (met de rode draad) op de stroomonderbreker past.
2. Knip de overtollige lengte van de rode draad van de kabelboom van de verwarmde handgreep af, maar knip de geïntegreerde zekeringhouder NIET af. Krimp de ringklem aan het uiteinde van de rode draad, volgens de Packard-krimpgereedschapinstructies in de bijlage van de servicehandleiding.

MEDEDELING

De stroomdraad (rood) van de kabelboom van de verwarmde handgreep moet worden aangesloten op de zilverkleurige klem van de stroomonderbreker. Als deze wordt aangesloten op de koperen klem van de stroomonderbreker, kan het circuit worden overbelast, waardoor apparatuur zou kunnen worden beschadigd. (00370a)

3. Plaats de ringklem van de rode draad op de schroefdraad van het zilverkleurige tapeind van de zekering. Haal de bouten aan.
Koppel: 2,3–4 N·m (20–35 in-lbs)
4. Ga door naar **Bij ALLE modellen** in dit hoofdstuk.



1. Stroomonderbreker, zilverkleurige klem (rode draad)

Afbeelding 19. Stroomonderbreker (Sportster-modellen van 2003 of eerder)

Touring-modellen van 2003 en eerder

De **accustroomvoorziening** van de verwarmde handgreep is de **zilverkleurige** klem van de stroomonderbreker in de accuimte onder het zadel.

1. Zie Afbeelding 5 . Leid de rode draad van de verwarmde handgreep naar het zilverkleurige tapeind (1) van de stroomonderbreker, die zich in de accuimte onder het zadel bevindt.
2. Zie Afbeelding 22. Kies de juiste ringklem (4, 5 of 6) uit de set die op het zilverkleurige tapeind (met de rode draad) op de stroomonderbreker past.
3. Knip de overtollige lengte van de rode draad van de kabelboom van de verwarmde handgreep af, maar knip de geïntegreerde zekeringhouder NIET af. Krimp de ringklem aan het uiteinde van de rode draad, volgens de Packard-krimpgereedschapinstructies in de bijlage van de servicehandleiding.

MEDEDELING

De stroomdraad (rood) van de kabelboom van de verwarmde handgreep moet worden aangesloten op de zilverkleurige klem van de stroomonderbreker. Als deze wordt aangesloten op de koperen klem van de stroomonderbreker, kan het circuit worden overbelast, waardoor apparatuur zou kunnen worden beschadigd. (00370a)

4. Plaats de ringklem van de rode draad op de schroefdraad van het zilverkleurige tapeind van de zekering. Haal de bouten aan.
Koppel: 2,3–4 N·m (20–35 in-lbs)
5. Plaats de accu weer op de motorfiets, maar sluit de accupolen nog NIET aan.
6. Ga door naar **Bij ALLE modellen** in dit hoofdstuk.

Softail-modellen van 2004 t/m 2010, Dyna-modellen van 2004 t/m 2011, Sportster-modellen van 2004 t/m 2013 en Touring-modellen van 2004 t/m 2013

De **accustroomvoorziening** van de verwarmde handgreep is de B+ (accuplus)-connector op de hoofdkabelboom.

1. Zie Afbeelding 20. Zoek de connector B+ (accuplus) (1) (een rode draad met een niet-gebruikte grijze connector) op de hoofdkabelboom en verwijder de afdekking (2) van de connector.
 - a. **Bij Dyna- en Softail-modellen:** onder het zadel.
 - b. **Bij Sportster- en Touring-modellen:** onder het zadel en onder de ECM (elektronische regelmodule).
2. Zie Afbeelding 22. Haal de adapterkabelboom (10) uit de set en steek deze in de connector B+.
3. Knip de rode draad van de kabelboom van de verwarmde handgreep zodanig af dat deze zich nabij het uiteinde van de rode draad van de adapterkabelboom bevindt, maar knip de geïntegreerde zekeringhouder NIET af.
4. Haal een afgedichte stootverbinder (3) uit de set. Zie Afbeelding 7, de 'een-in-een'-stootverbinderconfiguratie. Verbind de rode draad van de verwarmde handgreep met de adapterdraad volgens de instructies in de bijlage van de servicehandleiding.
5. Ga door naar **Bij ALLE modellen** in dit hoofdstuk.

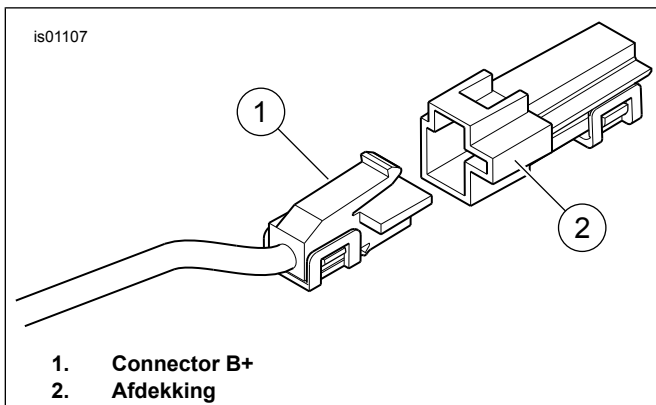

Afbeelding 20. Connector B+

V-Rod-modellen

De **rode** draad van de kabelboom van de verwarmde handgreep wordt rechtstreeks aangesloten op de pluspool van de accu.

1. Kies de juiste ringklem (4, 5 of 6) uit de set die op de bevestiging van de pluspool van de accu past.
2. Knip de rode draad van de kabelboom van de verwarmde handgreep zodanig af dat deze zich nabij de pluspool van de accu bevindt, maar knip de geïntegreerde zekeringhouder NIET af. Krimp de ringklem aan het uiteinde van de rode draad, volgens de Packard-krimpgereedschapinstructies in de bijlage van de servicehandleiding.
3. Bevestig de ringklem van de rode draad aan de pluspool van de accu. Draai de poolklem vast. Haal de bouten aan.
Koppel: 7–10 N·m (60–96 in-lbs)

Bij ALLE modellen

Controleer of de rode draad voldoende speling heeft zodat de stuurbeweging niet wordt beperkt.

Ga door naar het volgende gedeelte.

TERUGBRENGEN IN RIJKLARE TOESTAND

OPMERKING

Voer de volgende stappen pas uit NADAT de verwarmde handgrepen en alle bijbehorende bedrading zijn geïnstalleerd volgens de procedures die zijn beschreven in dit instructieblad voor uw model motorfiets.

1. Controleer of de rechter handgreep/gashendelmof ronddraait en automatisch terugkeert en niet aan het stuur of de schakelaarbehuizing blijft vastzitten. Gebruik de motorfiets NIET tenzij de gaskabel goed werkt.

OPMERKING

Controleer of de contactsleutelschakelaar in de stand OFF (uit) staat **voordat** de hoofdzekering wordt geplaatst of de accukabels worden aangesloten.

▲ WAARSCHUWING

Sluit eerst de pluskabel (+) van de accu aan. Mocht de pluskabel (+) in contact komen met massa terwijl de minnkabel (-) nog is aangesloten, dan kan de accu door de vonken die dan ontstaan, exploderen, met mogelijk ernstig of dodelijk letsel tot gevolg. (00068a)

2. Sluit de voeding aan.
 - a. **Uitsluitend bij touring-modellen van 2003 en eerder:** zie de servicehandleiding voor het aansluiten van de accukabels, begin met de pluskabel. Smeer een dunne laag vaseline of corrosievertragend materiaal op beide accupolen.
 - b. **Modellen met hoofdzekering:** raadpleeg de servicehandleiding voor het plaatsen van de hoofdzekering.
 - c. **Modellen met hoofdstroomonderbreker (BEHALVE Sportster-modellen):** raadpleeg de servicehandleiding voor het aansluiten van de minnkabel van de accu. Smeer een dunne laag vaseline of corrosievertragend materiaal op beide accupolen.
 - d. Bij **Sportster-modellen met hoofdstroomonderbreker:** raadpleeg de servicehandleiding en volg de instructies voor het bevestigen van de minnkabel van de accu aan het motorcarter.
3. **Uitsluitend bij V-Rod-modellen:** bevestig het aluminium luchtfilterhuisdeksel volgens de instructies in de servicehandleiding. **Bij ALLE OVERIGE modellen:** bevestig de brandstoftank volgens de instructies in de servicehandleiding.
4. Bevestig de stuurkap, stuurverhogerkap of kuip, indien aanwezig, volgens de instructies in de servicehandleiding.

OPMERKING

Om te voorkomen dat de accu overmatig wordt belast, zijn de verwarmde handgrepen zodanig ontworpen, dat ze alleen werken als het contact AAN staat. De handgrepen produceren hun maximale warmte als de motor draait op het toerental behorende bij het rijden op cruisesnelheid.

De warmtestanden op de regelschijf van de verwarmde handgreep variëren van 1 (minimum) tot 6 (maximum).

5. Zorg dat het contact is uitgeschakeld (OFF) en stel de linker handgreep in op de gewenste waarde. Controleer of de handgrepen geen warmte genereren. Zet de handgreep in de stand UIT. Schakel het contact in, maar start de motorfiets niet. Controleer of de handgrepen geen warmte genereren.
6. Start de motor. Controleer de juiste warmte van de handgrepen in alle standen.
7. Stop losse bedrading in afgeschermden ruimten onder het zadel. Gebruik kabelbinders om draden uit de buurt van bewegende delen, warmtebronnen en afknel- of schuurpunten te houden.

⚠ WAARSCHUWING

Trek het zadel na de montage even omhoog om er zeker van te zijn dat het in de positie is vergrendeld. Tijdens het rijden kan een loszittend zadel verschuiven, waardoor men de controle over de motorfiets kan verliezen met mogelijk ernstig of dodelijk letsel tot gevolg. (00070b)

8. Raadpleeg de servicehandleiding en volg de instructies voor het sluiten of bevestigen van het zadel.

Storingen oplossen

Zie Afbeelding 21 voor het schema van de verwarmde handgrepen.

Handgrepen genereren geen warmte

1. Zie Afbeelding 1 . Controleer of de draden juist zijn aangelegd. De hoofdraadboom van de handgreep moet zich buiten de schakelaarbehuizing bevinden. Als de draden aan de binnenkant werden gelegd, demonteer dan de linker schakelaarbehuizing van de handgreep en controleer of de draden zijn afgeknelld. Als er inderdaad draden zijn afgeknelld, vervang dan de linker handgreep en herhaal de installatieprocedure, waarbij u de draden op de juiste manier aanlegt.
2. Controleer de draadaansluitingen van de oranje/witte, rode en zwarte draden van de hoofdraadboom van de handgreep. Als een aansluiting is verbroken of niet goed vastzit, repareert u de aansluiting. Test de handgrepen. Ga anders door naar stap 3.
3. Open of verwijder het zadel volgens de instructies in de servicehandleiding.
4. Start de motorfiets.
5. Controleer of 12 V gelijkstroom aanwezig is op de rode en zwarte draden van de hoofdkabelboom van de handgreep. Als er geen 12 V gelijkstroom aanwezig is op de draden, controleer dan de zekering in de kabelboom en vervang deze als deze is doorgeslagen. Vervang anders de linker handgreep en kabelboom en test de handgrepen.
6. Verwijder de rechter handgreep van het stuur.

7. Koppel de connector van de rechter handgreep los van de kabelboom van de linker handgreep.
8. Controleer op continuïteit bij de twee connectordraden in de rechter handgreep. Als u inderdaad continuïteit vaststelt, dan kunt u er zeker van zijn dat de handgrepen functioneren.

De handgrepen genereren warmte als het contact is uitgeschakeld

Als de handgrepen warmte genereren als het contactslot is uitgeschakeld, dan zijn de draden van de handgrepen niet goed aangelegd of de linker handgreep en draadboom zijn defect.

Controleer voorzichtig alle draadaansluitingen van de verwarmde handgreep op de motorfiets. Als de aansluitingen juist zijn, vervang dan de hoofdraadboom van de verwarmde handgreep, en test vervolgens de handgrepen.

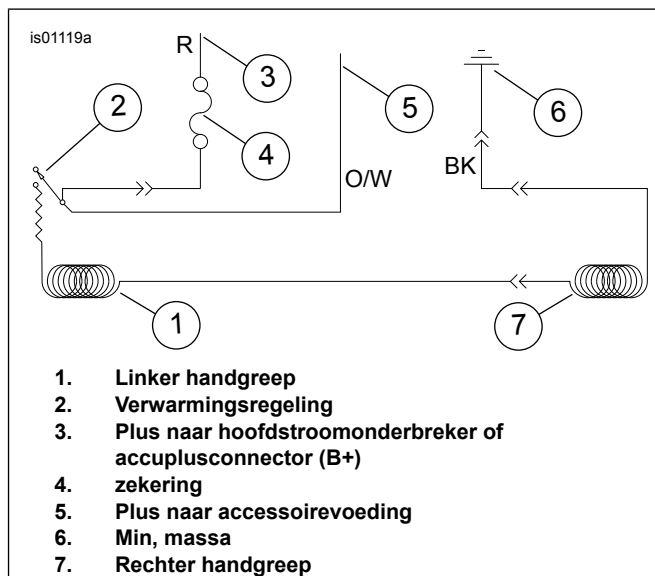

Afbeelding 21. Schema voor verwarmde handgreep

SERVICEONDERDELEN

Zie Afbeelding 22 en Tabel 1.

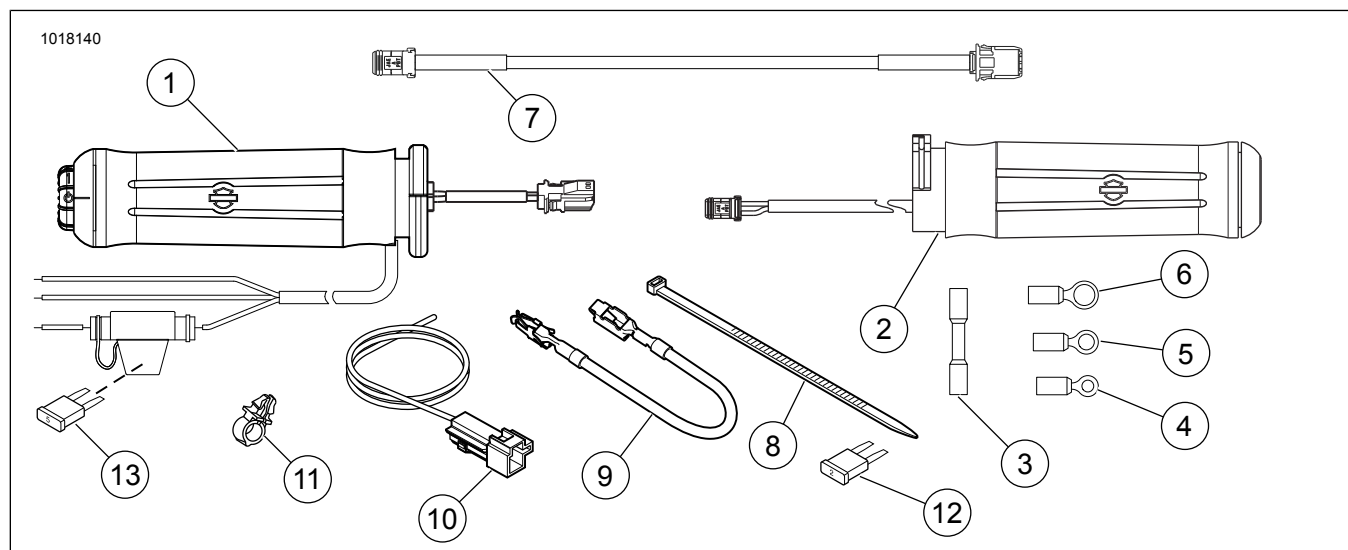

Afbeelding 22. Serviceonderdelen, verwarmde handgreepsets

Tabel 1. Serviceonderdelen

| Onder-deel | Beschrijving (aantal) | Onderdeelnummer |
|--|-----------------------------|--------------------------------|
| Set 56047-03C: Flame verwarmde handgrepen | | |
| 1 | Verwarmde handgreep, links | 56100-04B |
| 2 | Verwarmde handgreep, rechts | 56048-03 |
| Set 56107-03B: Glad onthaard leren, verwarmde handgrepen | | |
| 1 | Verwarmde handgreep, links | 56169-04A |
| 2 | Verwarmde handgreep, rechts | 56136-03 |
| Set 56174-03C: Verchroomde/rubberen handgrepen (grote diameter) | | |
| 1 | Verwarmde handgreep, links | 56181-04B |
| 2 | Verwarmde handgreep, rechts | 56175-03 |
| Set 56196-03C: Verchroomde/rubberen handgrepen (kleine diameter) | | |
| 1 | Verwarmde handgreep, links | 56617-04A |
| 2 | Verwarmde handgreep, rechts | 56615-03 |
| Set 56512-02C: Verwarmde handgrepen met verchroomd/rubber profiel | | |
| 1 | Verwarmde handgreep, links | 56514-04A |
| 2 | Verwarmde handgreep, rechts | 56513-02 |
| Set 56619-03B: Nostalgic verwarmde handgrepen | | |
| 1 | Verwarmde handgreep, links | 56638-03A |
| 2 | Verwarmde handgreep, rechts | 56620-03 |
| Set 56694-04A: Diamantplaat verwarmde handgrepen | | |
| 1 | Verwarmde handgreep, links | 56695-04A |
| 2 | Verwarmde handgreep, rechts | 56696-04 |
| Set 56750-04B: Stealth verwarmde handgrepen | | |
| 1 | Verwarmde handgreep, links | 56734-04A |
| 2 | Verwarmde handgreep, rechts | 56733-04 |
| Set 56828-03B: Aileron verwarmde handgrepen | | |
| 1 | Verwarmde handgreep, links | 56830-03A |
| 2 | Verwarmde handgreep, rechts | 56829-03 |
| Set 56923-05: H.O.G.® Verwarmde handgrepen | | |
| 1 | Verwarmde handgreep, links | 56924-05 |
| 2 | Verwarmde handgreep, rechts | 56925-05 |
| Set 56926-05A: Skull verwarmde handgrepen | | |
| 1 | Verwarmde handgreep, links | 56927-05 |
| 2 | Verwarmde handgreep, rechts | 56928-05 |
| Set 56997-07A: Ironside verwarmde handgrepen | | |
| 1 | Verwarmde handgreep, links | 57055-07 |
| 2 | Verwarmde handgreep, rechts | 56053-07 |
| Set 56100030: Slipstream verwarmde handgrepen | | |
| 1 | Verwarmde handgreep, links | 56100038 |
| 2 | Verwarmde handgreep, rechts | 56100033 |
| Set 56100111: Airflow verwarmde handgrepen | | |
| 1 | Verwarmde handgreep, links | 56100109 |
| 2 | Verwarmde handgreep, rechts | 56100127 |
| Set 56100254: Slipstream verwarmde handgrepen | | |
| 1 | Verwarmde handgreep, links | 56100292 |
| 2 | Verwarmde handgreep, rechts | 56100272 |
| Set 56100256: Airflow verwarmde handgrepen | | |
| 1 | Verwarmde handgreep, links | 56100286 |
| 2 | Verwarmde handgreep, rechts | 56100279 |
| Set 56100259: Skull verwarmde handgrepen | | |
| 1 | Verwarmde handgreep, links | Niet afzonderlijk verkrijgbaar |
| 2 | Verwarmde handgreep, rechts | Niet afzonderlijk verkrijgbaar |
| Set 56100261: Nostalgic verwarmde handgrepen | | |
| 1 | Verwarmde handgreep, links | 56100294 |
| 2 | Verwarmde handgreep, rechts | 56100276 |
| Set 56100262: Flame verwarmde handgrepen | | |
| 1 | Verwarmde handgreep, links | 56100296 |
| 2 | Verwarmde handgreep, rechts | 56100281 |
| Set 56100264: Verchroomde/rubberen handgrepen (grote diameter) | | |
| 1 | Verwarmde handgreep, links | 56100297 |
| 2 | Verwarmde handgreep, rechts | 56100282 |
| Set 56100266: Verchroomde/rubberen handgrepen (kleine diameter) | | |
| 1 | Verwarmde handgreep, links | 56100295 |
| 2 | Verwarmde handgreep, rechts | 56100283 |
| Set 56100268: Verwarmde handgrepen met verchroomd/rubber profiel | | |
| 1 | Verwarmde handgreep, links | 56100288 |
| 2 | Verwarmde handgreep, rechts | 56100270 |
| Set 56100358: Airflow verwarmde handgrepen | | |
| 1 | Verwarmde handgreep, links | 56100360 |
| 2 | Verwarmde handgreep, rechts | 56100359 |
| Set 56100363: Willie G Skull verwarmde handgrepen | | |

Tabel 1. Serviceonderdelen

| Onder-deel | Beschrijving (aantal) | Onderdeelnummer |
|--|--|-----------------|
| 1 | Verwarmde handgreep, links | 56100369 |
| 2 | Verwarmde handgreep, rechts | 56100371 |
| Gemeenschappelijke onderdelen voor ALLE verwarmde handgreepsets | | |
| 3 | Afgesloten stootverbinder (2) | 70586-93 |
| 4 | Ringklem (2), voor tap nr. 10 | 9857 |
| 5 | Ringklem (2), 6,4 mm (1/4 in) tap | 9858 |
| 6 | Ringklem, voor 7,9 mm (5/16 in) tap | 9859 |
| 7 | Verlengdraad kabelboom 26,7 cm (10,5 in) lang | 69201703 |
| 8 | Kabelbinder (zwart) (8), 26,7 cm (10,5 in) lang | 10006 |
| 9 | Draad, zekeringblokadapter | 70329-04 |
| 10 | Draadboom, adapter | 70310-04 |
| 11 | Draadborgklem (4) | 70345-84 |
| 12 | Zekering, bladtype, 2 A (grijs) | 54305-98 |
| 13 | Zekering, bladtype, 5 A (lichtbruin) (in zekeringhouder) | 72331-95 |