



## SOOJENDUSEGA KÄEPIDEMED

### ÜLDINE

#### Komplektide numbrid

56047-03C, 56107-03B, 56174-03C, 56196-03C, 56512-02C, 56619-03B, 56694-04A, 56750-04B, 56822-03A, 56825-03A, 56828-03B, 56923-05, 56926-05A, 56997-07A, 56100030, 56100111, 56100254, 56100256, 56100259, 56100261, 56100262, 56100264, 56100266, 56100268, 56100358, 56100363

#### Mudelid

Mudeliga kokkusobivuse teavet vaadake P&A jaemüügikataloogist või veebisaidi [www.harley-davidson.com](http://www.harley-davidson.com) varuosade ja tarvikute jaotisest (ainult inglise keeles).

#### MÄRKUS.

Iga komplekt sisaldab ühte paari soojendusega käepidemeid ja ühendavaid osi (vt Joonis 22 ja Tabel 1).

Need soojendusega käepidemete komplektid ei ühildu sisemiste juhtmetega juhtraudadega.

#### Paigaldusnõuded

2011. aasta ja uuemate Softaili mudelite, 2012. aasta ja uuemate Dyna mudelite ning 2014. aasta ja uuemate Sportsteri mudelite jaoks on vaja eraldi osta elektriühenduse juhtmestik (H-D tootenr 72673-11).

Selle komplekti nõuetekohaseks paigaldamiseks on vajalik UltraTorch UT-100 (HD-39969), Robinairi kuumaõhupüstol (HD-25070) koos kuumusega kokkutõmbamise lisaseadmega (HD-41183) või muu sobiv kiirguskuumutusseade.

Selle komplekti paigaldamiseks on vaja kasutada klemmide kokkutõmbamise tööriista ning teisi osasid ja tarvikuid. Pärast akukaabli eraldamist on vajalik elektrikontakti määre (H-D tootenr 99861-02) või võrdväärne. Need tooted on saadaval Harley-Davidsoni edasimüüjalt.

#### ▲ HOIATUS!

Juhi ja kaassõitja turvalisus oleneb sellest, kas komplekt on õigesti paigaldatud. Kasutage sobivaid hooldusjuhendi protseduure. Kui protseduur pole teile jõukohane või teil puuduvad õiged tööriistad, laske paigaldada Harley-Davidson®-i edasimüüjal. Selle komplekti vale paigaldamine võib põhjustada surma või raskeid vigastusi. (00333b)

#### MÄRKUS.

See juhised viitab hooldusjuhendi teabele. Paigaldamiseks on vajalik mootorratta selle aasta või mudeli hooldusjuhend ja see on kättesaadav Harley-Davidsoni edasimüüjalt.

### Elektriline ülekoormus

#### TEADE

Kui lisate liiga palju elektritarvikuid, võite sõiduki toitesüsteemi üle koormata. Kui kõik ühel ajal töötavad elektritarvikud tarbivad rohkem elektrivoolu, kui sõiduki toitesüsteem suudab toota, võib elektritarve aku tühjaks lasta ja sõiduki elektrisüsteemi kahjustada. (00211d)

#### ▲ HOIATUS!

Mis tahes elektritarviku paigaldamisel veenduge, et see ei ületaks muudetava vooluringi kaitsemete või kaitseüliti maksimaalset voolutugevust. Maksimaalse voolutugevuse ületamine võib tekitada elektririkke, mis võib põhjustada surma või raskeid vigastusi. (00310a)

See soojendusega käepidemete komplekt nõuab elektrisüsteemist kuni **2,8 A** lisavoolu.

### Varuosad

Vt Joonis 22 ja Tabel 1.

### EEMALDAMINE

#### Ettevalmistus

#### MÄRKUS.

**Turvasignaaliga varustatud sõidukite korral:**

- veenduge, et käed-vabad pult oleks olemas.
- Keerake süütelüliti sisselülitatud asendisse ON.

**Ainult VRSC mudelid:** eemaldage õhukarbi alumiiniumist kate järgides hooldusjuhendi juhiseid.

peakaitsme eemaldamise kohta vaadake hooldusjuhendist.

**EFI mudelite puhul, VÄLJA ARVATUD VRSC.**

#### ▲ HOIATUS!

Kütusepriismete vältimiseks eemaldage enne toiteturu lahtiühendamist süsteemist kõrgsurvekütus. Bensiin on väga kergesti süttiv ja väga plahvatusohtlik, mis võib põhjustada surma või raskeid vigastusi. (00275a)

Kütusevooliku õhutustamise ja eraldamise kohta vaadake hooldusjuhendist.

Peakaitsemega sõidukite jaoks:

#### ▲ HOIATUS!

Sõiduki juhusliku käivitumise vältimiseks, mis võib põhjustada surma või raskeid vigastusi, eemaldage enne jätkamist peakaitse. (00251b)

1. peakaitsme eemaldamise kohta vaadake hooldusjuhendist. Eemaldage ja hoidke iste ning kõik paigaldusosad alles.

#### Peaahela kaitselülitiga sõidukite jaoks:

#### ▲ HOIATUS!

Sõiduki juhusliku käivitumise vältimiseks, mis võib põhjustada surma või raskeid vigastusi, eemaldage enne jätkamist negatiivse märgiga (–) akukaabel. (00048a)

1. istme eemaldamise ja negatiivse (musta) akukaabli eraldamise kohta aku negatiivse klemmi küljest vaadake hooldusjuhendist. Hoidke kõik istme paigaldusosad alles.

#### Karburaatoriga mudelite jaoks:

#### ▲ HOIATUS!

Mootoribensiin võib kütuseklapi liitmikust lahti ühendamisel karburaatori kütusevoolikust välja voolata. Bensiin on väga kergesti süttiv ja väga plahvatusohtlik, mis võib põhjustada surma või raskeid vigastusi. Pühkige ülevoolanud kütus kohe ära ja kõrvaldage pühkimislapid sobival viisil. (00256a)

2. keerake kütuse pealevoolu klapp väljalülitatud asendisse OFF. Eemaldage kütusetoru klapi küljest.

#### KÕIKIDE mudelite puhul, VÄLJA ARVATUD VRSC:

#### ▲ HOIATUS!

Kütusesüsteemi hooldamisel ärge suitsetage ega hoidke seda lahtise leegi või sädemete läheduses. Bensiin on väga kergesti süttiv ja väga plahvatusohtlik, mis võib põhjustada surma või raskeid vigastusi. (00330a)

3. Instrumendikonsooli (kui see on varustuses) kütusepaagi küljest eemaldamise kohta vaadake hooldusjuhendist.
4. Vaadake kütusepaagi eemaldamise juhiseid hooldusjuhendi õigest jaotisest (karburaatoriga või EFI mootor).
5. **FLHR-i mudelid või 1996. aasta ja uuemad FL Softaili mudelid koos kroomitud peatule gondli komplektiga (H-D tootenr 67907-96):** juhtraua katte eemaldamist vaadake hooldusjuhendist.

### Praeguse käepideme eemaldamine

#### KÕIKIDE mudelite jaoks:

1. vaadake parempoolse juhtraua lüliti korpuse koostu eemaldamist hooldusjuhendist. See on vajalik gaasitrossidele ligi pääsemiseks.
2. Gaasitrosside eraldamise ja praeguse parema käepideme/gaasihülssi koostu eemaldamise kohta vaadake hooldusjuhendist. Pärast eemaldamist veenduge, et juhtraua ots oleks puhas ja sile.
3. Lõdvendage, kuid ärge eemaldage kahte lameda seibiga kruvi, mis hoiavad vasakpoolset juhtraua klambrit sidurihoova klambri küljes.
4. Eemaldage ülemised ja alumised lüliti korpuse kruvid.
5. Eemaldage vasakpoolne juhtraua käepide. Kui käepide on liimitavat tüüpi, lõigake see ettevaatlikult terava tera või noa abil käepideme küljest lahti.

6. Juhtraua katte, püstiku katte või välimise gondli olemasolul vaadake hooldusjuhendit ja eemaldage need, kui see on vajalik läbi ülemise kahvli klambri juhtmejuhiku ligi pääsemiseks.

### SOOJENDUSEGA KÄEPIDEMETE PAIGALDAMINE

1. Vt Joonis 22 ja Tabel 1. Tehke kindlaks, kas paigalduseks on vaja juhtmestiku pikendust (7).
- Hoidke parempoolset soojendusega käepidet/gaasihülssi ja juhtmestikku juhtraua vastas nii, nagu oleks koost juhtraua külge paigaldatud. Käepideme/hülssi juhtmestiku pistikühendus peab ulatuma juhtraua vasakpoolsest otsast kaugemale.
- Kui pistikühendus **ulatub** juhtraua teise poole otsast kaugemale, pole pikendus vajalik.
- Kui pistikühendus **ei ulatu** juhtraua teise poole otsast kaugemale, ühendage pikendust parempoolse käepideme juhtmestiku külge.

#### MÄRKUS.

Juhtmestiku ajamiseks läbi juhtraua võib kasutada õhusurvet või elektrikute kaablitrossi.

Kaablitrossi kasutades kinnitage kaablitross pistikühenduse külge ja pange see kindlalt kinni.

Osadel sisemiste juhtmetega juhtraudadel, nagu sirgete joontega või mudelid, mille juhtrauale on paigaldatud suunatud, võib olla vajalik soojendusega käepideme pistikühenduse lahtivõtmine.

Tehke kõikidest pistikühendustest enne lahti võtmist pilti.

Tõmbamise abistamiseks pritsige või hõõruge juhtmeid seebiveega.

2. Eemaldage kõik juhtraua lüliti juhtmestikku juhtraua küljes hoidvad juhtmeheidiku klambrid.
3. Lükake soojendusega käepideme/gaasihülssi pistikühendus ja juhe juhtraua paremalt poolt sisse, tervenisti läbi juhtraua ja selle vasakult poolt välja.
4. Paigaldage soojendusega käepide/gaasihülss, gaasitrossid ja lüliti koost juhtraua paremale küljele järgides hooldusjuhendi juhiseid.
5. Eemaldage vasakpoolse soojendusega käepideme (1) seesmisest otsast must rõngas. Ühendage parempoolse käepideme pistikühendus vasakpoolse käepideme pistikühendusega.
6. Kasutage maalriteibi tükki või vahapliatsit, et teha juhtraua vasakust otsast 120 mm (4 3/4 tolli) kaugusele mäрге.

#### MÄRKUS.

Puhastage juhtraud korralikult, et eemaldada kõik liimijäägid.

Kui juhtraua käepidemed on mustriaga, joondage vasaku käepideme muster parema käepideme mustriaga, kui gaas on täiesti suletud asendis.

### ▲ HOIATUS!

Ärge määrige juhtraua vasakut käepidet enne paigaldamist. Käepide võib määrimise tõttu sõitmise ajal lahti tulla, mis võib viia juhitavuse kaotamiseni ja põhjustada surma või raskeid vigastusi. (00315a)

7. Kui suur osa vasakpoolse käepideme juhtmestikust ulatub juhtraua vasakust otsast kaugemale, juhtige juhtmestik ettevaatlikult ühe käega nüri painduvat eset (nagu kitsas kummivoolik) kasutades juhtraua sisse, kasutades samal ajal teist kätt käepideme aeglaselt kohale juhtimiseks juhtraua otsas.
8. Eemaldage painduv ese juhtraua seest ja libistage vasakpoolne käepide juhtrauale, olles ettevaatlik, et mitte muljuda, pigistada ega muud moodi kahjustada juhtraua sees olevat juhtmestikku. Lükake käepide juhtraua peale kuni sammus 6 tehtud märgistuseni.
9. Vt Joonis 1. Asetage vasakpoolne käepide juhtrauale nii, et kinnitussäärrik (1) on võimalik kindlalt alumise lüliti korpuse (2) külge kinnitada.

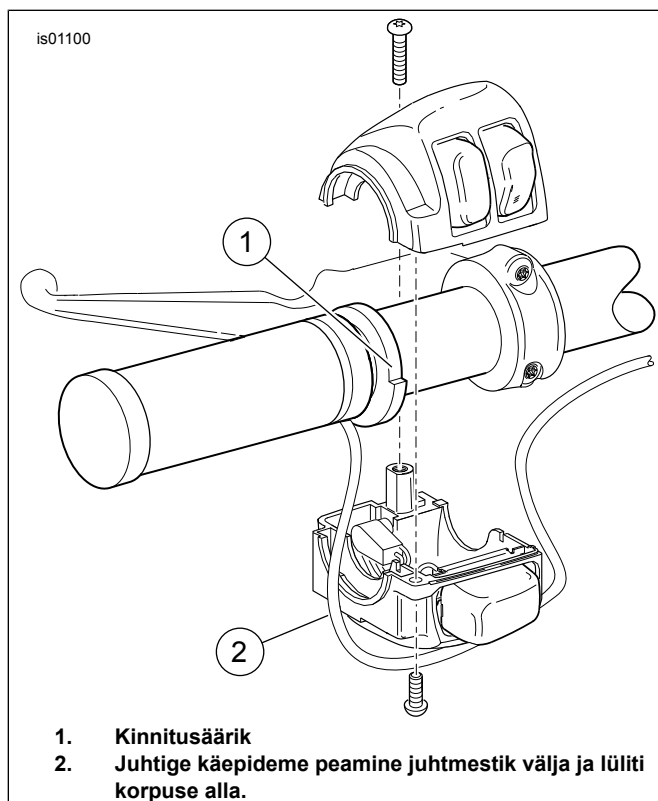

Joonis 1. Soojendusega käepide (vasakpoolne)

TEADE

Ärge paigutage käepideme peamisi rakmeid lülitikorpuse sisse. Juhtmete suunamine lülitikorpuses võib tekitada lühiseid ja seadet kahjustada. (00369a)

10. Juhtige soojendusega käepideme peamine juhtmestik lüliti korpuse (2) alla.

11. Vt Joonis 22. Kui juhtraual on vasakul pool all avad paigaldage komplektist pärinevad juhtme kinnitusklambriid (11) avadesse. Kinnitage juhtmestik klambrite külge. **Kui auke pole**, kasutage juhtmestiku käepideme külge kinnitamiseks kaablikinniteid (8).

12. Kinnitage lüliti korpuse hooldusjuhendi juhiseid järgides käepideme ja juhtraua külge.

13. Järgige soojendusega käepideme peajuhtmestiku juhtimiseks olemasolevat juhtmestikku. **Ainult 2006. ja uuematel mudelitel:** juhtige must juhe aku negatiivse klemmi juurde. **Kõikidel VRSC mudelitel:** juhtige punane juhe aku positiivse klemmi juurde.

a. Ülemisest kahvli klambrist läbi, üle ja ümber selle

b. Piki mootorratta raami üldisesse asukohta istme all

14. Vt Joonis 22. Kasutage komplektis olevaid kaablikinnitusi (8), et kinnitada soojendusega käepideme juhtmestik juhtmestiku külge sõiduki raamil.

## JUHTMESTIKU ÜHENDAMINE – ÜLDINE

Soojendusega käepidemete mootorrattale paigaldamiseks on vajalik juhtmete ühendamine. Leidke konkreetse mudeli juhised järgnevatest jaotistest. Vaadake õigeid juhtmete ühendamise juhiseid hooldusjuhendi lisast.

### ▲ HOIATUS!

**Veenduge, et järgiksite seadme UltraTorch UT-100 või mis tahes muu kiirguskütteseadme kasutamisel tootja juhiseid. Tootja juhiste mittejärgimine võib viia tulekahjuni, mis võib põhjustada surma või raskeid vigastusi. (00335a)**

- Vältige kuumuse juhtimist mis tahes kütusesüsteemi komponendi poole. Suur kuumus võib põhjustada kütuse süttimist/plahvatust, mille tulemus on surm või tõsine vigastus.
- Vältige kuumuse juhtimist mis tahes muu elektrisüsteemi komponendi suunas kui pistikühendused, mille suhtes kuumtöötlust tehakse.
- Hoidke käed alati tööriista otsapiirkonnast ja kuumusega kokkutõmbavast kinnitusest eemale.

2011.–2015. aasta Softaili mudelid: vaadake järgmist jaotist.

**KÕIK TEISED mudelid:** jätkake konkreetse mudeli **MUSTA JUHTME ÜHENDAMISEGA**.

**JUHTMESTIKU ÜHENDAMINE. 2011.–2015. AASTA SOFTAILI MUDELID, 2012.–2017. AASTA DYNA MUDELID JA 2014. AASTA JA UUEMAD SPORTSTERI MUDELID**

MÄRKUS.

Vaja on osta eraldi elektriühenduse juhtmestik (H-D tootenr 72673-11)

1. Tehke kindlaks digitaaltehniku pistikühenduse [91A] (hall kuuesuunaline Deutsch klemmiga ühendus kummist lehtriga) asukoht istme all. Asetage elektriühenduse juhtmestik pistikühenduse [91A] juurde, kuid ÄRGE ühendage sel korral.

2. Juhtige soojendusega käepideme juhtmed elektriühenduse juhtmestikuni. ÄRGE katkestage punase juhtme sisemist kaitsmehoidikut, vaid lõigake juhtmed sobiva pikkuseni, et kergesti pääseda elektriühenduse juhtmestiku suletud liitekonektoriteni.
3. Liitke must käepideme juhe **musta** juhtmega elektriühenduse juhtmestikus.
4. Liitke oranž/valge käepideme juhe **punase/kollase** juhtmega elektriühenduse juhtmestikus.
5. Liitke punane käepideme juhe **punase/sinise** juhtmega elektriühenduse juhtmestikus.
6. Kasutage kuumapuhurit või sobivat soojust eraldavat seadet, et kahandad ühendus juhtmete peale.
7. Tõmmake kummilehter hallist digitaaltehniku klemmiga pistikühendusest [91A] välja. Lõigake lehter juhtmete küljest ära.
8. Ühendage elektriühenduse juhtmestiku pistiku korpus pistikühendusega [91A].
9. Sisestage kummilehter avatud elektriühenduse juhtmestiku klemmiga ühendusele.
10. Lõdvendage või eemaldage neli kruvi, mis hoiavad ECM-i kinnitusklambri küljes. Juhtige elektriühenduse juhtmestik ECM-i pistikühenduse alt läbi. Kinnitage neli kruvi. Pingutage.

Moment: 5,1–6,2 N·m (45–55 in-lbs)

11. Jätkake jaotisega **UUESTI KASUTUSELE VÕTMINE**.

## MUSTA JUHTME ÜHENDAMINE MAANDUSEGA

### 2011. aasta ja varasemad Dyna mudelid

1. Eemaldage raami peal istme all kütusepaagi lähedal asuvalt maanduskruvilt mutter.
2. Valige komplektist sobiv rõngas-kaabliking (4, 5 või 6), mis sobib maanduskruvile.
3. Vt Joonis 2. Lõigake soojendatud käepideme juhtmestiku must juhe läbi, et jõuda kergesti maanduse asukohani, ja krookige rõngas-kaabliking juhtme otsa, järgides Packardi klemmitangide juhiseid hooldusjuhendi lisas.
4. Paigaldage rõngas-kaabliking maandusühendusele. Pingutage vastava hooldusjuhendis toodud pingutusmomendini.
5. Jätkake selle jaotise osaga **KÕIKIDE mudelite jaoks**.

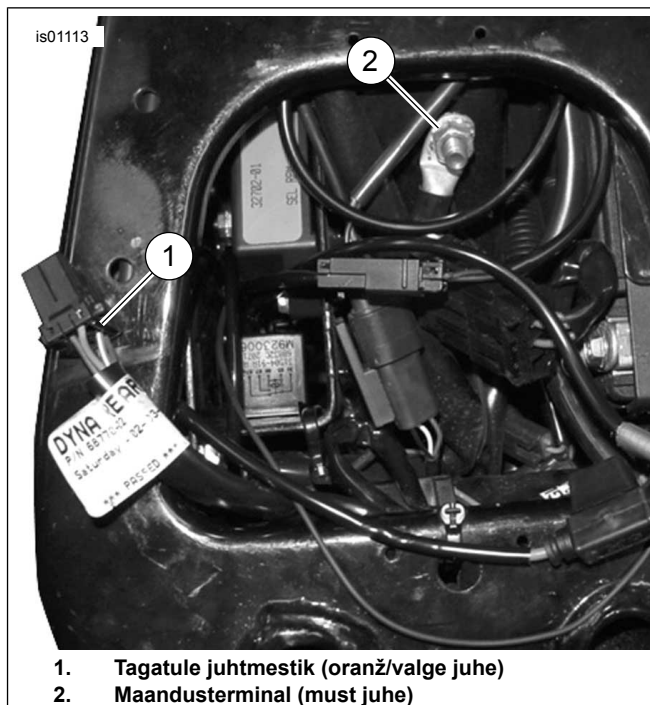

1. Tagatule juhtmestik (oranž/valge juhe)
2. Maandusterminal (must juhe)

Joonis 2. Võimsus ja maaühendused (Dyna mudelid)

### 2010. aasta ja varasemad Softaili mudelid

1. Eemaldage raami peal istme all kütusepaagi lähedal asuv maanduskruvi.
2. Valige komplektist sobiv rõngas-kaabliking (4, 5 või 6), mis sobib maanduskruvile.
3. Lõigake soojendatud käepideme juhtmestiku must juhe läbi, et jõuda kergesti maanduse asukohani, ja krookige rõngas-kaabliking juhtme otsa, järgides Packardi klemmitangide juhiseid hooldusjuhendi lisas.
4. Vt Joonis 3. Paigaldage rõngas-kaabliking maanduskruvi keermetele. Kinnitage maanduskruvi raami (2) külge. Pingutage vastava hooldusjuhendis toodud pingutusmomendini.
5. Jätkake selle jaotise osaga **KÕIKIDE mudelite jaoks**.

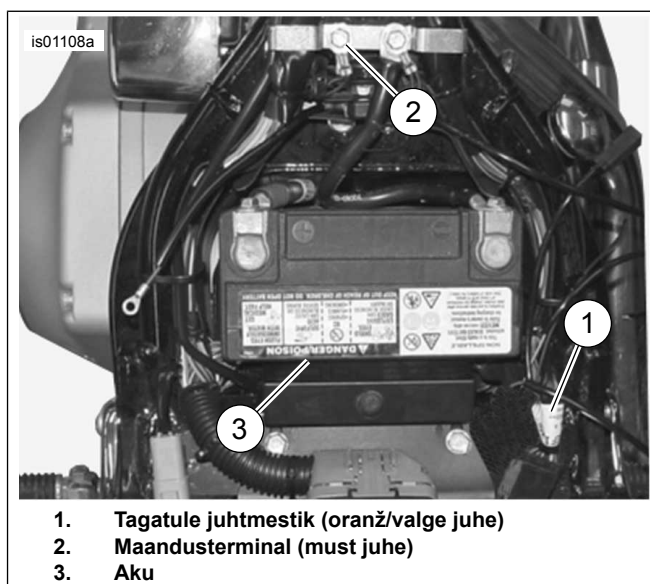

1. Tagatule juhtmestik (oranž/valge juhe)
2. Maandusterminal (must juhe)
3. Aku

Joonis 3. Võimsus ja maaühendused (Softaili mudelid)

## 2013. aasta ja varasemad Sportsteri mudelid

1. Eemaldage aku lähedalt vasakult küljelt elektriline küljekate.
2. Juhtige soojendusega käepideme juhtmestik istme all läbi raami ülaosa kuni elektrilise küljekatte sees oleva kaitselüliti.
3. Vt Joonis 4. Eemaldage maanduskruvi (1), mis asub
  - Osadel 1996.–2003. aasta mudelitel istme all
  - 1995. aasta ja varasematel mudelitel ning 1996.–2003. aasta mudelitel, millel ei ole istme all kruvi, kiige lähedal
  - 2004. aasta ja uuematel mudelitel starteri lähedal mootoril
4. Valige komplektist sobiv rõngas-kaabliking (4, 5 või 6), mis sobib maanduskruvile.
5. Lõigake soojendatud käepideme juhtmestiku must juhe läbi, et jõuda kergesti maanduse asukohani, ja krookige rõngas-kaabliking juhtme otsa, järgides Packardi klemmitangide juhiseid hooldusjuhendi lisas.
6. Paigaldage rõngas-kaabliking maanduskruvi keermetele. Kinnitage maanduskruvi algses asukohas ja järgides hooldusjuhendis toodud pingutusmomenti.
7. Jätkake selle jaotise osaga **KÕIKIDE mudelite jaoks**.

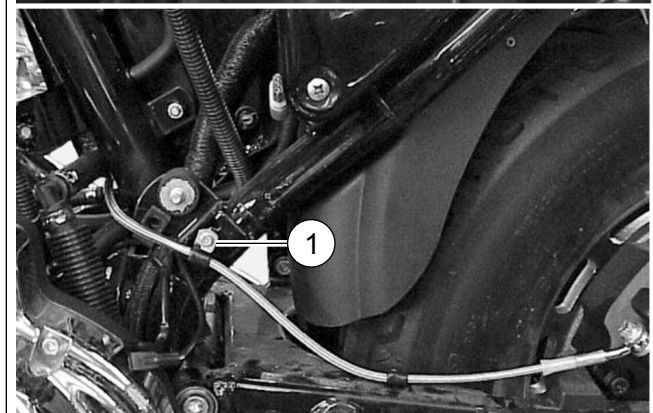
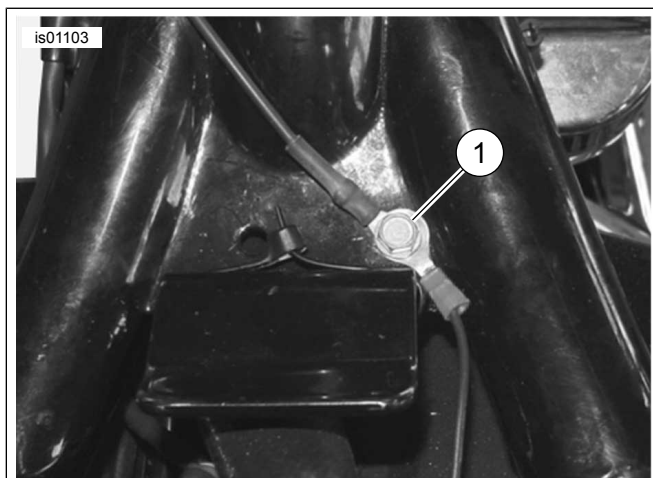

Joonis 4. Maaühendused (Sportsteri mudelid)

## 2003. aasta ja varasemad Touringu mudelid

### ▲ HOIATUS!

Ühendage esmalt lahti aku negatiivne (-) kaabel. Kui positiivne (+) kaabel puutub maandusega kokku siis, kui negatiivne (-) kaabel on ühendatud, võivad sellest tulenevad sädemed põhjustada aku plahvatamise, mis võib omakorda põhjustada surma või raskete vigastustega lõppeva õnnetuse. (00049a)

1. Kui paigaldamise alguses aku negatiivset kaablit EI ühendatud lahti, vaadake istme eemaldamise ja negatiivse (musta) akukaabli eraldamise kohta aku negatiivse klemmi küljest hooldusjuhendist. Hoidke kõik istme paigaldusosad alles.
2. Aku positiivse kaabli eraldamise kohta vaadake hooldusjuhendist. Eemaldage aku.

### MÄRKUS.

Must juhe peab jääma piisavalt pikaks, et aku saaks paigaldada probleemideta aku alusele, ilma juhete pingutamata ega venitamata.

3. Vt Joonis 5. Lõigake soojendatud käepideme juhtmestiku must juhe läbi, et jõuda kergesti maanduspoldini (2), mis asub istme all oleva aku aluse kaitselüliti all.
4. Valige komplektist sobiv rõngas-kaabliking (4, 5 või 6), mis sobib maanduspoldile.

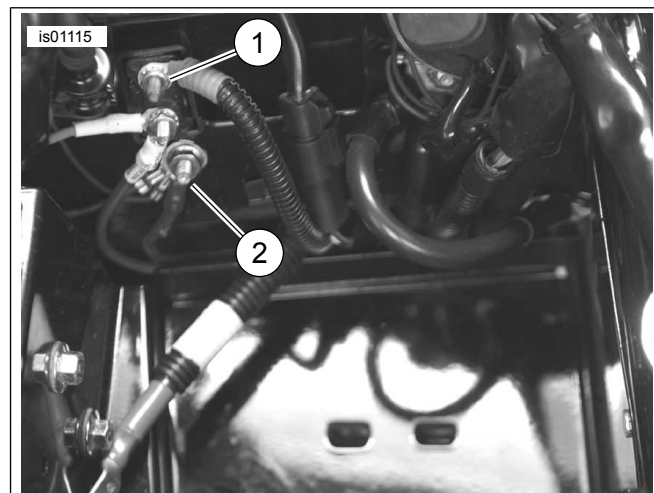

1. Kaitselüliti hõbeterminal (punane juhe)
2. Maandusterminal (must juhe)

Joonis 5. Ühendused (aku eemaldatud) – 2003. aasta või varasemad Touringu mudelid (näidatud 2003. aasta FLHTCU)

5. Krookige rõngas-kaabliking juhtme otsa, järgides Packardi klemmitangide juhiseid hooldusjuhendi lisas.
6. Paigaldage rõngas-kaabliking maanduspoldile. Pingutage vastava hooldusjuhendis toodud pingutusmomentini.
7. Jätkake selle jaotise osaga **KÕIKIDE mudelite jaoks**.

## 2004.–2007. aasta Touringu mudelid

1. Tehke kindlaks peamise juhtmestiku raami maanduspoldi asukoht (kaks, istme all aku all).
2. Eemaldage ühelt raami maanduspoldilt mutter.
3. Valige komplektist sobiv rõngas-kaabliking (4, 5 või 6), mis sobib maanduspoldile.
4. Lõigake sojendatud käepideme juhtmestiku must juhe läbi, et jõuda kergesti maanduse asukohani. Krookige rõngas-kaabliking juhtme otsa, järgides Packardi klemmitangide juhiseid hooldusjuhendi lisas.
5. Paigaldage rõngas-kaabliking maandusühendusele. Pingutage vastava hooldusjuhendis toodud pingutusmomendini.
6. Jätkake selle jaotise osaga **KÕIKIDE mudelite jaoks**.

## 2006. aasta või varasemad V-Rodi mudelid

1. Vt Joonis 6. Eemaldage kruvi (1, istme all), mis kinnitab süütelüliti (2) raami paremale küljele.
2. Tugeva maandusühenduse loomiseks kraapige kruvi eemaldamise kohast raami ülaosast värv ära.
3. Valige komplektist sobiv rõngas-kaabliking (4, 5 või 6), mis sobib süütelüliti kruvile.
4. Lõigake sojendatud käepideme juhtmestiku must juhe läbi, et jõuda kergesti maanduse asukohani. Krookige rõngas-kaabliking juhtme otsa, järgides Packardi klemmitangide juhiseid hooldusjuhendi lisas.
5. Paigaldage musta juhtme rõngas-kaabliking süütelüliti kruvi keermetele. Paigaldage kruvi süütelülitile. Pingutage.  
Moment: 6–10 N·m (53–88 in-lbs)
6. Jätkake selle jaotise osaga **KÕIKIDE mudelite jaoks**.

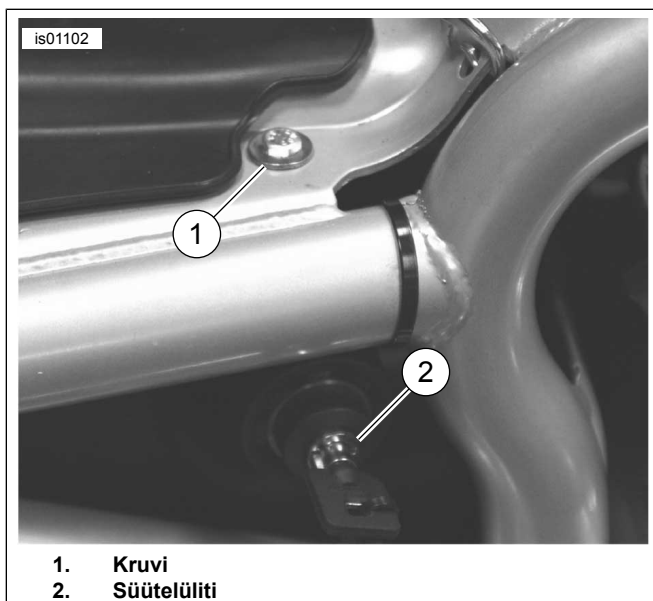

Joonis 6. Maaühendus (2006. aasta ja varasemad V-Rodi mudelid)

## 2007. aasta ja uuemad V-Rodi mudelid

Sojendusega käepideme juhtmestiku **must** juhe ühendab otse aku negatiivse klemmiga.

1. Valige komplektist sobiv rõngas-kaabliking (4, 5 või 6), mis sobib aku negatiivse klemmi kruvile.
2. Lõigake sojendusega käepideme must juhe nii, et see ulatuks kergesti aku negatiivse klemmini. Krookige rõngas-kaabliking musta juhtme otsa, järgides Packardi klemmitangide juhiseid hooldusjuhendi lisas.
3. Kinnitage musta juhtme rõngas-kaabliking aku negatiivse klemmi paigalduspostile. Kinnitage klemmi kruvi. Pingutage.  
Moment: 7–10 N·m (60–96 in-lbs)

## KÕIKIDE mudelite jaoks

Veenduge, et mustal juhtmel oleks piisav lõtk, et juhtraua liikumine ei oleks piiratud.

Liikuge edasi konkreetse mudeli jaotisesse **ORANŽI / VALGE JUHTME ÜHENDAMINE**.

## ORANŽI / VALGE JUHTME ÜHENDAMINE LÜLITATAVA TOITEALLIKAGA

Kasutage konkreetse mudeli ja aasta sõiduki hooldusjuhendi elektriskeemi toiteallika asukoha määramiseks, mille toide tuleb läbi süütelüliti.

## 2003. aasta ja varasemad Dyna mudelid

Sojendusega käepideme **lülitatav** toiteallikas on elektrilise küljekatte sees olev oranži/valge peamise juhtmestiku elektrijuhe.

1. Eemaldage aku lähedalt vasakult küljelt elektriline küljekate.
2. Vt Joonis 2. Lõigake peamise juhtmestiku mähise piirkond küljekatte sees liigipääsetavas kohas lahti ja lõigake oranž/valge peamise juhtmestiku elektrijuhe läbi.
3. Lõigake **sojendusega käepideme oranži/valge juhtmestiku** elektrijuhtme üleliigne pikkus lühemaks, et see jääks küljekatte sees oleva lõigatud oranži/valge juhtme lähedusse.
4. Vt Joonis 22. Võtke komplektist suletud liitmiku pistikühendus (3). Vt Joonis 7, kahe ühega liitmise konfiguratsioonini. Liitke sojendusega käepideme juhtmestiku elektrijuhe hooldusjuhendi lisa juhiseid järgides peamise juhtmestiku oranžide/valgete juhtmetega.
5. Jätkake selle jaotise osaga **KÕIKIDE mudelite jaoks**.

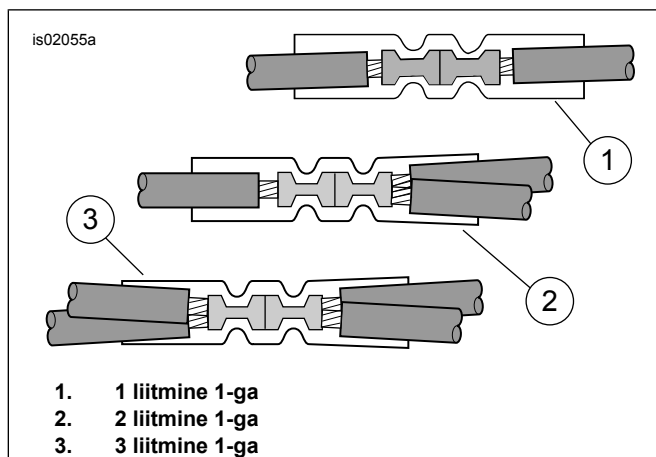

Joonis 7. Liitmise konfiguratsioonid

## 2004.–2011. aasta Dyna mudelid

Soojendusega käepideme **lülitatav** toiteallikas on kaitsmepaneeli avatud kaitsme asukohas. Vaadake hooldusjuhendi jaotist KAITSMED ja õiget elektriskeemi hooldusjuhendi lisas.

1. Eemaldage aku lähedalt vasakult küljelt elektriline küljekate, võttes mõlemast küljest kindlalt kinni ja tõmmates väljapoole.
2. Eemaldage sõidukilt hooldusjuhendi juhiseid järgides elektriline paneel.
3. Vt Joonis 22. Võtke komplektist oranž/valge kaitsmeploki adapteri juhe (9). Jälgige klemme mõlemas otsas (vt Joonis 8). Sellesse kaitsmeplokki sobib ainult vedru sakkidega klemm. Lõigake kasutamata klemm ettevaatlikult juhtme küljest ja visake see ära.
4. Vt Joonis 9. Leidke parempoolse kaitsmeploki kaanel üles ava (1), millele osutatakse kui „AVATUD“. Selle vooluahela ühte poolt peaks toitma juhe, kuid ühendusjuhe või kaitsme puudub. Pange oranži/valge adapteri juhe terminali, kuni see peatub. Õige suuna ja sügavuse kontrollimiseks kasutage võrdluseks läheduses olevat tehases paigaldatud terminali.
5. Lõigake **soojendusega käepideme oranži/valge juhtmestiku** elektrijuhtme üleliigne pikkus lühemaks, et see oleks adapteri juhtme läheduses.
6. Vt Joonis 22. Võtke komplektist suletud liitmiku pistikühendus (3). Vt Joonis 7, ühe ühega liitmise konfiguratsiooni. Liitke soojendusega käepideme juhtmestiku elektrijuhe hooldusjuhendi lisa juhiseid järgides adapteri juhtmega.
7. Vt Joonis 22. Paigaldage ahela lõpetamiseks „AVATUD“ kaitsme avasse komplektist pärit 2A kaitsme (12).
8. Paigaldage hooldusjuhendi juhiseid järgides elektriline paneel. Paigaldage elektrilise paneeli kate, joondades tihvtid elektrilise paneeli kummist puksidega ja vajutades selle kindlalt kohale.
9. Jätkake selle jaotise osaga **KÕIKIDE mudelite jaoks**.

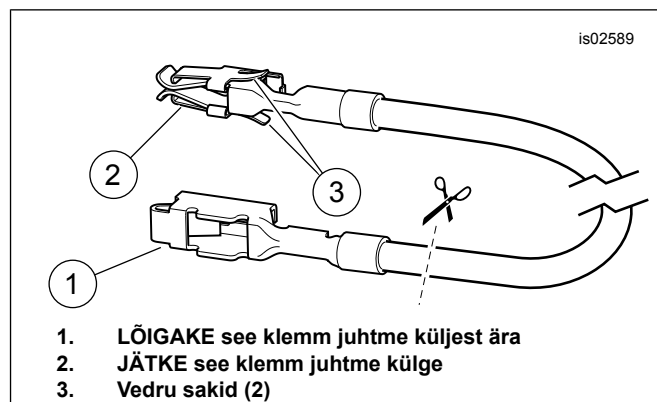

Joonis 8. Kaitsmeploki adapteri juhe (Dyna ja Softail)

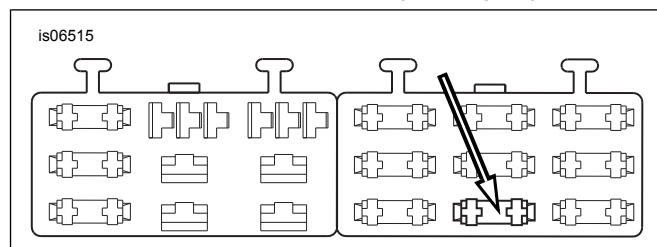

Joonis 9. „AVATUD“ kaitsmeploki ava (2004. aasta ja uuemad Dyna mudelid)

## 2003. aasta ja varasemad Softaili mudelid

Soojendusega käepideme **lülitatav** toiteallikas on istme all oleva tagatule oranž/valge juhe.

1. Vt Joonis 3. Lõigake tagatule juhtmestiku (1) mähise piirkond istme all ligipääsetavas kohas lahti ja lõigake oranž/valge juhe läbi.
2. Lõigake **soojendusega käepideme oranži/valge juhtmestiku** elektrijuhtme üleliigne pikkus lühemaks, et see jääks istme all oleva lõigatud oranži/valge juhtme lähedusse.
3. Vt Joonis 22. Võtke komplektist suletud liitmiku pistikühendus (3). Vt Joonis 7, kahe ühega liitmise konfiguratsiooni. Liitke soojendusega käepideme juhtmestiku elektrijuhe hooldusjuhendi lisa juhiseid järgides lõigatud oranžide/valgete juhtmetega.
4. Jätkake selle jaotise osaga **KÕIKIDE mudelite jaoks**.

## 2004.–2010. aasta Softaili mudelid

Soojendusega käepideme **lülitatav** toiteallikas on kaitsmepaneeli avatud kaitsme asukohas. Vaadake hooldusjuhendi jaotist KAITSMED ja õiget elektriskeemi hooldusjuhendi lisas.

1. Eemaldage kaitsmeploki kate. Eemaldage kaks kaitsmeploki klambrit kinni hoidvat kuuskantpeaga kruvi. Tõmmake klamber ja kaitsmeplokk sõiduki raamilt eemale.
2. Vajutage kaitsmeplokki kinni hoidvat vasakut saki ja libistage plokk kinnitusavadest välja.
3. Vt Joonis 22. Võtke komplektist oranž/valge kaitsmeploki adapteri juhe (9). Jälgige klemme mõlemas otsas (vt Joonis 8). Sellesse kaitsmeplokki sobib ainult vedru sakkidega klemm. Lõigake kasutamata klemm ettevaatlikult juhtme küljest ja visake see ära.



- Vt Joonis 10. Leidke parempoolse kaitsmeploki kaanel üles ava (1), millele osutatakse kui „P&A IGN“. Selle vooluahela ühte poolt peaks toitma juhe, kuid ühendusjuhe või kaitse puudub. Pange oranži/valge adapteri juhe terminali, kuni see peatub. Õige suuna ja sügavuse kontrollimiseks kasutage võrdluseks läheduses olevat tehases paigaldatud terminali.
- Lõigake **soojendusega käepideme oranži/valge juhtmestiku** elektrijuhtme üleliigne pikkus lühemaks, et see oleks adapteri juhtme läheduses.
- Vt Joonis 22. Võtke komplektist suletud liitmiku pistikühendus (3). Vt Joonis 7, ühe ühega liitmise konfiguratsiooni. Liitke soojendusega käepideme juhtmestiku elektrijuhe hooldusjuhendi lisa juhiseid järgides adapteri juhtmega.
- Vt Joonis 22. Paigaldage ahela lõpetamiseks „P&A IGN“ kaitsme avasse komplektist pärit 2A kaitse (12).
- Lükake kaitsmeplokki kaitsmeploki klambri kinnitavadele, kuni see kindlalt oma kohale klõpsatab. Paigaldage klamber ja kaitsmeploki koost oma kohale ja kinnitage kahe varem eemaldatud kuuskantpeaga kruviga. Kinnitage kindlalt.
- Jätkake selle jaotise osaga **KÕIKIDE mudelite jaoks**.

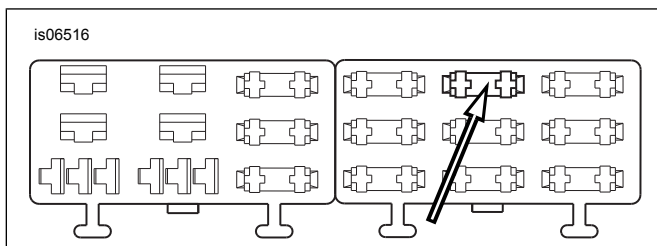

Joonis 10. „P&A IGN“ kaitsmeploki ava (2004.–2010. aasta Softaili mudelid)

### 2013. aasta ja varasemad Sportsteri mudelid

Soojendusega käepideme **lülitatav** toiteallikas on elektrilise küljekatte sees või istme all olev oranži/valge peamise juhtmestiku elektrijuhe.

- Vt Joonis 11. Lõigake peamise juhtmestiku mähise piirkond küljekatte sees või istme all liigipääsetavas kohas lahti ja lõigake oranži/valge peamise juhtmestiku elektrijuhe läbi.
- Lõigake **soojendusega käepideme oranži/valge juhtmestiku** elektrijuhtme üleliigne pikkus lühemaks, et see jääks küljekatte sees või istme all oleva lõigatud oranži/valge juhtme lähedusse.
- Vt Joonis 22. Võtke komplektist suletud liitmiku pistikühendus (3). Vt Joonis 7, kahe ühega liitmise konfiguratsioonini. Liitke soojendusega käepideme juhtmestiku elektrijuhe hooldusjuhendi lisa juhiseid järgides peamise juhtmestiku oranžide/valgete juhtmetega.
- Jätkake selle jaotise osaga **KÕIKIDE mudelite jaoks**.

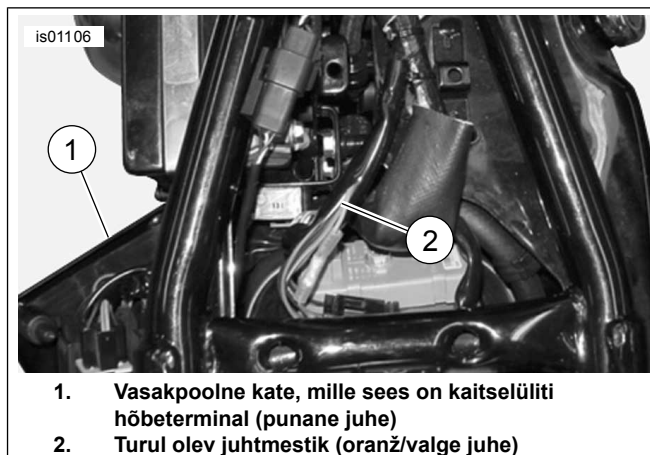

- Vasakpoolne kate, mille sees on kaitselüliti hõbeterminal (punane juhe)
- Turul olev juhtmestik (oranž/valge juhe)

Joonis 11. Toiteühendused (XL-i mudelid)

### 2003. aasta ja varasemad Touringu mudelid

Soojendusega käepideme **lülitatav** toiteallikas on parempoolse küljekatte sees ülaosa lähedal olev oranži/valge peamise juhtmestiku elektrijuhe.

- Vt Joonis 12. Lõigake peamise juhtmestiku mähise piirkond elektrilise küljekatte sees liigipääsetavas kohas lahti ja lõigake oranži/valge peamise juhtmestiku elektrijuhe läbi.
- Lõigake **soojendusega käepideme oranži/valge juhtmestiku** elektrijuhtme üleliigne pikkus lühemaks, et see jääks küljekatte sees oleva lõigatud oranži/valge juhtme lähedusse.
- Vt Joonis 22. Võtke komplektist suletud liitmiku pistikühendus (3). Vt Joonis 7, kahe ühega liitmise konfiguratsioonini. Liitke soojendusega käepideme juhtmestiku elektrijuhe hooldusjuhendi lisa juhiseid järgides peamise juhtmestiku oranžide/valgete juhtmetega.
- Jätkake selle jaotise osaga **KÕIKIDE mudelite jaoks**.

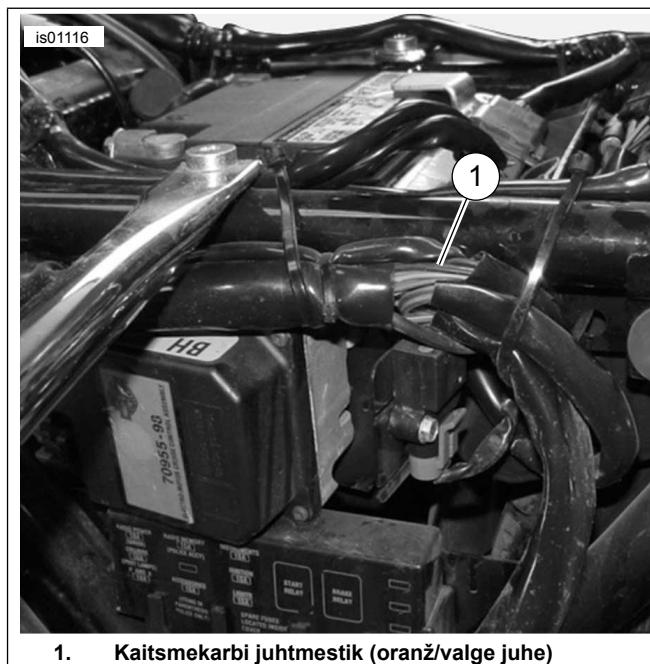

- Kaitsmekarbi juhtmestik (oranž/valge juhe)

Joonis 12. Vasakpoolse kate taga olev kaitsmekarbi juhtmestik, 2003. aasta või varasemad Touringu mudelid (näidatud on FLHTCU)



## 2004.–2007. aasta Touringu mudelid

Soojendusega käepideme **lülitatav** toiteallikas on kaitsmepaneeli avatud kaitsme asukohas. Vaadake hooldusjuhendi jaotist KAITSMED ja õiget elektriskeemi hooldusjuhendi lisas.

1. **2004.–2006. aasta mudelid:** kaitsmekarbi juurde pääsemiseks eemaldage hooldusjuhendi juhiseid järgides vasakpoolne kate. **2007. aasta mudelid:** kaitsmekarbi juurde pääsemiseks eemaldage hooldusjuhendi juhiseid järgides parempoolne küljekate. **KÕIKIDE mudelite jaoks:** eemaldage hooldusjuhendi juhiseid järgides peakaitsme hoidik, kaitsmeplokk ja tolmukate.
2. Võtke komplektist oranž/valge kaitsmeploki adapteri juhe (9). **2004.–2006. aasta mudelid:** jälgige klemme mõlemas otsas (vt Joonis 13, **ülemine vaade**). Ainult **ILMA vedru sakkideta** klemm sobib kaitsme avasse. Lõigake ettevaatlikult ära **KOOS** vedru sakkidega klemm ja visake ära. **2007. aasta mudelid:** jälgige klemme mõlemas otsas (vt Joonis 13, **alumine vaade**). Ainult **KOOS vedru sakkidega** klemm sobib kaitsme avasse. Lõigake ettevaatlikult ära **ILMA** vedru sakkideta klemm ja visake ära.
3. **KÕIK mudelid:** vt Joonis 14. Leidke üles ava, mis on märgistatud kui „P&A IGN“, „2A MAX“ (1). Selle vooluahela ühte poolt toidab kogumislatt, kuid puudub ühendusjuhe või kaitse. Eemaldage sellesse ritta hetkel paigaldatud kolm kaitset (2), märkides nende asukoha.
4. Eemaldage ettevaatlikult kaitsmeplokist oranž plastist teine lukk. Pange oranži/valge adapteri juhe terminali, kuni see peatub. Õige suuna ja sügavuse kontrollimiseks kasutage võrdluseks läheduses olevat tehases paigaldatud terminali. Paigaldage teine lukk.
5. Paigaldage teine lukk ja eelmises sammus eemaldatud kolm kaitset.
6. Vt Joonis 22. Lõigake ära soojendusega käepideme oranži/valge juhtmestiku üleliigne pikkus. Komplektist pärinevat suletud liitmiku pistikühendust (3) kasutades liitke see juhe sammus 4 paigaldatud adapteri juhtmega.
7. Paigaldage ahela lõpetamiseks kaitsme avasse, mis on märgistatud kui „P&A IGN“, „2A MAX“ komplektist pärit 2A kaitse (12).
8. Jätkake selle jaotise osaga **KÕIKIDE mudelite jaoks**.

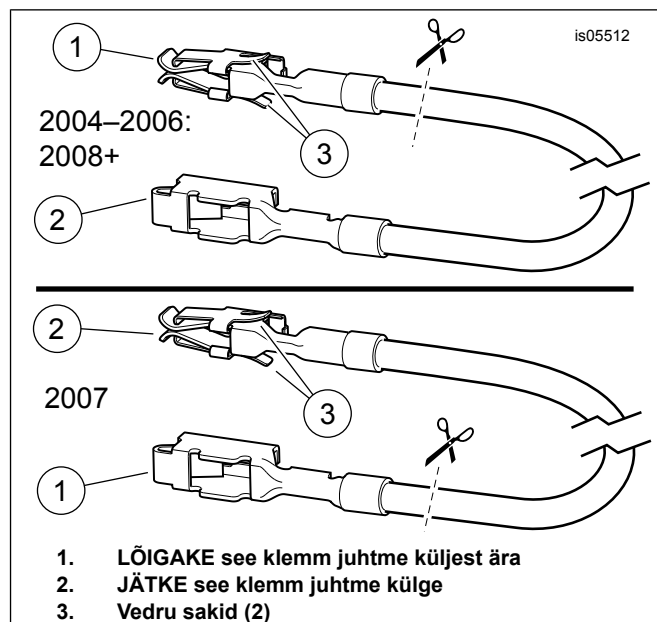

1. LÕIGAKE see klemm juhtme küljest ära
2. JÄTKE see klemm juhtme külge
3. Vedru sakid (2)

Joonis 13. Kaitsmeploki adapteri juhe (FL Touring)

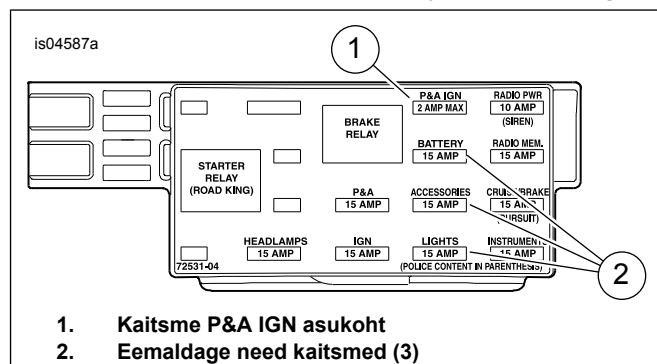

1. Kaitsme P&A IGN asukoht
2. Eemaldage need kaitsmed (3)

Joonis 14. P&A IGN kaitsme ava (2004.–2007. aasta Touringu mudelid)

## V-Rodi mudelid

Soojendusega käepideme **lülitatav** toiteallikas on kaitseplokist tulev oranži/valge peamise juhtmestiku elektrijuhe.

1. Vt Joonis 15. Lõigake peamise juhtmestiku mähise piirkond kaitseploki (2) läheduses liigipäasetavas kohas lahti ja lõigake läbi oranž/valge peamise juhtmestiku elektrijuhe, mis läheb kaitsme avasse (1), tähisega
  - a. TARVIKUD 2002.–2006. aasta mudelitel või
  - b. P&A IGNITION 2007. aasta ja uuematel mudelitel.
2. Lõigake **soojendusega käepideme oranži/valge juhtmestiku** elektrijuhtme üleliigne pikkus lühemaks, et see jääks kaitsme luku juures oleva lõigatud oranži/valge juhtme lähedusse.
3. Vt Joonis 22. Võtke komplektist suletud liitmiku pistikühendus (3). Vt Joonis 7, kahe ühega liitmise konfiguratsioonini. Liitke soojendusega käepideme juhtmestiku elektrijuhe hooldusjuhendi lisa juhiseid järgides peamise juhtmestiku oranžide/valgete juhtmetega.
4. Paigaldage ahela lõpetamiseks kaitsme avasse komplektist pärit 2A kaitse (12).

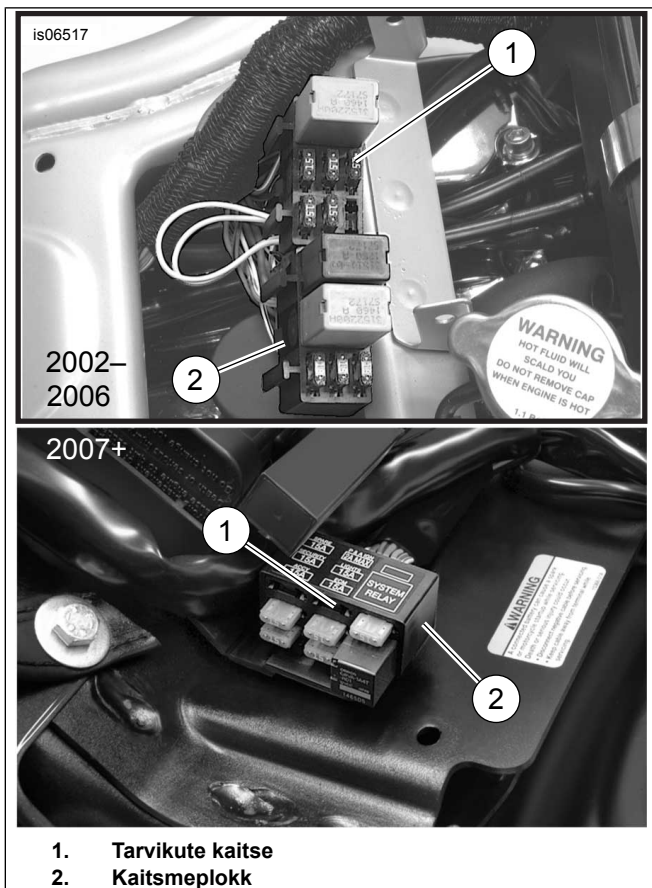

Joonis 15. Tarviku kaitsme asukohad (V-Rodi mudelid)

## KÕIKIDE mudelite jaoks

Veenduge, et oranžil/valgel juhtmel oleks piisav lõtk, et juhttraa liikumine ei oleks piiratud.

Liikuge edasi konkreetse mudeli jaotisesse **PUNASE JUHTME ÜHENDAMINE**.

## PUNASE JUHTME ÜHENDAMINE AKU TOITEALLIKAGA

Kasutage konkreetse mudeli ja aasta sõiduki hooldusjuhendi elektriskeemi toiteallika asukoha määramiseks, mille toide tuleb otse akult.

### 2003. aasta ja varasemad Dyna mudelid

Soojendusega käepideme **aku** toiteallikas on elektrilise küljekatte sees oleva kaitselüliti **hõbedane** terminal.

1. Vt Joonis 16. Juhtige soojendusega käepideme juhtmestiku punane juhe istme all läbi raami parempoolse ülemise osa ja kaitselüliti juurde, mis asub istme all tagumise porilapi lähedal.
2. Vt Joonis 22. Valige komplektist sobiv rõngas-kaabliking (4, 5 või 6), mis sobib kaitselüliti hõbeterminali poldile (punase juhtmega).
3. Lõigake soojendusega käepideme juhtmestiku punase juhtme üleliigne pikkus ära, kuid ÄRGE katkestage sisemist kaitsmehoidikut. Krookige rõngas-kaabliking punase juhtme otsa, järgides Packardi klemmitangide juhiseid hooldusjuhendi lisas.

## TEADE

Soojendusega käepideme juhtmerakmete toitejuhe (punane) peab olema ühendatud kaitselüliti hõbeterminaliga. Ühendamine kaitselüliti vasest terminaliga võib tekitada vooluringi ülekoormuse, mis võib seadmeid kahjustada. (00370a)

4. Paigaldage punase juhtme rõngas-kaabliking kaitselüliti hõbeterminali poldi keermetele. Pingutage.  
Moment: 2,3–4 N·m (20–35 in-lbs)
5. Jätkake selle jaotise osaga **KÕIKIDE** mudelite jaoks.

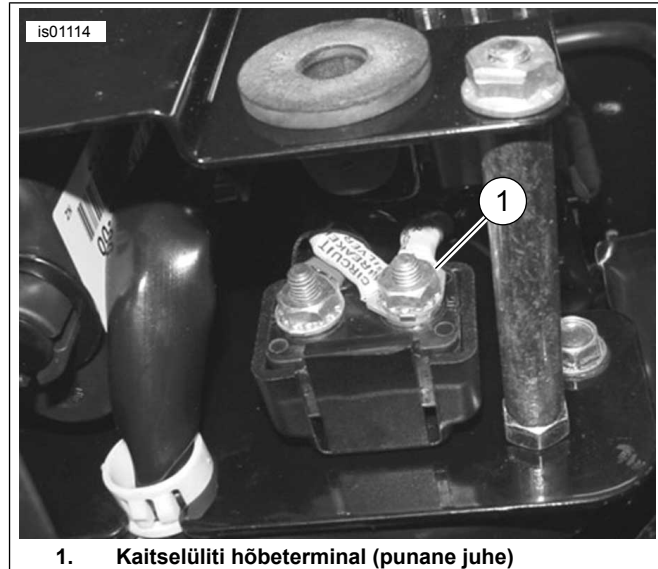

1. Kaitselüliti hõbeterminal (punane juhe)

Joonis 16. Dyna ühendused (2003. aasta ja varasemad mudelid), vaade alt eemaldatud vasakpoolse kattega

### 2003. aasta ja varasemad Softaili mudelid

Soojendusega käepideme **aku** toiteallikaks on kaitselüliti **hõbedane** klemm, mis asub istme all tagumise porilapi lähedal.

1. Vt Joonis 17. Eemaldage hooldusjuhendi juhiseid järgides tagumise porilapi (1).
2. Vt Joonis 18. Juhtige soojendusega käepideme juhtmestiku punane juhe istme all läbi raami parempoolse ülemise osa ja kaitselüliti juurde, mis asub istme all tagumise porilapi lähedal.
3. Vt Joonis 22. Valige komplektist sobiv rõngas-kaabliking (4, 5 või 6), mis sobib kaitselüliti hõbeterminali poldile (punase juhtmega).
4. Lõigake soojendusega käepideme juhtmestiku punase juhtme üleliigne pikkus ära, kuid ÄRGE katkestage sisemist kaitsmehoidikut. Krookige rõngas-kaabliking punase juhtme otsa, järgides Packardi klemmitangide juhiseid hooldusjuhendi lisas.

**TEADE**

Soojendusega käepideme juhtmerakmete toitejuhe (punane) peab olema ühendatud kaitselüliti hõbeterminaliga. Ühendamine kaitselüliti vasest terminaliga võib tekitada vooluringi ülekoormuse, mis võib seadmeid kahjustada. (00370a)

- Paigaldage punase juhtme rõngas-kaabliking kaitselüliti hõbeterminali poldi keermetele. Pingutage.  
Moment: 2,3–4 N·m (20–35 in-lbs)
- Jätkake selle jaotise osaga **KÕIKIDE** mudelite jaoks.

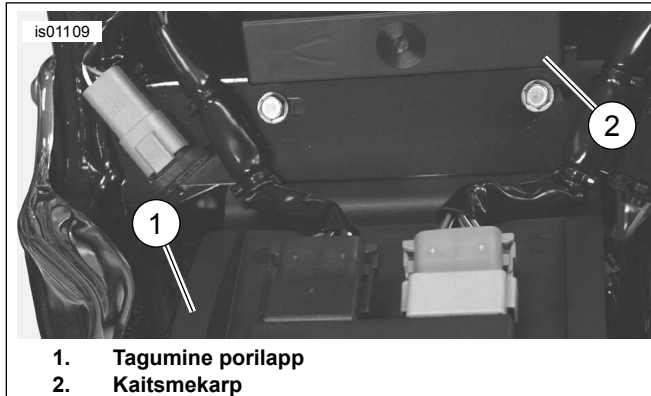

Joonis 17. Porilapp, 2003. aasta või varasemad Softaili mudelid (näidatud 2003. aasta mudel)

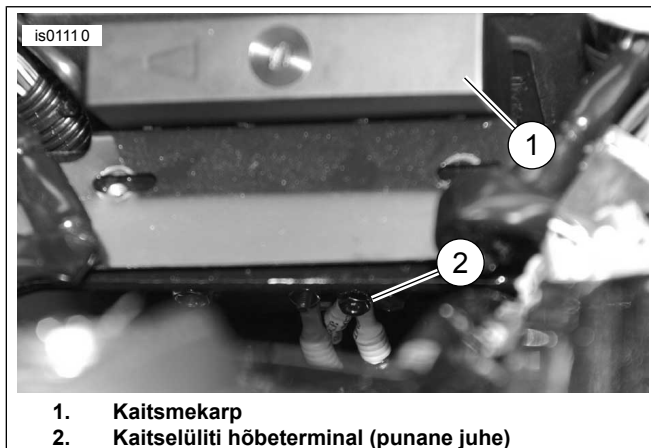

Joonis 18. Kaitselüliti (2003. aasta või varasemad Sportsteri mudelid)

**2003. aasta ja varasemad Sportsteri mudelid**

Soojendusega käepideme aku toiteallikas on elektrilise küljekatte sees oleva kaitselüliti hõbedane terminal. Vt Joonis 19 ja Joonis 11.

- Vt Joonis 22. Valige komplektist sobiv rõngas-kaabliking (4, 5 või 6), mis sobib kaitselüliti hõbeterminali poldile (punase juhtmega).
- Lõigake soojendusega käepideme juhtmestiku punase juhtme üleliigne pikkus ära, kuid ÄRGE katkestage sisemist kaitsmehoidikut. Krookige rõngas-kaabliking punase juhtme otsa, järgides Packardi klemmitangide juhiseid hooldusjuhendi lisas.

**TEADE**

Soojendusega käepideme juhtmerakmete toitejuhe (punane) peab olema ühendatud kaitselüliti hõbeterminaliga. Ühendamine kaitselüliti vasest terminaliga võib tekitada vooluringi ülekoormuse, mis võib seadmeid kahjustada. (00370a)

- Paigaldage punase juhtme rõngas-kaabliking kaitselüliti hõbeterminali poldi keermetele. Pingutage.  
Moment: 2,3–4 N·m (20–35 in-lbs)
- Jätkake selle jaotise osaga **KÕIKIDE** mudelite jaoks.

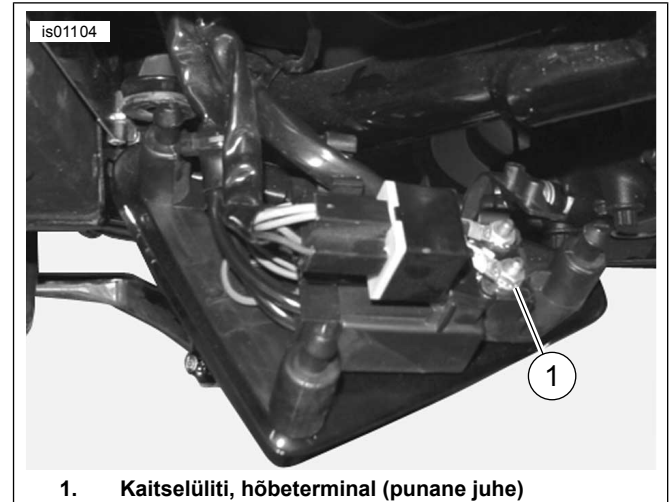

Joonis 19. Kaitselüliti (2003. aasta või varasemad Sportsteri mudelid)

**2003. aasta ja varasemad Touringu mudelid**

Soojendusega käepideme aku toiteallikas on istme all aku aluse sees oleva kaitselüliti hõbedane terminal.

- Vt Joonis 5. Juhtige soojendusega käepideme punane juhe kaitselüliti hõbeterminali poldini (1), mis asub istme all aku alusel.
- Vt Joonis 22. Valige komplektist sobiv rõngas-kaabliking (4, 5 või 6), mis sobib kaitselüliti hõbeterminali poldile (punase juhtmega).
- Lõigake soojendusega käepideme juhtmestiku punase juhtme üleliigne pikkus ära, kuid ÄRGE katkestage sisemist kaitsmehoidikut. Krookige rõngas-kaabliking punase juhtme otsa, järgides Packardi klemmitangide juhiseid hooldusjuhendi lisas.

**TEADE**

Soojendusega käepideme juhtmerakmete toitejuhe (punane) peab olema ühendatud kaitselüliti hõbeterminaliga. Ühendamine kaitselüliti vasest terminaliga võib tekitada vooluringi ülekoormuse, mis võib seadmeid kahjustada. (00370a)

- Paigaldage punase juhtme rõngas-kaabliking kaitselüliti hõbeterminali poldi keermetele. Pingutage.  
Moment: 2,3–4 N·m (20–35 in-lbs)

- Paigaldage aku sõidukile tagasi, kuid ÄRGE veel ühendage aku klemme.
- Jätkake selle jaotise osaga **KÕIKIDE mudelite jaoks**.

## 2004.–2010. aasta Softaili mudelid, 2004.–2011. aasta Dyna mudelid, 2004.–2013. aasta Sportsteri mudelid ja 2004.–2013. aasta Touringu mudelid

Soojendusega käepideme aku toiteallikas on peamise elektrijuhtmestiku B+ (aku positiivne) pistikühendus.

- Vt Joonis 20. Tehke kindlaks peamise elektrijuhtmestiku B+ (aku positiivne) pistikühendus (1) (punane juhe koos kasutamata halli pistikühendusega), eemaldage pistikühenduse kate (2).
  - Dyna ja Softaili mudelitel:** istme all.
  - Sportsteri ja Touringu mudelitel:** juhitakse istme all, ECM-i all (elektrooniline juhtmoodul).
- Vt Joonis 22. Ühendage komplektist adapteri juhtmestik (10) B+ pistikühendusega.
- Lõigake soojendusega käepideme punane juhe nii, et see jääks adapteri juhtmestiku lähedusse, kuid ÄRGE katkestage sisemist kaitsmehoidikut.
- Võtke komplektist suletud liitmiku pistikühendus (3). Vt Joonis 7, ühe ühega liitmise konfiguratsiooni. Liitke soojendusega käepideme punane juhe hooldusjuhendi lisa juhiseid järgides adapteri juhtmega.
- Jätkake selle jaotise osaga **KÕIKIDE mudelite jaoks**.

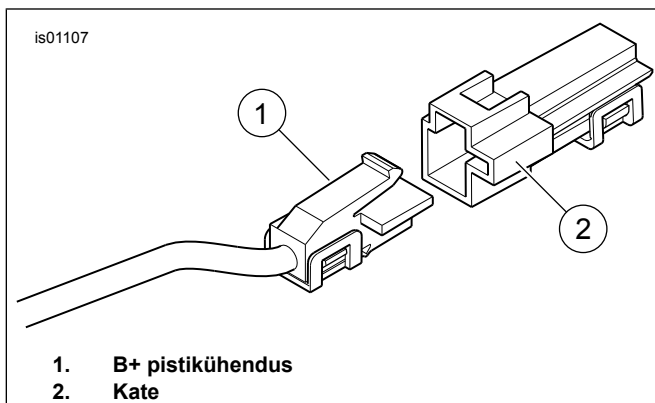

Joonis 20. B+ pistikühendus

## V-Rodi mudelid

Soojendusega käepideme juhtmestiku punane juhe ühendab otse aku positiivse klemmiga.

- Valige komplektist sobiv rõngas-kaabliking (4, 5 või 6), mis sobib aku positiivse klemmi kruvile.
- Lõigake soojendusega käepideme punane juhe nii, et see ulatuks kergesti aku positiivse klemmini, kuid ÄRGE katkestage sisemist kaitsmehoidikut. Krookige rõngas-kaabliking punase juhtme otsa, järgides Packardi klemmitangide juhiseid hooldusjuhendi lisa.

- Kinnitage punase juhtme rõngas-kaabliking aku positiivse klemmi paigalduspostile. Kinnitage klemmi kruvi. Pingutage. Moment: 7–10 N·m (60–96 in-lbs)

## KÕIKIDE mudelite jaoks

Veenduge, et punasel juhtmel oleks piisav lõtk, et juhtraua liikumine ei oleks piiratud.

Minge edasi järgmise jaotise juurde.

## UUESTI KASUTUSELE VÕTMINE

### MÄRKUS.

ÄRGE sooritage järgmisi samme enne, kui soojendusega käepidemed ja kõik seonduv juhtmestik on paigaldatud vastavalt mootorratta mudeli sellel juhtiste lehel toodud toimingutele.

- Veenduge, et parempoolne käepide/gaasihülss pöörleks ja läheks tagasi vabalt ega haakuks juhtraua või lüliti korpuse külge. ÄRGE kasutage sõidukit, kui gaas ei tööta korralikult.

### MÄRKUS.

Keerake süütelüliti **enne** peakaitsme paigaldamist või akukaablite ühendamist väljalülitatud asendisse OFF.

### ▲ HOIATUS!

Ühendage esmalt aku positiivne (+) kaabel. Kui positiivne (+) kaabel puutub maandusega kokku siis, kui negatiivne (-) kaabel on ühendatud, võivad sellest tulenevad sädemed põhjustada aku plahvatamise, mis võib omakorda põhjustada surma või raskete vigastustega lõppeva õnnetuse. (00068a)

- Ühendage toide.
  - Ainult 2003. aasta ja varasemad Touringu mudelid:** vaadake akukaablite paigaldamist (positiivne kaabel esimesena) hooldusjuhendist. Kandke akuklemmidele õhuke kiht vaseliini või korrosioonivastast vahendit.
  - Peakaitsmega mudelid:** vaadake peakaitsme paigaldamist hooldusjuhendist.
  - Peaahela kaitselülitiga mudelid (VÄLJA ARVATUD Sportster):** aku negatiivse kaabli ühendamist vaadake hooldusjuhendist ja järgige juhiseid. Kandke akuklemmidele õhuke kiht vaseliini või korrosioonivastast vahendit.
  - Peaahela kaitselülitiga Sportsteri mudelid:** aku negatiivse kaabli ühendamist mootori karteri juures vaadake hooldusjuhendist ja järgige juhiseid.
- Ainult V-Rodi mudelid:** paigaldage õhukarbi alumiiniumist kate järgides hooldusjuhendi juhiseid. **KÕIKIDEL TEISTEL mudelitel:** paigaldage kütusepaak järgides hooldusjuhendi juhiseid.
- Paigaldage juhtraua kate, püstiku kate või välimine gondel, kui see on olemas, järgides hooldusjuhendi juhiseid.

### MÄRKUS.

Aku tühjenemise vältimiseks on soojendusega käepidemed loodud töötama ainult siis, kui süütelüliti on asendis ON (Sees). Käepidemed toodavad maksimaalselt soojust mootoriga püsikiiruse pööretel.

Soojendusega käepideme juhtnädiku soojuste seadistus on vahemikus 1 (minimaalne) kuni 6 (maksimaalne).

5. Kui süütelüliti on asendis OFF (Väljas), pöörake vasak käepide numbriga seadistusele. Kontrollige, et käepidemed ei eralda sooja. Pöörake käepide väljalülitatud asendisse. Keerake süüde sisselülitatud asendisse ON, kuid ärge käivitage mootorratas. Kontrollige, et käepidemed ei eralda sooja.
6. Käivitage mootor. Kontrollige käepidemeid korraliku soojendamise osas kõikides seadistustes.
7. Peitke lahtised juhtmed istme all kaitstud kohtadesse. Kasutage juhtmete liikuvatest osadest, soojusallikatest ja muljumise või hõõrdumise kohtadest eemale hoidmiseks kaablikinnitusi.

### ▲ HOIATUS!

Pärast istme paigaldamist tõmmake istet ülespoole, et veenduda, et see on paigale lukustatud. Lahtine iste võib sõitmise ajal põhjustada juhitavuse kaotamise, mille tagajärg võib olla surm või raskete vigastustega lõpev õnnetus. (00070b)

8. Istme sulgemist või paigaldamist vaadake hooldusjuhendist ja järgige juhiseid.

## Tõrkeotsing

Vaadake Joonis 21 soojendusega käepideme skemaatilist joonist.

### Käepidemed ei tooda soojust

1. Vt Joonis 1. Kontrollige õiget juhtmetiku suunamist. Käepideme peajuhtmetik peab olema suunatud lüliti korpusest väljas. Kui juhtmetik oli suunatud sisemiselt, võtke vasakpoolse lüliti korpus lahti ja kontrollige vahele jäänud juhtmete osas. Kui juhtmed on vahele jäänud, asendage vasak käepide ja korrake paigaldusprotsessi õige juhtmete suunamisega.
2. Kontrollige käepideme peamise juhtmetiku oranži/valge, punase ja musta juhtme juhtmeühendusi. Kui ühendus on lahtine või nõrk, parandage ühendus. Testige käepidemeid. Vastasel juhul minge 3. toimingu juurde.

3. Avage või eemaldage iste hooldusjuhendi juhiseid järgides.
4. Käivitage mootorratas.
5. Kontrollige käetoet peamise juhtmetiku punaseid ja musti juhtmeid 12 voldi alalisvoolu osas. Kui kogu juhtmetikus pole alalisvoolu 12 V, kontrollige kaitset ja asendage see, kui see on läbi põlenud. Vastasel juhul asendage vasakpoolne käepide ja juhtmetik ning kontrollige käepidemeid.
6. Eemaldage parem käepide juhtraua küljest.
7. Ühendage parema käepideme pistikühendus vasaku käepideme juhtmetiku küljest lahti.
8. Kontrollige parema käepideme kahe pistikühendusega juhtmetiku järjepidevust. Kui test näitab järjepidevust, käepidemed funktsioneerivad.

## Käepidemed eraldavad soojust, kui süütelüliti on asendis väljas

Kui käepidemed eraldavad soojust väljalülitatud süüte korral, on kas käepidemete juhtmed sõidukiga valesti ühendatud või vasakpoolne käepide ja juhtmetik on vigased.

Kontrollige hoolikalt kõiki sooja käetoet juhtmeühendusi sõidukiga. Kui ühendused on õiged, asendage soojenenud käetoet peamine juhtmeti, seejärel testige käetugesid.

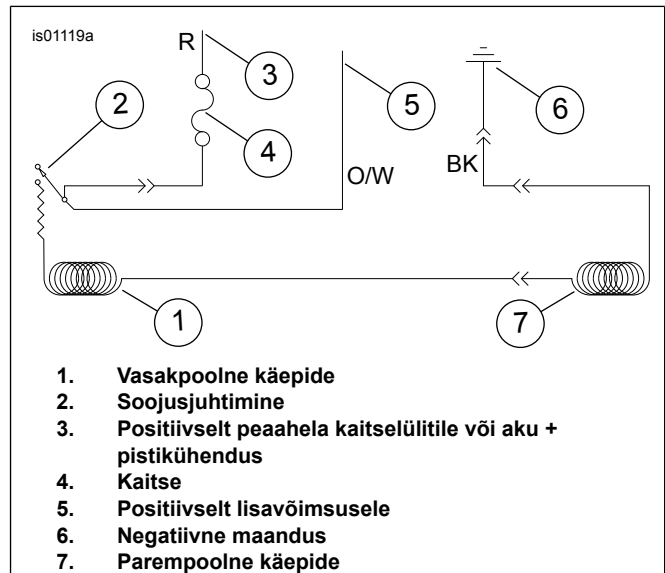

Joonis 21. Soojendusega käepidemete skeem

## VARUOSAD

Vt Joonis 22 ja Tabel 1.

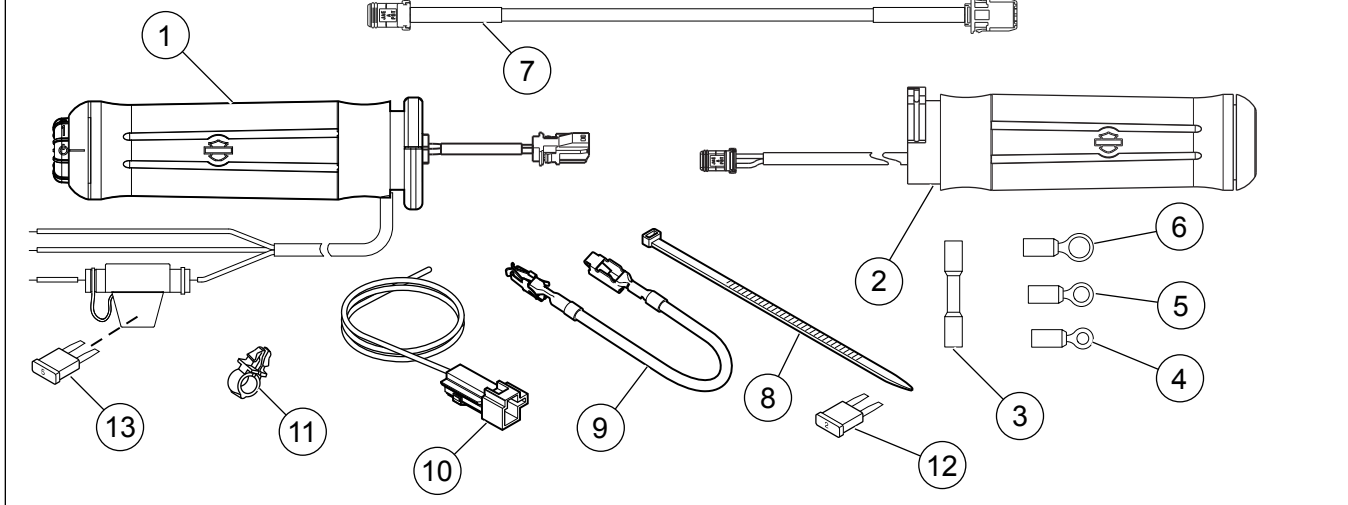

Joonis 22. Varuosad, soojustusega käepidemete komplektid

Tabel 1. Varuosad

Üksus	Kirjeldus (kogus)	Tootenumbr
<b>Komplekt 56047-03C. Soojendusega käepidemed Flame</b>		
1	Soojendusega käepide, vasak	56100-04B
2	Soojendusega käepide, parem	56048-03
<b>Komplekt 56107-03B Nahast soojendusega käepidemed Smooth Grain</b>		
1	Soojendusega käepide, vasak	56169-04A
2	Soojendusega käepide, parem	56136-03
<b>Komplekt 56174-03C Kroomitud/kummist (suure läbimõõduga) käepidemed</b>		
1	Soojendusega käepide, vasak	56181-04B
2	Soojendusega käepide, parem	56175-03
<b>Komplekt 56196-03C Kroomitud/kummist (väikese läbimõõduga) käepidemed</b>		
1	Soojendusega käepide, vasak	56617-04A
2	Soojendusega käepide, parem	56615-03
<b>Komplekt 56512-02C Kontuuritud kroomitud/kummist soojendusega käepidemed</b>		
1	Soojendusega käepide, vasak	56514-04A
2	Soojendusega käepide, parem	56513-02
<b>Komplekt 56619-03B Nostalgiilised soojendusega käepidemed</b>		
1	Soojendusega käepide, vasak	56638-03A
2	Soojendusega käepide, parem	56620-03
<b>Komplekt 56694-04A Teemantplaadiga soojendusega käepidemed</b>		
1	Soojendusega käepide, vasak	56695-04A
2	Soojendusega käepide, parem	56696-04
<b>Komplekt 56750-04B Soojendusega käepidemed Stealth</b>		
1	Soojendusega käepide, vasak	56734-04A
2	Soojendusega käepide, parem	56733-04
<b>Komplekt 56828-03B Soojendusega käepidemed Aileron</b>		
1	Soojendusega käepide, vasak	56830-03A
2	Soojendusega käepide, parem	56829-03
<b>Komplekt 56923-05. H.O.G.® Soojendusega käepidemed</b>		
1	Soojendusega käepide, vasak	56924-05
2	Soojendusega käepide, parem	56925-05
<b>Komplekt 56926-05A Soojendusega käepidemed Skull</b>		
1	Soojendusega käepide, vasak	56927-05
2	Soojendusega käepide, parem	56928-05
<b>Komplekt 56997-07A Soojendusega käepidemed Ironside</b>		
1	Soojendusega käepide, vasak	57055-07
2	Soojendusega käepide, parem	56053-07
<b>Komplekt 56100030. Soojendusega käepidemed Slipstream</b>		
1	Soojendusega käepide, vasak	56100038
2	Soojendusega käepide, parem	56100033
<b>Komplekt 56100111. Soojendusega käepidemed Airflow</b>		
1	Soojendusega käepide, vasak	56100109
2	Soojendusega käepide, parem	56100127
<b>Komplekt 56100254. Soojendusega käepidemed Slipstream</b>		
1	Soojendusega käepide, vasak	56100292
2	Soojendusega käepide, parem	56100272

Tabel 1. Varuosad

Üksus	Kirjeldus (kogus)	Tootenumbr
<b>Komplekt 56100256. Soojendusega käepidemed Airflow</b>		
1	Soojendusega käepide, vasak	56100286
2	Soojendusega käepide, parem	56100279
<b>Komplekt 56100259. Soojendusega käepidemed Skull</b>		
1	Soojendusega käepide, vasak	Ei müüda eraldi
2	Soojendusega käepide, parem	Ei müüda eraldi
<b>Komplekt 56100261. Nostalgiilised soojendusega käepidemed</b>		
1	Soojendusega käepide, vasak	56100294
2	Soojendusega käepide, parem	56100276
<b>Komplekt 56100262. Soojendusega käepidemed Flame</b>		
1	Soojendusega käepide, vasak	56100296
2	Soojendusega käepide, parem	56100281
<b>Komplekt 56100264. Kroomitud/kummist (suure läbimõõduga) käepidemed</b>		
1	Soojendusega käepide, vasak	56100297
2	Soojendusega käepide, parem	56100282
<b>Komplekt 56100266. Kroomitud/kummist (väikese läbimõõduga) käepidemed</b>		
1	Soojendusega käepide, vasak	56100295
2	Soojendusega käepide, parem	56100283
<b>Komplekt 56100268. Kontuuritud kroomitud/kummist soojendusega käepidemed</b>		
1	Soojendusega käepide, vasak	56100288
2	Soojendusega käepide, parem	56100270
<b>Komplekt 56100358. Soojendusega käepidemed Airflow</b>		
1	Soojendusega käepide, vasak	56100360
2	Soojendusega käepide, parem	56100359
<b>Komplekt 56100363. Soojendusega käepidemed Willie G Skull</b>		
1	Soojendusega käepide, vasak	56100369
2	Soojendusega käepide, parem	56100371
<b>KÕIKIDE soojendusega käepidemete komplektide jaoks ühised osad</b>		
3	Suletud liitmiku pistikühendus (2)	70586-93
4	Rõngas-kaabliking (2), nr 10 poldi jaoks	9857
5	Rõngas-kaabliking (2), 6,4 mm (1/4-tollise) poldi jaoks	9858
6	Rõngas-kaabliking, 7,9 mm (5/16 tollise) poldi jaoks	9859
7	Juhtmestiku pikendus, 26,7 cm (10,5 tolli) pikk	69201703
8	Kaablikinnitus (must) (8), 26,7 cm (10,5 tolli) pikk	10006
9	Juhe, kaitsmeploki adapter	70329-04
10	Juhtmestik, adapter	70310-04
11	Klamber, juhtme hoidik (4)	70345-84
12	Kaitse, laba tüüpi, 2A (hall)	54305-98
13	Kaitse, laba tüüpi, 5A (helepruun) (kaitsme hoidiku sees)	72331-95