



ΚΙΤ ΘΕΡΜΑΙΝΟΜΕΝΩΝ ΧΕΙΡΟΛΑΒΩΝ

ΓΕΝΙΚΑ

Αριθμοί κιτ

56047-03C, 56107-03B, 56174-03C, 56196-03C, 56512-02C, 56619-03B, 56694-04A, 56750-04B, 56822-03A, 56825-03A, 56828-03B, 56923-05, 56926-05A, 56997-07A, 56100030, 56100111, 56100254, 56100256, 56100259, 56100261, 56100262, 56100264, 56100266, 56100268, 56100358, 56100363

Μοντέλα

Για πληροφορίες σχετικά με τα μοντέλα εφαρμογής, δείτε τον κατάλογο λιανικής πώλησης εξαρτημάτων και αξεσουάρ ή την ενότητα Εξαρτήματα και αξεσουάρ στη διεύθυνση www.harley-davidson.com (Αγγλικά μόνο).

ΣΗΜΕΙΩΣΗ

Κάθε κιτ περιέχει ένα ζεύγος θερμαινόμενων χειρολαβών και τα εξαρτήματα σύνδεσης (δείτε Εικόνα 22 και Πίνακα 1).

Αυτά τα κιτ θερμαινόμενων χειρολαβών δεν είναι συμβατά με μπάρες τιμονιού με εσωτερική καλωδίωση.

Απαιτήσεις τοποθέτησης

Για μοντέλα Softail του 2011 και νεότερα, μοντέλα Dyna του 2012 και νεότερα και μοντέλα Sportster του 2014 και νεότερα απαιτείται χωριστή αγορά Electrical Connection Harness (Πλεξούδα ηλεκτρικής σύνδεσης) (Αρ. εξαρτήματος H-D 72673-11).

Για τη σωστή τοποθέτηση αυτού του κιτ απαιτείται UltraTorch UT-100 (HD-39969), Robinair Heat Gun (Πιστόλι θερμού αέρα Robinair) (HD-25070) με Heatshrink Attachment (Εξάρτημα Heatshrink) (HD-41183) ή άλλη κατάλληλη συσκευή θερμोकόλλησης.

Για την τοποθέτηση αυτού του κιτ απαιτείται η χρήση εργαλείου σύσφιξης ακροδέκτη, καθώς και άλλα εξαρτήματα και αναλώσιμα. Μετά την αποσύνδεση του καλωδίου της μπαταρίας απαιτείται Electrical Contact Lube (Αρ. εξαρτήματος 99861-02) ή αντίστοιχο. Τα προϊόντα αυτά διατίθενται από τους εμπορικούς αντιπροσώπους Harley-Davidson.

▲ ΠΡΟΕΙΔΟΠΟΙΗΣΗ

Η ασφάλεια του αναβάτη και του συνεπιβάτη εξαρτάται από τη σωστή τοποθέτηση αυτού του κιτ. Ακολουθήστε τις κατάλληλες διαδικασίες του εγχειριδίου σέρβις. Εάν δεν είστε σε θέση να εκτελέσετε τη διαδικασία ή εάν δεν διαθέτετε τα σωστά εργαλεία, ζητήστε από έναν εμπορικό αντιπρόσωπο Harley-Davidson να διεξαγάγει την τοποθέτηση. Η ακατάλληλη τοποθέτηση αυτού του κιτ θα μπορούσε να οδηγήσει σε θάνατο ή σοβαρό τραυματισμό. (00333b)

ΣΗΜΕΙΩΣΗ

Το παρόν φύλλο οδηγιών παραπέμπει σε πληροφορίες του εγχειριδίου σέρβις. Για αυτήν την τοποθέτηση απαιτείται το εγχειρίδιο σέρβις για το συγκεκριμένο έτος/μοντέλο της μοτοσυκλέτας σας, το οποίο διατίθεται από εμπορικούς αντιπροσώπους Harley-Davidson.

Ηλεκτρική υπερφόρτωση

ΣΗΜΕΙΩΣΗ

Η προσθήκη πάρα πολλών ηλεκτρικών αξεσουάρ ενδέχεται να υπερφορτώσει το σύστημα φόρτισης του οχήματός σας. Εάν ο συνδυασμός των ηλεκτρικών αξεσουάρ που λειτουργούν κάθε στιγμή καταναλώνει περισσότερο ηλεκτρικό ρεύμα από αυτό που το σύστημα φόρτισης του οχήματός σας μπορεί να παράγει, η ηλεκτρική κατανάλωση μπορεί να αποφορτίσει την μπαταρία και να προκαλέσει ζημιά στο ηλεκτρικό σύστημα του οχήματος. (00211d)

▲ ΠΡΟΕΙΔΟΠΟΙΗΣΗ

Κατά την τοποθέτηση οποιουδήποτε ηλεκτρικού αξεσουάρ, βεβαιωθείτε ότι δεν υπερβαίνετε τη μέγιστη ονομαστική ένταση ρεύματος της ασφάλειας ή του ασφαλειοδιακόπτη που προστατεύει το επηρεαζόμενο κύκλωμα το οποίο τροποποιείται. Η υπέρβαση της μέγιστης έντασης ρεύματος μπορεί να προκαλέσει αστοχίες των ηλεκτρικών συστημάτων, κάτι που θα μπορούσε να οδηγήσει σε θάνατο ή σοβαρό τραυματισμό. (00310a)

Αυτό το κιτ θερμαινόμενων χειρολαβών απαιτεί έως **2,8 A** επιπλέον ρεύμα από το ηλεκτρικό σύστημα.

Ανταλλακτικά

Δείτε Εικόνα 22 και Πίνακα 1.

ΑΦΑΙΡΕΣΗ

Προετοιμασία

ΣΗΜΕΙΩΣΗ

Για οχήματα εξοπλισμένα με σειρήνα ασφαλείας:

- Επαληθεύστε ότι είναι παρόν το λυσιχερές μπρελόκ.
- Θέστε το διακόπτη ανάφλεξης στη θέση ON (Ενεργοποίηση).

Μόνο για μοντέλα VRSC: Αφαιρέστε το κάλυμμα αλουμινίου του θαλάμου εισαγωγής αέρα σύμφωνα με τις οδηγίες του εγχειριδίου σέρβις.

Ανατρέξτε στο εγχειρίδιο σέρβις για να αφαιρέσετε την κύρια ασφάλεια.

Για μοντέλα EFI ΕΚΤΟΣ ΑΠΟ VRSC:

▲ ΠΡΟΕΙΔΟΠΟΙΗΣΗ

Για να αποτρέψετε τον ψεκάσμο καυσίμου, καθαρίστε το σύστημα από καύσιμο υψηλής πίεσης πριν από την αποσύνδεση της γραμμής παροχής. Η βενζίνη είναι εξαιρετικά εύφλεκτη και ιδιαίτερα εκρηκτική, κάτι το οποίο θα μπορούσε να οδηγήσει σε θάνατο ή σοβαρό τραυματισμό. (00275a)

Ακολουθήστε το εγχειρίδιο σέρβις για να καθαρίσετε και να αποσυνδέσετε τη γραμμή παροχής καυσίμου.

Για οχήματα με κύρια ασφάλεια:

▲ ΠΡΟΕΙΔΟΠΟΙΗΣΗ

Για την αποτροπή τυχαιάς εκκίνησης του οχήματος, η οποία θα μπορούσε να προκαλέσει θάνατο ή σοβαρό τραυματισμό, αφαιρέστε την κύρια ασφάλεια προτού προχωρήσετε. (00251b)

1. Ανατρέξτε στο εγχειρίδιο σέρβις για να αφαιρέσετε την κύρια ασφάλεια. Αφαιρέστε και φυλάξτε τη σέλα και όλο τον εξοπλισμό στερέωσης.

Για οχήματα με κύριο ασφαλειοδιακόπτη:

▲ ΠΡΟΕΙΔΟΠΟΙΗΣΗ

Για αποφυγή τυχαιά εκκίνησης του οχήματος, το οποίο θα μπορούσε να προκαλέσει θάνατο ή σοβαρό τραυματισμό, αποσυνδέστε το αρνητικό (-) καλώδιο της μπαταρίας πριν προχωρήσετε. (00048a)

1. Ανατρέξτε στο εγχειρίδιο σέρβις για να αφαιρέσετε τη σέλα και να αποσυνδέσετε το αρνητικό καλώδιο της μπαταρίας (μαύρο) από τον αρνητικό ακροδέκτη της μπαταρίας. Φυλάξτε όλο τον εξοπλισμό στερέωσης σέλας.

Για μοντέλα με καρμπιρατέρ:

▲ ΠΡΟΕΙΔΟΠΟΙΗΣΗ

Κατά την αποσύνδεση της γραμμής καυσίμου καρμπιρατέρ από το εξάρτημα σύνδεσης βαλβίδας καυσίμου, μπορεί να αποστραγγιστεί βενζίνη. Η βενζίνη είναι εξαιρετικά εύφλεκτη και ιδιαίτερα εκρηκτική, κάτι το οποίο θα μπορούσε να οδηγήσει σε θάνατο ή σοβαρό τραυματισμό. Σκουπίστε τυχόν καύσιμο που έχει εκχυθεί αμέσως και απορρίψτε τα πανιά με κατάλληλο τρόπο. (00256a)

2. Στρέψτε τη βαλβίδα παροχής καυσίμου στη θέση OFF. Αφαιρέστε τη γραμμή καυσίμου από τη βαλβίδα.

Για ΟΛΑ τα μοντέλα ΕΚΤΟΣ ΑΠΟ VRSC:

▲ ΠΡΟΕΙΔΟΠΟΙΗΣΗ

Κατά τη διεξαγωγή σέρβις στο σύστημα καυσίμου, μην καπνίζετε και μην επιτρέψετε γυμνές φλόγες ή σπινθήρες στο γύρω χώρο. Η βενζίνη είναι εξαιρετικά εύφλεκτη και ιδιαίτερα εκρηκτική, κάτι το οποίο θα μπορούσε να οδηγήσει σε θάνατο ή σοβαρό τραυματισμό. (00330a)

3. Ανατρέξτε στο εγχειρίδιο σέρβις για να αφαιρέσετε την κονσόλα οργάνων (αν υπάρχει) από το ρεζερβουάρ καυσίμου.

4. Δείτε τη σωστή ενότητα (Κινητήρας EFI ή με καρμπιρατέρ) του εγχειριδίου σέρβις για τις οδηγίες αφαίρεσης του ρεζερβουάρ καυσίμου.
5. Για μοντέλα FLHR ή για μοντέλα FL Softail του 1996 και νεότερα με Chrome Headlight Nacelle Kit (Κιτ καλύμματος προβολέα χρωμίου) (Αρ. εξαρτήματος H-D 67907-96): Για την αφαίρεση του προστατευτικού καλύμματος μπάρας τιμονιού ανατρέξτε στο εγχειρίδιο σέρβις.

Αφαίρεση τρέχουσας χειρολαβής

Για ΟΛΑ τα μοντέλα:

1. Ανατρέξτε στο εγχειρίδιο σέρβις για την αφαίρεση της διάταξης του περιβλήματος διακοπών της δεξιάς μπάρας τιμονιού. Αυτό είναι απαραίτητο για την πρόσβαση στα καλώδια του γκαζιού.
2. Ανατρέξτε στο εγχειρίδιο σέρβις για την αποσύνδεση των καλωδίων γκαζιού και την αφαίρεση της τρέχουσας διάταξης δεξιάς λαβής/θήκης γκαζιού. Μετά την αφαίρεση, φροντίστε ώστε το άκρο της μπάρας τιμονιού να είναι καθαρό και λείο.
3. Χαλαρώστε αλλά μην αφαιρέσετε τις δύο βίδες με επίπεδες ροδέλες, ασφαρίζοντας το σφινγκήρα της αριστερής μπάρας τιμονιού στο βραχίονα του μοχλού συμπλέκτη.
4. Αφαιρέστε τις βίδες του άνω και του κάτω τμήματος του περιβλήματος διακοπών.
5. Αφαιρέστε τη λαβή της αριστερής μπάρας τιμονιού. Αν η λαβή είναι τύπου συγκόλλησης, κόψτε την προσεκτικά από την μπάρα τιμονιού με μια αιχμηρή λεπίδα ή μαχαίρι.
6. Α υπάρχει κάλυμμα μπάρας τιμονιού, κάλυμμα διάταξης ανύψωσης ή εξωτερικό φέρινγκ, ανατρέξτε στο εγχειρίδιο σέρβις και αφαιρέστε το, αν είναι απαραίτητο, για να αποκτήσετε πρόσβαση στη διαδρομή του καλωδίου από τον άνω σφινγκήρα πιρουινιού.

ΤΟΠΟΘΕΤΗΣΗ ΘΕΡΜΑΙΝΟΜΕΝΩΝ ΧΕΙΡΟΛΑΒΩΝ

1. Δείτε Εικόνα 22 και Πίνακας 1. Εξακριβώστε αν για αυτήν την τοποθέτηση απαιτείται η επέκταση της πλεξούδας καλωδίων (7):
 - Κρατήστε τη δεξιά θερμαινόμενη χειρολαβή/θήκη γκαζιού και την πλεξούδα καλωδίων σε παράλληλη θέση έξω από την μπάρα τιμονιού όπως θα ήταν αν η διάταξη ήταν τοποθετημένη στην μπάρα τιμονιού. Ο σύνδεσμος στο άκρο της πλεξούδας καλωδίων στη χειρολαβή/θήκη πρέπει να προεξέχει από το αριστερό άκρο της μπάρας τιμονιού.
 - Αν ο σύνδεσμος **προεξέχει** από το αντίθετο άκρο της μπάρας τιμονιού, μπορείτε να απορρίψετε την επέκταση.
 - Αν ο σύνδεσμος **δεν προεξέχει** από το αντίθετο άκρο της μπάρας τιμονιού, συνδέστε την επέκταση στο άκρο της πλεξούδας καλωδίων της αριστερής χειρολαβής.

ΣΗΜΕΙΩΣΗ

Μπορείτε να χρησιμοποιήσετε πίεση αέρα ή σύστημα τραβήγματος καλωδίων για να εισαγάγετε την πλεξούδα καλωδίων πλήρως μέσα στην μπάρα τιμονιού.

Αν χρησιμοποιήσετε σύστημα τραβήγματος καλωδίων, αγκιστρώστε καλά το άκρο του συγκεκριμένου συστήματος στο σύνδεσμο και στο καλώδιο.

Για ορισμένες μπάρες τιμονιού με εσωτερική καλωδίωση, όπως τύπου chisel ή μοντέλα με φλας πάνω στην μπάρα τιμονιού, μπορεί να απαιτείται αποσύνδεση των συνδέσμων των θερμαινόμενων λαβών.

Φωτογραφήστε όλους τους συνδέσμους πριν από την αποσύνδεση, για να διευκολύνετε την ανασυναρμολόγηση.

Για πιο εύκολη αφαίρεση, ψεκάστε ή τρίψτε με σαπούνι και νερό.

2. Αφαιρέστε τυχόν συρμάτινα κλιπ συγκράτησης που στερεώνουν την πλεξούδα του διακόπτη της μπάρας τιμονιού στην μπάρα τιμονιού.
3. Περάστε το σύνδεσμο και το καλώδιο από τη θερμαινόμενη χειρολαβή/θήκη γκαζιού στη δεξιά πλευρά της μπάρας τιμονιού, μέχρι τέρμα μέσα και έξω από την αριστερή πλευρά της μπάρας τιμονιού.
4. Τοποθετήστε τη θερμαινόμενη χειρολαβή/θήκη γκαζιού, τις ντίζες γκαζιού και το περίβλημα διακοπών στη δεξιά πλευρά της μπάρας τιμονιού σύμφωνα με τη διαδικασία που αναφέρεται στο εγχειρίδιο σέρβις.
5. Αφαιρέστε το μαύρο δακτύλιο από το εσωτερικό άκρο της αριστερής θερμαινόμενης χειρολαβής (1). Τοποθετήστε το σύνδεσμο από τη δεξιά χειρολαβή στο σύνδεσμο της αριστερής λαβής.
6. Χρησιμοποιήστε μια λωρίδα ταινίας μασκαρίσματος ή κηρομπογιά για να επισημάνετε την μπάρα τιμονιού 120 mm (4 3/4 in) από το αριστερό άκρο.

ΣΗΜΕΙΩΣΗ

Καθαρίστε καλά την μπάρα τιμονιού για να αφαιρέσετε τα υπολείμματα κόλλας.

Αν οι λαβές της μπάρας τιμονιού έχουν μοτίβα, ευθυγραμμίστε το μοτίβο στην αριστερή λαβή με το μοτίβο στην δεξιά λαβή με το γκάζι να είναι εντελώς κλειστό.

▲ ΠΡΟΕΙΔΟΠΟΙΗΣΗ

Μην λιπαίνετε τη λαβή της αριστερής μπάρας τιμονιού πριν από την τοποθέτηση. Η λίπανση της λαβής μπορεί να προκαλέσει την αφαίρεσή της κατά την οδήγηση, κάτι που θα μπορούσε να οδηγήσει σε απώλεια ελέγχου και σε θάνατο ή σοβαρό τραυματισμό. (00315a)

7. Αν μεγάλο μέρος της καλωδίωσης από την αριστερή χειρολαβή προεξέχει από το αριστερό άκρο της μπάρας τιμονιού, χρησιμοποιήστε ένα αμβλύ και εύκαμπτο αντικείμενο (όπως ένα στενό εύκαμπτο σωλήνα) με το ένα χέρι, για να εισαγάγετε απαλά το καλώδιο στην μπάρα τιμονιού, ενώ με το άλλο χέρι διευκολύνετε την τοποθέτηση της λαβής κοντά στο άκρο της μπάρας τιμονιού.
8. Αφαιρέστε το εύκαμπτο αντικείμενο από το εσωτερικό της μπάρας τιμονιού και σύρετε προσεκτικά την αριστερή λαβή στην μπάρα τιμονιού, προσέχοντας να μην συνθλίψετε, τσακίσετε ή με άλλον τρόπο προκαλέσετε ζημιά στην καλωδίωση μέσα στην μπάρα τιμονιού. Σπρώξτε τη λαβή στην μπάρα τιμονιού προς τα επάνω μέχρι το σημάδι από το Βήμα 6.

9. Δείτε Εικόνα 1. Τοποθετήστε την αριστερή λαβή στην μπάρα τιμονιού έτσι ώστε η φλάντζα συγκράτησης (1) να μπορεί να τοποθετηθεί καλά στο κάτω τμήμα του περιβλήματος διακοπών (2).

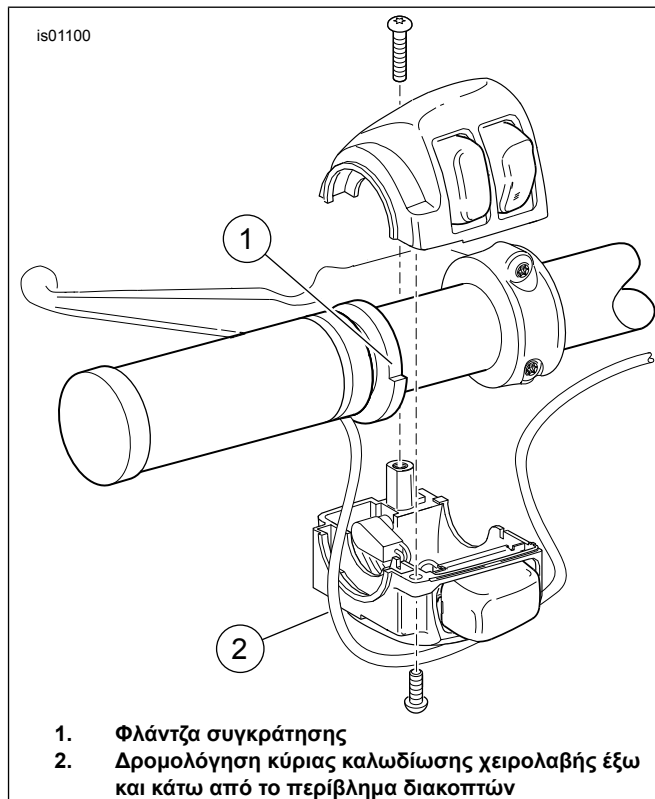

Εικόνα 1. Θερμαινόμενη χειρολαβή (Αριστερή πλευρά)

ΣΗΜΕΙΩΣΗ

Μην περνάτε την κύρια καλωδίωση χειρολαβής μέσα από το περίβλημα διακοπών. Αν τα σύρματα περάσουν μέσα από το περίβλημα διακοπών θα μπορούσαν να προκαλέσουν βραχυκυκλώματα και ζημιά στον εξοπλισμό. (00369a)

10. Δρομολογήστε την κύρια καλωδίωση της θερμαινόμενης χειρολαβής κάτω από το περίβλημα διακοπών (2).
11. Δείτε Εικόνα 22. **Αν υπάρχουν οπές** στην αριστερή κάτω πλευρά της μπάρας τιμονιού, τοποθετήστε τα κλιπ συγκράτησης καλωδίων (11) από το κιτ στις οπές. Στερεώστε την πλεξούδα καλωδίων στα κλιπ. **Αν δεν υπάρχουν οπές**, χρησιμοποιήστε ιμάντες καλωδίων (8) για να στερεώσετε την πλεξούδα καλωδίων στην μπάρα τιμονιού.
12. Στερεώστε το περίβλημα διακοπών στη χειρολαβή και την μπάρα τιμονιού σύμφωνα με τις οδηγίες του εγχειριδίου σέρβις.

13. Ακολουθήστε την υφιστάμενη καλωδίωση για να κατευθύνετε την κύρια πλεξούδα καλωδίων της θερμαινόμενης χειρολαβής: **Μόνο για μοντέλα VRSC του 2006 και νεότερα:** Δρομολογήστε το μαύρο καλώδιο κοντά στον αρνητικό ακροδέκτη της μπαταρίας. **Για όλα τα μοντέλα VRSC:** Δρομολογήστε το κόκκινο καλώδιο κοντά στον θετικό ακροδέκτη της μπαταρίας.
 - a. Μέσα από, κατά πλάτος ή γύρω από τον άνω σφιγκτήρα πιρουνιού
 - b. Κατά μήκος του σκελετού της μοτοσυκλέτας, σε μια γενική θέση κάτω από τη σέλα
14. Δείτε Εικόνα 22. Χρησιμοποιήστε ιμάντες καλωδίων (8) από το κιτ για να στερεώσετε την καλωδίωση της θερμαινόμενης χειρολαβής στις πλεξούδες καλωδίων κατά μήκος του σκελετού του οχήματος.

ΣΥΝΔΕΣΗ ΠΛΕΞΟΥΔΑΣ - ΓΕΝΙΚΑ

Η ένωση αγωγών καλωδίων είναι απαραίτητη στην τοποθέτηση των θερμαινόμενων χειρολαβών στη μοτοσυκλέτα. Βρείτε τις οδηγίες για ένα συγκεκριμένο μοντέλο στις ενότητες που ακολουθούν. Ανατρέξτε στο παράρτημα του εγχειριδίου σέρβις για τις κατάλληλες διαδικασίες ένωσης καλωδίων.

▲ ΠΡΟΕΙΔΟΠΟΙΗΣΗ

Φροντίζετε να ακολουθείτε τις οδηγίες του κατασκευαστή κατά τη χρήση του UltraTorch UT-100 ή οποιασδήποτε άλλης συσκευής που εκπέμπει θερμότητα. Η μη τήρηση των οδηγιών του κατασκευαστή μπορεί να προκαλέσει πυρκαγιά, κάτι που θα μπορούσε να οδηγήσει σε θάνατο ή σοβαρό τραυματισμό. (00335a)

- Αποφύγετε την κατανομή θερμότητας προς οποιοδήποτε εξάρτημα του συστήματος καυσίμου. Η υπερβολική θερμότητα μπορεί να προκαλέσει ανάφλεξη/έκρηξη καυσίμου που θα έχει ως αποτέλεσμα θάνατο ή σοβαρό τραυματισμό.
- Αποφύγετε την κατανομή θερμότητας προς οποιοδήποτε εξάρτημα ηλεκτρικού συστήματος εκτός των συνδέσμων που βρίσκονται υπό επεξεργασία.
- Μην πλησιάζετε τα χέρια σας στη μύτη του εργαλείου και το θερμοσυστελλόμενο εξάρτημα.

Μοντέλα Softail 2011 - 2015: Δείτε την επόμενη ενότητα.

ΟΛΑ ΤΑ ΑΛΛΑ μοντέλα: Προχωρήστε στην ενότητα **ΣΥΝΔΕΣΗ ΜΑΥΡΟΥ ΚΑΛΩΔΙΟΥ** για συγκεκριμένο μοντέλο.

ΣΥΝΔΕΣΗ ΠΛΕΞΟΥΔΑΣ: ΜΟΝΤΕΛΑ SOFTAIL 2011-2015, ΜΟΝΤΕΛΑ DYNA 2012-2017 ΚΑΙ ΜΟΝΤΕΛΑ SPORTSTER του 2014 ΚΑΙ ΝΕΟΤΕΡΑ

ΣΗΜΕΙΩΣΗ

Απαιτείται χωριστή αγορά Electrical Connection Harness (Πλεξούδα ηλεκτρικής σύνδεσης) (Αρ. εξαρτήματος H-D 72673-11).

1. Εντοπίστε τον σύνδεσμο του Digital Technician [91A] (έναν γκρι γερμανικό σύνδεσμο ακίδων έξι θέσεων με ελαστική επένδυση) κάτω από τη σέλα. Τοποθετήστε την Πλεξούδα ηλεκτρικής σύνδεσης στο σύνδεσμο [91A], αλλά ΜΗΝ τη συνδέσετε σε αυτό το χρονικό σημείο.

2. Κατευθύνετε τα καλώδια θερμαινόμενης χειρολαβής πάνω από την Πλεξούδα ηλεκτρικής σύνδεσης. ΜΗΝ απομονώσετε τη βάση ασφαλειών στο κόκκινο καλώδιο, αλλά κόψτε τα καλώδια σε κατάλληλο μήκος για να έχετε εύκολη πρόσβαση στους στεγανοποιημένους συνδέσμους ένωσης της Πλεξούδας ηλεκτρικής σύνδεσης.
3. Ενώστε το μαύρο καλώδιο της χειρολαβής με τα **μαύρα** καλώδια στην Πλεξούδα ηλεκτρικής σύνδεσης.
4. Ενώστε το πορτοκαλί/λευκό καλώδιο της χειρολαβής με τα **κόκκινα/κίτρινα** καλώδια στην Πλεξούδα ηλεκτρικής σύνδεσης.
5. Ενώστε το κόκκινο καλώδιο της χειρολαβής με τα **κόκκινα/μπλε** καλώδια στην Πλεξούδα ηλεκτρικής σύνδεσης.
6. Χρησιμοποιήστε ένα πιστόλι ή μια κατάλληλη συσκευή θερμοκόλλησης για να συρρικνώσετε τον σύνδεσμο των καλωδίων.
7. Τραβήξτε την ελαστική επένδυση από το γκρι σύνδεσμο ακίδων Digital Technician [91A]. Κόψτε την επένδυση των καλωδίων.
8. Συνδέστε την κλέμα της Πλεξούδας ηλεκτρικής σύνδεσης στον σύνδεσμο [91A].
9. Εισαγάγετε την ελαστική επένδυση στον ανοιχτό σύνδεσμο ακίδων της Πλεξούδας ηλεκτρικής σύνδεσης.
10. Χαλαρώστε ή αφαιρέστε τις τέσσερις βίδες που συγκρατούν το ECM στον βραχίονα στερέωσης. Κατευθύνετε την Πλεξούδα ηλεκτρικής σύνδεσης κάτω από τον σύνδεσμο του ECM. Ασφαλίστε τις τέσσερις βίδες. Σφίξτε.
Ροπή: 5,1–6,2 N·m (45–55 in-lbs)
11. Προχωρήστε στην ενότητα **ΕΠΙΣΤΡΟΦΗ ΣΕ ΣΕΡΒΙΣ**.

ΣΥΝΔΕΣΗ ΜΑΥΡΟΥ ΚΑΛΩΔΙΟΥ ΣΕ ΓΕΙΩΣΗ

Μοντέλα Dyna του 2011 και παλαιότερα

1. Αφαιρέστε το παξιμάδι από τη βίδα γείωσης, στο επάνω μέρος του σκελετού, κάτω από τη σέλα και κοντά στο ρεζερβουάρ καυσίμου.
2. Επιλέξτε τον σωστό στρογγυλό ακροδέκτη (4, 5 ή 6) από το κιτ, ώστε να ταιριάζει στη βίδα γείωσης.
3. Δείτε Εικόνα 2. Κόψτε το μαύρο καλώδιο στην πλεξούδα καλωδίων της θερμαινόμενης χειρολαβής, για να φτάσετε εύκολα στη θέση γείωσης και σφίξτε τον στρογγυλό ακροδέκτη στο άκρο του καλωδίου σύμφωνα με τις οδηγίες για το εργαλείο σύσφιξης Packard, στο παράρτημα του εγχειριδίου σέρβις.
4. Τοποθετήστε τον στρογγυλό ακροδέκτη στη σύνδεση γείωσης. Ασφαλίστε τον σύμφωνα με τις προδιαγραφές ροής στο εγχειρίδιο σέρβις.
5. Προχωρήστε στο κεφάλαιο **Για ΟΛΑ τα μοντέλα** σε αυτήν την ενότητα.



1. Πλεξούδα πίσω φαναριού (πορτοκαλί/λευκό καλώδιο)
2. Ακροδέκτης γείωσης (μαύρο καλώδιο)

Εικόνα 2. Συνδέσεις ισχύος και γείωσης (μοντέλα Dyna)

Μοντέλα Softtail του 2010 και παλαιότερα

1. Αφαιρέστε τη βίδα γείωσης στο επάνω μέρος του σκελετού, κάτω από τη σέλα και κοντά στο ρεζερβουάρ καυσίμου.
2. Επιλέξτε τον σωστό στρογγυλό ακροδέκτη (4, 5 ή 6) από το κιτ, ώστε να ταιριάζει στη βίδα γείωσης.
3. Κόψτε το μαύρο καλώδιο στην πλεξούδα καλωδίων της θερμαινόμενης χειρολαβής, για να φτάσετε εύκολα στη θέση γείωσης και σφίξτε τον στρογγυλό ακροδέκτη στο άκρο του καλωδίου σύμφωνα με τις οδηγίες για το εργαλείο σύσφιξης Packard, στο παράρτημα του εγχειριδίου σέρβις.
4. Δείτε Εικόνα 3. Τοποθετήστε τον στρογγυλό ακροδέκτη στα σπειρώματα της βίδας γείωσης. Στερεώστε τη βίδα γείωσης στο σκελετό (2). Ασφαλίστε τον σύμφωνα με τις προδιαγραφές ροής στο εγχειρίδιο σέρβις.
5. Προχωρήστε στο κεφάλαιο **Για ΟΛΑ τα μοντέλα** σε αυτήν την ενότητα.

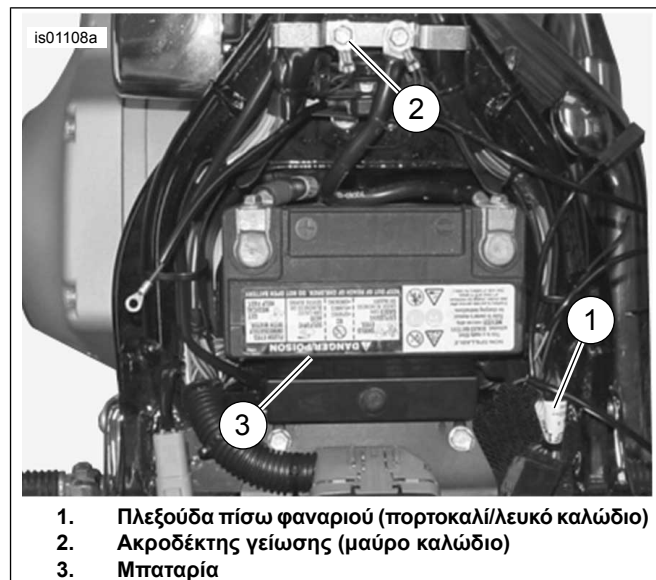

1. Πλεξούδα πίσω φαναριού (πορτοκαλί/λευκό καλώδιο)
2. Ακροδέκτης γείωσης (μαύρο καλώδιο)
3. Μπαταρία

Εικόνα 3. Συνδέσεις ισχύος και γείωσης (μοντέλα Softail)

Μοντέλα Sportster του 2013 και παλαιότερα

1. Αφαιρέστε το ηλεκτρικό πλαινό κάλυμμα στην αριστερή πλευρά κοντά στην μπαταρία.
2. Δρομολογήστε την πλεξούδα καλωδίων της θερμαινόμενης χειρολαβής από το επάνω μέρος του σκελετού κάτω από τη σέλα στον ασφαλειοδιακόπτη, στο εσωτερικό του ηλεκτρικού πλαινού καλύμματος.
3. Δείτε Εικόνα 4. Αφαιρέστε τη βίδα γείωσης (1), που βρίσκεται:
 - Κάτω από τη σέλα σε ορισμένα μοντέλα μεταξύ 1996 και 2003
 - Κοντά στο βραχίονα ταλάντωσης σε μοντέλα του 1995 ή παλαιότερα και σε μοντέλα μεταξύ 1996 και 2003 χωρίς βίδα κάτω από τη σέλα
 - Στον κινητήρα κοντά στη μίζα σε μοντέλα του 2004 και νεότερα
4. Επιλέξτε τον σωστό στρογγυλό ακροδέκτη (4, 5 ή 6) από το κιτ, ώστε να ταιριάζει στη βίδα γείωσης.
5. Κόψτε το μαύρο καλώδιο στην πλεξούδα καλωδίων της θερμαινόμενης χειρολαβής, για να φτάσετε εύκολα στη θέση γείωσης και σφίξτε τον στρογγυλό ακροδέκτη στο άκρο του καλωδίου σύμφωνα με τις οδηγίες για το εργαλείο σύσφιξης Packard, στο παράρτημα του εγχειριδίου σέρβις.
6. Τοποθετήστε τον στρογγυλό ακροδέκτη στα σπειρώματα της βίδας γείωσης. Στερεώστε τη βίδα γείωσης στην αρχική θέση και ασφαλίστε τη σύμφωνα με τις προδιαγραφές ροής στο εγχειρίδιο σέρβις.
7. Προχωρήστε στο κεφάλαιο **Για ΟΛΑ τα μοντέλα** σε αυτήν την ενότητα.

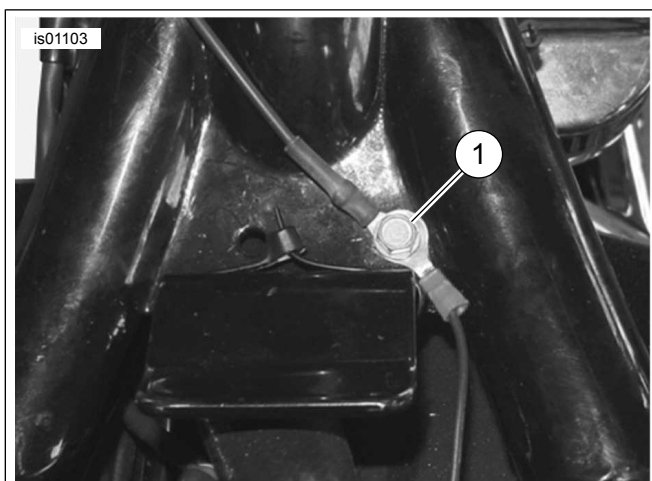

1. Βίδες γείωσης (μαύρο καλώδιο)

Εικόνα 4. Συνδέσεις γείωσης (μοντέλα Sportster)

Μοντέλα Touring του 2003 και παλαιότερα

⚠ ΠΡΟΕΙΔΟΠΟΙΗΣΗ

Αποσυνδέστε πρώτα το αρνητικό (-) καλώδιο της μπαταρίας. Εάν το θετικό (+) καλώδιο γειωθεί ενώ το αρνητικό (-) καλώδιο είναι συνδεδεμένο, οι σπινθήρες που θα προκύψουν μπορούν να προκαλέσουν έκρηξη της μπαταρίας, κάτι το οποίο θα μπορούσε να οδηγήσει σε θάνατο ή σοβαρό τραυματισμό. (00049a)

1. **Αν το αρνητικό καλώδιο μπαταρίας ΔΕΝ αποσυνδέθηκε** στην αρχή της τοποθέτησης, ανατρέξτε στο εγχειρίδιο σέρβις για να αφαιρέσετε τη σέλα και να αποσυνδέσετε το αρνητικό καλώδιο της μπαταρίας (μαύρο) από τον αρνητικό ακροδέκτη της μπαταρίας. Φυλάξτε όλο τον εξοπλισμό στερέωσης σέλας.
2. Ανατρέξτε στο εγχειρίδιο σέρβις για να αποσυνδέσετε το θετικό καλώδιο της μπαταρίας. Αφαιρέστε την μπαταρία.

ΣΗΜΕΙΩΣΗ

Το μαύρο καλώδιο πρέπει να παραμείνει αρκετά έτσι ώστε η μπαταρία να ταιριάζει στη θήκη της χωρίς να καταπονείται ή να τεντώνεται το καλώδιο.

3. Δείτε Εικόνα 5. Κόψτε το μαύρο καλώδιο στην πλεξούδα καλωδίων της θερμαινόμενης χειρολαβής, για να αποκτήσετε εύκολη πρόσβαση στον κοχλία γείωσης (2) που βρίσκεται κάτω από τον ασφαλειοδιακόπτη στη θήκη της μπαταρίας κάτω από τη σέλα.

4. Επιλέξτε τον σωστό στρογγυλό ακροδέκτη (4, 5 ή 6) από το κιτ, ώστε να ταιριάζει στον κοχλία γείωσης.

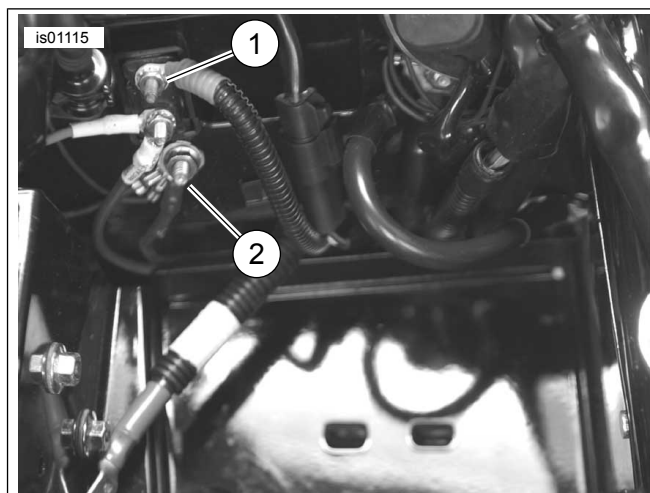

1. Ασημένιος ακροδέκτης ασφαλειοδιακόπτη (κόκκινο καλώδιο)
2. Ακροδέκτης γείωσης (μαύρο καλώδιο)

Εικόνα 5. Συνδέσεις (με την μπαταρία να έχει αφαιρεθεί) - Μοντέλα Touring 2003 ή παλαιότερα (εμφανίζεται FLHTCU 2003)

5. Σφίξτε τον στρογγυλό ακροδέκτη στο άκρο του καλωδίου σύμφωνα με τις οδηγίες του εργαλείου σύσφιξης Packard στο παράρτημα του εγχειριδίου σέρβις.
6. Τοποθετήστε τον στρογγυλό ακροδέκτη στον κοχλία γείωσης. Ασφαλίστε τον σύμφωνα με τις προδιαγραφές ροής στο εγχειρίδιο σέρβις.
7. Προχωρήστε στο κεφάλαιο **Για ΟΛΑ τα μοντέλα** σε αυτήν την ενότητα.

Μοντέλα Touring 2004-2007

1. Εντοπίστε τον κοχλία γείωσης του σασί κύριας καλωδίωσης (υπάρχουν δύο, κάτω από τη σέλα και μπροστά από την μπαταρία).
2. Αφαιρέστε το παξιμάδι από έναν από τους κοχλίες γείωσης του σασί.
3. Επιλέξτε τον σωστό στρογγυλό ακροδέκτη (4, 5 ή 6) από το κιτ, ώστε να ταιριάζει στον κοχλία γείωσης.
4. Κόψτε το μαύρο καλώδιο στην πλεξούδα καλωδίων της θερμαινόμενης χειρολαβής, για να αποκτήσετε εύκολη πρόσβαση στη θέση γείωσης. Σφίξτε τον στρογγυλό ακροδέκτη στο άκρο του καλωδίου σύμφωνα με τις οδηγίες του εργαλείου σύσφιξης Packard στο παράρτημα του εγχειριδίου σέρβις.
5. Τοποθετήστε τον στρογγυλό ακροδέκτη στη σύνδεση γείωσης. Ασφαλίστε τον σύμφωνα με τις προδιαγραφές ροής στο εγχειρίδιο σέρβις.
6. Προχωρήστε στο κεφάλαιο **Για ΟΛΑ τα μοντέλα** σε αυτήν την ενότητα.

Μοντέλα V-Rod του 2006 και παλαιότερα

1. Δείτε Εικόνα 6. Αφαιρέστε τη βίδα (1, κάτω από τη σέλα) που στερεώνει το διακόπτη ανάφλεξης (2) στη δεξιά πλευρά του σκελετού.

- Ξύστε τη βαφή από το επάνω μέρος του σκελετού όπου αφαιρέθηκε η βίδα, για να δημιουργήσετε μια ισχυρή επαφή γείωσης.
- Επιλέξτε τον σωστό στρογγυλό ακροδέκτη (4, 5 ή 6) από το κιτ, ώστε να ταιριάζει στη βίδα του διακόπτη ανάφλεξης.
- Κόψτε το μαύρο καλώδιο στην πλεξούδα καλωδίων της θερμαινόμενης χειρολαβής, για να αποκτήσετε εύκολη πρόσβαση στη θέση γείωσης. Σφίξτε τον στρογγυλό ακροδέκτη στο άκρο του καλωδίου σύμφωνα με τις οδηγίες του εργαλείου σύσφιξης Packard στο παράρτημα του εγχειριδίου σέρβις.
- Τοποθετήστε τον στρογγυλό ακροδέκτη του μαύρου καλωδίου στα σπειρώματα της βίδας του διακόπτη ανάφλεξης. Τοποθετήστε τη βίδα στο διακόπτη ανάφλεξης. Σφίξτε.
Ροπή: 6–10 N·m (53–88 in-lbs)
- Προχωρήστε στο κεφάλαιο **Για ΟΛΑ τα μοντέλα** σε αυτήν την ενότητα.

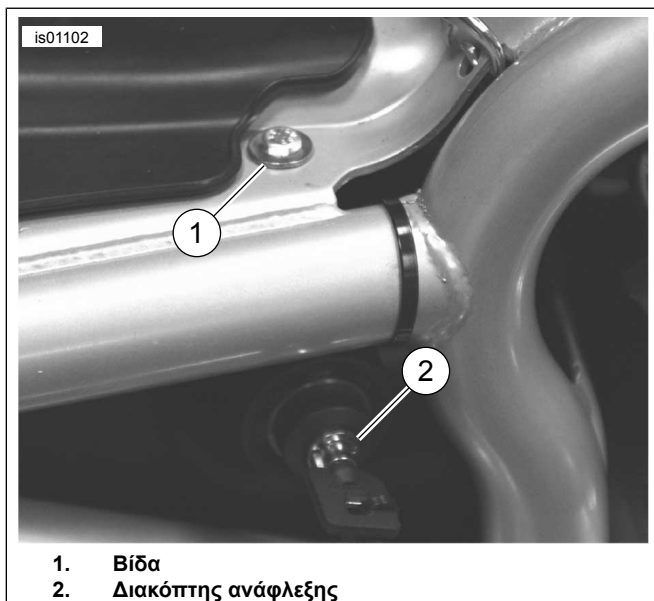

Εικόνα 6. Σύνδεση γείωσης (μοντέλα V-Rod του 2006 και παλαιότερα)

Μοντέλα V-Rod του 2007 και νεότερα

Το **μαύρο** καλώδιο της πλεξούδας της θερμαινόμενης χειρολαβής συνδέεται απευθείας στον αρνητικό ακροδέκτη της μπαταρίας.

- Επιλέξτε τον σωστό στρογγυλό ακροδέκτη (4, 5 ή 6) από το κιτ, ώστε να ταιριάζει στο συνδετήρα του αρνητικού ακροδέκτη στην μπαταρία.
- Κόψτε το μαύρο καλώδιο της πλεξούδας της θερμαινόμενης χειρολαβής για εύκολη πρόσβαση στον αρνητικό ακροδέκτη της μπαταρίας. Σφίξτε τον στρογγυλό ακροδέκτη στο άκρο του μαύρου καλωδίου σύμφωνα με τις οδηγίες του εργαλείου σύσφιξης Packard στο παράρτημα του εγχειριδίου σέρβις.

- Στερεώστε τον στρογγυλό ακροδέκτη του μαύρου καλωδίου στο στύλο στερέωσης του αρνητικού ακροδέκτη στην μπαταρία. Ασφαλίστε το συνδετήρα του ακροδέκτη. Σφίξτε.
Ροπή: 7–10 N·m (60–96 in-lbs)

Για ΟΛΑ τα μοντέλα

Επαληθεύστε ότι υπάρχει αρκετός τζόγος στο μαύρο καλώδιο, προκειμένου η κίνηση της μπάρας τιμονιού να μην είναι περιορισμένη.

Προχωρήστε στην ενότητα **ΣΥΝΔΕΣΗ ΠΟΡΤΟΚΑΛΙ/ΛΕΥΚΟΥ ΚΑΛΩΔΙΟΥ** για το συγκεκριμένο μοντέλο.

ΣΥΝΔΕΣΗ ΠΟΡΤΟΚΑΛΙ/ΛΕΥΚΟΥ ΚΑΛΩΔΙΟΥ ΣΤΗΝ ΕΝΕΡΓΟΠΟΙΗΜΕΝΗ ΠΗΓΗ ΙΣΧΥΟΣ

Χρησιμοποιήστε τα διαγράμματα καλωδίωσης του εγχειριδίου σέρβις για ένα συγκεκριμένο μοντέλο και όχημα ανά έτος, για να εντοπίσετε μια πηγή ισχύος που τροφοδοτείται μέσω του διακόπτη ανάφλεξης.

Μοντέλα Dyna του 2003 και παλαιότερα

Η **ενεργοποιημένη** πηγή ισχύος της θερμαινόμενης χειρολαβής είναι ένα πορτοκαλί/λευκό (O/W) καλώδιο ισχύος κύριας καλωδίωσης στο εσωτερικό του ηλεκτρικού πλαινού καλύμματος.

- Αφαιρέστε το ηλεκτρικό πλαινό κάλυμμα στην αριστερή πλευρά, κοντά στην μπαταρία.
- Δείτε Εικόνα 2. Ανοίξτε κόβοντας προσεκτικά μια περιοχή της περιτύλιξης της κύριας καλωδίωσης μέσα στο πλαινό κάλυμμα σε προσβάσιμο σημείο και κόψτε ένα πορτοκαλί/λευκό καλώδιο ισχύος κύριας καλωδίωσης.
- Κόψτε το επιπλέον μήκος από το πορτοκαλί/λευκό καλώδιο ισχύος της πλεξούδας καλωδίων της θερμαινόμενης χειρολαβής για εύκολη πρόσβαση στα κομμένα πορτοκαλί/λευκά καλώδια στο εσωτερικό του πλαινού καλύμματος.
- Δείτε Εικόνα 22. Προμηθευτείτε έναν στεγανοποιημένο σύνδεσμο ένωσης (3) από το κιτ. Δείτε Εικόνα 7, τη διαμόρφωση ένωσης δύο σε ένα. Ενώστε το καλώδιο ισχύος της πλεξούδας καλωδίων της θερμαινόμενης χειρολαβής με τα πορτοκαλί/λευκά καλώδια κύριας καλωδίωσης σύμφωνα με τις οδηγίες στο παράρτημα του εγχειριδίου σέρβις.
- Προχωρήστε στο κεφάλαιο **Για ΟΛΑ τα μοντέλα** σε αυτήν την ενότητα.

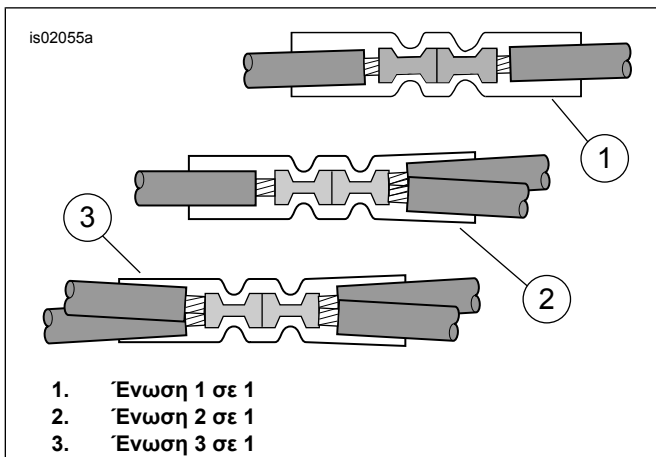

Εικόνα 7. Διαμορφώσεις ένωσης

Μοντέλα Dyna 2004-2011

Η ενεργοποιημένη πηγή ισχύος είναι μια θέση ανοιχτής ασφάλειας στον πίνακα ασφαλειών. Δείτε την ενότητα ΑΣΦΑΛΕΙΕΣ του εγχειριδίου σέρβις και το σωστό διάγραμμα καλωδίωσης στο παράρτημα του εγχειριδίου σέρβις.

1. Αφαιρέστε το ηλεκτρικό πλαινό κάλυμμα στην αριστερή πλευρά κοντά στην μπαταρία, κρατώντας σταθερά και τις δύο πλευρές και τραβώντας προς τα έξω.
2. Αφαιρέστε τον ηλεκτρικό πίνακα από το όχημα σύμφωνα με τις οδηγίες του εγχειριδίου σέρβις.
3. Δείτε Εικόνα 22. Προμηθευτείτε το πορτοκαλί/λευκό καλώδιο προσαρμογέα του μπλοκ ασφαλειών (9) από το κιτ. Σημειώστε τον ακροδέκτη σε κάθε άκρο (δείτε Εικόνα 8). Μόνο ο ακροδέκτης με τα ελατήρια θα ταιριάζει σε αυτό το μπλοκ ασφαλειών. Κόψτε προσεκτικά τον μη χρησιμοποιημένο ακροδέκτη από το καλώδιο και απορρίψτε τον.
4. Δείτε Εικόνα 9. Εντοπίστε την κοιλότητα ασφάλειας (1) με τη σήμανση "ΑΝΟΙΧΤΗ" στο κάλυμμα μπλοκ ασφαλειών στο δεξιό μπλοκ ασφαλειών. Θα πρέπει να υπάρχει ένα καλώδιο που τροφοδοτεί τη μία πλευρά αυτού του κυκλώματος, στο οποίο δεν αντιστοιχεί καλώδιο ή ασφάλεια. Εισαγάγετε τον ακροδέκτη στο πορτοκαλί/λευκό καλώδιο προσαρμογέα μέχρι να σταματήσει. Ανατρέξτε σε έναν κοντινό εργοστασιακό ακροδέκτη για σύγκριση, για να επιβεβαιώσετε την κατάλληλη κατεύθυνση και το βάθος.
5. Κόψτε το επιπλέον μήκος από το πορτοκαλί/λευκό καλώδιο ισχύος της πλεξούδας καλωδίων της θερμαινόμενης χειρολαβής για εύκολη πρόσβαση στο καλώδιο προσαρμογέα.
6. Δείτε Εικόνα 22. Προμηθευτείτε έναν στεγανοποιημένο σύνδεσμο ένωσης (3) από το κιτ. Δείτε Εικόνα 7, τη διαμόρφωση ένωσης ένα σε ένα. Ενώστε το καλώδιο ισχύος της πλεξούδας καλωδίων της θερμαινόμενης χειρολαβής με το καλώδιο προσαρμογέα σύμφωνα με τις οδηγίες στο παράρτημα του εγχειριδίου σέρβις.
7. Δείτε Εικόνα 22. Τοποθετήστε την ασφάλεια 2A (12) από το κιτ στην κοιλότητα ασφάλειας "ΑΝΟΙΧΤΗ", για να κλείσετε το κύκλωμα.
8. Τοποθετήστε τον ηλεκτρικό πίνακα σύμφωνα με τις οδηγίες στο εγχειρίδιο σέρβις. Τοποθετήστε το κάλυμμα του ηλεκτρικού πίνακα, ευθυγραμμίζοντας τους πείρους με τους λαστιχένιους δακτυλίους στον ηλεκτρικό πίνακα και ασκώντας σταθερή πίεση στη θέση του.

9. Προχωρήστε στο κεφάλαιο **Για ΟΛΑ τα μοντέλα** σε αυτήν την ενότητα.

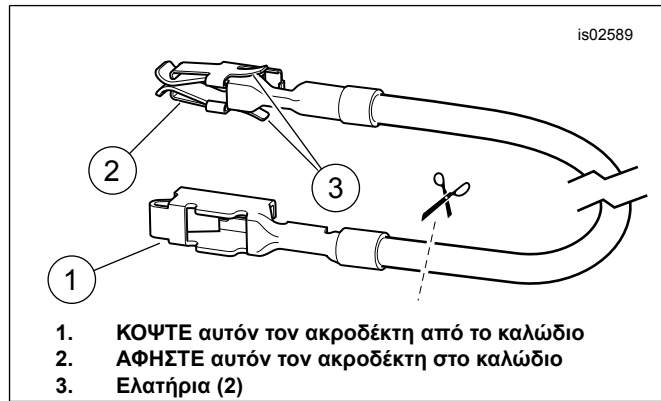

Εικόνα 8. Καλώδιο προσαρμογέα μπλοκ ασφαλειών (Dyna και Softail)

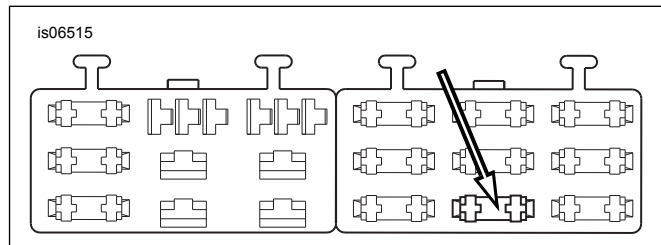

Εικόνα 9. Κοιλότητα μπλοκ ασφαλειών "ΑΝΟΙΧΤΗ" (μοντέλα Dyna του 2004 και νεότερα)

Μοντέλα Softail του 2003 και παλαιότερα

Η ενεργοποιημένη πηγή ισχύος της θερμαινόμενης χειρολαβής είναι το πορτοκαλί/λευκό (O/W) καλώδιο στην πλεξούδα πίσω φαναριού κάτω από τη σέλα.

1. Δείτε Εικόνα 3. Ανοίξτε κόβοντας προσεκτικά μια περιοχή της περιτύλιξης της πλεξούδας πίσω φαναριού (1) σε προσβάσιμο σημείο κάτω από τη σέλα και κόψτε το πορτοκαλί/λευκό καλώδιο.
2. Κόψτε το επιπλέον μήκος από το πορτοκαλί/λευκό καλώδιο ισχύος της πλεξούδας καλωδίων της θερμαινόμενης χειρολαβής για εύκολη πρόσβαση στα κομμένα πορτοκαλί/λευκά καλώδια κάτω από τη σέλα.
3. Δείτε Εικόνα 22. Προμηθευτείτε έναν στεγανοποιημένο σύνδεσμο ένωσης (3) από το κιτ. Δείτε Εικόνα 7, τη διαμόρφωση ένωσης δύο σε ένα. Ενώστε το καλώδιο ισχύος της πλεξούδας καλωδίων της θερμαινόμενης χειρολαβής με τα κομμένα πορτοκαλί/λευκά καλώδια σύμφωνα με τις οδηγίες στο παράρτημα του εγχειριδίου σέρβις.
4. Προχωρήστε στο κεφάλαιο **Για ΟΛΑ τα μοντέλα** σε αυτήν την ενότητα.

Μοντέλα Softail 2004-2010

Η ενεργοποιημένη πηγή ισχύος είναι μια θέση ανοιχτής ασφάλειας στον πίνακα ασφαλειών. Δείτε την ενότητα ΑΣΦΑΛΕΙΕΣ του εγχειριδίου σέρβις και το σωστό διάγραμμα καλωδίωσης στο παράρτημα του εγχειριδίου σέρβις.

1. Αφαιρέστε το κάλυμμα του μπλοκ ασφαλειών. Αφαιρέστε τις δύο βίδες με εξαγωνική κεφαλή που στερεώνουν το βραχίονα του μπλοκ ασφαλειών. Τραβήξτε τη διάταξη του βραχίονα και του μπλοκ ασφαλειών μακριά από το σκελετό του οχήματος.

- Πιέστε τη γλωττίδα που συγκρατεί το αριστερό μπλοκ ασφαλειών και σύρετε το μπλοκ έξω από τις υποδοχές στερέωσης.
- Δείτε Εικόνα 22. Προμηθευτείτε το πορτοκαλί/λευκό καλώδιο προσαρμογέα του μπλοκ ασφαλειών (9) από το κιτ. Σημειώστε τον ακροδέκτη σε κάθε άκρο (δείτε Εικόνα 8). Μόνο ο ακροδέκτης με τα ελατήρια θα ταιριάζει σε αυτό το μπλοκ ασφαλειών. Κόψτε προσεκτικά τον μη χρησιμοποιημένο ακροδέκτη από το καλώδιο και απορρίψτε τον.
- Δείτε Εικόνα 10. Εντοπίστε την κοιλότητα ασφάλειας (1) με τη σήμανση "P&A IGN" στο κάλυμμα μπλοκ ασφαλειών στο δεξιό μπλοκ ασφαλειών. Θα πρέπει να υπάρχει ένα καλώδιο που τροφοδοτεί τη μία πλευρά αυτού του κυκλώματος, στο οποίο δεν αντιστοιχεί καλώδιο ή ασφάλεια. Εισαγάγετε τον ακροδέκτη στο πορτοκαλί/λευκό καλώδιο προσαρμογέα μέχρι να σταματήσει. Ανατρέξτε σε έναν κοντινό εργοστασιακό ακροδέκτη για σύγκριση, για να επιβεβαιώσετε την κατάλληλη κατεύθυνση και το βάθος.
- Κόψτε το επιπλέον μήκος από το πορτοκαλί/λευκό καλώδιο ισχύος της πλεξούδας καλωδίων της θερμαινόμενης χειρολαβής για εύκολη πρόσβαση στο καλώδιο προσαρμογέα.
- Δείτε Εικόνα 22. Προμηθευτείτε έναν στεγανοποιημένο σύνδεσμο ένωσης (3) από το κιτ. Δείτε Εικόνα 7, τη διαμόρφωση ένωσης δύο σε ένα. Ενώστε το καλώδιο ισχύος της πλεξούδας καλωδίων της θερμαινόμενης χειρολαβής με το καλώδιο προσαρμογέα σύμφωνα με τις οδηγίες στο παράρτημα του εγχειριδίου σέρβις.
- Δείτε Εικόνα 22. Τοποθετήστε την ασφάλεια 2A (12) από το κιτ στην κοιλότητα ασφάλειας "P&A IGN" για να κλείσετε το κύκλωμα.
- Σύρετε το μπλοκ ασφαλειών στις υποδοχές στερέωσης στο βραχίονα του μπλοκ ασφαλειών μέχρι να ασφαλίσει καλά στη θέση του. Τοποθετήστε τη διάταξη του βραχίονα και του μπλοκ ασφαλειών στη θέση της και στερεώστε τη με τις δύο βίδες με εξαγωνική κεφαλή που αφαιρέσατε προηγουμένως. Σφίξτε καλά.
- Προχωρήστε στο κεφάλαιο **Για ΟΛΑ τα μοντέλα** σε αυτήν την ενότητα.

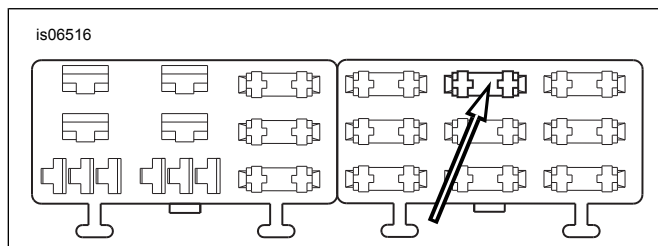

Εικόνα 10. Κοιλότητα μπλοκ ασφαλειών "P&A IGN" (Softail 2004-2010)

Μοντέλα Sportster του 2013 και παλαιότερα

Η ενεργοποιημένη πηγή ισχύος της θερμαινόμενης χειρολαβής είναι ένα πορτοκαλί/λευκό (O/W) καλώδιο ισχύος κύριας καλωδίωσης στο εσωτερικό του ηλεκτρικού πλαϊνού καλύμματος ή κάτω από τη σέλα.

- Δείτε Εικόνα 11. Ανοίξτε κόβοντας προσεκτικά μια περιοχή της περιτύλιξης της κύριας καλωδίωσης μέσα στο ηλεκτρικό πλαϊνό κάλυμμα ή κάτω από τη σέλα σε προσβάσιμο σημείο και κόψτε ένα πορτοκαλί/λευκό καλώδιο ισχύος κύριας καλωδίωσης.

- Κόψτε το επιπλέον μήκος από το πορτοκαλί/λευκό καλώδιο ισχύος της πλεξούδας καλωδίων της θερμαινόμενης χειρολαβής για εύκολη πρόσβαση στα κομμένα πορτοκαλί/λευκά καλώδια στο εσωτερικό του πλαϊνού καλύμματος ή κάτω από τη σέλα.
- Δείτε Εικόνα 22. Προμηθευτείτε έναν στεγανοποιημένο σύνδεσμο ένωσης (3) από το κιτ. Δείτε Εικόνα 7, τη διαμόρφωση ένωσης δύο σε ένα. Ενώστε το καλώδιο ισχύος της πλεξούδας καλωδίων της θερμαινόμενης χειρολαβής με τα πορτοκαλί/λευκά καλώδια κύριας καλωδίωσης σύμφωνα με τις οδηγίες στο παράρτημα του εγχειριδίου σέρβις.
- Προχωρήστε στο κεφάλαιο **Για ΟΛΑ τα μοντέλα** σε αυτήν την ενότητα.



Εικόνα 11. Συνδέσεις ισχύος (μοντέλα XL)

Μοντέλα Touring του 2003 και παλαιότερα

Η ενεργοποιημένη πηγή ισχύος της θερμαινόμενης χειρολαβής είναι ένα πορτοκαλί/λευκό (O/W) καλώδιο ισχύος κύριας καλωδίωσης στο εσωτερικό του δεξιού πλαϊνού καλύμματος, κοντά στο επάνω μέρος.

- Δείτε Εικόνα 12. Ανοίξτε κόβοντας προσεκτικά μια περιοχή της περιτύλιξης της κύριας καλωδίωσης μέσα στο ηλεκτρικό πλαϊνό κάλυμμα σε προσβάσιμο σημείο και κόψτε ένα πορτοκαλί/λευκό καλώδιο ισχύος κύριας καλωδίωσης.
- Κόψτε το επιπλέον μήκος από το πορτοκαλί/λευκό καλώδιο ισχύος της πλεξούδας καλωδίων της θερμαινόμενης χειρολαβής για εύκολη πρόσβαση στα κομμένα πορτοκαλί/λευκά καλώδια στο εσωτερικό του πλαϊνού καλύμματος.
- Δείτε Εικόνα 22. Προμηθευτείτε έναν στεγανοποιημένο σύνδεσμο ένωσης (3) από το κιτ. Δείτε Εικόνα 7, τη διαμόρφωση ένωσης δύο σε ένα. Ενώστε το καλώδιο ισχύος της πλεξούδας καλωδίων της θερμαινόμενης χειρολαβής με τα πορτοκαλί/λευκά καλώδια κύριας καλωδίωσης σύμφωνα με τις οδηγίες στο παράρτημα του εγχειριδίου σέρβις.
- Προχωρήστε στο κεφάλαιο **Για ΟΛΑ τα μοντέλα** σε αυτήν την ενότητα.



1. Πλεξούδα κιβωτίου ασφαλειών (πορτοκαλί/λευκό καλώδιο)

Εικόνα 12. Πλεξούδα κιβωτίου ασφαλειών πίσω από το αριστερό πλαινό κάλυμμα - Μοντέλα Touring 2003 ή παλαιότερα (εμφανίζεται FLHTCU1)

Μοντέλα Touring 2004-2007

Η ενεργοποιημένη πηγή ισχύος είναι μια θέση ανοιχτής ασφάλειας στον πίνακα ασφαλειών. Δείτε την ενότητα ΑΣΦΑΛΕΙΕΣ του εγχειριδίου σέρβις και το σωστό διάγραμμα καλωδίωσης στο παράρτημα του εγχειριδίου σέρβις.

- Για τα μοντέλα 2004-2006:** Αφαιρέστε το αριστερό πλαινό κάλυμμα σύμφωνα με τις οδηγίες του εγχειριδίου σέρβις για πρόσβαση στο κιβώτιο ασφαλειών. **Για τα μοντέλα του 2007:** Αφαιρέστε το δεξιό πλαινό κάλυμμα σύμφωνα με τις οδηγίες του εγχειριδίου σέρβις για πρόσβαση στο κιβώτιο ασφαλειών. **Για ΟΛΑ τα μοντέλα:** Αφαιρέστε τη βάση της κύριας ασφάλειας, το μπλοκ ασφαλειών και το κάλυμμα για τη σκόνη από το όχημα σύμφωνα με τις οδηγίες του εγχειριδίου σέρβις.
- Προμηθευτείτε το πορτοκαλί/λευκό καλώδιο προσαρμογέα του μπλοκ ασφαλειών (9) από το kit. **Για τα μοντέλα μεταξύ 2004 και 2006:** Σημειώστε τον ακροδέκτη σε κάθε άκρο (δείτε Εικόνα 13, **άνω προβολή**). Μόνο ο ακροδέκτης **ΧΩΡΙΣ** τα ελατήρια θα ταιριάζει στην κοιλότητα της ασφάλειας. Κόψτε προσεκτικά τον ακροδέκτη **ΜΕ** ελατήρια από το καλώδιο και απορρίψτε τον. **Για τα μοντέλα του 2007:** Σημειώστε τον ακροδέκτη σε κάθε άκρο (δείτε Εικόνα 13, **κάτω προβολή**). Μόνο ο ακροδέκτης **ΜΕ** τα ελατήρια θα ταιριάζει στην κοιλότητα της ασφάλειας. Κόψτε προσεκτικά τον ακροδέκτη **ΧΩΡΙΣ** τα ελατήρια από το καλώδιο και απορρίψτε τον.
- ΟΛΑ τα μοντέλα:** Δείτε Εικόνα 14. Εντοπίστε την κοιλότητα της ασφάλειας με τη σήμανση "P&A IGN", "2A MAX" (1). Υπάρχει ένας διανομέας που τροφοδοτεί τη μία πλευρά αυτού του κυκλώματος, στον οποίο δεν αντιστοιχεί καλώδιο ή ασφάλεια. Αφαιρέστε τις τρεις ασφάλειες (2) που επί του παρόντος είναι τοποθετημένες σε αυτήν τη σειρά, σημειώνοντας τη θέση τους.

- Αφαιρέστε απαλά το πορτοκαλί πλαστικό βοηθητικό κούμπωμα από το μπλοκ ασφαλειών. Εισαγάγετε τον ακροδέκτη στο πορτοκαλί/λευκό καλώδιο προσαρμογέα μέχρι να σταματήσει. Ανατρέξτε σε έναν κοντινό εργοστασιακό ακροδέκτη για σύγκριση, για να επιβεβαιώσετε την κατάλληλη κατεύθυνση και το βάθος. Τοποθετήστε το βοηθητικό κούμπωμα.
- Τοποθετήστε το βοηθητικό κούμπωμα και τις τρεις ασφάλειες που αφαιρέθηκαν στα προηγούμενα βήματα.
- Δείτε Εικόνα 22. Κόψτε το επιπλέον μήκος από το πορτοκαλί/λευκό καλώδιο της πλεξούδας της θερμαινόμενης χειρολαβής. Χρησιμοποιώντας έναν στεγανοποιημένο σύνδεσμο ένωσης (3) από το kit, ενώστε το συγκεκριμένο καλώδιο με το καλώδιο προσαρμογέα που τοποθετήθηκε στο Βήμα 4.
- Τοποθετήστε την ασφάλεια 2A (12) από το kit στην κοιλότητα ασφάλειας με τη σήμανση "P&A IGN", "2A MAX" για να κλείσετε το κύκλωμα.
- Προχωρήστε στο κεφάλαιο **Για ΟΛΑ τα μοντέλα** σε αυτήν την ενότητα.

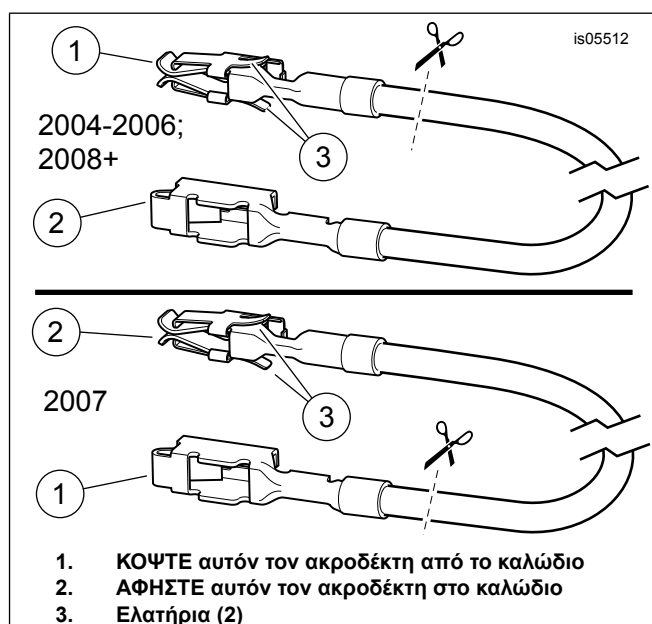

Εικόνα 13. Καλώδιο προσαρμογέα μπλοκ ασφαλειών (Touring FL)

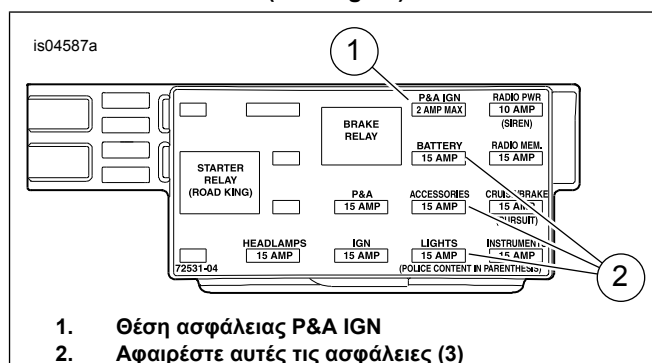

Εικόνα 14. Κοιλότητα ασφάλειας P&A IGN (μοντέλα Touring 2004-2007)

Μοντέλα V-Rod

Η ενεργοποιημένη πηγή ισχύος της θερμαινόμενης χειρολαβής είναι ένα πορτοκαλί/λευκό (O/W) καλώδιο ισχύος κύριας καλωδίωσης που εξέρχεται από το μπλοκ ασφαλειών.

1. Δείτε Εικόνα 15. Ανοίξτε κόβοντας προσεκτικά μια περιοχή της περιτύλιξης της κύριας καλωδίωσης κοντά στο μπλοκ ασφαλειών (2) σε προσβάσιμο σημείο και κόψτε το πορτοκαλί/λευκό καλώδιο κύριας καλωδίωσης που οδηγεί στην κοιλότητα ασφάλειας (1) με τη σήμανση:
 - a. ΑΞΕΣΟΥΑΡ στα μοντέλα 2002-2006 ή
 - b. ΑΝΑΦΛΕΞΗ Ρ&Α στα μοντέλα του 2007 και νεότερα.
2. Κόψτε το επιπλέον μήκος από το πορτοκαλί/λευκό καλώδιο ισχύος της πλεξούδας καλωδίων της θερμαινόμενης χειρολαβής για εύκολη πρόσβαση στα κομμένα πορτοκαλί/λευκά καλώδια, στο μπλοκ ασφαλειών.
3. Δείτε Εικόνα 22. Προμηθευτείτε έναν στεγανοποιημένο σύνδεσμο ένωσης (3) από το κιτ. Δείτε Εικόνα 7, τη διαμόρφωση ένωσης δύο σε ένα. Ενώστε το καλώδιο ισχύος της πλεξούδας καλωδίων της θερμαινόμενης χειρολαβής με τα πορτοκαλί/λευκά καλώδια κύριας καλωδίωσης σύμφωνα με τις οδηγίες στο παράρτημα του εγχειριδίου σέρβις.
4. Τοποθετήστε την ασφάλεια 2A (12) από το κιτ στην κοιλότητα ασφάλειας, για να κλείσετε το κύκλωμα.

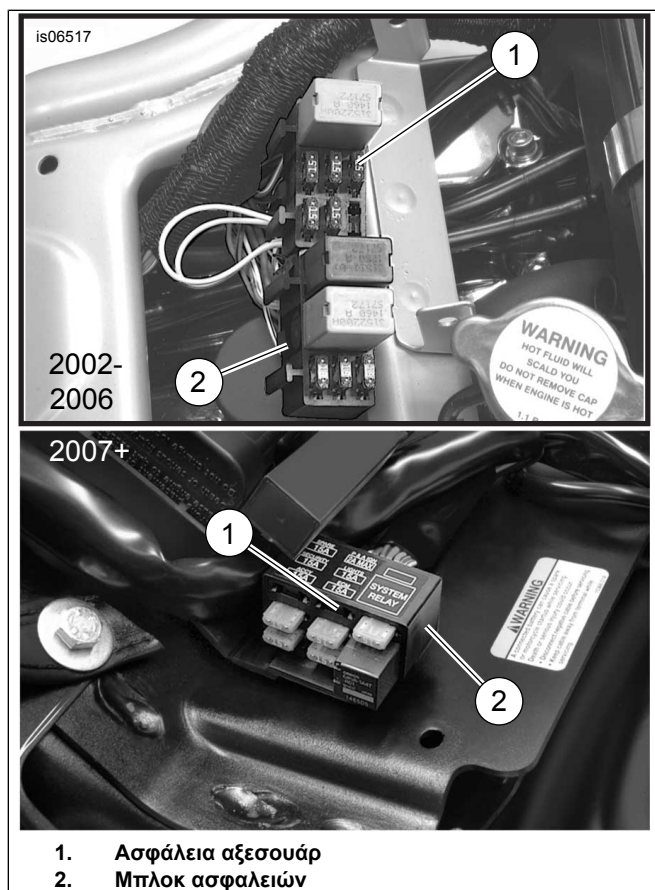

Εικόνα 15. Θέσεις ασφαλειών αξεσουάρ (μοντέλα V-Rod)

Για ΟΛΑ τα μοντέλα

Επαληθεύστε ότι υπάρχει αρκετός τζόγος στο πορτοκαλί/λευκό καλώδιο, προκειμένου η κίνηση της μπάρας τιμονιού να μην είναι περιορισμένη.

Προχωρήστε στην ενότητα **ΣΥΝΔΕΣΗ ΚΟΚΚΙΝΟΥ ΚΑΛΩΔΙΟΥ** για το συγκεκριμένο μοντέλο.

ΣΥΝΔΕΣΗ ΚΟΚΚΙΝΟΥ ΚΑΛΩΔΙΟΥ ΣΤΗΝ ΠΗΓΗ ΙΣΧΥΟΣ ΜΠΑΤΑΡΙΑΣ

Χρησιμοποιήστε τα διαγράμματα καλωδίωσης του εγχειριδίου σέρβις για ένα συγκεκριμένο μοντέλο και όχημα ανά έτος, για να εντοπίσετε μια πηγή ισχύος που τροφοδοτείται απευθείας από την μπαταρία.

Μοντέλα Dyna του 2003 και παλαιότερα

Η πηγή ισχύος **μπαταρίας** της θερμαινόμενης χειρολαβής είναι ο **ασημένιος** ακροδέκτης του ασφαλειοδιακόπτη μέσα στο ηλεκτρικό πλαϊνό κάλυμμα.

1. Δείτε Εικόνα 16. Δρομολογήστε το κόκκινο καλώδιο της πλεξούδας της θερμαινόμενης χειρολαβής από το επάνω μέρος του σκελετού κάτω από τη σέλα στον ασφαλειοδιακόπτη, στο εσωτερικό του ηλεκτρικού πλαϊνού καλύμματος.
2. Δείτε Εικόνα 22. Επιλέξτε τον σωστό στρογγυλό ακροδέκτη (4, 5 ή 6) από το κιτ, ώστε να ταιριάζει στον κοχλία του ασημένιου ακροδέκτη (με το κόκκινο καλώδιο) στον ασφαλειοδιακόπτη.
3. Κόψτε το επιπλέον μήκος από το κόκκινο καλώδιο της πλεξούδας της θερμαινόμενης χειρολαβής, αλλά ΜΗΝ απομονώσετε την εσωτερική βάση ασφαλειών. Σφίξτε τον στρογγυλό ακροδέκτη στο άκρο του κόκκινου καλωδίου σύμφωνα με τις οδηγίες του εργαλείου σύσφιξης Packard στο παράρτημα του εγχειριδίου σέρβις.

ΣΗΜΕΙΩΣΗ

Το σύρμα ισχύος (κόκκινο) της καλωδίωσης θερμαινόμενης χειρολαβής πρέπει να συνδέεται με τον ασημένιο ακροδέκτη ασφαλειοδιακόπτη. Η σύνδεση με τον χάλκινο ακροδέκτη ασφαλειοδιακόπτη μπορεί να προκαλέσει υπερφόρτωση κυκλώματος, κάτι που θα μπορούσε να οδηγήσει σε ζημιά στον εξοπλισμό. (00370a)

4. Τοποθετήστε τον στρογγυλό ακροδέκτη του κόκκινου καλωδίου στα σπειρώματα του κοχλία του ασημένιου ακροδέκτη του ασφαλειοδιακόπτη. Σφίξτε.
Ροπή: 2,3–4 N·m (20–35 in-lbs)
5. Προχωρήστε στο κεφάλαιο **Για ΟΛΑ τα μοντέλα** σε αυτήν την ενότητα.

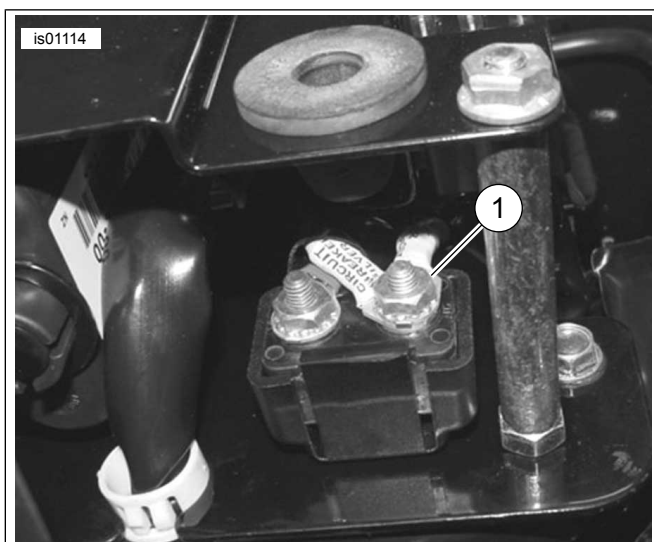

1. Ασημένιος ακροδέκτης ασφαλειοδιακόπτη (κόκκινο καλώδιο)

Εικόνα 16. Συνδέσεις Dyna (μοντέλα του 2003 και παλαιότερα), κάτω προβολή με το αριστερό πλαϊνό κάλυμμα να έχει αφαιρεθεί

Μοντέλα Softtail του 2003 και παλαιότερα

Η πηγή ισχύος μπαταρίας της θερμαινόμενης χειρολαβής είναι ο ασημένιος ακροδέκτης του ασφαλειοδιακόπτη που βρίσκεται κοντά στο μπροστινό μέρος του προφυλακτήρα του πίσω φτερού κάτω από τη σέλα.

1. Δείτε Εικόνα 17. Αφαιρέστε τον προφυλακτήρα του πίσω φτερού (1) σύμφωνα με τις οδηγίες στο εγχειρίδιο σέρβις.
2. Δείτε Εικόνα 18. Δρομολογήστε το κόκκινο καλώδιο της πλεξούδας της θερμαινόμενης χειρολαβής από τη δεξιά επάνω πλευρά του σκελετού, κάτω από τη σέλα και τον ασφαλειοδιακόπτη που βρίσκεται κοντά το μπροστινό μέρος του προφυλακτήρα του πίσω φτερού κάτω από τη σέλα.
3. Δείτε Εικόνα 22. Επιλέξτε τον σωστό στρογγυλό ακροδέκτη (4, 5 ή 6) από το κιτ, ώστε να ταιριάζει στον κοχλία του ασημένιου ακροδέκτη (με το κόκκινο καλώδιο) στον ασφαλειοδιακόπτη.
4. Κόψτε το επιπλέον μήκος από το κόκκινο καλώδιο της πλεξούδας της θερμαινόμενης χειρολαβής, αλλά ΜΗΝ απομονώσετε την εσωτερική βάση ασφαλειών. Σφίξτε τον στρογγυλό ακροδέκτη στο άκρο του κόκκινου καλωδίου σύμφωνα με τις οδηγίες του εργαλείου σύσφιξης Packard στο παράρτημα του εγχειριδίου σέρβις.

ΣΗΜΕΙΩΣΗ

Το σύρμα ισχύος (κόκκινο) της καλωδίωσης θερμαινόμενης χειρολαβής πρέπει να συνδέεται με τον ασημένιο ακροδέκτη ασφαλειοδιακόπτη. Η σύνδεση με τον χάλκινο ακροδέκτη ασφαλειοδιακόπτη μπορεί να προκαλέσει υπερφόρτωση κυκλώματος, κάτι που θα μπορούσε να οδηγήσει σε ζημιά στον εξοπλισμό. (00370a)

5. Τοποθετήστε τον στρογγυλό ακροδέκτη του κόκκινου καλωδίου στα σπειρώματα του κοχλία του ασημένιου ακροδέκτη του ασφαλειοδιακόπτη. Σφίξτε.

Ροπή: 2,3–4 N·m (20–35 in-lbs)

6. Προχωρήστε στο κεφάλαιο Για ΟΛΑ τα μοντέλα σε αυτήν την ενότητα.

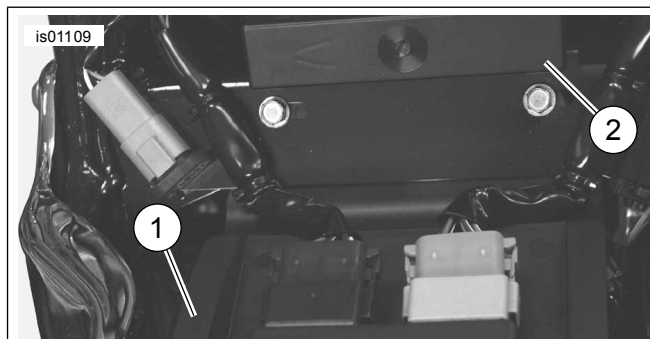

1. Πίσω προφυλακτήρας
2. Κιβώτιο ασφαλειών

Εικόνα 17. Προφυλακτήρας, μοντέλα Softail του 2003 ή παλαιότερα (εμφανίζεται μοντέλο του 2003)

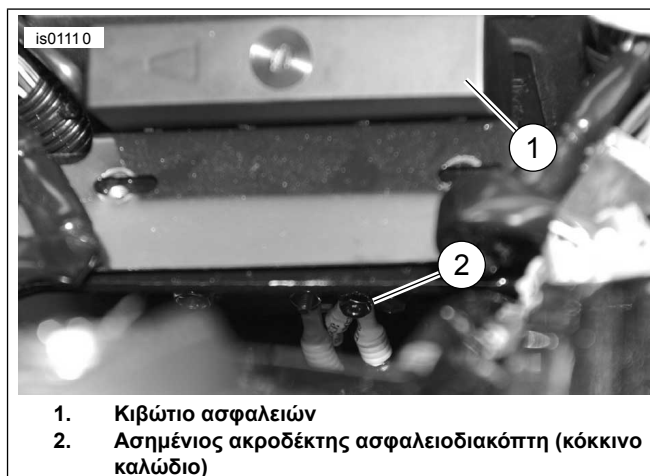

1. Κιβώτιο ασφαλειών
2. Ασημένιος ακροδέκτης ασφαλειοδιακόπτη (κόκκινο καλώδιο)

Εικόνα 18. Ασφαλειοδιακόπτης (μοντέλα Softail του 2003 ή παλαιότερα)

Μοντέλα Sportster του 2003 και παλαιότερα

Η πηγή ισχύος μπαταρίας της θερμαινόμενης χειρολαβής είναι ο ασημένιος ακροδέκτης του ασφαλειοδιακόπτη μέσα στο ηλεκτρικό πλαϊνό κάλυμμα. Δείτε Εικόνα 19 και Εικόνα 11.

1. Δείτε Εικόνα 22. Επιλέξτε τον σωστό στρογγυλό ακροδέκτη (4, 5 ή 6) από το κιτ, ώστε να ταιριάζει στον κοχλία του ασημένιου ακροδέκτη (με το κόκκινο καλώδιο) στον ασφαλειοδιακόπτη.
2. Κόψτε το επιπλέον μήκος από το κόκκινο καλώδιο της πλεξούδας της θερμαινόμενης χειρολαβής, αλλά ΜΗΝ απομονώσετε την εσωτερική βάση ασφαλειών. Σφίξτε τον στρογγυλό ακροδέκτη στο άκρο του κόκκινου καλωδίου σύμφωνα με τις οδηγίες του εργαλείου σύσφιξης Packard στο παράρτημα του εγχειριδίου σέρβις.

ΣΗΜΕΙΩΣΗ

Το σύρμα ισχύος (κόκκινο) της καλωδίωσης θερμαινόμενης χειρολαβής πρέπει να συνδέεται με τον ασημένιο ακροδέκτη ασφαλειοδιακόπτη. Η σύνδεση με τον χάλκινο ακροδέκτη ασφαλειοδιακόπτη μπορεί να προκαλέσει υπερφόρτωση κυκλώματος, κάτι που θα μπορούσε να οδηγήσει σε ζημιά στον εξοπλισμό. (00370a)

3. Τοποθετήστε τον στρογγυλό ακροδέκτη του κόκκινου καλωδίου στα σπειρώματα του κοχλίου του ασημένιου ακροδέκτη του ασφαλειοδιακόπτη. Σφίξτε.
Ροπή: 2,3–4 N·m (20–35 in-lbs)
4. Προχωρήστε στο κεφάλαιο **Για ΟΛΑ τα μοντέλα** σε αυτήν την ενότητα.

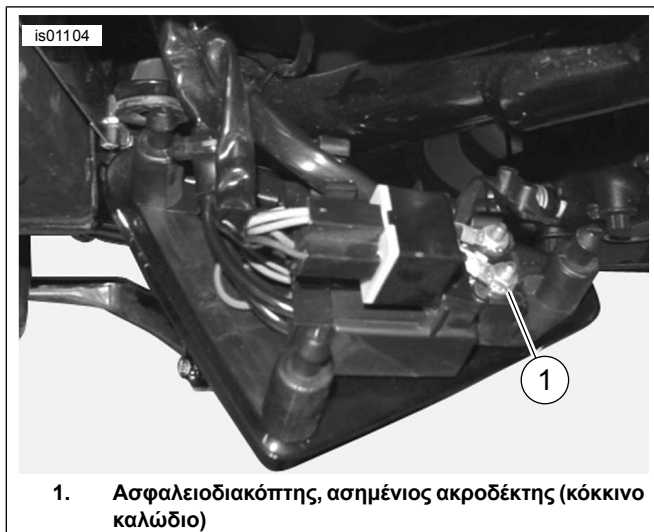

1. Ασφαλειοδιακόπτης, ασημένιος ακροδέκτης (κόκκινο καλώδιο)

Εικόνα 19. Ασφαλειοδιακόπτης (μοντέλα Sportster του 2003 ή παλαιότερα)

Μοντέλα Touring του 2003 και παλαιότερα

Η πηγή ισχύος μπαταρίας της θερμαινόμενης χειρολαβής είναι ο **ασημένιος** ακροδέκτης του ασφαλειοδιακόπτη στη θήκη της μπαταρίας κάτω από τη σέλα.

1. Δείτε Εικόνα 5. Δρομολογήστε το κόκκινο καλώδιο της θερμαινόμενης χειρολαβής στον κοχλία του ασημένιου ακροδέκτη (1) του ασφαλειοδιακόπτη, που βρίσκεται στη θήκη της μπαταρίας κάτω από τη σέλα.
2. Δείτε Εικόνα 22. Επιλέξτε τον σωστό στρογγυλό ακροδέκτη (4, 5 ή 6) από το κιτ, ώστε να ταιριάζει στον κοχλία του ασημένιου ακροδέκτη (με το κόκκινο καλώδιο) στον ασφαλειοδιακόπτη.
3. Κόψτε το επιπλέον μήκος από το κόκκινο καλώδιο της πλεξούδας της θερμαινόμενης χειρολαβής, αλλά ΜΗΝ απομονώσετε την εσωτερική βάση ασφαλειών. Σφίξτε τον στρογγυλό ακροδέκτη στο άκρο του κόκκινου καλωδίου σύμφωνα με τις οδηγίες του εργαλείου σύσφιξης Packard στο παράρτημα του εγχειριδίου σέρβις.

ΣΗΜΕΙΩΣΗ

Το σύρμα ισχύος (κόκκινο) της καλωδίωσης θερμαινόμενης χειρολαβής πρέπει να συνδέεται με τον ασημένιο ακροδέκτη ασφαλειοδιακόπτη. Η σύνδεση με τον χάλκινο ακροδέκτη ασφαλειοδιακόπτη μπορεί να προκαλέσει υπερφόρτωση κυκλώματος, κάτι που θα μπορούσε να οδηγήσει σε ζημιά στον εξοπλισμό. (00370a)

4. Τοποθετήστε τον στρογγυλό ακροδέκτη του κόκκινου καλωδίου στα σπειρώματα του κοχλίου του ασημένιου ακροδέκτη του ασφαλειοδιακόπτη. Σφίξτε.
Ροπή: 2,3–4 N·m (20–35 in-lbs)
5. Τοποθετήστε ξανά την μπαταρία στο όχημα, αλλά αυτήν τη φορά ΜΗΝ συνδέσετε τους ακροδέκτες της μπαταρίας.
6. Προχωρήστε στο κεφάλαιο **Για ΟΛΑ τα μοντέλα** σε αυτήν την ενότητα.

Μοντέλα Softail 2004-2010, μοντέλα Dyna 2004-2011, μοντέλα Sportster 2004-2013 και μοντέλα Touring 2004-2013

Η πηγή ισχύος μπαταρίας της θερμαινόμενης χειρολαβής είναι ο σύνδεσμος B+ (θετικός πόλος της μπαταρίας) στην κύρια ηλεκτρική καλωδίωση.

1. Δείτε Εικόνα 20. Εντοπίστε το σύνδεσμο B+ (θετικός πόλος της μπαταρίας) (1) (ένα κόκκινο καλώδιο με μη χρησιμοποιημένο γκρι σύνδεσμο) στην κύρια ηλεκτρική καλωδίωση και αφαιρέστε το κάλυμμα (2) από το σύνδεσμο.
 - a. **Για μοντέλα Dyna και Softail:** κάτω από τη σέλα
 - b. **Για μοντέλα Sportster και Touring:** με δρομολόγηση κάτω από τη σέλα, κάτω από το ECM (Ηλεκτρονική μονάδα ελέγχου).
2. Δείτε Εικόνα 22. Συνδέστε την καλωδίωση προσαρμογέα (10) από το κιτ στον σύνδεσμο B+.
3. Κόψτε το κόκκινο καλώδιο της πλεξούδας της θερμαινόμενης χειρολαβής για εύκολη πρόσβαση στο άκρο του κόκκινου καλωδίου της καλωδίωσης προσαρμογέα, αλλά ΜΗΝ απομονώσετε την εσωτερική βάση ασφαλειών.
4. Προμηθευτείτε έναν στεγανοποιημένο σύνδεσμο ένωσης (3) από το κιτ. Δείτε Εικόνα 7, τη διαμόρφωση ένωσης ένα σε ένα. Ενώστε το κόκκινο καλώδιο της θερμαινόμενης χειρολαβής με το καλώδιο προσαρμογέα σύμφωνα με τις οδηγίες στο παράρτημα του εγχειριδίου σέρβις.
5. Προχωρήστε στο κεφάλαιο **Για ΟΛΑ τα μοντέλα** σε αυτήν την ενότητα.

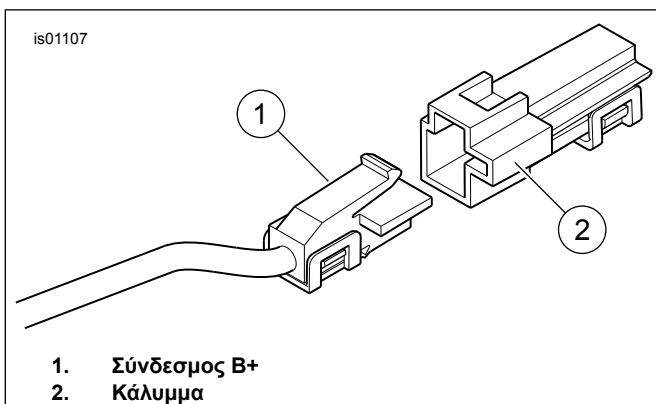

Εικόνα 20. Σύνδεσμος B+

Μοντέλα V-Rod

Το κόκκινο καλώδιο της πλεξούδας της θερμαινόμενης χειρολαβής συνδέεται απευθείας στον θετικό ακροδέκτη της μπαταρίας.

1. Επιλέξτε τον σωστό στρογγυλό ακροδέκτη (4, 5 ή 6) από το κιτ, ώστε να ταιριάζει στο συνδετήρα του θετικού ακροδέκτη στην μπαταρία.
2. Κόψτε το κόκκινο καλώδιο της πλεξούδας της θερμαινόμενης χειρολαβής για εύκολη πρόσβαση στον θετικό ακροδέκτη της μπαταρίας, αλλά ΜΗΝ απομονώσετε την εσωτερική βάση ασφαλείων. Σφίξτε τον στρογγυλό ακροδέκτη στο άκρο του κόκκινου καλωδίου σύμφωνα με τις οδηγίες του εργαλείου σύσφιξης Packard στο παράρτημα του εγχειριδίου σέρβις.

3. Στερεώστε τον στρογγυλό ακροδέκτη του κόκκινου καλωδίου στο στύλο στερέωσης του θετικού ακροδέκτη στην μπαταρία. Ασφαλίστε το συνδετήρα του ακροδέκτη. Σφίξτε.

Ροπή: 7–10 N·m (60–96 in·lbs)

Για ΟΛΑ τα μοντέλα

Επαληθεύστε ότι υπάρχει αρκετός τζόγος στο κόκκινο καλώδιο, προκειμένου η κίνηση της μπάρας τιμονιού να μην είναι περιορισμένη.

Προχωρήστε στην επόμενη ενότητα.

ΕΠΙΣΤΡΟΦΗ ΣΕ ΣΕΡΒΙΣ

ΣΗΜΕΙΩΣΗ

ΜΗΝ εκτελέσετε τα παρακάτω βήματα μέχρι να τοποθετηθούν οι θερμαινόμενες χειρολαβές και όλες οι σχετικές καλωδιώσεις σύμφωνα με τις οδηγίες που περιγράφονται σε αυτό το φύλλο οδηγιών για το μοντέλο της μοτοσυκλέτας σας.

1. Ελέγξτε ότι η δεξιά λαβή/θήκη γκαζιού περιστρέφεται και επιστρέφει ελεύθερα χωρίς να διακόπτεται η κίνησή της από την μπάρα τιμονιού ή το περίβλημα διακοπών. ΜΗ χρησιμοποιείτε το όχημα αν δεν λειτουργεί σωστά το γκαζί.

ΣΗΜΕΙΩΣΗ

Επαληθεύστε ότι ο διακόπτης ανάφλεξης βρίσκεται στη θέση OFF (Απενεργοποίηση) πριν από την τοποθέτηση της κύριας ασφάλειας ή τη σύνδεση των καλωδίων της μπαταρίας.

▲ ΠΡΟΕΙΔΟΠΟΙΗΣΗ

Συνδέστε πρώτα το θετικό (+) καλώδιο της μπαταρίας. Εάν το θετικό (+) καλώδιο γειωθεί ενώ το αρνητικό (-) καλώδιο είναι συνδεδεμένο, οι σπινθήρες που θα προκύψουν μπορούν να προκαλέσουν έκρηξη της μπαταρίας, κάτι το οποίο θα μπορούσε να οδηγήσει σε θάνατο ή σοβαρό τραυματισμό. (00068a)

2. Συνδέστε την τροφοδοσία.
 - a. **Μόνο για μοντέλα Touring του 2003 και παλαιότερα:** Ανατρέξτε στο εγχειρίδιο σέρβις για τη σύνδεση των καλωδίων της μπαταρίας (πρώτα το θετικό καλώδιο). Εφαρμόστε μια λεπτή επίστρωση βαζελίνης ή υλικού επιβράδυνσης της διάβρωσης στους ακροδέκτες της μπαταρίας.
 - b. **Μοντέλα με κύρια ασφάλεια:** Ανατρέξτε στο εγχειρίδιο σέρβις για την τοποθέτηση της κύριας ασφάλειας.
 - c. **Μοντέλα με κύριο ασφαλειοδιακόπτη (ΕΚΤΟΣ από τα μοντέλα Sportster):** Ανατρέξτε στο εγχειρίδιο σέρβις και ακολουθήστε τις οδηγίες για τη σύνδεση του αρνητικού καλωδίου της μπαταρίας. Εφαρμόστε μια λεπτή επίστρωση βαζελίνης ή υλικού επιβράδυνσης της διάβρωσης στους ακροδέκτες της μπαταρίας.
 - d. **Μοντέλα Sportster με κύριο ασφαλειοδιακόπτη:** Ανατρέξτε στο εγχειρίδιο σέρβις και ακολουθήστε τις οδηγίες για να συνδέσετε το αρνητικό καλώδιο της μπαταρίας στο στροφαλοθάλαμο του κινητήρα.
3. **Μόνο για μοντέλα V-Rod:** Τοποθετήστε το κάλυμμα αλουμινίου του θαλάμου εισαγωγής αέρα σύμφωνα με τις οδηγίες του εγχειριδίου σέρβις. **Για ΟΛΑ ΤΑ ΑΛΛΑ μοντέλα:** Τοποθετήστε το ρεζερβουάρ καυσίμου σύμφωνα με τις οδηγίες του εγχειριδίου σέρβις.
4. Τοποθετήστε το κάλυμμα της μπάρας τιμονιού, το κάλυμμα της διάταξης ανύψωσης ή το εξωτερικό φέρινγκ, αν υπάρχει, σύμφωνα με τις οδηγίες του εγχειριδίου σέρβις.

ΣΗΜΕΙΩΣΗ

Για την αποφυγή εξάντλησης της μπαταρίας, οι θερμαινόμενες χειρολαβές είναι σχεδιασμένες να λειτουργούν μόνο με το διακόπτη ανάφλεξης στη θέση ON. Οι χειρολαβές παράγουν τη μέγιστη θερμότητα όταν ο κινητήρας λειτουργεί σε ταχύτητα (σ.α.λ.) πλοήγησής.

Οι ρυθμίσεις θερμότητας στον πίνακα ελέγχου της θερμαινόμενης χειρολαβής κυμαίνονται από 1 (ελάχιστο) έως 6 (μέγιστο).

5. Με το διακόπτη ανάφλεξης στη θέση OFF, μετακινήστε την αριστερή λαβή σε μια ρύθμιση αριθμού. Βεβαιωθείτε ότι οι χειρολαβές δεν παράγουν θερμότητα. Μετακινήστε τη χειρολαβή στη θέση OFF. Στρέψτε το διακόπτη ανάφλεξης στη θέση ON, αλλά μην εκκινήσετε τη μοτοσυκλέτα. Βεβαιωθείτε ότι οι χειρολαβές δεν παράγουν θερμότητα.
6. Ανάψτε τον κινητήρα. Ελέγξτε τις χειρολαβές σε όλες τις ρυθμίσεις για τη σωστή θερμότητα.

- Μαζέψτε τη χαλαρή καλωδίωση στα προστατευμένα σημεία κάτω από τη σέλα. Χρησιμοποιήστε ιμάντες καλωδίων, για να απομακρύνετε τα καλώδια από τα κινούμενα εξαρτήματα, τις πηγές θερμότητας και τα σημεία συμπίεσης ή φθοράς.

▲ ΠΡΟΕΙΔΟΠΟΙΗΣΗ

Μετά την τοποθέτηση της σέλας, τραβήξτε προς τα επάνω τη σέλα για να βεβαιωθείτε ότι έχει ασφαλίσει στη θέση της. Εάν η σέλα είναι χαλαρή, μπορεί να μετατοπιστεί κατά την οδήγηση, προκαλώντας την απώλεια του ελέγχου, κάτι το οποίο θα μπορούσε να οδηγήσει σε θάνατο ή σοβαρό τραυματισμό. (00070b)

- Ανατρέξτε στο εγχειρίδιο συντήρησης και ακολουθήστε τις οδηγίες για να κλείσετε ή να τοποθετήσετε τη σέλα.

Αντιμετώπιση προβλημάτων

Δείτε Εικόνα 21 για το σχηματικό διάγραμμα θερμαινόμενων χειρολαβών.

Οι χειρολαβές δεν παράγουν θερμότητα

- Δείτε Εικόνα 1. Ελέγξτε εάν είναι σωστή η διαδρομή καλωδίων. Η κύρια καλωδίωση της χειρολαβής πρέπει να κατευθύνεται έξω από το περίβλημα διακοπών. Αν τα καλώδια κατευθύνονται εσωτερικά, αποσυναρμολογήστε το περίβλημα διακοπών της αριστερής πλευράς και ελέγξτε για φθαρμένα καλώδια. Αν τα καλώδια είναι φθαρμένα, αφαιρέστε την αριστερή λαβή και επαναλάβετε τη διαδικασία τοποθέτησης με τη σωστή δρομολόγηση καλωδίων.
- Ελέγξτε τις συνδέσεις των πορτοκαλί/λευκών, κόκκινων και μαύρων καλωδίων της κύριας πλεξούδας της χειρολαβής. Αν μια σύνδεση είναι ανοιχτή ή αδύναμη, επιδιορθώστε τη. Ελέγξτε τις χειρολαβές. Διαφορετικά, μεταβείτε στο Βήμα 3.
- Ανοίξτε ή αφαιρέστε τη σέλα σύμφωνα με τις οδηγίες του εγχειριδίου σέρβις.
- Ξεκινήστε τη μοτοσυκλέτα.
- Ελέγξτε για τάση 12 VDC κατά μήκος των κόκκινων και μαύρων καλωδίων της κύριας πλεξούδας καλωδίων της χειρολαβής. Αν δεν υπάρχουν 12 VDC στα καλώδια, ελέγξτε την ασφάλεια στην πλεξούδα καλωδίων και αντικαταστήστε την σε περίπτωση που έχει καεί. Διαφορετικά, αντικαταστήστε την αριστερή λαβή και την πλεξούδα καλωδίων και ελέγξτε τις χειρολαβές.

- Αφαιρέστε τη δεξιά χειρολαβή από την μπάρα τιμονιού.
- Αποσυνδέστε το σύνδεσμο της δεξιάς λαβής από την πλεξούδα καλωδίων της αριστερής λαβής.
- Ελέγξτε τη συνέχεια κατά μήκος των καλωδίων δύο συνδέσεων στη δεξιά λαβή. Αν υπάρχει συνέχεια, οι χειρολαβές λειτουργούν.

Οι χειρολαβές παράγουν θερμότητα με τον διακόπτη ανάφλεξης στη θέση απενεργοποιημένο

Εάν οι χειρολαβές παράγουν θερμότητα με τον διακόπτη ανάφλεξης απενεργοποιημένο, τότε είτε οι χειρολαβές δεν είναι σωστά συνδεδεμένες με το όχημα, είτε η αριστερή λαβή και η πλεξούδα καλωδίων είναι ελαττωματικές.

Ελέγξτε προσεκτικά όλες τις συνδέσεις καλωδίωσης των θερμαινόμενων χειρολαβών στο όχημα. Αν οι συνδέσεις είναι σωστές, αντικαταστήστε την κύρια πλεξούδα καλωδίων των θερμαινόμενων χειρολαβών και, στη συνέχεια, ελέγξτε τις χειρολαβές.

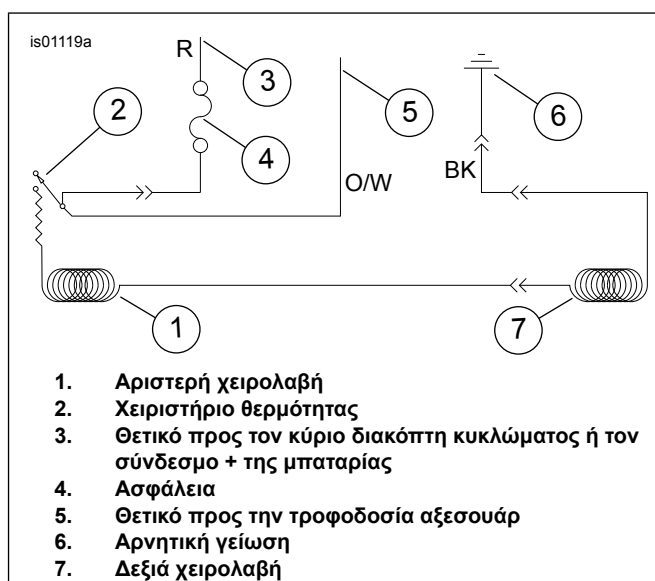

Εικόνα 21. Διάγραμμα θερμαινόμενων χειρολαβών

ΑΝΤΑΛΛΑΚΤΙΚΑ

Δείτε Εικόνα 22 και Πίνακας 1.

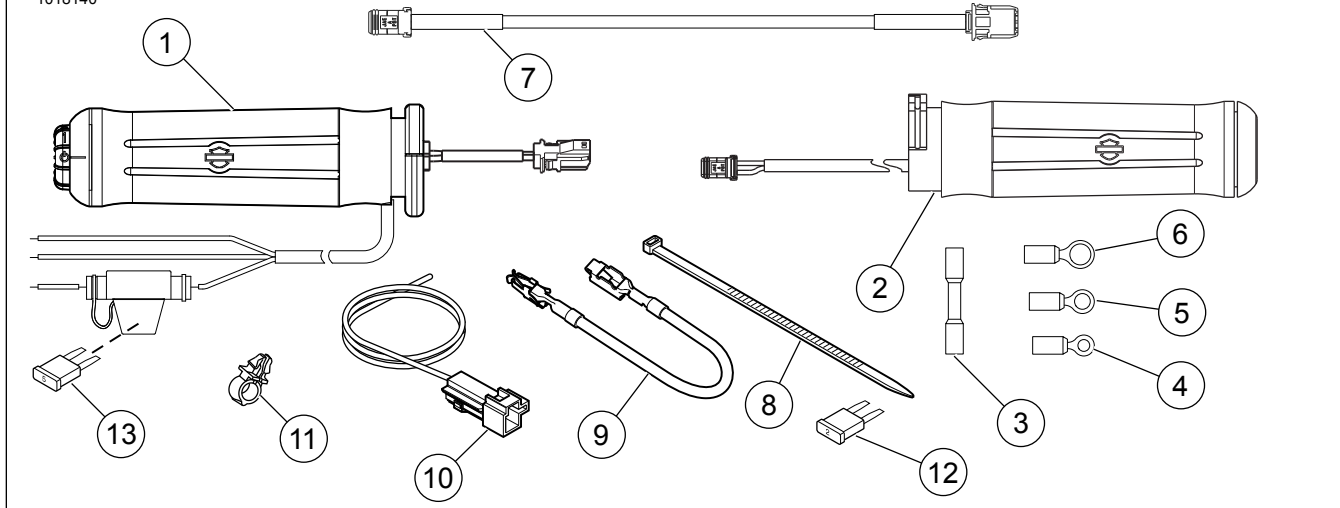

Εικόνα 22. Ανταλλακτικά, Κιτ θερμαινόμενων χειρολαβών

Πίνακας 1. Ανταλλακτικά

Στοιχείο	Περιγραφή (ποσότητα)	Αριθμός εξαρτήματος
Κιτ 56047-03C: Θερμαινόμενες χειρολαβές τύπου Flame		
1	Θερμαινόμενη χειρολαβή, αριστερή	56100-04B
2	Θερμαινόμενη χειρολαβή, δεξιά	56048-03
Κιτ 56107-03B: Θερμαινόμενες χειρολαβές με απαλό κοκκώδες δέρμα		
1	Θερμαινόμενη χειρολαβή, αριστερή	56169-04A
2	Θερμαινόμενη χειρολαβή, δεξιά	56136-03
Κιτ 56174-03C: Λαβές χρωμίου/καουτσούκ (Μεγάλη διάμετρος)		
1	Θερμαινόμενη χειρολαβή, αριστερή	56181-04B
2	Θερμαινόμενη χειρολαβή, δεξιά	56175-03
Κιτ 56196-03C: Λαβές χρωμίου/καουτσούκ (Μικρή διάμετρος)		
1	Θερμαινόμενη χειρολαβή, αριστερή	56617-04A
2	Θερμαινόμενη χειρολαβή, δεξιά	56615-03
Κιτ 56512-02C: Ανάγλυφες θερμαινόμενες λαβές χρωμίου/καουτσούκ		
1	Θερμαινόμενη χειρολαβή, αριστερή	56514-04A
2	Θερμαινόμενη χειρολαβή, δεξιά	56513-02
Κιτ 56619-03B: Θερμαινόμενες χειρολαβές τύπου Nostalgic		
1	Θερμαινόμενη χειρολαβή, αριστερή	56638-03A
2	Θερμαινόμενη χειρολαβή, δεξιά	56620-03
Κιτ 56694-04A: Θερμαινόμενες χειρολαβές τύπου Diamond Plate		
1	Θερμαινόμενη χειρολαβή, αριστερή	56695-04A
2	Θερμαινόμενη χειρολαβή, δεξιά	56696-04
Κιτ 56750-04B: Θερμαινόμενες χειρολαβές τύπου Stealth		
1	Θερμαινόμενη χειρολαβή, αριστερή	56734-04A
2	Θερμαινόμενη χειρολαβή, δεξιά	56733-04
Κιτ 56828-03B: Θερμαινόμενες χειρολαβές τύπου Aileron		
1	Θερμαινόμενη χειρολαβή, αριστερή	56830-03A
2	Θερμαινόμενη χειρολαβή, δεξιά	56829-03
Κιτ 56923-05: H.O.G.® Θερμαινόμενες χειρολαβές		
1	Θερμαινόμενη χειρολαβή, αριστερή	56924-05
2	Θερμαινόμενη χειρολαβή, δεξιά	56925-05
Κιτ 56926-05A: Θερμαινόμενες χειρολαβές τύπου Skull		
1	Θερμαινόμενη χειρολαβή, αριστερή	56927-05
2	Θερμαινόμενη χειρολαβή, δεξιά	56928-05
Κιτ 56997-07A: Θερμαινόμενες χειρολαβές τύπου Ironside		
1	Θερμαινόμενη χειρολαβή, αριστερή	57055-07
2	Θερμαινόμενη χειρολαβή, δεξιά	56053-07
Κιτ 56100030: Θερμαινόμενες χειρολαβές τύπου Slipstream		
1	Θερμαινόμενη χειρολαβή, αριστερή	56100038
2	Θερμαινόμενη χειρολαβή, δεξιά	56100033
Κιτ 56100111: Θερμαινόμενες χειρολαβές τύπου Airflow		
1	Θερμαινόμενη χειρολαβή, αριστερή	56100109
2	Θερμαινόμενη χειρολαβή, δεξιά	56100127
Κιτ 56100254: Θερμαινόμενες χειρολαβές τύπου Slipstream		
1	Θερμαινόμενη χειρολαβή, αριστερή	56100292
2	Θερμαινόμενη χειρολαβή, δεξιά	56100272
Κιτ 56100256: Θερμαινόμενες χειρολαβές τύπου Airflow		
1	Θερμαινόμενη χειρολαβή, αριστερή	56100286

Πίνακας 1. Ανταλλακτικά

Στοιχείο	Περιγραφή (ποσότητα)	Αριθμός εξαρτήματος
2	Θερμαινόμενη χειρολαβή, δεξιά	56100279
Κιτ 56100259: Θερμαινόμενες χειρολαβές τύπου Skull		
1	Θερμαινόμενη χειρολαβή, αριστερή	Δεν πωλείται χωριστά
2	Θερμαινόμενη χειρολαβή, δεξιά	Δεν πωλείται χωριστά
Κιτ 56100261: Θερμαινόμενες χειρολαβές τύπου Nostalgic		
1	Θερμαινόμενη χειρολαβή, αριστερή	56100294
2	Θερμαινόμενη χειρολαβή, δεξιά	56100276
Κιτ 56100262: Θερμαινόμενες χειρολαβές τύπου Flame		
1	Θερμαινόμενη χειρολαβή, αριστερή	56100296
2	Θερμαινόμενη χειρολαβή, δεξιά	56100281
Κιτ 56100264: Λαβές χρωμίου/καουτσούκ (Μεγάλη διάμετρος)		
1	Θερμαινόμενη χειρολαβή, αριστερή	56100297
2	Θερμαινόμενη χειρολαβή, δεξιά	56100282
Κιτ 56100266: Λαβές χρωμίου/καουτσούκ (Μικρή διάμετρος)		
1	Θερμαινόμενη χειρολαβή, αριστερή	56100295
2	Θερμαινόμενη χειρολαβή, δεξιά	56100283
Κιτ 56100268: Ανάγλυφες θερμαινόμενες λαβές χρωμίου/καουτσούκ		
1	Θερμαινόμενη χειρολαβή, αριστερή	56100288
2	Θερμαινόμενη χειρολαβή, δεξιά	56100270
Κιτ 56100358: Θερμαινόμενες χειρολαβές τύπου Airflow		
1	Θερμαινόμενη χειρολαβή, αριστερή	56100360
2	Θερμαινόμενη χειρολαβή, δεξιά	56100359
Κιτ 56100363: Θερμαινόμενες χειρολαβές τύπου Willie G Skull		
1	Θερμαινόμενη χειρολαβή, αριστερή	56100369
2	Θερμαινόμενη χειρολαβή, δεξιά	56100371
Κοινά εξαρτήματα σε ΟΛΑ τα κιτ θερμαινόμενων χειρολαβών		
3	Στεγανοποιημένος σύνδεσμος ένωσης (2)	70586-93
4	Στρογγυλός ακροδέκτης (2), για κοχλία #10	9857
5	Στρογγυλός ακροδέκτης (2), για κοχλία 6,4 mm (1/4 in)	9858
6	Στρογγυλός ακροδέκτης, για κοχλία 7,9 mm (5/16 in)	9859
7	Επέκταση πλεξούδας καλωδίων, μήκους 26,7 cm (10,5 in)	69201703
8	Ιμάντας καλωδίων (μαύρος) (8), μήκους 26,7 cm (10,5 in)	10006
9	Καλώδιο, προσαρμογέας μπλοκ ασφαλειών	70329-04
10	Πλεξούδα καλωδίων, προσαρμογέας	70310-04
11	Κλιπ, εξάρτημα συγκράτησης καλωδίων (4)	70345-84
12	Ασφάλεια, τύπου λεπίδας, 2A (γκρι)	54305-98
13	Ασφάλεια, τύπου λεπίδας, 5A (ανοιχτό καφέ) (εσωτερική βάση ασφαλειών)	72331-95