



FÜTÖTTMARKOLAT-KÉSZLETEK

ÁLTALÁNOS TUDNIVALÓK

Készletszámok

56047-03C, 56107-03B, 56174-03C, 56196-03C, 56512-02C, 56619-03B, 56694-04A, 56750-04B, 56822-03A, 56825-03A, 56828-03B, 56923-05, 56926-05A, 56997-07A, 56100030, 56100111, 56100254, 56100256, 56100259, 56100261, 56100262, 56100264, 56100266, 56100268, 56100358, 56100363

Modellek

A felszereléssel kapcsolatos tájékoztatásért lásd a P&A kiskereskedelmi katalógust vagy a www.harley-davidson.com Parts and Accessories (Alkatrészek és tartozékok) részét (amely kizárólag angol nyelven áll rendelkezésre).

MEGJEGYZÉS

Mindegyik készlet egy pár fűtött markolatot és a csatlakoztató alkatrészeket tartalmazza (lásd: Ábra 22 és Táblázat 1).

Ezek a fűtöttmarkolat-készletek nem kompatibilisek a belső huzalozású kormányokkal.

Szerelési követelmények

A 2011-es és újabb Softail modellekhez, a 2012-es és újabb Dyna modellekhez, valamint a 2014-es újabb Sportster modellekhez elektromos összekötő vezetékkeg (H-D cikksz.: 72673-11) külön történő beszerzésére is szükség van.

A készlet helyes felszereléséhez UltraTorch UT-100 (HD-39969), zsugorcső toldattal (HD-41183) rendelkező Robinair Heat Gun (HD-25070) (hőlégfúvó) berendezésre, vagy egyéb megfelelő hőszugárzó berendezésre van szükség.

A készlet felszereléséhez érintkezőkrimpelő szerszám használata és egyéb alkatrészek és kellékanyagok szükségesek. Az akkumulátorkábel lekötése után Electrical Contact Lube (H-D cikksz.: 99861-02) kenőanyagra vagy azzal egyenértékű anyagra van szükség. Ezek az árucikkek a Harley-Davidson-márkakereskedésekből szerezhetők be.

▲ FIGYELEM

A motoros és az utas biztonsága a készlet megfelelő beszerelésétől függ. Alkalmazza a szervizkézikönyvben ismertetett megfelelő eljárást. Ha nem áll módjában elvégezni az eljárást, vagy ha nem rendelkezik a megfelelő szerszámmal, akkor a beszerelést végeztesse el Harley-Davidson-márkakereskedésben. A készlet nem megfelelő módon való beszerelése súlyos, akár végzetes személyi sérülést is okozhat. (00333b)

MEGJEGYZÉS

Ez az útmutatólap a szervizkézikönyv információin alapul. A szereléshez az adott évjáratú motorkerékpár-modellhez való

szervizkézikönyv is szükséges, ami a Harley-Davidson-márkakereskedésekben kapható.

Elektromos túlterhelés

ÉRTESETÉS

Motorkerékpár töltőrendszerét túlterhelheti, ha túl sok elektromos tartozékot szerel fel. Ha az egyszerre üzemelő elektromos tartozékok több áramot fogyasztanak, mint amennyit a motorkerékpár töltőrendszere előállít, az elektromos fogyasztás lemerítheti az akkumulátort, és károsíthatja a jármű elektromos rendszerét. (00211d)

▲ FIGYELEM

Elektromos tartozék felszereléskor ügyeljen arra, hogy ne lépje túl az érintett áramkört védő biztosíték vagy megszakító névleges maximális áramerősségét. A maximális áramerősség túllépése elektromos hibákhoz vezethet, ami súlyos, akár végzetes személyi sérüléssel járhat. (00310a)

Ez a fűtöttmarkolat-készlet akár további **2,8 amperrel** is megterheli az elektromos rendszert.

Szervizelhető alkatrészek

Lásd: Ábra 22 és Táblázat 1.

ELTÁVOLÍTÁS

Előkészületek

MEGJEGYZÉS

Riasztószirénával rendelkező járművek esetén:

- Ellenőrizze, hogy a válaszjeladó a közelben van-e.
- Fordítsa a gyújtáskapcsolót ON (Be) helyzetbe.

Kizárólag a VRSC modellek esetében: távolítsa el a légszűrőház alumíniumfedelét a szervizkézikönyv utasításai szerint.

A főbiztosítékot a szervizkézikönyv utasításait követve távolítsa el.

EFI modellek esetében, KIVÉVE VRSC:

▲ FIGYELEM

Az üzemanyag kiáramlásának megelőzése érdekében ürítse le a nagynyomású üzemanyagrendszert, mielőtt lekötí a tápvezetéket. A benzin rendkívül gyúlékony és robbanékony, és súlyos, akár végzetes személyi sérülést is okozhat. (00275a)

a szervizkézikönyv utasításai szerint ürítse le és válassza le az üzemanyag-tápvezetéket.

Főbiztosítókkal rendelkező járművek esetén:

▲ FIGYELEM

A továbblépés előtt vegye ki a főbiztosítékot, hogy megelőzze a motor véletlen beindulását, ami súlyos, akár végzetes személyi sérüléshez is vezethet. (00251b)

1. A főbiztosítékot a szervizkézikönyv utasításait követve távolítsa el. Távolítsa el és tegye félre az ülést és az összes kötőelemet.

Főmegszakítóval rendelkező járművek esetén:

▲ FIGYELEM

A továbblépés előtt kösse le az akkumulátor negatív (-) kábelét, hogy megelőzze a motor véletlen beindulását, ami súlyos, akár végzetes személyi sérüléshez is vezethet. (00048a)

1. a szervizkézikönyvben foglaltak szerint távolítsa el az ülést, és kösse le a negatív (fekete) akkumulátorkábelt az akkumulátor negatív pólusáról. Őrizze meg az ülés összes kötőelemét.

Karburátoros modellek esetén:

▲ FIGYELEM

A karburátor üzemanyag-vezetékéből üzemanyag folyhat ki, amikor azt leszereli a benzincsapról. A benzin rendkívül gyúlékony és robbanékony, és súlyos, akár végzetes személyi sérülést is okozhat. Törölje fel azonnal a kifolyt üzemanyagot, és ártalmatlanítsa a rongyot megfelelő módon. (00256a)

2. zárja el az üzemanyag-ellátó szelepet. Távolítsa el az üzemanyag-vezetékét a szelepről.

Az ÖSSZES modell esetében, KIVÉVE VRSC:

▲ FIGYELEM

Az üzemanyagrendszer szervizelése során ne dohányozzon, kerülje a nyílt lángot és a szikrákat. A benzin rendkívül gyúlékony és robbanékony, és súlyos, akár végzetes személyi sérülést is okozhat. (00330a)

3. a műszerkonzolt (ha van) a szervizkézikönyv utasításait követve távolítsa el az üzemanyagtartályról.
4. Az üzemanyagtartály eltávolítására vonatkozó utasításokat a szervizkézikönyv megfelelő része (Karburátoros vagy EFI motor) része tartalmazza.
5. **Az FLHR modellek vagy az 1996-os és újabb FL Softail modellek esetében, amelyek króm fényezésű burkolat-készlettel (H-D cikksz. 67907-96) rendelkeznek:** a kormány burkolatát a szervizkézikönyv utasításai szerint távolítsa el.

Jelenlegi markolat eltávolítása

Az ÖSSZES modell esetében:

1. a jobb kormánymarkolati kapcsolóház eltávolítását a szervizkézikönyv ismerteti. Az eltávolításra a gázbovdenhez való hozzáférés érdekében van szükség.

2. Tekintse meg a szervizkézikönyvet a gázbovdenek lecsatlakoztatása és a jelenlegi jobb markolat/gázpersely eltávolítása érdekében. A leszerelést követően ellenőrizze, hogy a kormányvég tiszta és sima.
3. Lazítsa meg, de ne távolítsa el a bal kormánymarkolati kapcsolókat a tengelykapcsoló kar konzoljához rögzítő két csavart a lapos alátétekkel együtt.
4. Távolítsa el a felső és alsó kapcsolóház csavarjait.
5. Távolítsa el a bal kormánymarkolatot. Ha a markolat ragasztott típusú, óvatosan vágja le a kormányról egy éles pengével vagy késsel.
6. Ha rendelkezik kormányzarvburkolattal, kiemelőburkolattal vagy külső idommal, lásd a szervizkézikönyvet, és szükség esetén távolítsa el ezeket, ha az szükséges a vezetékek útvonalának a teleszkóp felső befogóján keresztüli eléréséhez.

A FÜTÖTT MARKOLAT FELSZERELÉSE

MEGJEGYZÉS

- *A jobb és bal kormányzarvon lévő vezérlőmodulok (R&LHCMs) elvezetésénél és lezárásánál ellenőrizze, hogy nincsenek-e becsípődött vezetékek. Lásd a szervizkézikönyvet.*
- *A jobb kormányzarvon lévő vezérlőmodul (RHCM) beszerelésekor ellenőrizze, hogy a gázkar hosszirányú játéka megfelelően van-e beállítva. Lásd a szervizkézikönyvet.*
- *Az első főfékhenger eltávolítása előtt helyezzen be éket a fékkapcsoló védelme érdekében. Lásd a szervizkézikönyvet.*
- *Óvatosan szerelje be a tengelykapcsoló kart, hogy ne sértse meg a tengelykapcsoló kapcsolóját. Lásd a szervizkézikönyvet.*

1. Lásd: Ábra 22 és Táblázat 1. Állapítsa meg, hogy a kábelköteg-toldatra (7) szükség van-e a szereléshez:

- Tartsa a jobb fűtött markolatot/gázperselyt és a kábelköteget a kormány mellett úgy, mintha az egész fel lenne szerelve a kormányra. A markolaton/gázperselyen lévő kábelköteg végén lévő csatlakozónak túl kell nyúlnia a kormány bal oldali végén.
- Ha a csatlakozó **túlnyúlik** a kormány másik végén, a toldat elhagyható.
- Ha a csatlakozó **nem nyúlik túl** a kormány másik oldalán, csatlakoztassa a toldatot a jobb markolat kábelkötegeinek végéhez.

MEGJEGYZÉS

A vezetékcsatlakozó kormányba való teljes behúzásához használjon sűrített levegőt vagy behúzószalagot.

Behúzószalag használata esetén hurkolja a behúzószalag végét a csatlakozóhoz és rögzítse hozzá szilárdan.

Egyes belső huzalozású kormányoknál, pl. az emelt és hajlított változatoknál vagy kormányra szerelt irányjelzőkkel rendelkező modelleknél előfordulhat, hogy a fűtött markolatról el kell távolítani az érintkezőket.

Az összeszerelés megkönnyítése érdekében a szétválasztás előtt fényképezze le az összes csatlakozót.

A behúzást megkönnyíti a szappanos vízzel való bepermetezés vagy bedörgölés.

2. Távolítsa el a kormánymarkolat vezetékkötegét a kormányhoz erősítő rugós rögzítőkapcsokat.
3. Húzza be a csatlakozót és a vezetéket a fűtött markolat/gázpersely felől a kormány jobb oldalán, majd végig a kormányon, végül a kormány bal oldalán kivezetve azt
4. Szerelje fel a fűtött markolatot/gázperselyt, a gázbovdenekeket és a kapcsolóházat a kormány jobb oldalára a szervizkézikönyvben ismertetett eljárásokat követve.
5. Távolítsa el a fekete gyűrűt a bal fűtött markolat (1) belső végéről. Kösse be a jobb markolat csatlakozóját a bal markolat csatlakozójába.
6. Takarószalag vagy zsírkréta segítségével jelölje meg a kormányt a bal oldali végétől 120 mm-re.

MEGJEGYZÉS

Tisztítsa le a kormányról alaposan a rajta maradt ragasztót.

Ha a markolatokon mintázat is található, igazítsa össze a két markolat mintázatát a gázmarkolat teljesen visszavett gáznál felvett helyzetében.

▲ FIGYELEM

Ne kenje meg a bal kormánymarkolatot annak beszerelése előtt. A markolat a kenőanyag miatt menet közben könnyen lejöhet, ami a motorkerékpár feletti uralom elvesztéséhez és súlyos, akár végzetes személyi sérüléshez is vezethet. (00315a)

7. Ha a bal markolatról sok vezeték nyúlik túl a kormány bal végétől, az egyik kezébe egy tompa, rugalmas tárgyat (például keskeny gumitömítőt) véve óvatosan tolja be a vezetéket a kormányba, miközben a másik kezével a markolatot a helyére segíti a kormány végéhez közel.
8. Távolítsa el a rugalmas tárgyat a kormány belsejéből és óvatosan csúsztassa a bal markolatot rá a kormányra, ügyelve, hogy ne nyomja meg, csípjé be a markolaton belüli vezetéket, valamint egyéb módon se okozza annak sérülését. Nyomja a markolatot rá a kormányra a 6. lépésben látható jelzésig.
9. Lásd: Ábra 1 . Állítsa be úgy a bal markolatot, hogy a rögzítőkarima (1) szilárdan behelyezhető legyen az alsó kapcsolóházba (2).

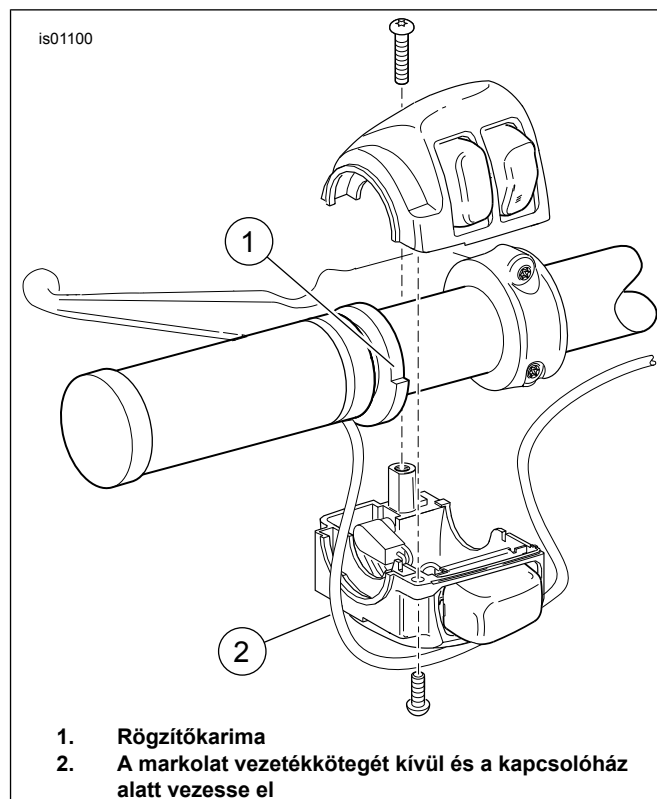

Ábra 1. Fűtött markolat (bal oldal)

ÉRTESETÉS

Ne a kapcsolóházon belül vezesse a kormánymarkolat fő vezetékkötegét. A kapcsolóházon belül vezetett vezetékek rövidzárlatba kerülhetnek, ami berendezéskárosodással járhat. (00369a)

10. A fűtött markolat fő vezetékkötegét a kapcsolóház (2) **alatt** vezesse el.
11. Lásd: Ábra 22. **Ha vannak furatok** a kormány bal alsó részén, helyezze be a készletben található vezetékrögzítő kapcsokat (11) a furatokba. Rögzítse a vezetékköteget a kapcsokhoz. **Ha nincsenek furatok**, kábelkötegelővel (8) rögzítse a vezetékköteget a kormányhoz.
12. Rögzítse a kapcsolóházat a markolathoz és a kormányhoz a szervizkézikönyv utasításai szerint.
13. A meglévő vezetékek útvonalát követve vezesse el a fűtött markolat fő vezetékkötegét: **Csak a 2006-os és újabb VRSC modellek esetében:** a fekete vezetéket az akkumulátor negatív kivezetése közelében vezesse el. **Minden VRSC modell esetében:** a piros vezetéket az akkumulátor pozitív kivezetése közelében vezesse el.
 - a. A teleszkóp felső befogóján keresztül, azon át vagy mellette
 - b. A motorkerékpár váza mentén, egy általános helyre az ülés alatt
14. Lásd: Ábra 22. A készletben található kábelkötegelőkkel (8) rögzítse a fűtött markolat vezetékkötegét a váz mentén elvezetett vezetékekhez.

VEZETÉKKÖTEG CSATLAKOZTATÁSA – ÁLTALÁNOS RÉSZ

A fűtött markolatok motorkerékpárra szerelésekor végre kell hajtani vezeték összekötését. Az adott modellekre vonatkozó utasításokat az alábbi részekben olvashatja. A megfelelő vezeték-összekötési eljárásokat lásd a szervizkézikönyv függelékében.

▲ FIGYELEM

Az UltraTorch UT-100 és minden egyéb hőszugárzó-berendezés használata során kövesse a gyártó előírásait. A gyártó előírásainak be nem tartása tüzet vagy robbanást okozhat, ami súlyos, akár halálos személyi sérüléshez is vezethet. (00335a)

- Ügyeljen rá, hogy az üzemanyagrendszer elemei ne kapjanak hőt. Magas hőmérséklet hatására az üzemanyag begyullad/berobban, ami halált vagy súlyos sérülést okozhat.
- Ügyeljen rá, hogy ne érje hő az elektromos rendszer más elemeit, csak azokat a csatlakozókat, amikre a zsigorcso kerül.
- Ne nyúljon a szerszám csúcsának és a zsigorcso toldaltnak a közelébe.

2011 és 2015 között gyártott Softail modellek: lásd a következő részt.

Az ÖSSZES TÖBBI modell: folytassa az adott modellre vonatkozó **FEKETE VEZETÉK CSATLAKOZTATÁSA** résszel.

VEZETÉKKÖTEG CSATLAKOZTATÁSA: 2011 ÉS 2015 KÖZÖTT GYÁRTOTT SOFTAIL MODELLEK, 2012 ÉS 2017 KÖZÖTT GYÁRTOTT DYNA MODELLEK ÉS 2014-ES ÉS ÚJABB SPORTSTER MODELLEK

MEGJEGYZÉS

Az elektromos összekötő vezetékkegyet (H-D cikksz.: 72673-11) külön kell megvásárolni.

1. Keresse meg az ülés alatt a Digital Technician csatlakozót [91A] (szürke, hatpólusú csapos Deutsch-csatlakozó gumi karmantyúval). Helyezze el az elektromos összekötő vezetékkegyet a csatlakozónál [91A], de most még NE csatlakoztassa.
2. Vezesse el a fűtött markolat vezetékkegyét az elektromos összekötő vezetékkegyig. NE vágja le a vezetékbe épített biztosítékfoglalatot a piros vezetékről, de vágja vissza annyira a vezetékeket, hogy kényelmesen elérjék az elektromos összekötő vezetékkegy zárt toldócsatlakozóit.
3. Kösse össze a markolat fekete vezetékét az elektromos összekötő vezetékkegy **fekete** vezetékével.
4. Kösse össze a markolat narancs/fehér vezetékét az elektromos összekötő vezetékkegy **piros/sárga** vezetékével.
5. Kösse össze a markolat piros vezetékét az elektromos összekötő vezetékkegy **piros/kék** vezetékével.

6. Hőlégfúvó vagy hasonló hőszugárzó eszköz segítségével rögzítse zsigorcsoval a csatlakozót a vezetékekhez.
7. Húzza ki a gumikarmantyút a Digital Technician csapos szürke csatlakozójából [91A]. Vágja le a karmantyút a vezetékekről.
8. Csatlakoztassa az elektromos összekötő vezetékkegy aljzatházát a csatlakozóhoz [91A].
9. Illessze be a gumikarmantyút az elektromos összekötő vezetékkegy nyitott csapos csatlakozójába.
10. Lazítsa meg vagy távolítsa el a négy csavart, amik az ECM-et a tartójához rögzítik. Vezesse el az elektromos összekötő vezetékkegyet az ECM csatlakozója alatt. Rögzítse a négy csavart. Húzza meg.
Nyomaték: 5,1–6,2 N·m (45–55 in-lbs)
11. Folytassa a **VISSZAVITEL A SZERVIZBE** résszel.

FEKETE VEZETÉK CSATLAKOZTATÁSA A TESTELÉSHEZ

2011-es és régebbi Dyna modellek

1. Távolítsa el az anyát a testelő csavarról, a váz tetején, az ülés alatt, az üzemanyagtartály közelében.
2. Válassza ki a készletből a megfelelő gyűrűs vezetékkegyet (4, 5 vagy 6), amely illik a testelő csavarhoz.
3. Lásd: Ábra 2 . Vágja el úgy a fűtött markolat vezetékkegyének fekete vezetékét, hogy könnyen elérhesse a testelési helyszínt, majd krimpelje a gyűrűs vezetékkegyt rá a vezeték végére a szervizkézikönyv függelékében a Packard krimpelőszerszámra vonatkozó utasítások szerint.
4. Szerelje fel a gyűrűs vezetékkegyt a testcsatlakozóra. Húzza meg a szervizkézikönyvben megadott nyomatékérték szerint.
5. Folytassa az ebben a részben található **Az ÖSSZES modell esetében** résszel.

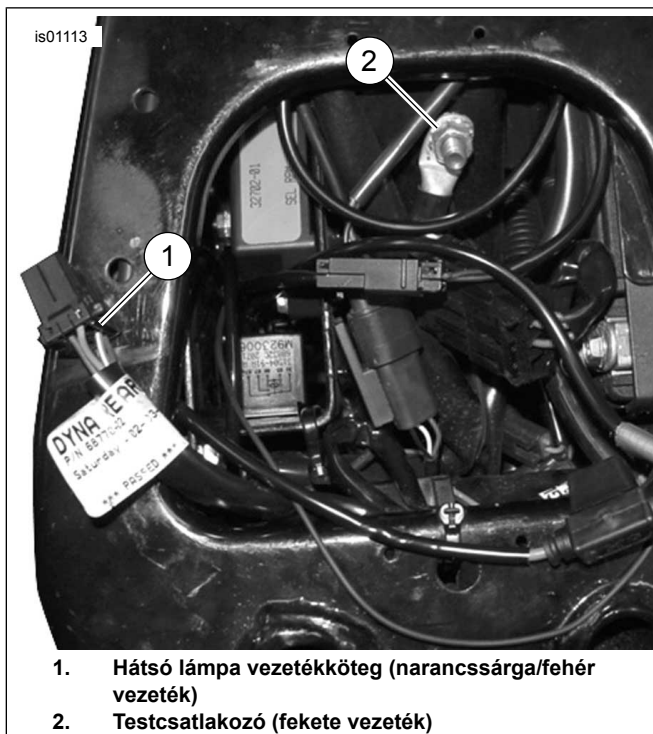

1. Hátsó lámpa vezetékkeg (narancssárga/fehér vezeték)
2. Testcsatlakozó (fekete vezeték)

Ábra 2. Táp- és testcsatlakozók (Dyna modellek)

2010-es és régebbi Softail modellek

1. Távolítsa el a testelő csavart, a váz tetején, az ülés alatt, az üzemanyagtartály közelében.
2. Válassza ki a készletből a megfelelő gyűrűs vezetékvéget (4, 5 vagy 6), amely illik a testelő csavarhoz.
3. Vágja el úgy a fűtött markolat vezetékkegének fekete vezetékét, hogy könnyen elérhesse a testelési helyszínt, majd krimpelje a gyűrűs vezetékvéget rá a vezeték végére a szervizkézikönyv függelékében a Packard krimpelőszerszámra vonatkozó utasítások szerint.
4. Lásd: Ábra 3 . Szerelje fel a gyűrűs vezetékvéget a menetes testcsatlakozóra. Rögzítse a testelő csavart a vázhoz (2). Húzza meg a szervizkézikönyvben megadott nyomatékérték szerint.
5. Folytassa az ebben a részben található **Az ÖSSZES modell esetében** résszel.

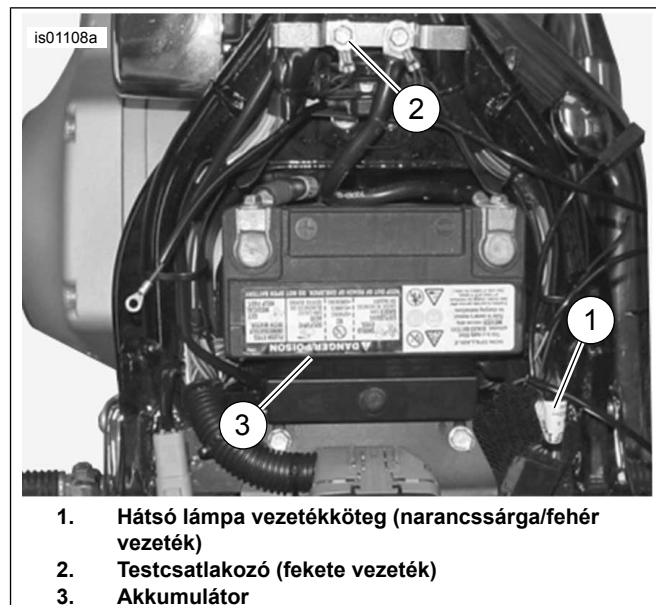

1. Hátsó lámpa vezetékkeg (narancssárga/fehér vezeték)
2. Testcsatlakozó (fekete vezeték)
3. Akkumulátor

Ábra 3. Táp- és testcsatlakozók (Softail modellek)

2013-as és régebbi Sportster modellek

1. Távolítsa el a bal oldalon, az akkumulátor közelében található elektromos oldalburkolatot.
2. Vezesse a fűtött markolat vezetékkegét keresztül a váz tetején, az ülés alatt, egészen az elektromos oldalburkolat alatt található megszakítóig.
3. Lásd: Ábra 4 . Távolítsa el a testelő csavart (1), amely itt található:
 - az ülés alatt egyes 1996 és 2003 között gyártott modelleken
 - a lengőkar közelében az 1995-ös és régebbi modellek, és az ülés alatt csavarral nem rendelkező, 1996 és 2003 között gyártott modellek esetében
 - a motoron, az indítómotor közelében a 2004-es és újabb modellek esetében
4. Válassza ki a készletből a megfelelő gyűrűs vezetékvéget (4, 5 vagy 6), amely illik a testelő csavarhoz.
5. Vágja el úgy a fűtött markolat vezetékkegének fekete vezetékét, hogy könnyen elérhesse a testelési helyszínt, majd krimpelje a gyűrűs vezetékvéget rá a vezeték végére a szervizkézikönyv függelékében a Packard krimpelőszerszámra vonatkozó utasítások szerint.
6. Szerelje fel a gyűrűs vezetékvéget a menetes testcsatlakozóra. Rögzítse a testelő csavart az eredeti helyén, majd húzza meg a szervizkézikönyvben előírt nyomatékkal.
7. Folytassa az ebben a részben található **Az ÖSSZES modell esetében** résszel.

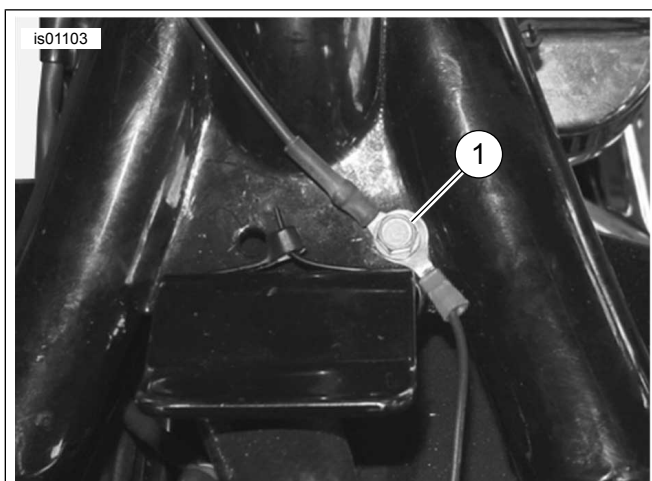

1. Testelő csavarok (fekete vezeték)
Ábra 4. Testcsatlakozók (Sportster modellek)

2003-as és régebbi Touring modellek

▲ FIGYELEM

Kösse le először a negatív (-) akkumulátorkábelt. Ha a pozitív (+) kábel bekötött negatív (-) kábel mellett testhez ér, a keletkező szikrák miatt az akkumulátor felrobbanhat, ami súlyos, akár végzetes személyi sérülést is okozhat. (00049a)

1. Ha a negatív akkumulátorkábel **NEM VOLT** lekötve a szerelés kezdetén, a szervizkézikönyv utasításai szerint kösse le a negatív (fekete) akkumulátorkábelt az akkumulátor negatív kivezetéséről. Őrizze meg az ülés összes kötőelemét.
2. Az akkumulátor pozitív kábelének lekötését lásd a szervizkézikönyvben. Távolítsa el az akkumulátort.

MEGJEGYZÉS

A fekete vezetéknek elég hosszúnak kell maradnia ahhoz, hogy az akkumulátor illeszkedjen az akkumulátor számára kialakított mélyedésbe, a vezeték nyomása vagy húzása nélkül.

3. Lásd: Ábra 5 . Vágja el úgy a fűtött markolat vezetékkötegének fekete kábelét, hogy könnyen elérje vele az akkumulátor számára kialakított mélyedésben, az ülés alatt található megszakító alatt lévő testelő töcsavart (2).

4. Válassza ki a készletből a megfelelő gyűrűs vezetékvéget (4, 5 vagy 6), amely illik a testelő csavarhoz.

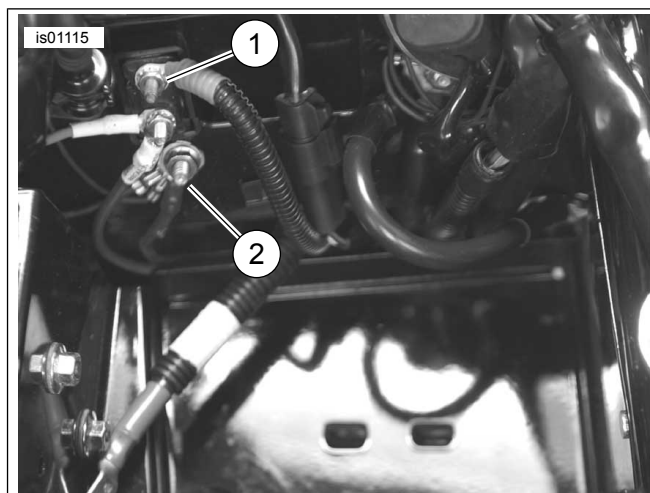

1. Megszakító ezüst kivezetése (piros vezeték)
2. Testcsatlakozó (fekete vezeték)

Ábra 5. Csatlakoztatások (eltávolított akkumulátor mellett) – 2003-as vagy régebbi Touring modellek (2003-as FLHTCU feltüntetve)

5. Krimpelje a gyűrűs vezetékvéget a vezeték végére a szervizkézikönyv függelékben található, a Packard krimpelőszerszámra vonatkozó utasítások szerint.
6. Szerelje fel a gyűrűs vezetékvéget a testelő töcsavarra. Húzza meg a szervizkézikönyvben megadott nyomatékérték szerint.
7. Folytassa az ebben a részben található **Az ÖSSZES modell esetében** résszel.

2004 és 2007 között gyártott Touring modellek

1. Keresse meg a fő vezetékköteg váztesttöcsavarrját (kettő van belőle, az ülés alatt, az akkumulátor előtt).
2. Távolítsa el az anyát az egyik váztesttöcsavarról.
3. Válassza ki a készletből a megfelelő gyűrűs vezetékvéget (4, 5 vagy 6), amely illik a testelő csavarhoz.
4. Vágja el úgy a fűtött markolat fekete vezetékét, hogy könnyen hozzáférjen a testelési helyhez. Krimpelje a gyűrűs vezetékvéget a vezeték végére a szervizkézikönyv függelékben található, a Packard krimpelőszerszámra vonatkozó utasítások szerint.
5. Szerelje fel a gyűrűs vezetékvéget a testcsatlakozóra. Húzza meg a szervizkézikönyvben megadott nyomatékérték szerint.
6. Folytassa az ebben a részben található **Az ÖSSZES modell esetében** résszel.

2006-os és régebbi V-Rod modellek

1. Lásd: Ábra 6. Távolítsa el a csavart (1, az ülés alatt), amely a gyújtáskapcsolót (2) rögzíti a váz jobb oldalához.
2. Kaparja le a festéket a váz tetejéről, ahonnan a csavart eltávolította, hogy erős legyen a földelő csatlakozás.

- Válassza ki a készletből a megfelelő gyűrűs vezetékvéget (4, 5 vagy 6) a gyújtáskapcsoló csavarjához.
- Vágja el úgy a fűtött markolat fekete vezetékét, hogy könnyen hozzáférjen a testelési helyhez. Krimpelje a gyűrűs vezetékvéget a vezeték végére a szervizkézikönyv függelékben található, a Packard krimpelőszerszámra vonatkozó utasítások szerint.
- Szerelje fel a fekete vezeték gyűrűs vezetékvégét a gyújtáskapcsoló csavarjának meneteire. Szerelje be a csavart a gyújtáskapcsolóba. Húzza meg.
Nyomaték: 6–10 N·m (53–88 in-lbs)
- Folytassa az ebben a részben található **Az ÖSSZES modell esetében** résszel.

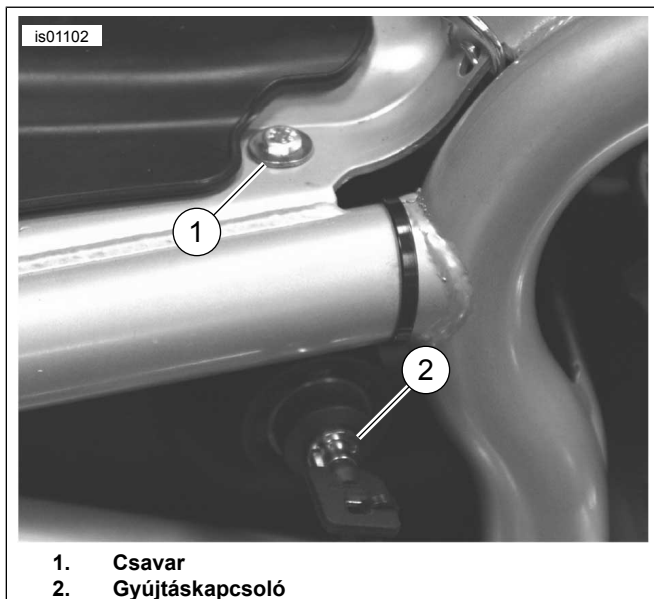

Ábra 6. Testcsatlakozó (2006-os és régebbi V-Rod modellek)

2007-es és újabb V-Rod modellek

A fűtött fogantyú vezetékkötegének **fekete** vezetéke közvetlenül az akkumulátor negatív kivezetéséhez csatlakozik.

- Válassza ki a készletből a megfelelő gyűrűs vezetékvéget (4, 5 vagy 6), amely illeszkedik az akkumulátor negatív kivezetésének csavarjához.
- Vágja el a fűtött fogantyú vezetékkötegének fekete vezetékét az akkumulátor negatív kivezetésének közelében. Krimpelje a gyűrűs vezetékvéget a fekete vezeték végére a szervizkézikönyv függelékben található, a Packard krimpelőszerszámra vonatkozó utasítások szerint.
- Rögzítse a fekete gyűrűs vezetékvéget az akkumulátor negatív kivezetésének rögzítőcsapjára. Húzza meg a kivezetés kötőelemét. Húzza meg.
Nyomaték: 7–10 N·m (60–96 in-lbs)

Az ÖSSZES modell esetében

Ellenőrizze, hogy van-e elegendő ráhagyás a fekete vezetékben, hogy a kormány mozgását ne korlátozza.

Folytassa az adott modellre vonatkozó **NARANCSÁRGA/FEHÉR VEZETÉK CSATLAKOZTATÁSA** résszel.

NARANCSÁRGA/FEHÉR VEZETÉK CSATLAKOZTATÁSA KAPCSOLT TÁPELLÁTÁSHOZ

Az adott modellű és évjáratú járműre vonatkozó szervizkézikönyv kapcsolási ábrák segítségével keresse meg a gyújtáskapcsolón keresztül táplált tápellátást.

2003-as és régebbi Dyna modellek

A fűtött markolat **kapcsolt** tápellátását narancssárga/fehér (O/W) fő tápvezetékkeg biztosítja az elektromos oldalburkolat alatt.

- Távolítsa el a bal oldalon, az akkumulátor közelében található elektromos oldalburkolatot.
- Lásd: Ábra 2. Óvatosan vágja be a fő vezetékkeg borítását az oldalburkolat alatt egy elérhető ponton, majd vágjon el egy narancssárga/fehér tápvezetékét a fő vezetékkegben.
- Vágja le a fűtött markolat vezetékkegének narancssárga/fehér tápvezetékét olyan hosszra, hogy könnyen elérhető legyenek az elvágott narancssárga/fehér vezeték a fedél alatt.
- Lásd: Ábra 22. Vegye elő a készletből a kék zárt toldócsatlakozót (3). A kettő az egybe toldási konfigurációt lásd: Ábra 7. Kösse össze a fűtött markolat vezetékkegének tápvezetékét a fő vezetékkeg narancssárga/fehér vezetékével a szervizkézikönyv függelék utasításai szerint.
- Folytassa az ebben a részben található **Az ÖSSZES modell esetében** résszel.

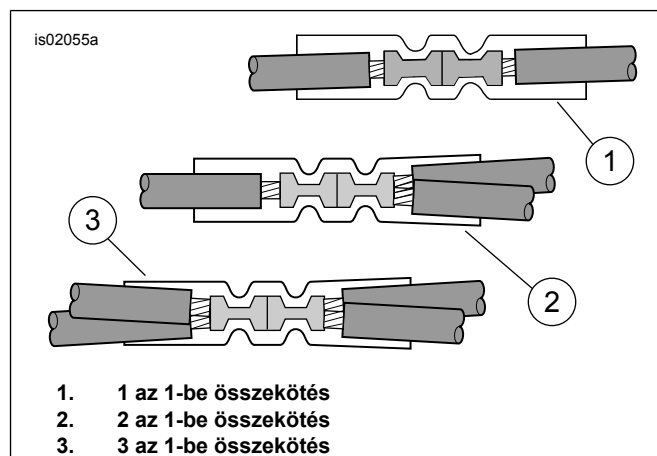

Ábra 7. Toldási konfigurációk

2004 és 2011 között gyártott Dyna modellek

A fűtött markolat **kapcsolt** tápellátása egy nyitott biztosítékpozíció a biztosítékpanelen. Lásd a szervizkézikönyv BIZTOSÍTÉKOK című részét és a megfelelő kapcsolási rajzot a szervizkézikönyv függelékében.

1. Távolítsa el a bal oldalon, az akkumulátor közelében található elektromos oldalburkolatot, mindkét oldalát erősen megfogva és kifelé húzva.
2. Távolítsa el az elektromos panelt a járműből a szervizkézikönyv utasításai szerint.
3. Lásd: Ábra 22. Vegye ki a narancs/fehér biztosítékdoboz-adapterhuzalt (9) a készletből. Figyelje meg a csatlakozót mindkét végén (lásd Ábra 8). A biztosítékdobozba csak a rugós fülekkel rendelkező csatlakozó illeszthető be. Óvatosan vágja le a nem használt csatlakozót a vezetékről, majd selejtezze.
4. Lásd: Ábra 9 . A jobb oldali biztosítékdoboz fedelén keresse meg a „NYITOTT” jelzésű biztosíték helyet (1). Az áramkör az egyik oldalon vezetékes táplálást kap, de itt nincs illeszkedő vezeték vagy biztosíték. Csúsztassa be ütközésig a csatlakozót a narancs/fehér adaptervezetéken. A megfelelő elhelyezkedés és mélység érdekében nézze meg, hogyan néz ki a közelben lévő gyári csatlakozó.
5. Vágja el a **fűtött markolat vezetékkötegének** narancssárga/fehér tápvezetékét az adaptervezeték közelében.
6. Lásd: Ábra 22. Vegye elő a készletből a kék zárt toldócsatlakozót (3). A Ábra 7 az egy az egybe toldási konfigurációt ábrázolja. Kösse össze a fűtött markolat vezetékkötegének tápvezetékét az adaptervezetéssel a szervizkézikönyv függelékének utasításai szerint.
7. Lásd: Ábra 22. Az áramkör zárásához szerelje be a készletben található 2 A értékű biztosítékot (12) a biztosítékdoboz „NYITOTT” jelzésű helyére.
8. Szerelje vissza az elektromos panelt a szervizkézikönyv utasításai szerint. Szerelje fel az elektromos panel fedelét a csapokat hozzáigazítva az elektromos panel gumitömítéseihez és kézzel erősen a helyére nyomva azt.
9. Folytassa az ebben a részben található **Az ÖSSZES modell esetében** résszel.

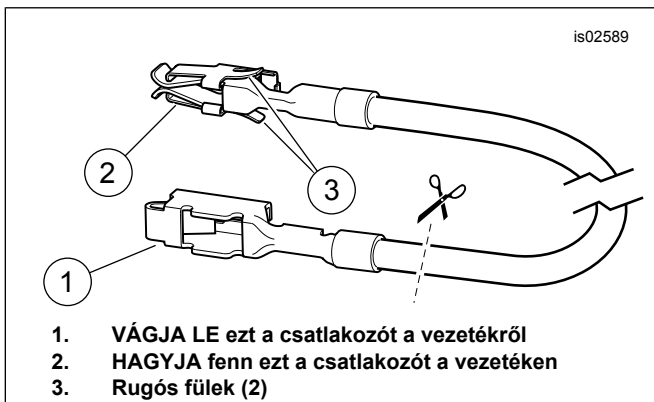

Ábra 8. Biztosítékdoboz adaptervezeték (Dyna és Softail)

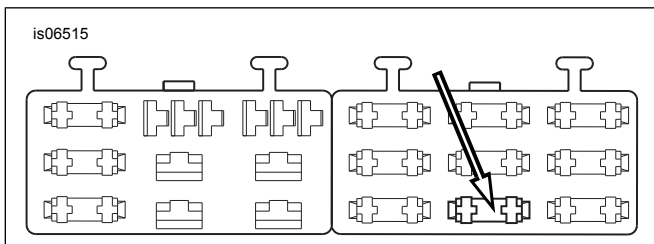

Ábra 9. „NYITOTT” biztosítékdoboz-hely (2004-es és újabb Dyna)

2003-as és régebbi Softail modellek

A fűtött markolat **kapcsolt** tápellátását egy narancssárga/fehér (O/W) vezeték biztosítja a hátsó lámpa vezetékkötegében, az ülés alatt.

1. Lásd: Ábra 3 . Óvatosan vágjon fel egy részt a hátsó lámpa vezetékkötegén (1) egy elérhető ponton, az ülés alatt, majd vágja el a narancssárga/fehér vezetékét.
2. Vágja le a **fűtött markolat vezetékkötegének** narancssárga/fehér tápvezetékét olyan hosszra, hogy könnyen elérhető legyen az elvágott narancssárga/fehér vezeték az ülés alatt.
3. Lásd: Ábra 22. Vegye elő a készletből a kék zárt toldócsatlakozót (3). A kettő az egybe toldási konfigurációt lásd: Ábra 7. Kösse össze a fűtött markolat vezetékkötegének tápvezetékét az elvágott narancssárga/fehér vezetékkel a szervizkézikönyv függelék utasításai szerint.
4. Folytassa az ebben a részben található **Az ÖSSZES modell esetében** résszel.

2004 és 2010 között gyártott Softail modellek

A fűtött markolat **kapcsolt** tápellátása egy nyitott biztosítékpozíció a biztosítékpanelen. Lásd a szervizkézikönyv BIZTOSÍTÉKOK című részét és a megfelelő kapcsolási rajzot a szervizkézikönyv függelékében.

1. Távolítsa el a biztosítékdoboz fedelét. Távolítsa el a biztosítékdoboz konzolját rögzítő két hatlapfejű csavart. Húzza el a konzol és biztosíték egységét a jármű vázától.
2. Nyomja meg a bal oldali biztosítékdobozt rögzítő nyelvet, majd csúsztassa ki a dobozt a rögzítőnyílásból.
3. Lásd: Ábra 22. Vegye ki a narancs/fehér biztosítékdoboz-adapterhuzalt (9) a készletből. Figyelje meg a csatlakozót mindkét végén (lásd Ábra 8). A biztosítékdobozba csak a rugós fülekkel rendelkező csatlakozó illeszthető be. Óvatosan vágja le a nem használt csatlakozót a vezetékről, majd selejtezze.
4. Lásd: Ábra 10. A jobb oldali biztosítékdoboz fedelén keresse meg a „P&A IGN” jelzésű biztosíték helyet (1). Az áramkör az egyik oldalon vezetékes táplálást kap, de itt nincs illeszkedő vezeték vagy biztosíték. Csúsztassa be ütközésig a csatlakozót a narancs/fehér adaptervezetéken. A megfelelő elhelyezkedés és mélység érdekében nézze meg, hogyan néz ki a közelben lévő gyári csatlakozó.
5. Vágja el a **fűtött markolat vezetékkötegének** narancssárga/fehér tápvezetékét az adaptervezeték közelében.
6. Lásd: Ábra 22. Vegye elő a készletből a kék zárt toldócsatlakozót (3). A Ábra 7 az egy az egybe toldási konfigurációt ábrázolja. Kösse össze a fűtött markolat vezetékkötegének tápvezetékét az adaptervezetéssel a szervizkézikönyv függelékének utasításai szerint.
7. Lásd: Ábra 22. Az áramkör zárásához szerelje be a készletben található 2 A értékű biztosítékot (12) a biztosítékdoboz P&A IGN jelű helyére.
8. Csúsztassa be a biztosítékot a rögzítőnyílásokba a biztosítékdoboz-konzolban, amíg határozottan a helyére nem kattán. Helyezze be a konzolból és biztosítékdobozból álló egységet a helyére és rögzítse a korábban eltávolított két hatlapfejű csavarral. Húzza meg ezeket erősen.

- Folytassa az ebben a részben található **Az ÖSSZES modell esetében** résszel.

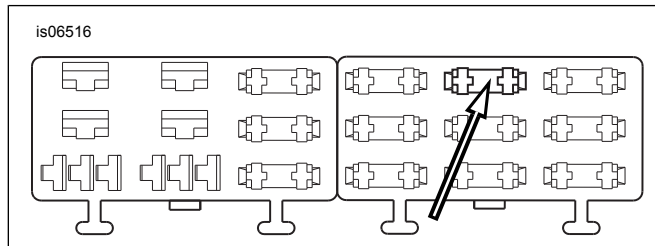

Ábra 10. „P&A IGN” biztosítékdoboz-nyílás (2004 és 2010 között gyártott Softail)

2013-as és régebbi Sportster modellek

A fűtött markolat **kapcsolt** tápellátását egy narancssárga/fehér (O/W) fő tápvezetékkeg biztosítja az elektromos dobozban vagy az ülés alatt.

- Lásd: Ábra 11 . Óvatosan vágja be a fő vezetékkeg borítását az elektromos doboz fedele vagy az ülés alatt egy elérhető ponton, majd vágjon el egy narancssárga/fehér tápvezetékét a fő vezetékkegben.
- Vágja le a fűtött markolat vezetékkegének narancssárga/fehér tápvezetékét olyan hosszra, hogy könnyen elérhető legyen az elvágott narancssárga/fehér vezeték a fedél vagy az ülés alatt.
- Lásd: Ábra 22. Vegye elő a készletből a kék zárt toldócsatlakozót (3). A kettő az egybe toldási konfigurációt lásd: Ábra 7. Kösse össze a fűtött markolat vezetékkegének tápvezetékét a fő vezetékkeg narancssárga/fehér vezetékével a szervizkézikönyv függelék utasításai szerint.
- Folytassa az ebben a részben található **Az ÖSSZES modell esetében** résszel.



- Bal oldalburkolat, mögötte a megszakító ezüst kivezetéssel (piros vezeték)
- Gyári vezetékkeg (narancs/fehér vezeték)

Ábra 11. Tápcsatlakozások (XL modellek)

2003-as és régebbi Touring modellek

A fűtött markolat **kapcsolt** tápellátását egy narancs/fehér (O/W) fő tápvezetékkeg biztosítja a jobb oldalburkolat alatt, a tetejéhez közel.

- Lásd: Ábra 12 . Óvatosan vágjon ki egy részt a fő vezetékkeg borításán az elektromos oldalburkolat alatt egy elérhető ponton, majd vágjon el egy narancssárga/fehér tápvezetékét a fő vezetékkegben.

- Vágja le a fűtött markolat vezetékkegének narancssárga/fehér tápvezetékét olyan hosszra, hogy könnyen elérhető legyen az elvágott narancssárga/fehér vezeték a fedél alatt.
- Lásd: Ábra 22. Vegye elő a készletből a kék zárt toldócsatlakozót (3). A kettő az egybe toldási konfigurációt lásd: Ábra 7. Kösse össze a fűtött markolat vezetékkegének tápvezetékét a fő vezetékkeg narancssárga/fehér vezetékével a szervizkézikönyv függelék utasításai szerint.
- Folytassa az ebben a részben található **Az ÖSSZES modell esetében** résszel.

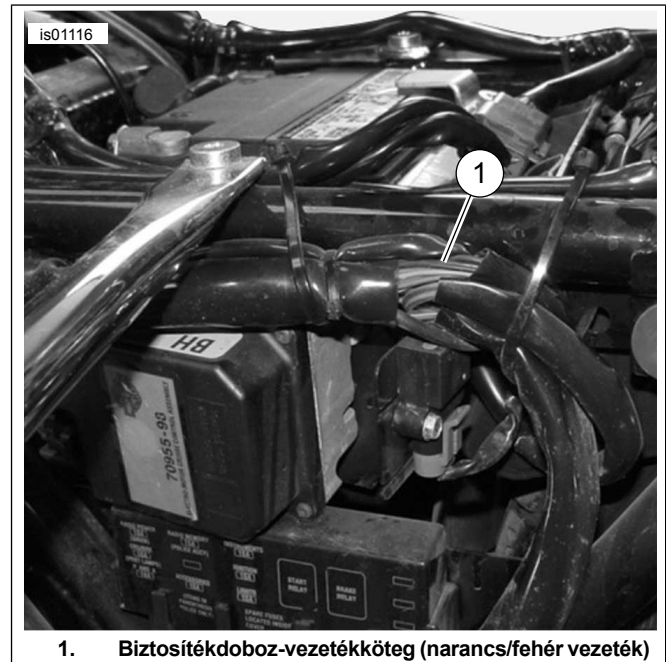

1. Biztosítékdoboz-vezetékkeg (narancs/fehér vezeték)

Ábra 12. Biztosítékdoboz-vezetékkeg a bal oldalburkolat alatt, 2003-as vagy régebbi Touring modellek (FLHTCUI feltüntetve)

2004 és 2007 között gyártott Touring modellek

A fűtött markolat **kapcsolt** tápellátása egy nyitott biztosítékpozíció a biztosítékpanelen. Lásd a szervizkézikönyv BIZTOSÍTÉKOK című részét és a megfelelő kapcsolási rajzot a szervizkézikönyv függelékében.

- A 2004 és 2006 között gyártott modellek esetében:** a biztosítékdoboz eléréséhez távolítsa el a bal oldalburkolatot a szervizkézikönyv utasításai szerint. **A 2007-es modellek esetében:** a biztosítékdoboz eléréséhez távolítsa el a jobb oldalburkolatot a szervizkézikönyv utasításai szerint. **Az ÖSSZES modell esetében:** távolítsa el a fő biztosítéktartót, a biztosítékdobozt és a porvédő fedelet a jármű szervizkézikönyvének utasításai szerint.

2. Vegye ki a narancs/fehér biztosítékdoboz-adapterhuzalt (9) a készletből. **A 2004 és 2006 között gyártott modellek esetében:** mindkét végén nézze meg a csatlakozót (lásd: Ábra 13, **felülnézet**). A biztosítékdoboz üres helyére csak a **rugós fülek NÉLKÜLI** csatlakozó illeszthető be. Vágja le körültekintően a vezetékről a rugós fűlekkel **RENDELKEZŐ** csatlakozót, amit aztán selejtezhet is. **A 2007-es modellek esetében:** mindkét végén nézze meg a csatlakozót (lásd: Ábra 13, **alulnézet**). A biztosítékdoboz üres helyére csak a **rugós fűlekkel RENDELKEZŐ** csatlakozó illeszthető be. Vágja le körültekintően a vezetékről a rugós fűlek **NÉLKÜLI** csatlakozót, amit aztán selejtezhet is.
3. **Az ÖSSZES modell:** lásd: Ábra 14. Keresse meg a „P&A IGN” „2A MAX” jelzésű biztosíték helyét (1). Az áramkör az egyik oldalon gyűjtősínes táplálást kap, de itt nincs illeszkedő vezeték vagy biztosíték. Távolítsa el a három jelenleg ebben a sorban található biztosítékot (2), megjegyezve a helyüket.
4. Oldja le óvatosan a narancssárga műanyag másodlagos reteszt a biztosítékdobozról. Csúsztassa be ütközésig a csatlakozót a narancs/fehér adaptervezetékben. A megfelelő elhelyezkedés és mélység érdekében nézze meg, hogyan néz ki a közelben lévő gyári csatlakozó. Szerelje be a másodlagos reteszt.
5. Szerelje be a másodlagos reteszt és az előző lépésekben eltávolított három biztosítékot.
6. Lásd: Ábra 22. Vágja le a túllógó részt a fűtött markolat vezetékkötegének narancs/fehér vezetékéből. A készletben található zárt toldócsatlakozó (3) segítségével kösse össze ezt a vezetékét a 4. lépésben beszerelt adaptervezetékkel.
7. Az áramkör zárásához szerelje be a készletben található 2 A értékű biztosítékot (12) a biztosítékdoboz „P&A IGN” „2A MAX” jelű helyére.
8. Folytassa az ebben a részben található **Az ÖSSZES modell esetében** résszel.

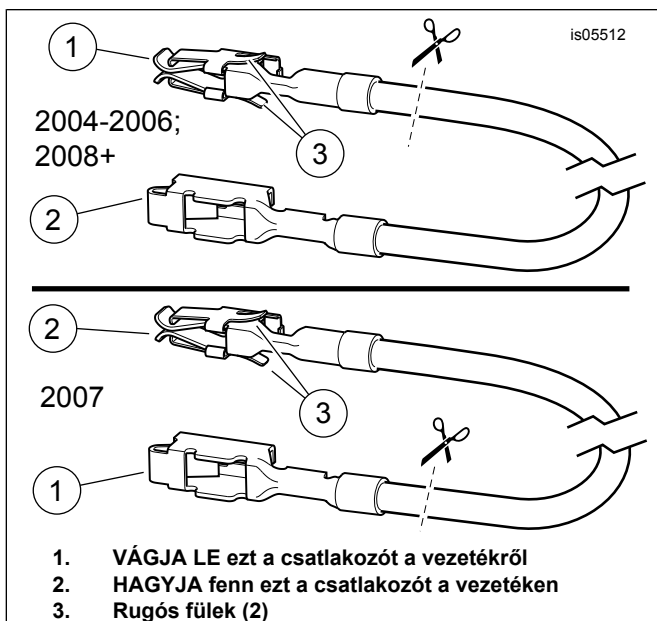

Ábra 13. Biztosítékdoboz adaptervezetéke (FL Touring)

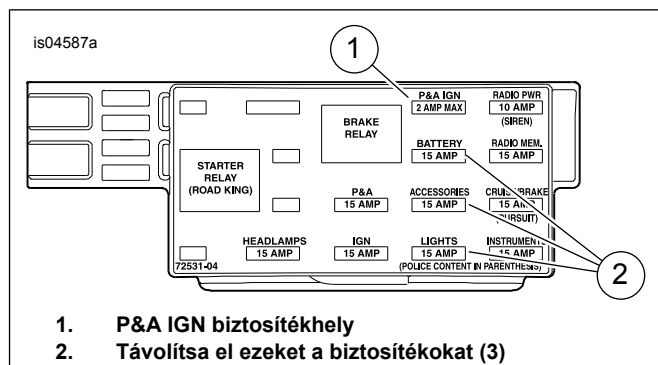

Ábra 14. P&A IGN biztosíték helye (2004 és 2007 között gyártott Touring modellek)

V-Rod modellek

A fűtött markolat **kapcsolt** tápellátását egy narancs/fehér (O/W) fő tápvezeték köteg biztosítja, amely a biztosítékdobozból jön.

1. Lásd: Ábra 15. Óvatosan vágja be a fő vezeték köteg borítását a biztosítékdoboz (2) közelében egy elérhető ponton, majd vágjon el egy narancs/fehér vezetékét a fő kábelkötegben, amely az alábbi jelű biztosíték helyéhez (1) vezet:
 - a. ACCESSORIES, a 2002 és 2006 között gyártott modellek esetében, vagy
 - b. P&A IGNITION a 2007-es és újabb modellek esetében.
2. Vágja le a **fűtött markolat vezetékkötegének** narancssárga/fehér tápvezetékét olyan hosszra, hogy könnyen elérhető legyen az elvágott narancs/fehér vezeték a biztosítékdoboznál.
3. Lásd: Ábra 22. Vegye elő a készletből a kék zárt toldócsatlakozót (3). A kettő az egybe toldási konfigurációt lásd: Ábra 7. Kösse össze a fűtött markolat vezetékkötegének tápvezetékét a fő vezeték köteg narancssárga/fehér vezetékével a szervizkézikönyv függelék utasításai szerint.
4. Az áramkör zárásához szerelje be a készletben található 2 A értékű biztosítékot (12) a biztosítékfoglatba.

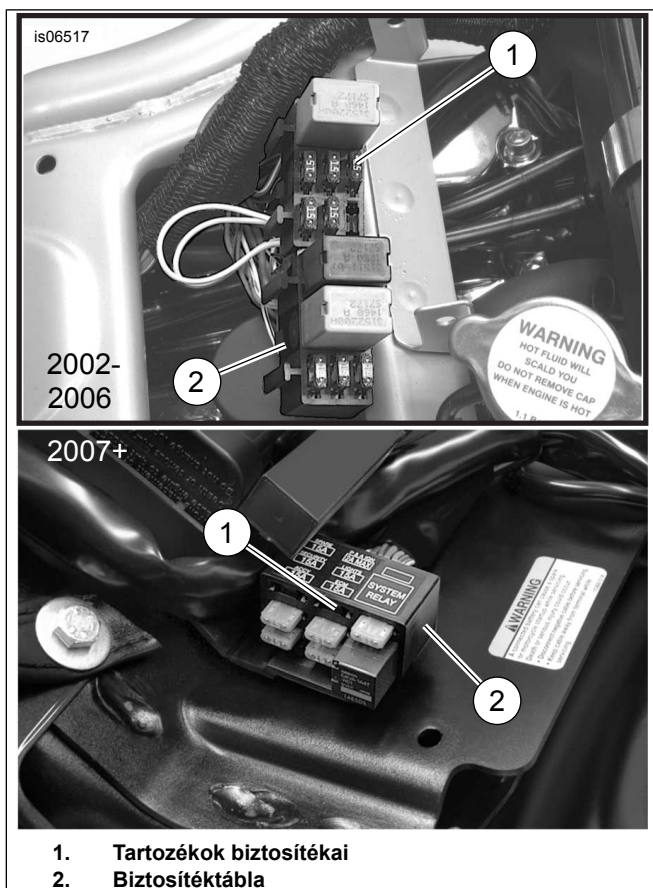

1. Tartozékok biztosítékai
2. Biztosítéktábla

Ábra 15. Tartozékok biztosítékainak helyei (V-Rod modellek)

Az ÖSSZES modell esetében

Ellenőrizze, van-e elegendő ráhagyás a narancs/fehér vezetékben, hogy a kormány mozgását ne korlátozza.

Folytassa az adott modellre vonatkozó **PIROS VEZETÉK CSATLAKOZTATÁSA** résszel.

PIROS VEZETÉK CSATLAKOZTATÁSA AKKUMULÁTOROS TÁPELLÁTÁSHOZ

Az adott modellű és évjáratú járműre vonatkozó szervizkézikönyv kapcsolási ábrák segítségével keresse meg a közvetlenül az akkumulátorból táplált tápellátást.

2003-as és régebbi Dyna modellek

A fűtött markolat **akkumulátoros** tápellátása az elektromos oldalburkolat alatti megszakító **ezüst** kivezetése.

1. Lásd: Ábra 16 . Vezesse a fűtött markolat vezetékkötegének piros vezetékét keresztül a váz tetején, az ülés alatt, egészen az elektromos dobozban található megszakítóig.
2. Lásd: Ábra 22. Válassza ki a készletből a megfelelő gyűrűs vezetékvéget (4, 5 vagy 6), amely illeszkedik a megszakító ezüst kivezetésének (piros vezetékkel rendelkező) tölcsavarjához.

3. Vágja le a túllógó részt a fűtött markolat vezetékkötegének piros vezetékéből, de NE vágja le a vezetékbe épített biztosítékfoglatot. Krimpelje a gyűrűs vezetékvéget a piros vezeték végére a szervizkézikönyv függelékben található, a Packard krimpelőszerszámra vonatkozó utasítások szerint.

ÉRTESÍTÉS

A markolatfűtés (piros) tápvezetékét a megszakító ezüst kivezetésére kell kötni. A megszakító réz kivezetésére kötve az áramkör túlterhelődhet, ami berendezéskárosodással járhat. (00370a)

4. Szerelje fel a piros vezeték gyűrűs vezetékvéget a megszakító ezüst kivezetése tölcsavarjának meneteire. Húzza meg.
Nyomaték: 2,3–4 N·m (20–35 in·lbs)
5. Folytassa az ebben a részben található **Az ÖSSZES modell esetében** résszel.

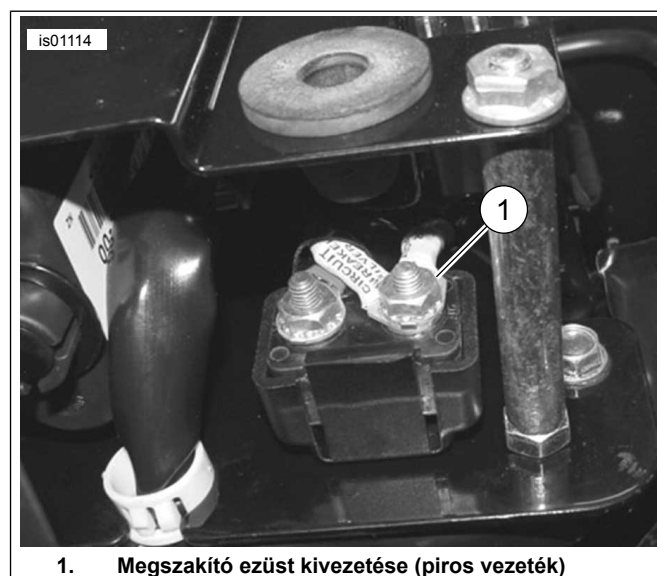

1. Megszakító ezüst kivezetése (piros vezeték)

Ábra 16. Dyna csatlakoztatások (2003-as és régebbi modellek), alulnézet eltávolított bal oldalburkolat mellett

2003-as és régebbi Softail modellek

A fűtött markolat **akkumulátoros** tápellátása az ülés alatt hátsó sárvédő sárfogó lapja elejéhez közel található megszakító **ezüst** kivezetése.

1. Lásd: Ábra 17 . Távolítsa el a hátsó sárvédő sárfogóját (1) a szervizkézikönyv utasításai szerint.
2. Lásd: Ábra 18 . Vezesse a fűtött markolat vezetékkötegének piros vezetékét keresztül a váz jobb oldalának tetején, az ülés alatt, egészen az ülés alatt található hátsó sárvédő sárfogója első részének közelében lévő megszakítóig.
3. Lásd: Ábra 22. Válassza ki a készletből a megfelelő gyűrűs vezetékvéget (4, 5 vagy 6), amely illeszkedik a megszakító ezüst kivezetésének (piros vezetékkel rendelkező) tölcsavarjához.

- Vágja le a túllógó részt a fűtött markolat vezetékkötegének piros vezetékéből, de NE vágja le a vezetékbe épített biztosítékfoglalatot. Krimpelje a gyűrűs vezetékvéget a piros vezeték végére a szervizkézikönyv függelékben található, a Packard krimpelőszerszámra vonatkozó utasítások szerint.

ÉRTESÍTÉS

A markolattűtés (piros) tápvezetékét a megszakító ezüst kivezetésére kell kötni. A megszakító réz kivezetésére kötve az áramkör túlterhelődhet, ami berendezéskárosodással járhat. (00370a)

- Szerelje fel a piros vezeték gyűrűs vezetékvéget a megszakító ezüst kivezetése tölcsavarjának meneteire. Húzza meg.

Nyomaték: 2,3–4 N·m (20–35 in-lbs)

- Folytassa az ebben a részben található **Az ÖSSZES modell esetében** résszel.

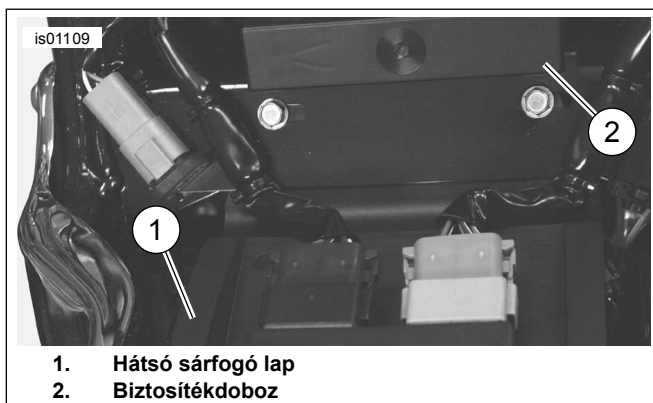

- Hátsó sáfogó lap
- Biztosítékdoboz

Ábra 17. Sáfogó lap, 2003-as vagy régebbi Softail modellek (2003-as modell feltüntetve)

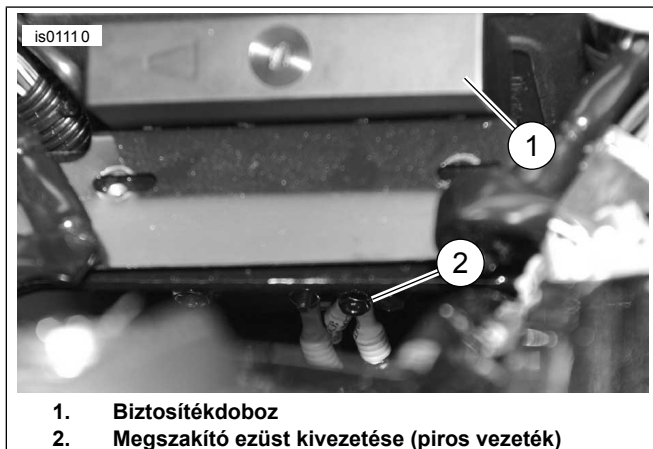

- Biztosítékdoboz
- Megszakító ezüst kivezetése (piros vezeték)

Ábra 18. Megszakító (2003-as vagy régebbi Softail modellek)

2003-as vagy régebbi Sportster modellek

A fűtött markolat **akkumulátoros** tápellátása az elektromos oldalburkolat alatti megszakító **ezüst** kivezetése. Lásd: Ábra 19 és Ábra 11.

- Lásd: Ábra 22. Válassza ki a készletből a megfelelő gyűrűs vezetékvéget (4, 5 vagy 6), amely illeszkedik a megszakító ezüst kivezetésének (piros vezetékkel rendelkező) tölcsavarjához.
- Vágja le a túllógó részt a fűtött markolat vezetékkötegének piros vezetékéből, de NE vágja le a vezetékbe épített biztosítékfoglalatot. Krimpelje a gyűrűs vezetékvéget a piros vezeték végére a szervizkézikönyv függelékben található, a Packard krimpelőszerszámra vonatkozó utasítások szerint.

ÉRTESÍTÉS

A markolattűtés (piros) tápvezetékét a megszakító ezüst kivezetésére kell kötni. A megszakító réz kivezetésére kötve az áramkör túlterhelődhet, ami berendezéskárosodással járhat. (00370a)

- Szerelje fel a piros vezeték gyűrűs vezetékvéget a megszakító ezüst kivezetése tölcsavarjának meneteire. Húzza meg.

Nyomaték: 2,3–4 N·m (20–35 in-lbs)

- Folytassa az ebben a részben található **Az ÖSSZES modell esetében** résszel.



- Megszakító ezüst kivezetése (piros vezeték)

Ábra 19. Megszakító (2003-as vagy régebbi Sportster modellek)

2003-as és régebbi Touring modellek

A fűtött markolat **akkumulátoros** tápellátása az ülés alatti akkumulátormélyedésben lévő megszakító **ezüst** kivezetése.

- Lásd: Ábra 5. Vezesse a fűtött markolat piros vezetékét az ülés alatt található akkumulátormélyedésben lévő megszakító ezüst kivezetésének tölcsavarjához (1).
- Lásd: Ábra 22. Válassza ki a készletből a megfelelő gyűrűs vezetékvéget (4, 5 vagy 6), amely illeszkedik a megszakító ezüst kivezetésének (piros vezetékkel rendelkező) tölcsavarjához.

- Vágja le a túllógó részt a fűtött markolat vezetékkötegének piros vezetékéből, de NE vágja le a vezetékbe épített biztosítékfoglalatot. Krimpelje a gyűrűs vezetékvéget a piros vezeték végére a szervizkézikönyv függelékben található, a Packard krimpelőszerszámra vonatkozó utasítások szerint.

ÉRTESÍTÉS

A markolatfűtés (piros) tápvezetékét a megszakító ezüst kivezetésére kell kötni. A megszakító réz kivezetésére kötve az áramkör túlterhelődhet, ami berendezéskárosodással járhat. (00370a)

- Szerelje fel a piros vezeték gyűrűs vezetékvégét a megszakító ezüst kivezetése tócsavarjának meneteire. Húzza meg.
Nyomaték: 2,3–4 N·m (20–35 in-lbs)
- Helyezze vissza az akkumulátort a járműbe, de még NE csatlakoztassa az akkumulátor kivezetéseit.
- Folytassa az ebben a részben található **Az ÖSSZES modell esetében** résszel.

2004 és 2010 között gyártott Softail modellek, 2004 és 2011 között gyártott Dyna modellek, 2004 és 2013 között gyártott Sportster modellek és 2004 és 2013 között gyártott Touring modellek

A fűtött markolat **akkumulátoros** tápellátása a B+ (akkumulátor plusz) csatlakozó a fő elektromos vezetékkötegen.

- Lásd: Ábra 20. Keresse meg a B+ (akkumulátor pozitív) csatlakozót (1) (egy piros vezeték nem használt szürke csatlakozóval) a fő elektromos vezetékkötegen, Távolítsa el a fedelet (2) a csatlakozóról.
 - A Dyna és a Softail modellek esetében:** az ülés alatt
 - A Sportster és a Touring modellek esetében:** az ülés alatt elvezetve, az elektronikus vezérlőmodul (ECM) alatt.
- Lásd: Ábra 22. Dugja be a készletből származó adapter vezetékköteget (10) a B+ csatlakozóba.
- Vágja le a fűtött markolat vezetékkötegének piros vezetékét olyan hosszra, hogy kényelmesen elérjen az adapter vezetékköteg piros vezetékéig, de NE vágja le a vezetékbe épített biztosítékfoglalatot.
- Vegye elő a készletből a kék zárt toldócsatlakozót (3). A Ábra 7 az egy az egybe toldási konfigurációt ábrázolja. Kösse össze a fűtött markolat vezetékkötegének piros vezetékét az adaptervezetékkel a szervizkézikönyv függelékének utasításai szerint.
- Folytassa az ebben a részben található **Az ÖSSZES modell esetében** résszel.

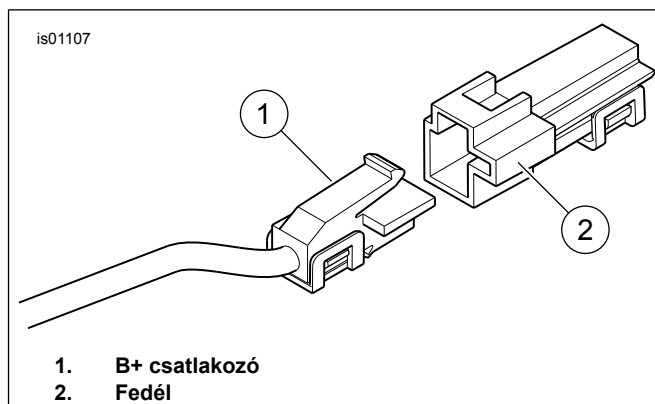

Ábra 20. B+ csatlakozó

V-Rod modellek

A fűtött fogantyú vezetékkötegének **piros** vezetéke közvetlenül az akkumulátor pozitív kivezetéséhez csatlakozik.

- Válassza ki a készletből a megfelelő gyűrűs vezetékvéget (4, 5 vagy 6), amely illeszkedik az akkumulátor pozitív kimenetének csavarjához.
- Vágja le a fűtött markolat vezetékkötegének piros vezetékét olyan hosszra, hogy kényelmesen elérjen az akkumulátor pozitív kivezetéséig, de NE vágja le a vezetékbe épített biztosítékfoglalatot. Krimpelje a gyűrűs vezetékvéget a piros vezeték végére a szervizkézikönyv függelékben található, a Packard krimpelőszerszámra vonatkozó utasítások szerint.
- Rögzítse a piros gyűrűs vezetékvéget az akkumulátor pozitív kivezetésének rögzítőcsapjára. Húzza meg a kivezetés kötőelemét. Húzza meg.

Nyomaték: 7–10 N·m (60–96 in-lbs)

Az ÖSSZES modell esetében

Ellenőrizze, van-e elegendő ráhagyás a piros vezetékben, hogy a kormány mozgását ne korlátozza.

Folytassa a következő résszel.

VISSZAVITEL A SZERVIZBE

MEGJEGYZÉS

Addig NE végezze el az alábbi lépéseket, amíg a fűtött markolatok és az összes kapcsolódó vezeték nem lett a helyére szerelve az Ön motorkerékpár-modelljére vonatkozó útmutatólapok utasításai szerint.

- Ellenőrizze, hogy a jobb markolat/gázpersely simán elfordul-e, és nem akad sem a kormányban, sem pedig a kapcsolóházban. NE használja a járművet, ha a gázmarkolat nem működik megfelelően.

MEGJEGYZÉS

*A főbiztosíték visszaszerelése vagy az akkumulátorkábelek csatlakoztatása **előtt** ellenőrizze, hogy a gyújtáskapcsoló OFF (Ki) helyzetbe van kapcsolva.*

Csatlakoztassa először a pozitív (+) akkumulátorkábelét. Ha a pozitív (+) kábel bekötött negatív (-) kábel mellett testhez ér, a keletkező szikrák miatt az akkumulátor felrobbanhat, ami súlyos, akár végzetes személyi sérülést is okozhat. (00068a)

2. Csatlakoztassa a tápellátást.
 - a. **Csak a 2003-as vagy régebbi Touring modellek esetében:** az akkumulátorkábelek csatlakoztatásához lásd a szervizkézikönyvet (először a pozitív kábel). Vigyen fel vékonyan vazelint vagy más korróziógátló anyagot az akkumulátorkivezetésekre.
 - b. **Főbiztosítékkal rendelkező modellek:** a főbiztosíték beszereléséhez lásd a szervizkézikönyvet.
 - c. **Főmegszakítóval rendelkező modellek (KIVÉVE Sportster):** lásd a szervizkézikönyvet, a negatív akkumulátorkábel csatlakoztatásához kövesse az utasításokat. Vigyen fel vékonyan vazelint vagy más korróziógátló anyagot az akkumulátorkivezetésekre.
 - d. **Főmegszakítóval rendelkező Sportster modellek:** lásd a szervizkézikönyvet, a negatív akkumulátorkábel csatlakoztatásához a motor forgattyúházánál kövesse az utasításokat.
3. **Kizárólag V-Rod modellek esetében:** a légszűrőház alumíniumfedelét szerelje fel a szervizkézikönyv utasításai szerint. **Az ÖSSZES TÖBBI modell esetében:** szerelje fel az üzemanyagtartályt a szervizkézikönyv utasításai szerint.
4. Szerelje fel a kormányzarburkolatot, kiemelőburkolatot vagy külső idomot a szervizkézikönyv utasításai szerint, ha vannak ilyenek.

MEGJEGYZÉS

Az akkumulátor lemerülésének elkerülése érdekében a fűtött markolatok úgy lettek kialakítva, hogy csak bekapcsolt gyújtásnál működjenek. A markolatok utazó fordulatszámú üzemi motornál fűtenek a legerősebben.

A fűtött markolatok teljesítménye a szabályozó tárcsával az 1-es (minimum) és a 6-os (maximum) fokozat között szabályozható.

5. A gyújtáskapcsoló OFF (Ki) állásban forgassa el a bal markolatot egy számbaállításra. Ellenőrizze, hogy a markolatok nem melegednek-e. Forgassa a markolatot kikapcsolt helyzetbe. Kapcsolja be a gyújtást, de ne indítsa be a motort. Ellenőrizze, hogy a markolatok nem melegednek-e.
6. Indítsa be a motort. Ellenőrizze a markolatok fűtését az összes beállításban.
7. Helyezze el a felesleges vezetékeket az ülés alatti védett területeken. Kábelkötegelők segítségével tartsa távol a kábeleket a mozgó részekről, hőforrásokról, valamint becsípődési vagy súrlódási pontokról.

Miután visszaszerelte az ülést, húzza meg felfelé ellenőrzésként, hogy rögzült-e a helyén. Menet közben a laza ülés elmozdulhat, ettől elveszítheti uralmát járműve felett, ami súlyos, akár végzetes személyi sérüléssel is járhat. (00070b)

8. Az ülés lezárását vagy felszerelését lásd a szervizkézikönyvben, kövesse az ott található utasításokat.

Hibaelhárítás

A fűtött markolat kapcsolási rajza itt látható: Ábra 21.

A markolatok nem melegszenek

1. Lásd: Ábra 1 . Ellenőrizze a vezetékek megfelelő elvezetését. A markolat fő vezetékkegét a kapcsolóházon kívül kell elvezetni. Ha a vezetékek belül futnak, szerelje szét a bal oldali kapcsolóházat és keressen becsípődött vezetékeket. Ha becsípődött vezetékot talál, cserélje ki a bal markolatot, és ismétlje meg a szerelési eljárást a vezetékeket megfelelően elvezetve.
2. Ellenőrizze a markolat fő vezetékkegének narancs/fehér, piros és fekete vezetékének csatlakozásait. Ha valamelyik csatlakozás szakadt vagy gyenge, javítsa meg. Ellenőrizze a markolatok működését. Ellenkező esetben folytassa a 3. lépéssel.
3. Nyissa fel vagy távolítsa el az ülést a szervizkézikönyv utasításai szerint.
4. Indítsa be a motorkegépárt.
5. Ellenőrizze a 12 V egyenfeszültség meglétét a markolat fő vezetékkegének piros és fekete vezetéke között. Ha a vezetékekben nem mérhető 12 V DC, ellenőrizze a vezetékkegben lévő biztosítékot, és ha kiegészít, cserélje ki. Ellenkező esetben cserélje ki a bal markolatot és a vezetékkegét, majd tesztelje a markolatokat.
6. Szerelje le a jobb markolatot a kormányról.
7. Kösse le a jobb markolat csatlakozóját a bal markolat vezetékkegéről.
8. Ellenőrizze a jobb markolat két csatlakozóvezetékekének vezetőképeségét. Ha a teszt nem mutat szakadást, a markolatok jól működnek.

A markolatok kikapcsolt gyújtásnál is melegítenek

Ha a markolatok kikapcsolt gyújtásnál is melegítenek, akkor a járműbe való bekötésük nem megfelelő, vagy a bal markolat és a vezetékkeg hibás.

Ellenőrizze körültekintően a fűtött markolat összes csatlakozását a járművön. Ha a csatlakozások jók, cserélje ki a fűtött markolat fő vezetékkegét, majd tesztelje a markolatokat.

SZERVIZELHETŐ ALKATRÉSZEK

Lásd: Ábra 22 és Táblázat 1.

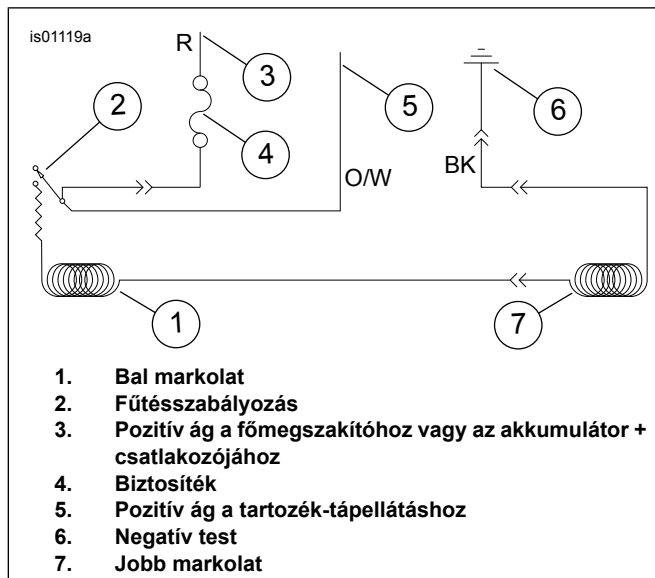

Ábra 21. A fűtött markolat bekötési rajza

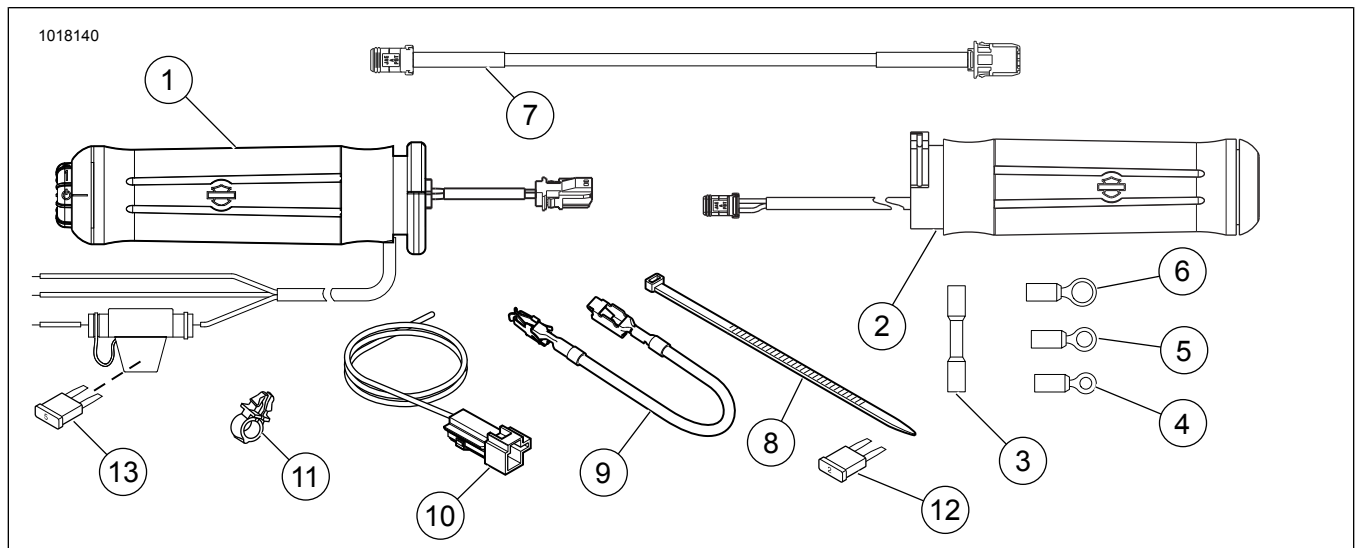

Ábra 22. Szervizelhető alkatrészek, fűtöttmarkolat-készletek

Táblázat 1. Szervizelhető alkatrészek

Tétel	Leírás (mennyiség)	Cikkszám
56047-03C készlet: Lángmintás fűtött markolatok		
1	Fűtött markolat, bal	56100-04B
2	Fűtött markolat, jobb	56048-03
56107-03B készlet: Finom szemcsés bőr fűtött markolatok		
1	Fűtött markolat, bal	56169-04A
2	Fűtött markolat, jobb	56136-03
56174-03C készlet: Króm/gumi (nagy átmérőjű) markolatok		
1	Fűtött markolat, bal	56181-04B
2	Fűtött markolat, jobb	56175-03
56196-03C készlet: Króm/gumi (kis átmérőjű) markolatok		
1	Fűtött markolat, bal	56617-04A
2	Fűtött markolat, jobb	56615-03
56512-02C készlet: Kontúros króm/gumi fűtött markolatok		
1	Fűtött markolat, bal	56514-04A
2	Fűtött markolat, jobb	56513-02
56619-03B készlet: Nosztalgikus fűtött markolatok		
1	Fűtött markolat, bal	56638-03A
2	Fűtött markolat, jobb	56620-03
56694-04A készlet: Gyémántlapos fűtött markolatok		
1	Fűtött markolat, bal	56695-04A
2	Fűtött markolat, jobb	56696-04
56750-04B készlet: Stealth fűtött markolatok		

Táblázat 1. Szervizelhető alkatrészek

Tétel	Leírás (mennyiség)	Cikkszám
1	Fűtött markolat, bal	56734-04A
2	Fűtött markolat, jobb	56733-04
56828-03B készlet: Aileron fűtött markolatok		
1	Fűtött markolat, bal	56830-03A
2	Fűtött markolat, jobb	56829-03
56923-05 készlet: H.O.G.® Fűtött markolatok		
1	Fűtött markolat, bal	56924-05
2	Fűtött markolat, jobb	56925-05
56926-05A készlet: Skull (koponyás) fűtött markolatok		
1	Fűtött markolat, bal	56927-05
2	Fűtött markolat, jobb	56928-05
56997-07A készlet: Ironside fűtött markolatok		
1	Fűtött markolat, bal	57055-07
2	Fűtött markolat, jobb	56053-07
56100030 sz. készlet: Slipstream fűtött markolatok		
1	Fűtött markolat, bal	56100038
2	Fűtött markolat, jobb	56100033
56100111 sz. készlet: Airflow fűtött markolatok		
1	Fűtött markolat, bal	56100109
2	Fűtött markolat, jobb	56100127
56100254 sz. készlet: Slipstream fűtött markolatok		
1	Fűtött markolat, bal	56100292
2	Fűtött markolat, jobb	56100272

Táblázat 1. Szervizelhető alkatrészek

Tétel	Leírás (mennyiség)	Cikkszám
56100256 sz. készlet: Airflow fűtött markolatok		
1	Fűtött markolat, bal	56100286
2	Fűtött markolat, jobb	56100279
56100259 sz. készlet: Skull (koponyás) fűtött markolatok		
1	Fűtött markolat, bal	Külön nem kapható
2	Fűtött markolat, jobb	Külön nem kapható
56100261 sz. készlet: Nosztalgikus fűtött markolatok		
1	Fűtött markolat, bal	56100294
2	Fűtött markolat, jobb	56100276
56100262 sz. készlet: Lángmintás fűtött markolatok		
1	Fűtött markolat, bal	56100296
2	Fűtött markolat, jobb	56100281
56100264 sz. készlet: Króm/gumi (nagy átmérőjű) markolatok		
1	Fűtött markolat, bal	56100297
2	Fűtött markolat, jobb	56100282
56100266 sz. készlet: Króm/gumi (kis átmérőjű) markolatok		
1	Fűtött markolat, bal	56100295
2	Fűtött markolat, jobb	56100283
56100268 sz. készlet: Kontúros króm/gumi fűtött markolatok		
1	Fűtött markolat, bal	56100288
2	Fűtött markolat, jobb	56100270
56100358 sz. készlet: Airflow fűtött markolatok		
1	Fűtött markolat, bal	56100360
2	Fűtött markolat, jobb	56100359
56100363 sz. készlet: Willie G Skull fűtött markolatok		
1	Fűtött markolat, bal	56100369
2	Fűtött markolat, jobb	56100371
Az ÖSSZES fűtöttmarkolat-készlet közös alkatrészei		
3	Zárt toldócsatlakozó (2)	70586-93
4	Gyűrűs vezetékvég (2), a 10. sz. tócsavarhoz	9857
5	Gyűrűs vezetékvég (2), a 6,4 mm-es (1/4") tócsavarhoz	9858
6	Gyűrűs vezetékvég, a 7,9 mm-es (5/16") tócsavarhoz	9859
7	Kábelköteg-toldal, 26,7 cm (10,5") hosszú	69201703
8	Kábelkötegelő (fekete) (8), 26,7 cm (10,5") hosszú	10006
9	Vezeték, biztosítékdoboz-adapter	70329-04
10	Vezetékköteg, adapter	70310-04
11	Kapocs, vezetékrögzítő (4)	70345-84
12	Biztosíték, késes, 2A (szürke)	54305-98
13	Biztosíték, késes, 5A (világosbarna) (biztosítéktartóban)	72331-95