



전열 손잡이 키트

일반

키트 번호

56047-03C, 56107-03B, 56174-03C, 56196-03C, 56512-02C, 56619-03B, 56694-04A, 56750-04B, 56822-03A, 56825-03A, 56828-03B, 56923-05, 56926-05A, 56997-07A, 56100030, 56100111, 56100254, 56100256, 56100259, 56100261, 56100262, 56100264, 56100266, 56100268, 56100358, 56100363

모델

모델 부속품 정보는 P&A 리테일 카탈로그 또는 www.harley-davidson.com(영문만 제공)의 Parts and Accessories 섹션을 참조하십시오.

주의사항

각 키트에는 전열 손잡이와 연결 부품 한 쌍이 포함되어 있습니다(그림 22 및 표 1 참조).

이러한 전열 손잡이 키트는 내부로 배선된 핸들바와 호환되지 않습니다.

설치 요구 사항

2011 이후 Softail 모델, 2012 이후 Dyna 모델 및 2014 이후 Sportster 모델은 전기 연결 하네스(H-D Part No. 72673-11)를 별도로 구매해야 합니다.

이 키트를 올바르게 설치하려면 UltraTorch UT-100(HD-39969), 열수축 부착 장치(HD-41183)와 Robinair 열선총(HD-25070) 또는 기타 열을 발산하는 적합한 장치가 필요합니다.

이 키트를 설치하려면 I단자 크립핑 공구 및 기타 부품 및 소모품을 사용해야 합니다. 배터리 케이블을 분리한 후 전기 접점 윤활유(H-D Part No. 99861-02) 또는 이와 동등한 제품이 필요합니다. 이 품목들은 Harley-Davidson 공식 딜러에서 구입할 수 있습니다.

▲ 주의사항

운전자와 동승자의 안전은 본 키트의 올바른 장착에 달려 있습니다. 적절한 정비 절차를 준수하십시오. 정비 절차가 본인의 능력 밖이거나 필요한 공구가 없을 때는 Harley-Davidson 공식 딜러에 장착 수행을 맡기십시오. 본 키트를 잘못 장착하면 사망이나 심각한 부상으로 이어질 수 있습니다. (00333b)

주의사항

본 지침은 서비스 매뉴얼 정보를 참조합니다. 설치하려면 해당 모터사이클 모델의 정비 안내서가 필요하며, Harley-Davidson 공식 딜러에서 받으실 수 있습니다.

전기 과부하

공지

너무 많은 전기 액세서리를 추가하여 차량의 충전 시스템에 과부하가 걸릴 수 있습니다. 전기 액세서리가 소비하는 전체 전력량이 모터사이클의 충전 시스템에서 생산할 수 있는 전기의 양을 초과할 경우 과도한 전기 소비로 배터리가 방전되어 모터사이클의 전기 시스템이 손상될 수 있습니다. (00211d)

▲ 주의사항

전기 액세서리를 장착할 때는 수정되는 해당 회로를 보호하는 퓨즈나 회로 차단기의 최대 암페어 등급을 초과하지 않도록 주의하십시오. 최대 암페어 값을 초과하면 전기적 장애가 유발되어 사망이나 심각한 부상으로 이어질 수 있습니다. (00310a)

이 전열 손잡이 키트를 이용하려면 전기 시스템에서 최대 2.8A의 전류를 더 공급해야 합니다.

정비 부품

그림 22 및 표 1를 참조하십시오.

제거

준비

주의사항

보안 사이렌이 장착된 모터사이클의 경우:

- 핸즈프리 키팝이 있는지 확인합니다.
- 점화 스위치를 켜짐(ON) 위치로 돌려십시오.

VRSC 모델 전용: 정비 안내서의 지침에 따라 에어 박스 알루미늄 덮개를 제거하십시오.

정비 안내서를 참조하여 메인 퓨즈를 제거하십시오.

VRSC를 제외한 EFI 모델의 경우:

▲ 주의사항

연료 분사를 방지하려면 공급 라인을 분리하기 전에 고압 연료 시스템을 제거합니다. 휘발유는 인화성과 폭발성이 매우 높기 때문에 사망이나 심각한 부상으로 이어질 수 있습니다. (00275a)

정비 안내서를 따라 연료 공급 라인을 퍼지 및 분리하십시오.

메인 퓨즈가 있는 모터사이클의 경우:

▲ 주의사항

사망이나 심각한 부상으로 이어질 수 있는 돌발적인 모터사이클의 시동을 방지하려면 작업을 계속 진행하기 전 메인 퓨즈를 분리하십시오. (00251b)

1. 정비 안내서를 참조하여 메인 퓨즈를 제거하십시오. 시트 및 모든 장착 하드웨어를 제거하여 보관해 둡니다.

메인 회로 차단기가 있는 모터사이클의 경우:

▲ 주의사항

사망이나 심각한 부상으로 이어질 수 있는 돌발적인 모터사이클의 기동을 방지하려면 작업을 계속 진행하기 전에 음극(-) 배터리 케이블을 분리하십시오. (00048a)

1. 정비 안내서를 참조하여 시트를 제거하고 음극(검은색) 배터리 케이블을 음극 배터리 단자에서 분리하십시오. 모든 시트 장착 하드웨어를 보관해 둡니다.

카뷰레터 방식 모델의 경우:

▲ 주의사항

카뷰레터 연료 라인이 연료 밸브 결합부에서 분리되면 휘발유가 배출될 수 있습니다. 휘발유는 인화성과 폭발성이 매우 높기 때문에 사망이나 심각한 부상으로 이어질 수 있습니다. 흘러나온 연료를 즉시 닦아내고 닦은 천은 적합한 방식으로 폐기합니다. (00256a)

2. 연료 공급 밸브를 꺼짐(OFF) 위치로 돌립니다. 밸브에서 연료 라인을 분리합니다.

VRSC를 제외한 모든 모델의 경우:

▲ 주의사항

연료 시스템 정비 시에는 주변에서 흡연을 하거나 불꽃이 생기는 작업을 수행하지 마십시오. 휘발유는 인화성과 폭발성이 매우 높기 때문에 사망이나 심각한 부상으로 이어질 수 있습니다. (00330a)

3. 정비 안내서를 참조하여 연료 탱크에서 계기판 콘솔(장착된 경우)을 제거하십시오.
4. 연료 탱크 제거 지침에 대해서는 정비 안내서의 해당 절(카뷰레터 또는 EFI 엔진)을 참조하십시오.
5. 크롬 전조등 나셀 키트(H-D Part No. 67907-96)가 있는 FLHR 모델 또는 1996 이후 FL Softail 모델의 경우: 정비 안내서를 참조하여 핸들바 덮개를 제거하십시오.

현재 손잡이 제거

모든 모델의 경우:

1. 정비 안내서를 참조하여 오른쪽 핸들바 스위치 하우징 어셈블리를 제거하십시오. 이는 스톱 케이블에 접근하는 데 필요합니다.
2. 정비 안내서를 참조하여 스톱 케이블을 분리하고 현재의 오른쪽 손잡이/스톱 슬리브 어셈블리를 분리하십시오. 분리한 후에는 핸들바 끝이 깨끗하고 부드럽게 움직이는지 확인하십시오.
3. 핸들바 클램프를 클러치 레버 브래킷에 고정하는 평 와셔가 있는 두 개의 나사를 풀되 제거하지는 마십시오.
4. 상부와 하부 스위치 하우징 나사를 제거하십시오.
5. 왼쪽 핸들바 그립을 제거하십시오. 손잡이가 접착형인 경우, 날카로운 날 또는 칼로 핸들바에서 손잡이를 조심스럽게 절단하여 분리하십시오.
6. 핸들바 덮개, 라이저 덮개 또는 외부 페어링과 함께 장착된 경우, 정비 안내서를 참조하여 필요한 경우 제거하여 상부 포크 클램프를 통해 전선 경로에 접근하십시오.

전열 손잡이 설치

주의사항

□ 오른쪽 및 왼쪽 핸드 컨트롤 모듈 (R&LHCM)을(를) 라우팅하고 닫을 때는 끼인 전선이 없는지 확인하십시오. 정비 설명서를 참조하십시오.

□ 오른쪽 제어 모듈 (RHCM)을(를) 설치할 때는 스톱 엔드플레이가 올바르게 설정되었는지 확인하십시오. 정비 설명서를 참조하십시오.

□ 프론트 브레이크 마스터 실린더를 탈거하기 전에 브레이크 스위치를 보호할 수 있도록 웨지를 삽입합니다. 정비 설명서를 참조하십시오.

□ 클러치 스위치가 손상되지 않도록 클러치 레버를 조심스럽게 설치하십시오. 정비 설명서를 참조하십시오.

1. 그림 22 및 표 1를 참조하십시오. 이 설치에 전선 하네스 연장선(7)이 필요한지 결정하십시오.

□ 어셈블리가 핸들바에 설치된 것처럼 핸들바 바깥쪽을 따라 놓인 오른쪽 전열 손잡이 그립/스톱과 부착된 전선 하네스를 잡으십시오. 손잡이/슬리브에서 전선 하네스의 끝에 있는 커넥터를 핸들바 왼쪽 끝을 지나 연장시켜야 합니다.

□ 커넥터가 핸들바 반대쪽 끝을 지나 연장될 경우 연장 부분은 폐기할 수 있습니다.

□ 커넥터가 핸들바 반대쪽 끝을 지나 연장되지 않을 경우, 손잡이 전선 하네스의 오른쪽 끝에 연장 부분을 연결하십시오.

주의사항

공기 압력 또는 전기 기사의 피시 테이프를 사용하여 전선 하네스를 핸들바를 통해 완전히 끼울 수 있습니다.

피시 테이프를 사용하여 피시 테이프의 끝을 커넥터와 테이프에 단단히 거십시오.

끝 형식과 같이 내부로 배선된 핸들바 또는 핸들바 장착 회전 신호가 있는 모델에 대해서는 전열 그립 커넥터를 해체해야 할 수도 있습니다.

고정 해제하기 전에 재조립을 위해 모든 커넥터의 사진을 찍으십시오.

전선을 당길 때 도움이 되도록 비눗물을 분사하거나 문질러주십시오.

2. 핸들바 스위치 하네스를 핸들바에 고정하는 전선 고정 클립을 제거하십시오.
3. 전열 손잡이/스톱 슬리브의 커넥터와 전선을 핸들바의 왼쪽 끝까지 핸들바 오른쪽으로 끼우십시오.
4. 정비 안내서의 절차에 따라 핸들바의 오른쪽에 전열 손잡이/스톱 슬리브, 케이블 스톱 및 스위치 하우징을 설치하십시오.
5. 왼쪽 전열 손잡이(1)의 안쪽 끝에서 검은색 링을 제거하십시오. 오른쪽 손잡이의 커넥터를 왼쪽 그립 커넥터에 삽입하십시오.
6. 마스킹 테이프 또는 윤활유 연필로 핸들바의 왼쪽 끝에서부터 120mm(4 3/4in)되는 지점을 표시하십시오.

주의사항

핸들바를 철저히 세척하여 잔여 접착제를 모두 제거하십시오.

핸들바 그림이 무늬를 이루고 있다면 스로틀이 완전히 닫힌 상태에서 왼쪽 그림의 무늬와 오른쪽 그림의 무늬를 맞추십시오.

▲ 주의사항

장착 전에 왼쪽 핸들바 손잡이를 운항하지 마십시오. 손잡이를 운항하면 운행 중에 손이 미끄러져 통제력 손실이 유발되면서 사망이나 심각한 부상으로 이어질 수 있습니다. (00315a)

7. 왼쪽 손잡이에서 많은 양의 배선이 핸들바의 왼쪽 끝에서 뻗어 있으면 한 손으로 뭉툭하고 유연한 물체(예: 좁은 고무 호스)를 사용하여 핸들바에 전선을 천천히 공급하고 다른 손으로는 핸들바 끝 근처에 있는 손잡이를 천천히 움직이십시오.
8. 핸들바 내부에서 유연한 물체를 꺼내고 핸들바 내부의 배선이 쭉그러지거나 끼거나 다른 손상이 가지 않도록 주의하면서 왼쪽 손잡이를 핸들바에 조심스럽게 밀어 넣으십시오. 손잡이를 6단계의 표시 부분까지 핸들바 위로 미십시오.
9. 그림 1 을(를) 참조하세요. 고정 플랜지(1)가 하부 스위치 하우징(2)에 단단히 설치될 수 있도록 핸들바에 왼쪽 손잡이를 놓으십시오.



그림 1. 전열 손잡이(왼쪽)

공지

손잡이 메인 하네스가 스위치 하우징 내부로 이어지도록 하지 마십시오. 스위치 하우징 내부로 이어진 전선은 단락과 장비 손상을 유발할 수 있습니다. (00369a)

10. 스위치 하우징(2) 아래로 전열 손잡이 메인 전선 하네스의 경로를 설정하십시오.

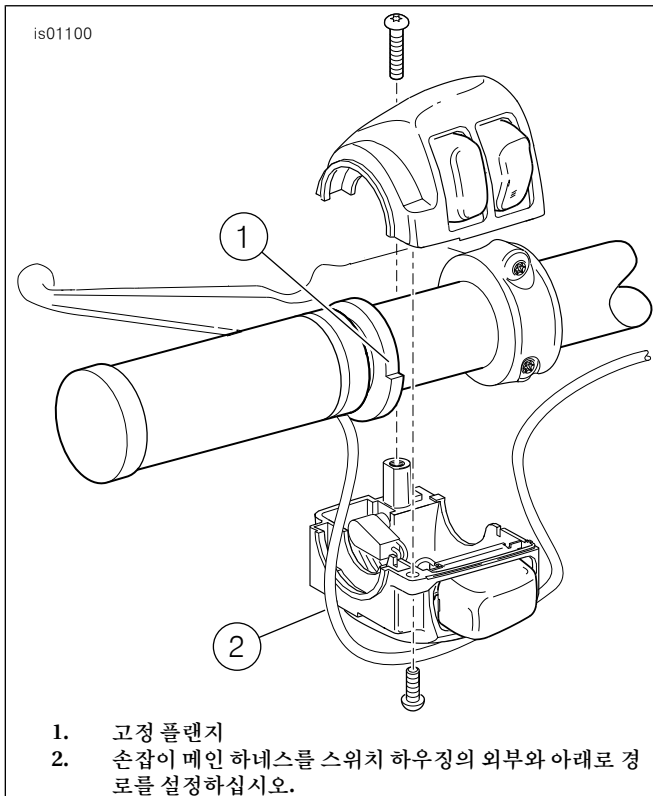
11. 그림 22를 참조하십시오. 핸들바 왼쪽 아래에 구멍이 있으면 키트의 전선 고정 클립(11)을 구멍에 설치하십시오. 전선 하네스를 클립에 고정하십시오. 구멍이 없으면 케이블 스트랩(8)을 사용하여 전선 하네스를 핸들바에 고정하십시오.
12. 정비 안내서 지침에 따라 스위치 하우징을 손잡이와 핸들바에 고정하십시오.
13. 기존 배선을 따라 전열 손잡이 메인 전선 하네스의 경로를 설정하십시오. **2006 이후 VRSC 모델 전용:** 검은색 전선을 배터리 음극 단자 근처로 배선하십시오. **모든 VRSC 모델:** 빨간색 전선을 배터리 양극 단자 근처로 배선하십시오.
 - a. 상부 포크 클램프를 통과하거나 가로지르거나 둘레로
 - b. 모터사이클 프레임에 따라 시트 아래 일반 위치로
14. 그림 22를 참조하십시오. 키트의 케이블 스트랩(8)을 사용하여 전열 손잡이 배선을 모터사이클 프레임을 따라 전선 하네스에 고정하십시오.

하네스 연결 - 일반사항

전열 손잡이를 모터사이클에 설치할 때에는 전선 리드의 연결이 필요합니다. 다음 절에서 특정 모델에 대한 지침을 찾으십시오. 적절한 전선 연결 절차는 정비 안내서 부록을 참조하십시오.

▲ 주의사항

UltraTorch UT-100 또는 기타 모든 방사열 장치를 사용할 때는 제조업체의 지침을 따르십시오. 제조업체의 지침을 따르지 않으면 화재가 발생해 사망 또는 심각한 부상으로 이어질 수 있습니다. (00335a)

- 연료 시스템 구성요소 쪽으로 열을 가하지 마십시오. 과도한 열은 연료 점화/폭발을 일으켜서 사망 또는 중상을 초래할 수 있습니다.
- 열 수축 작업이 진행되는 커넥터 이외의 전기 시스템 구성요소를 향해 열을 가하지 마십시오.
- 공구 끝 부분과 열 수축 장치로부터 손을 멀리하십시오.

2011~2015 Softail 모델: 다음 절을 참조하십시오.

기타 모든 모델: 특정 모델에 대한 검은색 리드 연결로 진행하십시오.

하네스 연결 2011~2015 SOFTAIL 모델, 2012-2017 DYNA 모델 및 2014 이후 SPORTSTER 모델

주의사항

전기 연결 하네스(H-D Part No. 72673-11)는 별도 구매해야 합니다.

1. 시트 아래에서 Digital Technician 커넥터[91A](고무 부트가 있는 회색의 6방향 Deutsch 핀 커넥터)를 찾으십시오. 커넥터[91A]에 전기 연결 하네스를 놓되 아직은 연결하지 마십시오.
2. 전열 손잡이 전선을 전기 연결 하네스 쪽으로 배선하십시오. 빨간색 전선의 인라인 퓨즈 홀더를 자르지 말고 전선 연결 하네스의 밀봉형 연결 커넥터에 쉽게 도달할 수 있도록 전선을 적당한 길이로 자르십시오.
3. 검은색 손잡이 전선을 전기 연결 하네스의 검은색 전선에 연결하십시오.

4. 오렌지/흰색 손잡이 전선을 전기 연결 하네스의 빨간색/노란색 전선에 연결하십시오.
5. 빨간색 손잡이 전선을 전기 연결 하네스의 빨간색/파란색 전선에 연결하십시오.
6. 연선총 또는 적절한 복사 가열 장치를 사용하여 커넥터를 전선으로 수축시키십시오.
7. 회색 Digital Technician 핀 커넥터[91A]에서 고무 부트를 잡아당기십시오. 전선에서 부트를 잘라내십시오.
8. 전기 연결 하네스의 소켓 하우징을 커넥터[91A]에 연결하십시오.
9. 고무 부트를 전기 연결 하네스의 개방 핀 커넥터에 삽입하십시오.
10. ECM을 장착 브래킷에 고정하는 4개의 나사를 풀거나 제거하십시오. 전기 연결 하네스를 ECM 커넥터 아래로 배선하십시오. 4개의 나사를 고정하십시오. 조입니다.
Torque: 5,1-6,2N·m (45-55in·lbs)
11. 준비를 위해 반송 절로 진행하십시오.

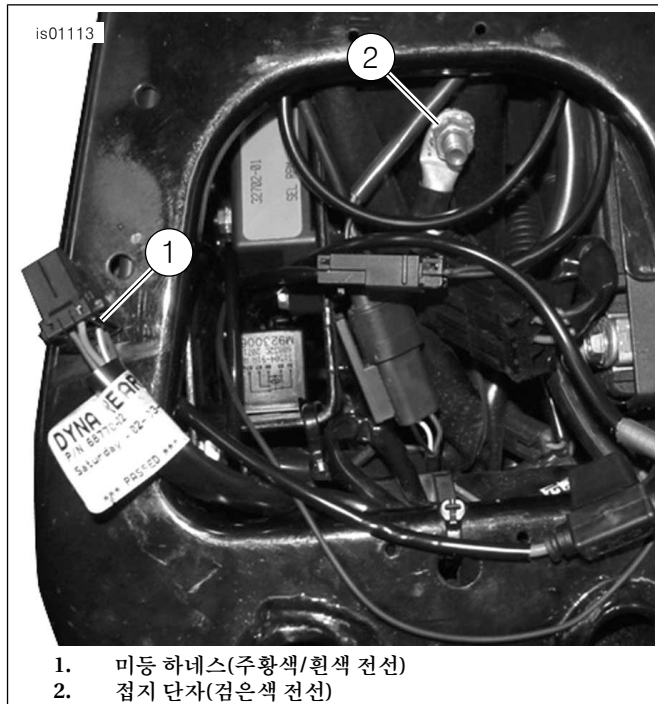

1. 미등 하네스(주황색/흰색 전선)
2. 접지 단자(검은색 전선)

그림 2. 전원 및 접지 연결(Dyna 모델)

접지를 위해 검은색 리드 연결

2011 이전 Dyna 모델

1. 연료 탱크 근처에 있는 시트 아래, 프레임 상단의 접지 나사에서 너트를 제거하십시오.
2. 키트에서 접지 나사에 맞게 올바른 링 단자(4, 5 또는 6)를 선택하십시오.
3. 그림 2을(를) 참조하세요. 접지 위치에 쉽게 도달할 수 있도록 전열 손잡이 전선 하네스의 검은색 전선을 자르고 정비 안내서 부록의 Packard 크립핑 공구 지침에 따라 전선의 끝부분에 링 단자를 압착하십시오.
4. 링 단자를 접지 연결부에 설치하십시오. 정비 안내서의 토크 사양에 따라 고정하십시오.
5. 이 절의 모든 모델의 경우로 진행하십시오.

2010 이전 Softail 모델

1. 연료 탱크 근처에 있는 시트 아래, 프레임 상단의 접지 나사를 제거하십시오.
2. 키트에서 접지 나사에 맞게 올바른 링 단자(4, 5 또는 6)를 선택하십시오.
3. 접지 위치에 쉽게 도달할 수 있도록 전열 손잡이 전선 하네스의 검은색 전선을 자르고 정비 안내서 부록의 Packard 크립핑 공구 지침에 따라 전선의 끝부분에 링 단자를 압착하십시오.
4. 그림 3을(를) 참조하세요. 링 단자를 접지 나사산에 설치하십시오. 접지 나사를 프레임(2)에 고정하십시오. 정비 안내서의 토크 사양에 따라 고정하십시오.
5. 이 절의 모든 모델의 경우로 진행하십시오.

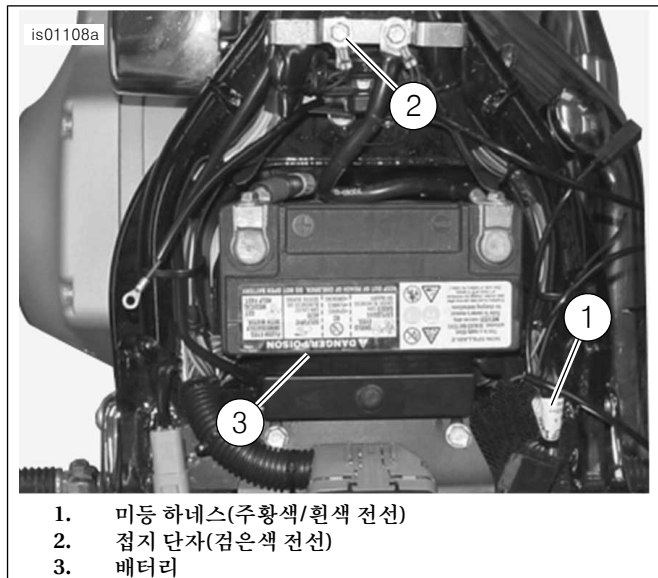

1. 미등 하네스(주황색/흰색 전선)
2. 접지 단자(검은색 전선)
3. 배터리

그림 3. 전원 및 접지 연결(Softail 모델)

2013 이전 Sportster 모델

1. 배터리 근처 왼쪽에 있는 전기 측면 덮개를 제거하십시오.
2. 전열 손잡이 전선 하네스는 시트 아래의 프레임 상단을 통해 전기 측면 덮개의 내부에 있는 회로 차단기로 배선하십시오.
3. 그림 4 을(를) 참조하세요. 다음에 위치한 접지 나사(1)를 제거하십시오.

일부 1996~2003 모델의 경우 시트 아래, 또는

1995 이전 모델 및 시트 아래 나사가 없는 1996~2003 모델은 스윙암 근처

2004 이후 모델은 스타터 근처 엔진

4. 키트에서 접지 나사에 맞게 올바른 링 단자(4,5 또는 6)를 선택하십시오.
5. 접지 위치에 쉽게 도달할 수 있도록 전열 손잡이 전선 하네스의 검은색 전선을 자르고 정비 안내서 부록의 Packard 크립핑 공구 지침에 따라 전선의 끝부분에 링 단자를 압착하십시오.
6. 링 단자를 접지 나사산에 설치하십시오. 접지 나사를 원래 위치에 고정하고 정비 안내서의 토크 사양에 따라 고정하십시오.
7. 이 절의 모든 모델의 경우로 진행하십시오.



그림 4. 접지 연결부(Sportster 모델)

2003 이전 Touring 모델

▲ 주의사항

음극(-) 배터리 케이블을 먼저 분리하십시오. 음극(-) 케이블이 연결된 상태에서 양극(+) 케이블이 접지할 경우, 그로 인해 생기는 스파크는 배터리 폭발을 일으켜 사망이나 심각한 부상으로 이어질 수 있습니다. (00049a)

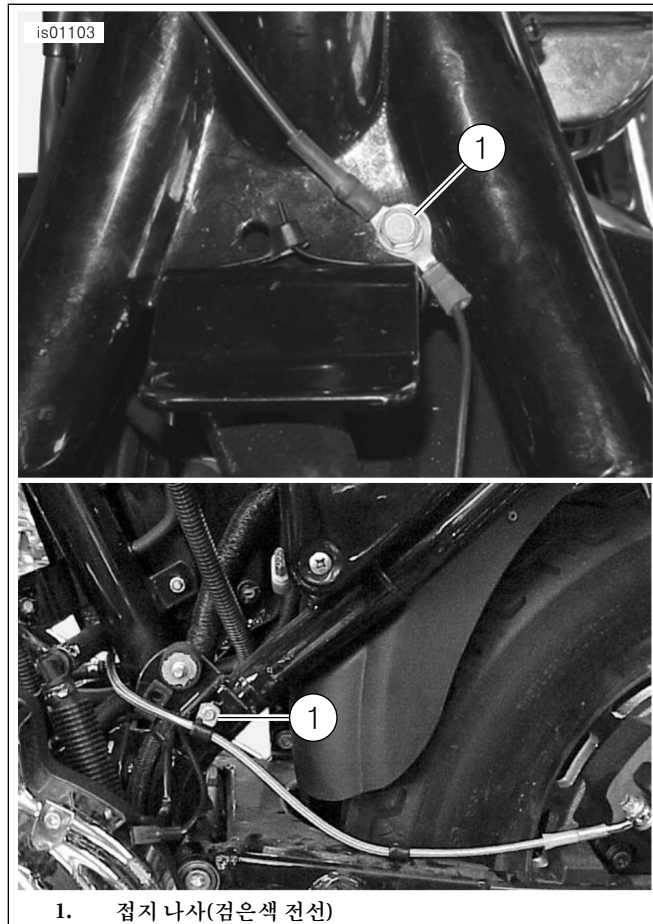
1. 설치 시작 시 음극 배터리 케이블이 분리되지 않은 경우, 정비 안내서를 참조하여 시트를 제거하고 음극(검은색) 배터리 케이블을 음극 배터리 단자에서 분리하십시오. 모든 시트 장착 하드웨어를 보관해 둡니다.
2. 정비 안내서를 참조하여 양극 배터리 케이블을 분리하십시오. 배터리를 제거하십시오.

주의사항

검은색 와이어는 와이어에 힘을 가하거나 잡아 늘이지 않고 배터리가 잘 들어갈 수 있도록 충분히 길에 유지되어야 합니다.

3. 그림 5 을(를) 참조하세요. 시트 아래의 배터리의 회로 차단기 아래에 위치한 접지 스테드(2)에 쉽게 도달할 수 있도록 전열 손잡이 전선 하네스에서 검은색 전선을 절단하십시오.
4. 키트에서 접지 스테드에 맞게 올바른 링 단자(4,5 또는 6)를 선택하십시오.



그림 5. 연결부(배터리 제거됨) - 2003 이전 Touring 모델(2003 FLHTCU 표시됨)

5. 정비 안내서 부록의 Packard 크립핑 공구 지침에 따라 전선 끝에 링 단자를 압착하십시오.
6. 링 단자를 접지 스테드에 설치하십시오. 정비 안내서의 토크 사양에 따라 고정하십시오.
7. 이 절의 모든 모델의 경우로 진행하십시오.

2004~2007 Touring 모델

1. 메인 하네스 접지 스테드(배터리 앞 좌석 아래에 2개 있음)를 찾으십시오.
2. 새시 접지 스테드 중 하나에서 너트를 제거하십시오.

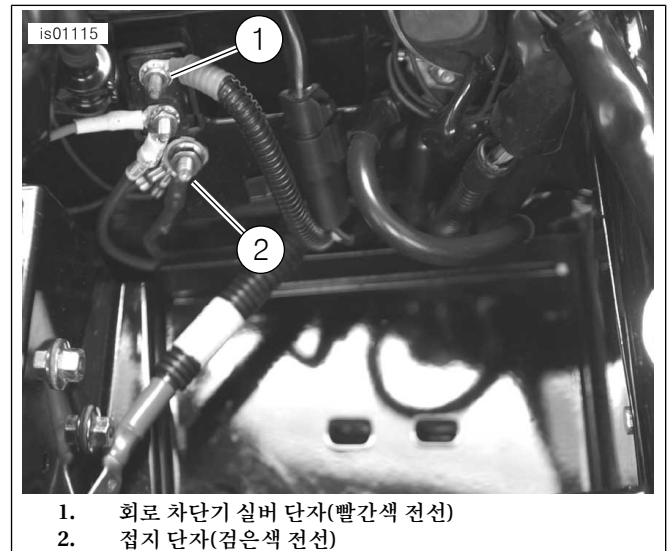
3. 키트에서 접지 스티드에 맞게 올바른 링 단자(4, 5 또는 6)를 선택하십시오.
4. 접지 위치에 쉽게 도달하도록 전열 손잡이 전선 하네스의 검은색 전선을 절단하십시오. 정비 안내서 부록의 Packard 크립핑 공구 지침에 따라 전선 끝에 링 단자를 압착하십시오.
5. 링 단자를 접지 연결부에 설치하십시오. 정비 안내서의 토크 사양에 따라 고정하십시오.
6. 이 절의 모든 모델의 경우로 진행하십시오.

2006 이전 V-Rod 모델

1. 그림 6을 참조하십시오. 점화 스위치(2)를 프레임의 오른쪽에 고정하는 나사(1, 시트 아래)를 제거하십시오.
2. 강한 접지면을 만들기 위해 나사가 제거된 프레임 상단에서 페인트를 긁어내십시오.
3. 키트에서 점화 스위치 나사에 맞게 올바른 링 단자(4, 5 또는 6)를 선택하십시오.
4. 접지 위치에 쉽게 도달하도록 전열 손잡이 전선 하네스의 검은색 전선을 절단하십시오. 정비 안내서 부록의 Packard 크립핑 공구 지침에 따라 전선 끝에 링 단자를 압착하십시오.
5. 검은색 전선 링 단자를 점화 스위치 나사의 나사산에 설치하십시오. 나사를 점화 스위치에 설치하십시오. 조입니다.
Torque: 6-10N·m (53-88in-lbs)
6. 이 절의 모든 모델의 경우로 진행하십시오.



그림 6. 접지 연결부(2006 이전 V-Rod 모델)

2007 이후 V-Rod 모델

전열 손잡이 하네스 검은색 전선은 배터리 음극 단자에 직접 연결됩니다.

1. 키트에서 음극 단자 패스너에 맞게 올바른 링 단자(4, 5 또는 6)를 선택하십시오.

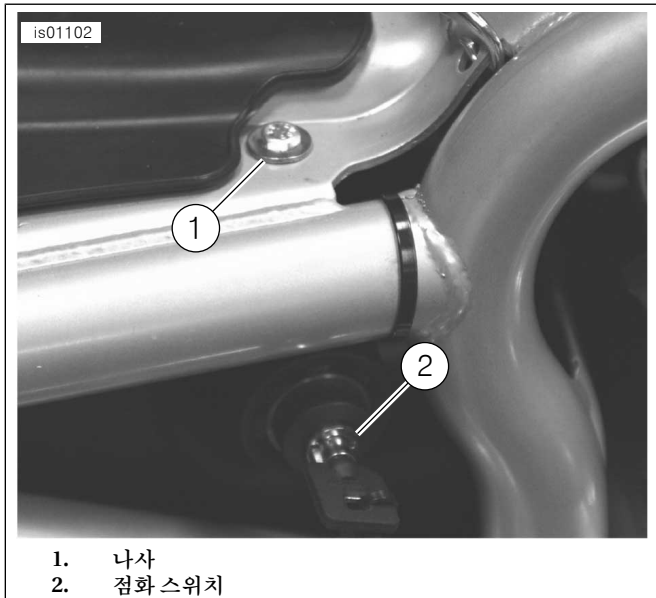
2. 전열 손잡이 하네스 검은색 전선을 배터리 음극 단자에 쉽게 닿을 수 있는 길이로 절단하십시오. 정비 안내서 부록의 Packard 크립핑 공구 지침에 따라 검은색 전선 끝에 링 단자를 압착하십시오.
3. 검은색 전선 링 단자를 배터리 음극 단자 장착 포스트에 고정하십시오. 단자 패스너를 고정하십시오. 조입니다.
Torque: 7-10N·m (60-96in-lbs)

모든 모델의 경우

핸들바 움직임이 제한되지 않도록 검은색 리드가 충분히 느슨한지 확인하십시오.

특정 모델의 경우 주황색/흰색 리드 연결 절로 진행하십시오.

스위치식 전원으로 주황색/흰색 리드 연결

점화 스위치를 통해 공급되는 전원을 찾으려면 특정 모델 및 연도의 모터사이클 정비 안내서 배선도를 사용하십시오.

2003 이전 Dyna 모델

전열 손잡이 스위치식 전원은 전기 측면 덮개 내부의 주황색/흰색(O/W) 메인 하네스 전원 리드입니다.

1. 배터리 근처 왼쪽에 있는 전기 측면 덮개를 제거하십시오.
2. 그림 2을(를) 참조하세요. 접근 가능한 지점에서 측면 덮개 안쪽의 메인 하네스 랩의 영역을 조심스럽게 열고 주황색/흰색 메인 하네스 전원 리드를 절단하십시오.
3. 전열 손잡이 전선 하네스의 주황색/흰색 전원 리드에서 측면 덮개 안쪽의 주황색/흰색 전선이 쉽게 닿을 수 있는 거리까지 여분의 길이를 잘라내십시오.
4. 그림 22를 참조하십시오. 키트에서 밀봉형 연결 커넥터(3)를 가져오십시오. 그림 7, 2:1 스플라이스 구성을 참조하십시오. 전열 손잡이 전선 하네스 전원 리드를 정비 안내서 부록의 지침에 따라 메인 하네스 주황색/흰색 와이어에 연결하십시오.
5. 이 절의 모든 모델의 경우로 진행하십시오.

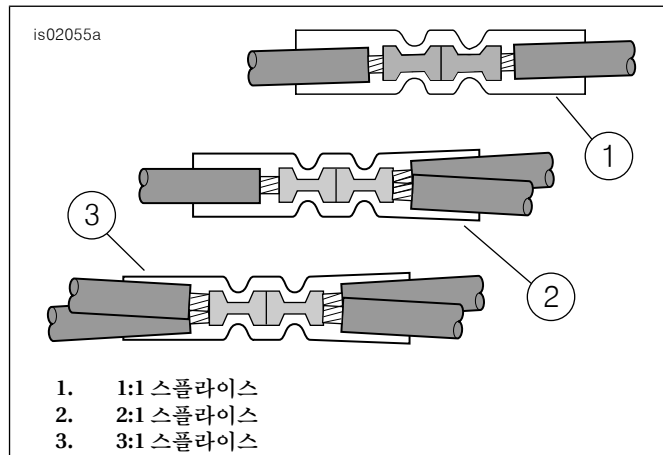

1. 1:1 스플라이스
2. 2:1 스플라이스
3. 3:1 스플라이스

그림 7. 스플라이스 구성

2004~2011 Dyna 모델

전열 손잡이 스위치식 전원은 퓨즈 패널의 열린 퓨즈 위치입니다. 정비 안내서의 퓨즈 절과 정비 안내서 부록의 올바른 배선도를 참조하십시오.

1. 양쪽을 단단히 잡고 밖으로 당겨서 배터리 근처 왼쪽에 있는 전기 측면 덮개를 제거하십시오.

2. 정비 안내서 지침에 따라 모터사이클에서 전기 패널을 제거하십시오.
3. 그림 22를 참조하십시오. 키트에서 주황색/흰색 퓨즈 블록 어댑터 전선(9)을 가져오십시오. 각각의 끝에서 단자를 기록하십시오(그림 8 참조). 스프링 탭이 있는 단자만 이 퓨즈 블록에 맞습니다. 전선에서 사용하지 않는 단자를 조심스럽게 절단하여 폐기하십시오.
4. 그림 9을(를) 참조하십시오. 오른쪽 퓨즈 블록의 퓨즈 블록 덮개에 "OPEN"으로 표시된 퓨즈 캐비티(1)를 찾으십시오. 이 회로의 한쪽 면에 전원을 공급하는 전선이 있어야 하지만 정합 전선 또는 퓨즈는 없습니다. 주황색/흰색 어댑터 전선에 단자가 더 안 들어갈 때까지 삽입하십시오. 비교를 위해 공장 출하시 설치된 주변 단자를 참조하여 방향과 깊이가 적절한지 확인하십시오.
5. 전열 손잡이 전선 하네스의 주황색/흰색 전원 리드에서 어댑터 전선이 쉽게 닿을 수 있는 거리까지 여분의 길이를 잘라내십시오.
6. 그림 22를 참조하십시오. 키트에서 밀봉형 연결 커넥터(3)를 가져오십시오. 그림 7, 1:1 스플라이스 구성을 참조하십시오. 전열 손잡이 전선 하네스 전원 리드를 정비 안내서 부록의 지침에 따라 어댑터 전선에 연결하십시오.
7. 그림 22를 참조하십시오. 키트에서 2A 퓨즈(12)를 "OPEN" 퓨즈 캐비티에 설치하여 회로를 완성하십시오.
8. 정비 안내서의 지침에 따라 전기 패널을 설치하십시오. 전기 패널의 고무 부상과 핀을 정렬하고 자리에 단단히 밀어 넣어 전기 패널 덮개를 설치하십시오.
9. 이 절의 모든 모델의 경우로 진행하십시오.



그림 8. 퓨즈 블록 어댑터 전선(Dyna 및 Softail)



그림 9. "OPEN" 퓨즈 블록 캐비티(2004 이후 Dyna)

2003 이전 Softail 모델

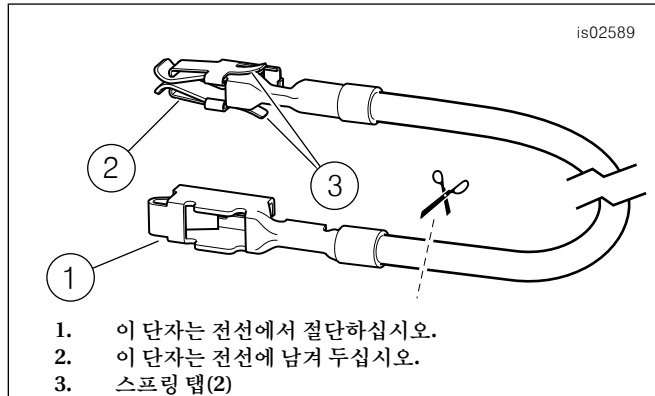
전열 손잡이 스위치식 전원은 시트 아래 미등 하네스의 주황색/흰색(O/W) 전선입니다.

1. 그림 3을(를) 참조하십시오. 시트 아래 접근 가능한 지점에서 미등 하네스(1) 랩 영역을 조심스럽게 열고 주황색/흰색 전선을 잘라내십시오.

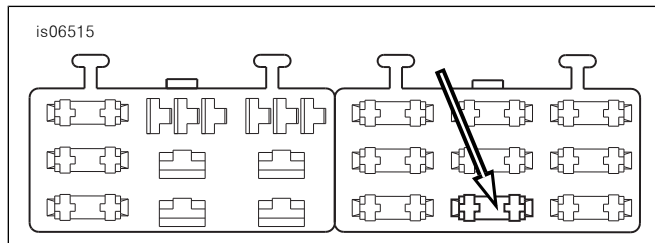
2. 전열 손잡이 전선 하네스의 주황색/흰색 전원 리드에서 시트 아래의 주황색/흰색 전선이 쉽게 닿을 수 있는 거리까지 여분의 길이를 잘라내십시오.
3. 그림 22를 참조하십시오. 키트에서 밀봉형 연결 커넥터(3)를 가져오십시오. 그림 7, 2:1 스플라이스 구성을 참조하십시오. 전열 손잡이 전선 하네스 전원 리드를 정비 안내서 부록의 지침에 따라 절단된 주황색/흰색 와이어에 연결하십시오.
4. 이 절의 모든 모델의 경우로 진행하십시오.

2004~2010 Softail 모델

전열 손잡이 스위치식 전원은 퓨즈 패널의 열린 퓨즈 위치입니다. 정비 안내서의 퓨즈 절과 정비 안내서 부록의 올바른 배선도를 참조하십시오.

1. 퓨즈 블록 덮개를 제거하십시오. 퓨즈 블럭 브래킷을 고정하는 2개의 육각 헤드 나사를 제거하십시오. 모터사이클 프레임에서 브래킷과 퓨즈 블럭 어셈블리를 당겨 빼내십시오.
2. 왼쪽 퓨즈 블럭을 고정하는 탭을 누르고 블럭을 장착 슬롯에서 밀어서 빼내십시오.
3. 그림 22를 참조하십시오. 키트에서 주황색/흰색 퓨즈 블록 어댑터 전선(9)을 가져오십시오. 각각의 끝에서 단자를 기록하십시오(그림 8 참조). 스프링 탭이 있는 단자만 이 퓨즈 블록에 맞습니다. 전선에서 사용하지 않는 단자를 조심스럽게 절단하여 폐기하십시오.
4. 그림 10을 참조하십시오. 오른쪽 퓨즈 블록의 퓨즈 블록 덮개에 "P&A IGN"으로 표시된 퓨즈 캐비티(1)를 찾으십시오. 이 회로의 한쪽 면에 전원을 공급하는 전선이 있어야 하지만 정합 전선 또는 퓨즈는 없습니다. 주황색/흰색 어댑터 전선에 단자가 더 안 들어갈 때까지 삽입하십시오. 비교를 위해 공장 출하시 설치된 주변 단자를 참조하여 방향과 깊이가 적절한지 확인하십시오.
5. 전열 손잡이 전선 하네스의 주황색/흰색 전원 리드에서 어댑터 전선이 쉽게 닿을 수 있는 거리까지 여분의 길이를 잘라내십시오.
6. 그림 22를 참조하십시오. 키트에서 밀봉형 연결 커넥터(3)를 가져오십시오. 그림 7, 1:1 스플라이스 구성을 참조하십시오. 전열 손잡이 전선 하네스 전원 리드를 정비 안내서 부록의 지침에 따라 어댑터 전선에 연결하십시오.
7. 그림 22를 참조하십시오. 키트에서 2A 퓨즈(12)를 P&A IGN 퓨즈 캐비티에 설치하여 회로를 완성하십시오.
8. 딸각 소리가 날 때까지 퓨즈 블럭 브래킷의 장착 슬롯에 밀어 넣으십시오. 브래킷과 퓨즈 블럭 어셈블리를 제자리에 설치하고 이전에 제거한 2개의 육각 헤드 나사로 고정하십시오. 단단히 조입니다.
9. 이 절의 모든 모델의 경우로 진행하십시오.



그림 10. "P&A IGN" 퓨즈 블록 캐비티(2004~2010 Softail)

2013 이전 Sportster 모델

전열 손잡이 스위치식 전원은 전기 측면 덮개 내부 또는 시트 아래의 주황색/흰색(O/W) 메인 하네스 전원 리드입니다.

1. 그림 11 을(를) 참조하세요. 접근 가능한 지점에서 전기 측면 덮개 안쪽 또는 시트 아래의 메인 하네스 랩의 영역을 조심스럽게 열고 주황색/흰색 메인 하네스 전원 리드를 절단하십시오.
2. 전열 손잡이 전선 하네스의 주황색/흰색 전원 리드에서 측면 덮개 안쪽 또는 시트 아래의 주황색/흰색 전선이 쉽게 닿을 수 있는 거리까지 여분의 길이를 잘라내십시오.
3. 그림 22를 참조하십시오. 키트에서 밀봉형 연결 커넥터(3)를 가져오십시오. 그림 7, 2:1 스플라이스 구성을 참조하십시오. 전열 손잡이 전선 하네스 전원 리드를 정비 안내서 부록의 지침에 따라 메인 하네스 주황색/흰색 와이어에 연결하십시오.
4. 이 절의 모든 모델의 경우로 진행하십시오.

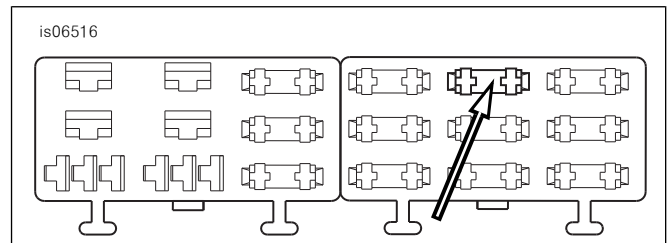

1. 회로 차단기 실버 단자(빨간색 전선)를 포함한 왼쪽 측면 덮개
2. 스톱 전선 하네스(주황색/흰색 전선)

그림 11. 전원 연결부(XL 모델)

2003 이전 Touring 모델

전열 손잡이 스위치식 전원은 상단 근처 오른쪽 측면 덮개 내부의 주황색/흰색(O/W) 메인 하네스 전원 리드입니다.

1. 그림 12 을(를) 참조하세요. 접근 가능한 지점에서 전기 측면 덮개 안쪽의 메인 하네스 랩의 영역을 조심스럽게 열고 주황색/흰색 메인 하네스 전원 리드를 절단하십시오.
2. 전열 손잡이 전선 하네스의 주황색/흰색 전원 리드에서 측면 덮개 안쪽의 주황색/흰색 전선이 쉽게 닿을 수 있는 거리까지 여분의 길이를 잘라내십시오.
3. 그림 22를 참조하십시오. 키트에서 밀봉형 연결 커넥터(3)를 가져오십시오. 그림 7, 2:1 스플라이스 구성을 참조하십시오. 전열 손잡이 전선 하네스 전원 리드를 정비 안내서 부록의 지침에 따라 메인 하네스 주황색/흰색 와이어에 연결하십시오.
4. 이 절의 모든 모델의 경우로 진행하십시오.



1. 퓨즈 박스 하네스(주황색/흰색 전선)

그림 12. 2003 이전 Touring 모델 왼쪽 측면 덮개 뒤 퓨즈 박스 하네스(FLHTCUI 표시됨)

2004~2007 Touring 모델

전열 손잡이 스위치식 전원은 퓨즈 패널의 열린 퓨즈 위치입니다. 정비 안내서의 퓨즈 절과 정비 안내서 부록의 올바른 배선도를 참조하십시오.

1. **2004~2006 모델:** 정비 안내서에 따라 왼쪽 측면 덮개를 제거하고 퓨즈 박스에 접근하십시오. **2007 모델:** 정비 안내서에 따라 오른쪽 측면 덮개를 제거하고 퓨즈 박스에 접근하십시오. **모든 모델:** 정비 안내서 지침에 따라 메인 퓨즈 홀더, 휴즈 블럭 및 먼지 덮개를 모터사이클에서 제거하십시오.
2. 키트에서 주황색/흰색 퓨즈 블럭 어댑터 전선(9)을 가져오십시오. **2004~2006 모델:** 각각의 끝에서 단자를 기록하십시오(그림 13, 상부 부 참조). 스프링 탭이 없는 단자만 퓨즈 캐비티에 들어갑니다. 전선에서 스프링 탭이 있는 단자를 조심스럽게 절단하여 폐기하십시오. **2007 모델:** 각각의 끝에서 단자를 기록하십시오(그림 13, 하부 부 참조). 스프링 탭이 있는 단자만 퓨즈 캐비티에 들어갑니다. 전선에서 스프링 탭이 없는 단자를 조심스럽게 절단하여 폐기하십시오.
3. **모든 모델:** 그림 14를 참조하십시오. "P&A IGN" "2A MAX"로 표시된 퓨즈 캐비티(1)를 찾으십시오. 이 회로의 한쪽 면에 전원을 공급하는 버스 바가 있지만 정합 전선 또는 퓨즈는 없습니다. 이 행에 있는 현재 설치된 퓨즈 3개(2)의 위치를 기록한 다음 제거하십시오.
4. 퓨즈 블럭에서 주황색 플라스틱 보조 잠금장치를 천천히 제거하십시오. 주황색/흰색 어댑터 전선에 단자가 더 안 들어갈 때까지 삽입하십시오. 비교를 위해 공장 출하시 설치된 주변 단자를 참조하여 방향과 깊이가 적절한지 확인하십시오. 보조 잠금장치를 장착하십시오.
5. 보조 잠금장치와 이전 단계에서 제거된 세 개의 퓨즈를 장착하십시오.
6. 그림 22를 참조하십시오. 주황색/흰색 전열 손잡이 하네스 전선에서 여분의 길이를 잘라내십시오. 키트에서 밀봉형 연결 커넥터(3)를 사용하여 해당 전선을 4단계에 설치된 어댑터 전선에 연결하십시오.
7. 키트에서 2A 퓨즈(12)를 "P&A IGN", "2A MAX"가 표시된 퓨즈 캐비티에 설치하여 회로를 완성하십시오.
8. 이 절의 모든 모델의 경우로 진행하십시오.



그림 13. 퓨즈 블록 어댑터 전선(FL Touring)



그림 14. "P&A IGN" 퓨즈 캐비티(2004~2007 Touring 모델)

V-Rod 모델

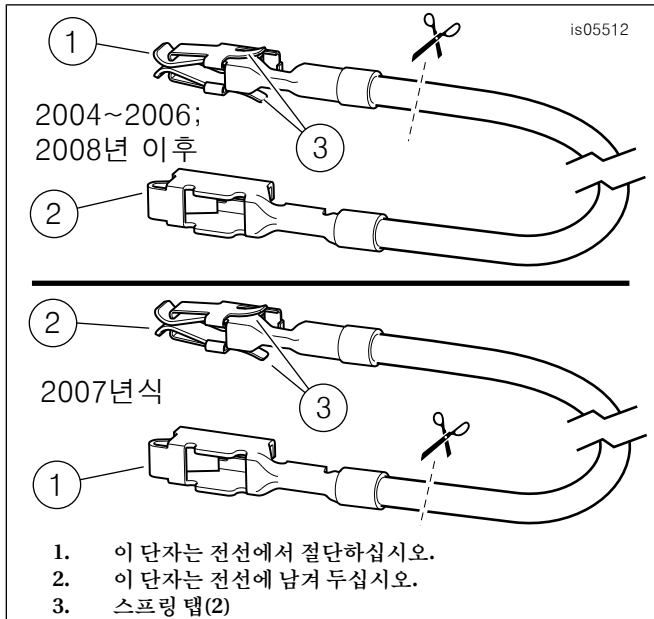
전열 손잡이 스위치식 전원은 퓨즈 블록의 주황색/흰색(O/W) 메인 하네스 전원 리드입니다.

1. 그림 15을(를) 참조하세요. 접근 가능한 지점에서 퓨즈 블록(2) 근처의 메인 하네스 랩의 영역을 조심스럽게 열고 다음이 표시된 퓨즈 캐비티(1)로 이어지는 주황색/흰색 메인 하네스 전원 리드를 절단하십시오.
 - a. 2002~2006 모델의 경우 액세스리
 - b. 2007 이후 모델의 경우 P&A 점화
2. 전열 손잡이 전선 하네스의 주황색/흰색 전원 리드에서 퓨즈 블록에서 주황색/흰색 전선이 쉽게 닿을 수 있는 거리까지 여분의 길이를 잘라내십시오.
3. 그림 22를 참조하십시오. 키트에서 밀봉형 연결 커넥터(3)를 가져오십시오. 그림 7, 2:1 스플라이스 구성을 참조하십시오. 전열 손잡이 전선 하네스 전원 리드를 정비 안내서 부록의 지침에 따라 메인 하네스 주황색/흰색 와이어에 연결하십시오.
4. 키트에서 2A 퓨즈(12)를 퓨즈 캐비티에 설치하여 회로를 완성하십시오.

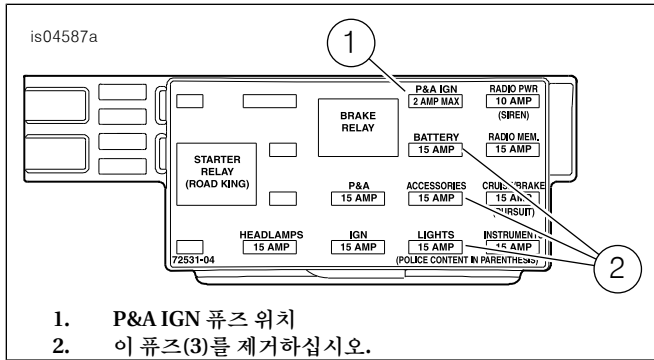

그림 15. 액세스리 퓨즈 위치(V-Rod 모델)

모든 모델의 경우

핸들바 움직임이 제한되지 않도록 주황색/흰색 리드가 충분히 느슨한지 확인하십시오.

특정 모델의 경우 빨간색 리드 연결 절로 진행하십시오.

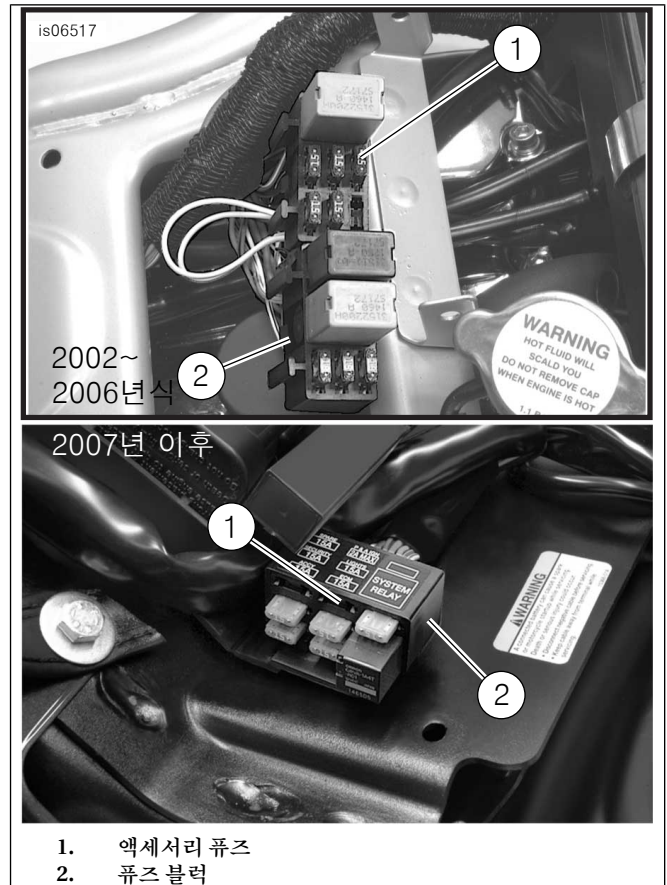
배터리 전원으로 빨간색 리드 연결

배터리에서 직접 공급되는 전원을 찾으려면 특정 모델 및 연도의 모터사이클 정비 안내서 배선도를 사용하십시오.

2003 이전 Dyna 모델

전열 손잡이 배터리 전원은 전기 측면 덮개 내부의 회로 차단기의 은색 단자입니다.

1. 그림 16을(를) 참조하세요. 전열 손잡이 하네스 빨간색 전선은 시트 아래의 프레임 상단을 통해 전기 측면 덮개의 내부에 있는 회로 차단기로 배선하십시오.
2. 그림 22를 참조하십시오. 키트에서 회로 차단기의 은색 단자 스테드(빨간색 전선이 있는)에 맞게 올바른 링 단자(4, 5 또는 6)를 선택하십시오.
3. 전열 손잡이 하네스 빨간색 전선에서 여분의 길이를 잘라내되 인라인 퓨즈 홀더를 잘라내지는 마십시오. 정비 안내서 부록의 Packard 크립핑 공구 지침에 따라 빨간색 전선 끝에 링 단자를 압착하십시오.

공지

온열 손잡이 전선 하네스로부터의 전선(빨간색)은 회로 차단기의 은색 단자에 연결되어야 합니다. 회로 차단기 구리 단자에 연결하면 회로 과부하를 유발해 장비 손상을 일으킬 수 있습니다. (00370a)

4. 빨간색 전선 링 단자를 회로 차단기 은색 단자 스티드에 설치하십시오. 조입니다.
Torque: 2,3-4N·m (20-35in-lbs)
5. 이 절의 모든 모델의 경우로 진행하십시오.



1. 회로 차단기 실버 단자(빨간색 전선)

그림 16. 제거된 왼쪽 측면 덮개의 바닥에서 본 Dyna 연결부(2003 이전 모델)

2003 이전 Softail 모델

전열 손잡이 배터리 전원은 시트 아래 뒤쪽 펜더 스플래시 가드 앞면 근처에 있는 회로 차단기의 은색 단자입니다.

1. 그림 17 을(를) 참조하세요. 정비 안내서의 지침에 따라 리어 펜더 스플래시 가드(1)를 제거하십시오.
2. 그림 18 을(를) 참조하세요. 전열 손잡이 전선 하네스 빨간색 전선은 시트 아래에 있는 프레임 오른쪽 측면 상단을 통해 시트 아래의 리어 펜더 스플래시 가드 앞면 근처에 있는 회로 차단기로 배선하십시오.
3. 그림 22를 참조하십시오. 키트에서 회로 차단기의 은색 단자 스티드(빨간색 전선이 있는)에 맞게 올바른 링 단자(4, 5 또는 6)를 선택하십시오.
4. 전열 손잡이 하네스 빨간색 전선에서 여분의 길이를 잘라내되 인라인 퓨즈 홀더를 잘라내지는 마십시오. 정비 안내서 부록의 Packard 크림핑 공구 지침에 따라 빨간색 전선 끝에 링 단자를 압착하십시오.

공지

온열 손잡이 전선 하네스로부터의 전선(빨간색)은 회로 차단기의 은색 단자에 연결되어야 합니다. 회로 차단기 구리 단자에 연결하면 회로 과부하를 유발해 장비 손상을 일으킬 수 있습니다. (00370a)

5. 빨간색 전선 링 단자를 회로 차단기 은색 단자 스티드에 설치하십시오. 조입니다.
Torque: 2,3-4N·m (20-35in-lbs)
6. 이 절의 모든 모델의 경우로 진행하십시오.

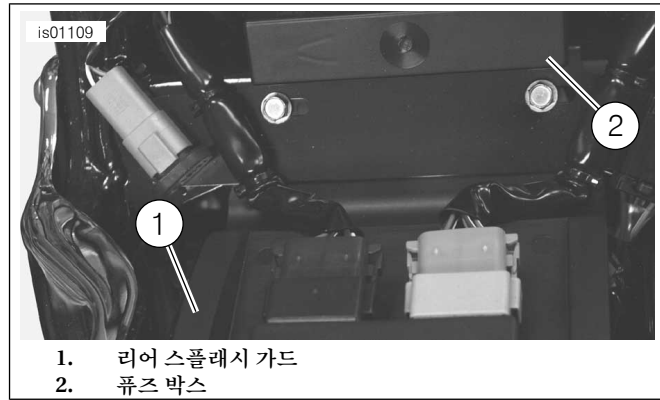

1. 리어 스플래시 가드
2. 퓨즈 박스

그림 17. 2003 이전 Softail 모델 스플래시 가드(2003 모델 표시됨)

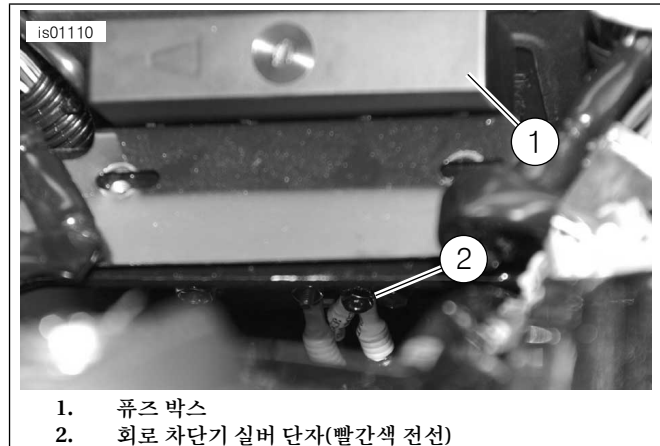

1. 퓨즈 박스
2. 회로 차단기 실버 단자(빨간색 전선)

그림 18. 회로 차단기(2003 이전 Softails)

2003 이전 Sportster 모델

전열 손잡이 배터리 전원은 전기 측면 덮개 내부의 회로 차단기의 은색 단자입니다. 그림 19 및 그림 11을 참조하십시오.

1. 그림 22를 참조하십시오. 키트에서 회로 차단기의 은색 단자 스티드(빨간색 전선이 있는)에 맞게 올바른 링 단자(4, 5 또는 6)를 선택하십시오.
2. 전열 손잡이 하네스 빨간색 전선에서 여분의 길이를 잘라내되 인라인 퓨즈 홀더를 잘라내지는 마십시오. 정비 안내서 부록의 Packard 크림핑 공구 지침에 따라 빨간색 전선 끝에 링 단자를 압착하십시오.

공지

온열 손잡이 전선 하네스로부터의 전선(빨간색)은 회로 차단기의 은색 단자에 연결되어야 합니다. 회로 차단기 구리 단자에 연결하면 회로 과부하를 유발해 장비 손상을 일으킬 수 있습니다. (00370a)

3. 빨간색 전선 링 단자를 회로 차단기 은색 단자 스티드에 설치하십시오. 조입니다.
Torque: 2,3-4N·m (20-35in-lbs)

4. 이 절의 모든 모델의 경우로 진행하십시오.



1. 회로 차단기 실버 단자(빨간색 전선)

그림 19. 회로 차단기(2003 이전 Sportsters)

2003 이전 Touring 모델

전열 손잡이 배터리 전원은 시트 아래 배터리 웰의 회로 차단기의 은색 단자입니다.

1. 그림 5 을(를) 참조하세요. 전열 손잡이 빨간색 전선을 시트 아래 배터리 웰에 위치한 회로 차단기의 은색 단자 스테드(1)로 배선하십시오.
2. 그림 22를 참조하십시오. 키트에서 회로 차단기의 은색 단자 스테드(빨간색 전선이 있는)에 맞게 올바른 링 단자(4, 5 또는 6)를 선택하십시오.
3. 전열 손잡이 하네스 빨간색 전선에서 여분의 길이를 잘라내되 인라인 퓨즈 홀더를 잘라내지는 마십시오. 정비 안내서 부록의 Packard 크림핑 공구 지침에 따라 빨간색 전선 끝에 링 단자를 압착하십시오.

공지

온열 손잡이 전선 하네스로부터의 전선(빨간색)은 회로 차단기의 은색 단자에 연결되어야 합니다. 회로 차단기 구리 단자에 연결하면 회로 과부하를 유발해 장비 손상을 일으킬 수 있습니다. (00370a)

4. 빨간색 전선 링 단자를 회로 차단기 은색 단자 스테드에 설치하십시오. 조입니다.
Torque: 2,3-4N·m (20-35in·lbs)
5. 배터리를 다시 모터사이클에 설치하되 아직은 배터리 단자를 연결하지 마십시오.
6. 이 절의 모든 모델의 경우로 진행하십시오.

2004~2010 Softail 모델, 2004~2011 Dyna 모델, 2004~2013 Sportster 모델 및 2004~2013 Touring 모델

전열 손잡이 배터리 전원은 메인 전기 하네스의 B+ (배터리 양극) 커넥터입니다.

1. 그림 20을 참조하십시오. 메인 전기 하네스에서 B+ (배터리 양극) 커넥터(1) (사용하지 않은 회색 커넥터가 있는 빨간색 전선)를 찾고 커넥터에서 덮개(2)를 제거하십시오.
 - a. Dyna 및 Softail 모델: 시트 아래
 - b. Sportster 및 Touring 모델: ECM(전자 제어 모듈) 밑의 시트 아래로 배선
2. 그림 22를 참조하십시오. 키트로부터 어댑터 하네스(10)를 B+ 커넥터에 연결하십시오.
3. 전열 손잡이 하네스 빨간색 전선을 어댑터 하네스 빨간색 전선의 끝에 쉽게 닿을 수 있는 길이로 절단하되 인라인 퓨즈 홀더를 잘라내지 마십시오.
4. 키트에서 밀봉형 연결 커넥터(3)를 가져오십시오. 그림 7, 1:1 스플라이스 구성을 참조하십시오. 전열 손잡이 빨간색 전선을 정비 안내서 부록의 지침에 따라 어댑터 전선에 연결하십시오.
5. 이 절의 모든 모델의 경우로 진행하십시오.

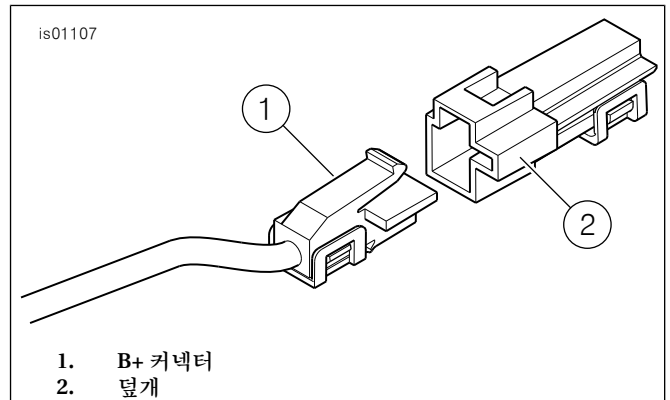

1. B+ 커넥터
2. 덮개

그림 20. B+ 커넥터

V-Rod 모델

전열 손잡이 하네스 빨간색 전선은 배터리 음극 단자에 직접 연결됩니다.

1. 키트에서 배터리의 양극 단자 패스너에 맞게 올바른 링 단자(4, 5 또는 6)를 선택하십시오.
2. 전열 손잡이 하네스 빨간색 전선을 배터리 양극 단자에 쉽게 닿을 수 있는 길이로 절단하되 인라인 퓨즈 홀더를 잘라내지 마십시오. 정비 안내서 부록의 Packard 크림핑 공구 지침에 따라 빨간색 전선 끝에 링 단자를 압착하십시오.
3. 빨간색 전선 링 단자를 배터리 양극 단자 장착 포스트에 고정하십시오. 단자 패스너를 고정하십시오. 조입니다.
Torque: 7-10N·m (60-96in·lbs)

모든 모델의 경우

핸들바움직임이 제한되지 않도록 빨간색 리드가 충분히 느슨한지 확인하십시오.

다음 절로 진행하십시오.

정비를 위해 반송

주의사항

해당 모델 모터사이클에 대하여 이 지침서에 기술된 절차에 따라 전열 손잡이와 모든 관련 배선이 설치될 때까지 다음 단계를 수행하지 마십시오.

- 오른쪽 손잡이/스로틀 슬리브가 회전하고 자유롭게 돌아오고 핸들바 또는 스위치 하우스에 걸리지 않았는지 확인하십시오. 스로틀이 제대로 작동하지 않으면 모터사이클을 작동하지 마십시오.

주의사항

메인 퓨즈를 장착하거나 배터리 케이블을 연결하기 전에 점화 스위치가 꺼짐 위치인지 확인합니다.

▲ 주의사항

양극(+) 배터리 케이블을 먼저 연결하십시오. 음극(-) 케이블이 연결된 상태에서 양극(+) 케이블이 접지할 경우, 그로 인해 생기는 스파크는 배터리 폭발을 일으켜 사망이나 심각한 부상으로 이어질 수 있습니다. (00068a)

- 전원을 연결하십시오.
 - 2003 이전 Touring 모델에만 해당:** 정비 안내서를 참조하여 배터리 케이블을 부착하십시오.(양극 케이블 먼저). 약간의 바세린이나 부식 방지제를 배터리 단자에 발라 줍니다.
 - 메인 퓨즈가 있는 모델:** 정비 안내서를 참조하여 메인 퓨즈를 설치하십시오.
 - 메인 회로 차단기가 있는 모델(Sportster 제외):** 정비 안내서를 참고하고 지침에 따라 음극 배터리 케이블을 부착하십시오. 약간의 바세린이나 부식 방지제를 배터리 단자에 발라 줍니다.
 - 메인 회로 차단기가 있는 Sportster 모델:** 정비 안내서를 참고하고 지침에 따라 엔진 크랭크케이스에서 음극 배터리 케이블을 연결하십시오.
- V-Rod 모델에만 해당:** 정비 안내서의 지침에 따라 에어 박스 알루미늄 덮개를 설치하십시오. 기타 모든 모델: 정비 안내서 지침에 따라 연료 탱크를 설치하십시오.
- 정비 안내서 지침에 따라 핸들바 덮개, 라이저 덮개 또는 외부 페어링을 설치하십시오.

주의사항

배터리 방전을 방지하기 위해 전열 손잡이는 점화 스위치가 켜짐(ON) 위치에 있는 경우에만 작동하도록 설계되었습니다. 엔진이 주행 rpm일 때 손잡이의 온도가 최고치로 높아집니다.

전열 손잡이 조작부 다이얼의 열 설정은 1(최소)부터 6(최대)까지입니다.

- 점화 스위치가 꺼짐(OFF) 위치에 있을 때 왼쪽 손잡이를 변호 설정으로 돌리십시오. 손잡이에서 열이 발생하지 않는지 점검하십시오. 손잡이를 꺼짐 위치로 돌리십시오. 점화 스위치를 켜짐(ON) 위치로 돌리되 모터사이클에 시동을 걸지 마십시오. 손잡이에서 열이 발생하지 않는지 점검하십시오.
- 엔진을 시동하십시오. 모든 설정에서 손잡이를 점검하여 열이 적절한지 확인하십시오.
- 시트 아래 보호 구역으로 배선을 느슨하게 넣으십시오. 케이블 스트랩을 사용하여 전선이 이동 부분, 열원 및 끼거나 쓸린 지점에 닿지 않게 하십시오.

▲ 주의사항

시트를 장착한 다음 위로 당겨보아 확실히 고정되었는지를 확인합니다. 주행 시 시트가 헐거우면 모터사이클의 통제력을 잃게 되어 사망이나 심각한 부상으로 이어질 수 있습니다. (00070b)

- 정비 안내서를 참조하여 지침에 따라 시트를 닫거나 설치하십시오.

문제 해결

전열 손잡이 배선도는 그림 21을 참조하십시오.

손잡이는 열을 발생시키지 않습니다.

- 그림 1 을(를) 참조하세요. 배선 경로가 적절한지 확인하십시오. 손잡이 메인 하네스는 스위치 하우스 외부로 배선해야 합니다. 전선이 내부적으로 배선된 경우 왼쪽 측면 스위치 하우스를 분해하고 끼어 있는 전선을 검사하십시오. 전선이 끼어 있으면 왼쪽 손잡이를 교체하고 올바른 전선 배선으로 설치 과정을 반복하십시오.
- 주황색/흰색, 빨간색 및 검은색 손잡이 전선 하네스 전선의 연결을 점검하십시오. 연결이 열려 있거나 약한 경우 연결을 수리하십시오. 손잡이를 테스트하십시오. 그렇지 않으면 3단계로 가십시오.
- 정비 안내서 지침에 따라 시트를 열거나 제거하십시오.
- 모터사이클의 시동을 겁니다.
- 손잡이 메인 전선 하네스의 빨간색과 검은색 전선에 12VDC 가 흐르는지 확인하십시오. 전선에 12VDC가 존재하지 않으면 전선 하네스의 퓨즈를 점검하고 끊어진 경우 교체하십시오. 그렇지 않으면 왼쪽 그림과 전선 하네스를 교체하고 손잡이를 테스트하십시오.
- 핸들바에서 오른쪽 손잡이를 제거하십시오.
- 오른쪽 그림의 커넥터를 왼쪽 그림 전선 하네스에서 분리하십시오.
- 오른쪽 그림에 있는 두 커넥터 리드의 연속성을 점검하십시오. 테스트 결과 연속성이 확인되면 손잡이가 작동합니다.

점화 스위치가 꺼진 상태에서 손잡이에 열이 발생하는 경우

점화 스위치가 꺼진 상태에서 손잡이에 열이 발생하는 경우 손잡이가 잘못 배선되거나 왼쪽 그림과 전선 하네스에 결함이 있는 것입니다.

모터사이클의 모든 전열 손잡이 전선 연결을 조심스럽게 점검하십시오. 연결이 올바르면 전열 손잡이 메인 전선 하네스를 교체한 다음 손잡이를 테스트하십시오.



그림 21. 전열 손잡이 키트 배선도



그림 22. 정비 부품, 전열 손잡이 키트

정비 부품

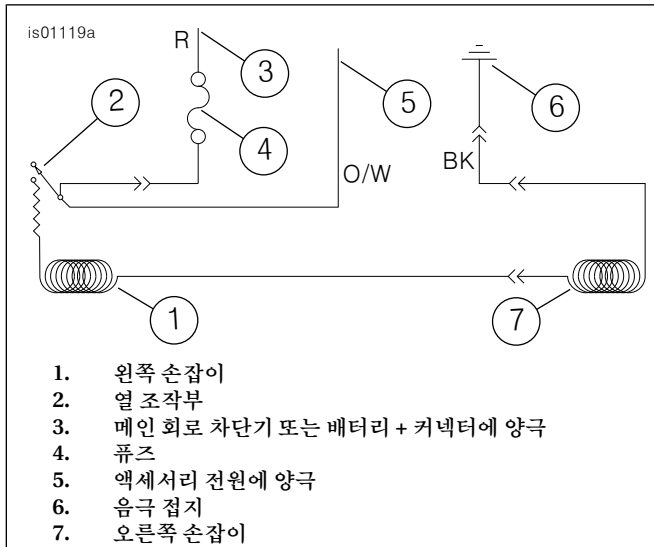
그림 22 및 표 1를 참조하십시오.

표 1. 정비 부품

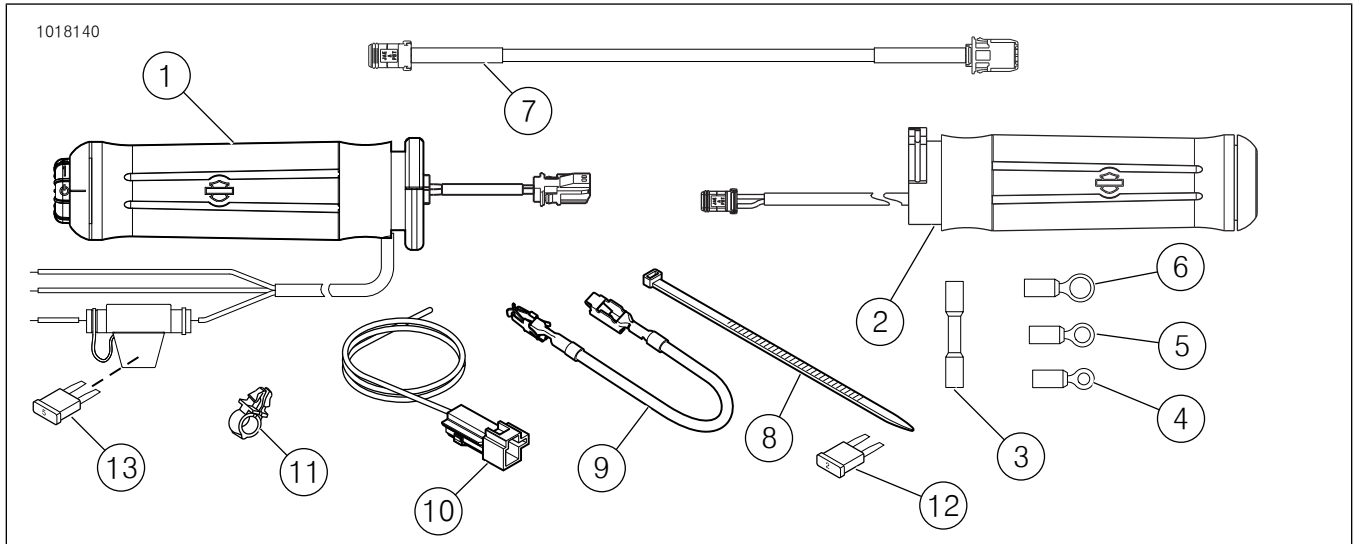
항목	설명(수량)	부품 번호
키트 56047-03C: 열원 손잡이		
1	왼쪽 전열 손잡이	56100-04B
2	오른쪽 전열 손잡이	56048-03
키트 56107-03B: 부드러운 그레이н 가죽 전열 손잡이		
1	왼쪽 전열 손잡이	56169-04A
2	오른쪽 전열 손잡이	56136-03
키트 56174-03C: 크롬/고무(큰 지름) 손잡이		
1	왼쪽 전열 손잡이	56181-04B
2	오른쪽 전열 손잡이	56175-03
키트 56196-03C: 크롬/고무(작은 지름) 손잡이		
1	왼쪽 전열 손잡이	56617-04A
2	오른쪽 전열 손잡이	56615-03
키트 56512-02C: 킥투어링 크롬/러버 전열 그림		
1	왼쪽 전열 손잡이	56514-04A
2	오른쪽 전열 손잡이	56513-02
키트 56619-03B: 노스텔직 전열 손잡이		
1	왼쪽 전열 손잡이	56638-03A
2	오른쪽 전열 손잡이	56620-03
키트 56694-04A: 다이아몬드 플레이트 전열 손잡이		
1	왼쪽 전열 손잡이	56695-04A
2	오른쪽 전열 손잡이	56696-04
키트 56750-04B: 스탠스 전열 손잡이		
1	왼쪽 전열 손잡이	56734-04A
2	오른쪽 전열 손잡이	56733-04

표 1. 정비 부품

항목	설명(수량)	부품 번호
키트 56828-03B: 에일러론 전열 손잡이		
1	왼쪽 전열 손잡이	56830-03A
2	오른쪽 전열 손잡이	56829-03
키트 56923-05: H.O.G.® 온열 손잡이		
1	왼쪽 전열 손잡이	56924-05
2	오른쪽 전열 손잡이	56925-05
키트 56926-05A: 스킵 전열 손잡이		
1	왼쪽 전열 손잡이	56927-05
2	오른쪽 전열 손잡이	56928-05
키트 56997-07A: 아이언사이드 전열 손잡이		
1	왼쪽 전열 손잡이	57055-07
2	오른쪽 전열 손잡이	56053-07
키트 56100030: 슬립스트림 전열 손잡이		
1	왼쪽 전열 손잡이	56100038
2	오른쪽 전열 손잡이	56100033
키트 56100111: 에어플로우 전열 손잡이		
1	왼쪽 전열 손잡이	56100109
2	오른쪽 전열 손잡이	56100127
키트 56100254: 슬립스트림 전열 손잡이		
1	왼쪽 전열 손잡이	56100292
2	오른쪽 전열 손잡이	56100272
키트 56100256: 에어플로우 전열 손잡이		
1	왼쪽 전열 손잡이	56100286
2	오른쪽 전열 손잡이	56100279

표 1. 정비 부품

항목	설명(수량)	부품 번호
키트 56100259: 스킵 전열 손잡이		
1	왼쪽 전열 손잡이	별도 판매하지 않음
2	오른쪽 전열 손잡이	별도 판매하지 않음
키트 56100261: 노스탤직 전열 손잡이		
1	왼쪽 전열 손잡이	56100294
2	오른쪽 전열 손잡이	56100276
키트 56100262: 열원 손잡이		
1	왼쪽 전열 손잡이	56100296
2	오른쪽 전열 손잡이	56100281
키트 56100264: 크롬/고무(큰 지름) 손잡이		
1	왼쪽 전열 손잡이	56100297
2	오른쪽 전열 손잡이	56100282
키트 56100266: 크롬/고무(작은 지름) 손잡이		
1	왼쪽 전열 손잡이	56100295
2	오른쪽 전열 손잡이	56100283
키트 56100268: 진투어링 크롬/리버 전열 그립		
1	왼쪽 전열 손잡이	56100288
2	오른쪽 전열 손잡이	56100270
키트 56100358: 에어플로우 전열 손잡이		
1	왼쪽 전열 손잡이	56100360
2	오른쪽 전열 손잡이	56100359
키트 56100363: 월리 G 스킵 전열 손잡이		
1	왼쪽 전열 손잡이	56100369
2	오른쪽 전열 손잡이	56100371
모든 전열 손잡이 키트에 공통된 부품		
3	밀봉형 연결 커넥터(2)	70586-93
4	10번 스티드용 링 단자(2)	9857
5	링 단자(2) 6.4mm(1/4in) 스티드용	9858
6	링 단자 7.9mm(5/16in) 스티드용	9859
7	길이 26.7cm(10.5in) 전선 하네스 연장	69201703
8	길이 26.7cm(10.5in) 케이블 스트랩(검은 색)(8)	10006
9	퓨즈 블록 어댑터 전선	70329-04
10	어댑터 전선 하네스	70310-04
11	클립, 전선 리테이너(4)	70345-84
12	2A(회색) 블레이드형 퓨즈	54305-98
13	5A(밝은 갈색) 블레이드형 퓨즈 (내부 퓨즈 홀더)	72331-95