



SETT FOR OPPVARMEDE HÅNDTAK

GENERELT

Settnumre

56047-03C, 56107-03B, 56174-03C, 56196-03C, 56512-02C, 56619-03B, 56694-04A, 56750-04B, 56822-03A, 56825-03A, 56828-03B, 56923-05, 56926-05A, 56997-07A, 56100030, 56100111, 56100254, 56100256, 56100259, 56100261, 56100262, 56100264, 56100266, 56100268, 56100358, 56100363

Modeller

Hvis du trenger informasjon om montering for forskjellige modeller, kan du lese P&A-detaljhandelskatalogen eller Parts and Accessories-delen (Deler og tilbehør) på www.harley-davidson.com (kun engelsk).

MERK

Hvert sett inneholder ett par med oppvarmede håndtak samt tilkoblingsdeler (se Figur 22 og Tabell 1).

Disse oppvarmede håndtakene er ikke kompatible med styrehåndtak med innvendig vajertrakk.

Installasjonskrav

Softail-modeller fra 2011 og nyere, Dyna-modeller fra 2012 og nyere, og Sportster-modeller fra 2014 og nyere krever separat kjøp av en elektrisk ledningssats (H-D delenr. 72673-11).

En UltraTorch UT-100 (HD-39969), Robinair-varmepistol (HD-25070) med varmekrympetilbehør (HD-41183), eller annet egnet utstyr som utstråler varme, trengs for korrekt montering av dette settet.

Montering av dette settet krever bruk av en terminalkrympetang og andre deler og tilbehør. Elektrisk kontaktsmøring (H-D delenr. 99861-02), eller tilsvarende, er nødvendig etter at batterikabelen er blitt frakoblet. Disse elementene er tilgjengelige fra en Harley-Davidson-forhandler.

▲ ADVARSEL

Føreren og passasjerens sikkerhet avhenger av korrekt montering av dette settet. Bruk de passende prosedyrene i servicehåndboken. Hvis du ikke er i stand til å utføre prosedyren eller ikke har de nødvendige verktøyene, bør du få en Harley-Davidson-forhandler til å utføre monteringen. Feilaktig montering av dette settet kan utgjøre en fare for liv og helse. (00333b)

MERK

Denne instruksjonsarket refererer til servicehåndboken. For å utføre monteringen er det nødvendig med en servicehåndbok for denne motorsykelmodellen. Den kan skaffes fra en Harley-Davidson-forhandler.

Elektrisk overbelastning

MERK

Det er mulig å overbelaste motorsykelens ladesystem ved å legge til for mye elektrisk tilbehør. Hvis det elektriske tilbehøret på noe tidspunkt til sammen bruker mer elektrisk strøm enn kjøretøyets ladesystem kan produsere, kan det elektriske forbruket lade ut batteriet og skade det elektriske systemet. (00211d)

▲ ADVARSEL

Ved montering av elektrisk ekstrautstyr må det påses at maks. strømstyrke for sikringen eller kretsbyteren som beskytter den kretsen som blir modifisert, ikke overskrides. Overskridelse av maksimal strømstyrke kan føre til elektriske feil, noe som kan utgjøre en fare for liv og helse. (00310a)

Dette oppvarmede håndtak-settet krever opptil **2,8 A** ekstra strøm fra det elektriske systemet.

Servicegeler

Se Figur 22 og Tabell 1.

DEMONTERING

Klargjøring

MERK

For kjøretøy utstyrt med sikkerhetssirene:

- Sjekk at fjernkontrollen er tilstede.
- Slå PÅ tenningsbryteren.

Kun for VRSC-modeller: Fjern luftboksens aluminiumdeksel iht. servicehåndbokens instruksjoner.

Se servicehåndboken for å ta ut hovedsikringen.

For EFI-modeller UNNTATT VRSC:

▲ ADVARSEL

Tøm systemet for drivstoff under høytrykk før tilførselsslengen blir koblet fra, for å forhindre at drivstoffet spruter ut. Bensin er ekstremt brannfarlig og svært eksplosiv, noe som kan sette liv og helse på spill. (00275a)

Følg servicehåndboken for å tømme og koble fra drivstofftilførselsledningen.

For kjøretøy med hovedsikring:

▲ ADVARSEL

For å unngå at motorsykkelen starter utilsiktet, noe som kan sette liv og helse på spill, må du fjerne hovedsikringen før du fortsetter. (00251b)

1. Se servicehåndboken for å ta ut hovedsikringen. Fjern og ta vare på setet og alle monteringsdelene.

For kjøretøy med hovedkrets Bryter:

▲ ADVARSEL

Hvis du vil forhindre tilfeldig oppstart av kjøretøyet, noe som kan forårsake dødsfall eller alvorlig personskade, må du koble fra den negative (-) batterikabelen først, før du fortsetter. (00048a)

1. Se servicehåndboken for å fjerne setet og koble fra den negative (svarte) batterikabelen fra den negative batteripolen. Ta vare på alle monteringsdelene for setet.

For forgassermodeller:

▲ ADVARSEL

Bensin kan bli tappet fra forgasserdrivstoffslangen når den fjernes fra drivstoffventilkoblingen. Bensin er ekstremt brannfarlig og svært eksplosiv, noe som kan sette liv og helse på spill. Tørk opp drivstoffslø med en gang, og avhend kluter og filler på egnet måte. (00256a)

2. Vri drivstofftilførselsventilen til AV. Fjern drivstoffslangen fra ventilen.

For ALLE modeller UNNTATT VRSC:

▲ ADVARSEL

Røyking og all bruk av åpen ild eller gnister er forbudt når du skal utføre service på drivstoffsystemet. Bensin er ekstremt brannfarlig og svært eksplosiv, noe som kan sette liv og helse på spill. (00330a)

3. Se servicehåndboken for å fjerne instrumentkonsollen (hvis utstyrt) fra drivstofftanken.
4. Se riktig del (forgasser- eller EFI-motor) av servicehåndboken for instruksjoner om fjerning av drivstofftank.
5. **For FLHR-modeller eller FL Softtail-modeller fra 1996 og nyere med Chrome-frontlyktnacellesett (H-D delenr. 67907-96):** Se servicehåndboken for å fjerne håndtaksdekslet.

Fjerning av nåværende håndtak

For ALLE modeller:

1. Se servicehåndboken for å fjerne bryterhusenheten på høyre side av styret. Dette er nødvendig for å få tilgang til gasskablene.
2. Se servicehåndboken for å koble fra gasskablene og fjerne den eksisterende høyre håndtaks-/gasshåndtaksenheten. Når du har fjernet enhetene, sørger du for at styrenden er ren og jevn.
3. Løsne, men ikke ta bort, de to skruene med flate skiver som fester venstre styreklemme til clutchhendelbraketten.

4. Fjern skruene for øvre og nedre bryterhus.
5. Fjern venstre styrehåndtak. Hvis håndtaket er limt fast, fjern det forsiktig fra håndtaket med et skarpt knivblad.
6. Hvis utstyrt med et håndtaksdeksel, styreheverdeksel eller ytre kledning, se servicehåndboken og fjern disse om nødvendig for å få tilgang til ledningsbanen gjennom den øvre gaffelklemmen.

MONTERING AV OPPVARMET HÅNDTAK

MERK

- Når du fører ledningene og lukker Kontrollmodul på høyre og venstre side (R&LHCMs), må du kontrollere at det ikke er noen klemte ledninger. Se servicehåndboken.
- Når du monterer Kontrollmodul på høyre side (RHCM), må du kontrollere at gassenden er montert riktig. Se servicehåndboken.
- Før du fjerner hovedbremsesylinderen foran, må du sette inn en kile for å beskytte bremsebryteren. Se servicehåndboken.
- Monter clutchhendelen forsiktig for ikke å skade clutchbryteren. Se servicehåndboken.

1. Se Figur 22 og Tabell 1. Sjekk om en forlengelse av kabelkoblingen (7) kreves for denne monteringen:
- Hold det oppvarmede håndtaket/gasshåndtaket og kabelkoblingen for høyre side i posisjon ved siden av håndtaket, som om enheten var installert på håndtaket. Kontakten på enden av kabelkoblingen på håndtaket må gå forbi venstre side av styret.
- Hvis koblingen **går forbi** den andre enden av styret, kan den ekstra ledningslengden kasseres.
- Hvis kontakten **ikke går forbi** motsatt ende av styret, koble forlengelsen til enden av håndtakets kabelkobling på høyre side.

MERK

Du kan bruke lufttrykk eller elektrikers trekkebånd til å trekke kabelkoblingen helt gjennom styret.

Hvis du bruker trekkebånd, hekte enden av trekkebåndet til kontakten og teip godt.

Noen styret har innvendig vaiertrekk, så som Chizeled eller modeller med blinklys bryter montert på styret. Det kan da bli nødvendig å koble fra kontakten til det oppvarmede håndtaket.

Ta et bilde av alle kontaktene før de kobles fra, for å gjøre det enklere når de skal kobles sammen igjen.

For å gjøre det lettere å dra kan du spraye eller smøre på såpevann.

2. Fjern alle ledningsholderklipsene som fester håndtaksbryterens ledningssats til håndtaket.
3. Trøkk koblingen og ledningen fra det oppvarmede håndtaket/gasshåndtaket på høyre side av styret, hele veien gjennom og ut på venstre side av styret
4. Monter det oppvarmede håndtaket/gasshåndtaket, gasskablene og bryterhuset på høyre side av håndtaket, iht. prosedyren i servicehåndboken.

5. Fjern den svarte ringen fra innsiden av det oppvarmede håndtaket på venstre side (1). Sett kontakten fra håndtaket på høyre side inn i håndtakskontakten på venstre side.
6. Bruk et stykke maskeringsteip eller fettblyant for å markere håndtaket 120 mm (4 3/4") fra venstre side.

MERK

Rengjør styret grundig for å fjerne alle limrester.

Hvis håndtaket er mønstret, juster mønsteret på venstre håndtak så det er på linje med mønsteret på høyre håndtak, når gassen er i helt lukket stilling.

▲ ADVARSEL

Ikke smør venstre håndtak før montering. Smøring av håndtaket kan føre til at det løsner under kjøring, hvilket kan medføre tap av kontroll og utgjøre en fare for liv og helse. (00315a)

7. Hvis en stor mengde ledning fra venstre håndtak stikker ut fra venstre side av styret, bruk en butt, fleksibel gjenstand (for eksempel en smal gummislange) holdt i én hånd, til forsiktig å mate ledningen inn i håndtaket, mens du bruker den andre hånden til varsomt å sette håndtaket i posisjon nær enden av styret.
8. Fjern den fleksible gjenstanden fra innsiden av håndtaket og skyv forsiktig venstre håndtak inn på styret. Pass på at du ikke knuser, klemmer eller på annen måte skader ledningene inne i håndtaket. Skyv håndtaket inn på styret opp til merkingen fra trinn 6.
9. Se Figur 1 . Plasser venstre håndtak på styret slik at holdeflensen (1) kan monteres trygt inn i det nedre bryterhuset (2).

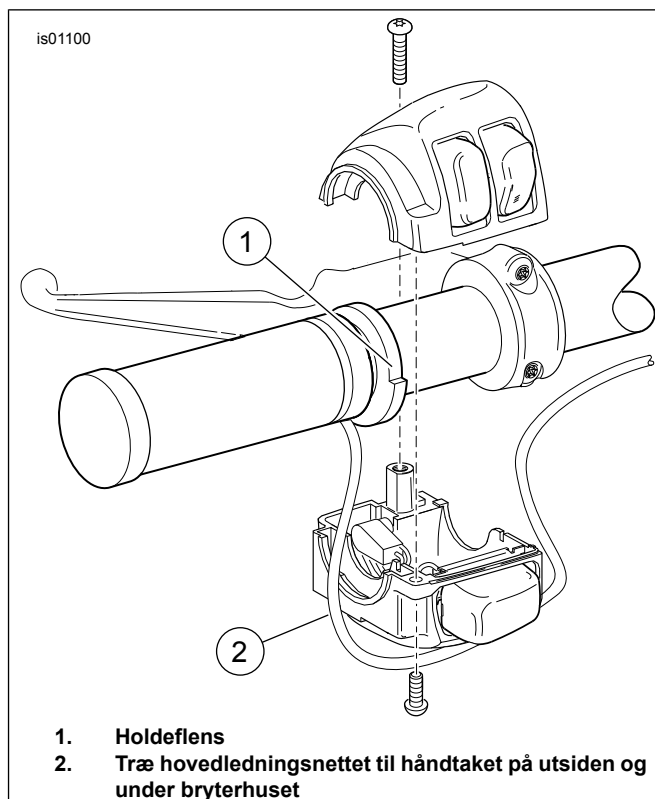

Figur 1. Oppvarmet håndtak (venstre side)

MERK

Ikke før håndtakets hovedledningsnett inne i bryterhuset. Ledninger som føres inne i bryterhusene kan føre til kortslutning og skade på utstyr. (00369a)

10. Trå hovedledningssatsen til det oppvarmede håndtaket under bryterhuset (2).
11. Se Figur 22. **Hvis der er hull** på venstre underside av styret, monter ledningsfesteklips (11) fra settet i hullene. Fest ledningssatsen til klipsene. **Hvis der ikke er hull**, bruker du kabelstroppe (8) til å feste ledningssatsen til styret.
12. Fest bryterhuset til håndtaket og styret iht. servicehåndbokens instruksjoner.
13. Følg eksisterende ledninger for å trå det oppvarmede håndtakets ledningssats: **Kun for VRSC-modeller fra 2006 og nyere:** Trå den svarte ledningen nær den negative batteripolen. **For alle VRSC-modeller:** Trå den røde ledningen nær den positive batteripolen.
 - a. Gjennom, over eller rundt den øvre gaffelklemmen
 - b. Langsetter motorsykkelrammen, til en generell plassering under setet
14. Se Figur 22. Bruk kabelstroppene (8) fra settet til å feste ledningene for oppvarmede håndtak til kabelkoblingene langs kjøretøyets ramme.

KABELKOBLINGSKONTAKT – GENERELT

Det er nødvendig å skjøte ledninger i monteringen av oppvarmede håndtak på motorsykkelen. Finn instruksjonene for en bestemt modell i avsnittene som følger. Se tillegget i servicehåndboken for de korrekte kabelskjøteprosedyrene.

▲ ADVARSEL

Sørg for å følge produsentens instruksjoner ved bruk av UltraTorch UT-100 eller annet strålevarmeutstyr. Hvis du ikke følger produsentens instruksjoner, kan det føre til brann, hvilket kan sette liv og helse på spill. (00335a)

- Unngå å rette varme mot komponentene til drivstoffsystemet. Ekstrem varme kan forårsake drivstoffantennings-/eksplosjon som kan føre til dødsfall eller alvorlig personskade.
- Unngå å rette varme mot elektriske systemkomponenter, men unntak av kontaktene som varmekrympes.
- Hold alltid hender borte fra tuppen til verktøyet og krympeslangen.

Softail-modeller fra 2011–2015: Se neste del.

ALLE ANDRE modeller: Gå til **SVART LEDNINGS TILKOBLING** for den spesifikke modellen.

KABELKOBLINGSKONTAKT: SOFTAIL-MODELLER 2011–2015, DYNA-MODELLER 2012–2017 OG SPORTSTER-MODELLER FRA 2014 OG NYERE

MERK

Krever separat kjøp av en elektrisk ledningssats (H-D-delenr. 72673-11).

1. Finn Digital Technician-kontakten [91A] (en grå 6-veis Deutsch-pinnekontakt med en gummihette) under setet. Plasser den elektriske ledningssatsen ved kontakten [91A], men IKKE koble den til ennå.
2. Før de oppvarmede håndtakledningene over til det elektriske ledningsnettet. IKKE kutt av sikringsholderen på den røde ledningen, men kutt ledningene til en passende lengde slik at det blir enkelt å nå de forseglede skjøtekontaktene på det elektriske ledningsnettet.
3. Skjøt den svarte håndtakledningen til de **svarte** ledningene i det elektriske ledningsnettet.
4. Skjøt den oransje/hvite håndtakledningen til de **røde/gule** ledningene i det elektriske ledningsnettet.
5. Skjøt den røde håndtakledningen til de **røde/blå** ledningene i det elektriske ledningsnettet.
6. Bruk en varmepistol eller egnet enhet for varmestråling for å krympe kontakten til ledningene.
7. Trekk gummihetten ut fra den grå Digital Technician-pinnekontakten [91A]. Kutt hetten av ledningene.

8. Koble den elektriske ledningssatsens kontakthus til kontakten [91A].
9. Sett gummihetten i den åpne pinnekontakten til det elektriske ledningsnettet.
10. Løsne eller fjern de fire skruene som holder ECM-enheten til monteringsbraketten. Før det elektriske ledningsnettet under ECM-kontakten. Fest de fire skruene. Stram til.
Tiltrekningsmoment: 5,1–6,2 N·m (45–55 in·lbs)
11. Fortsett til **GÅ TILBAKE TIL SERVICE**-delen.

SVART LEDNINGSKONTAKT TIL JORD

Dyna-modeller fra 2011 og eldre

1. Fjern mutteren fra jordingskruen, på toppen av rammen, under setet nær drivstofftanken.
2. Velg riktig ringterminal (4, 5 og 6) fra settet, for å sette på jordingskruen.
3. Se Figur 2 . Kutt den svarte ledningen på kabelkoblingen til de oppvarmede håndtakene, slik at jord kan enkelt nås, og fest ringterminalen til enden av ledningen med krympetangen, i henhold til Packard-krympetangens instruksjoner i vedlegget til servicehåndboken.
4. Monter ringterminalen til jordingskontakten. Fest i henhold til momentspesifikasjonen i servicehåndboken.
5. Gå til **for ALLE modellene** i denne delen.

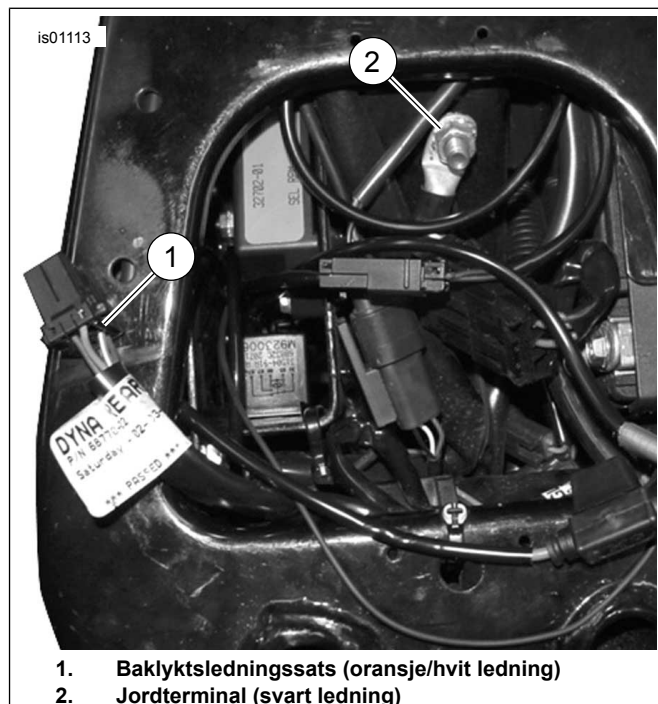

Figur 2. Strøm- og jordingskontakter (Dyna-modeller)

Softail-modeller fra 2010 og eldre

1. Fjern jordingskruen på toppen av rammen, under setet nær drivstofftanken.
2. Velg riktig ringterminal (4, 5 og 6) fra settet, for å sette på jordingskruen.

3. Kutt den svarte ledningen på kabelkoblingen til de oppvarmede håndtakene, slik at jord kan enkelt nås, og fest ringterminalen til enden av ledningen med krympetangen, i henhold til Packard-krympetangens instruksjoner i vedlegget til servicehåndboken.
4. Se Figur 3 . Monter ringterminalen på jordingskruegjengene. Fest jordingskruen til rammen (2). Fest i henhold til momentspesifikasjonen i servicehåndboken.
5. Gå til **for ALLE modellene** i denne delen.

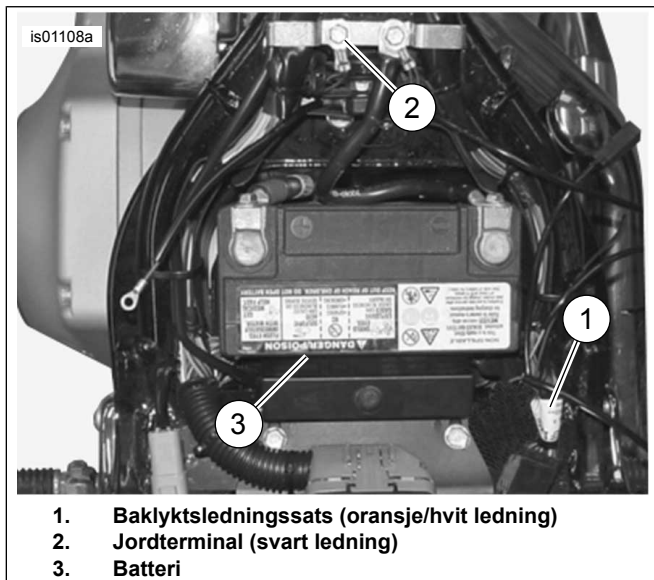

Figur 3. Strøm- og jordingskontakter (Softtail-modeller)

Sportster-modeller fra 2013 og eldre

1. Fjern det elektriske sidedekslet på venstre side nær batteriet.
2. Trøkk ledningssatsen til det oppvarmede håndtaket gjennom toppen av rammen under setet til strømbryteren på innsiden av det elektriske sidedekslet.
3. Se Figur 4 . Fjern jordingskruen (1), plassert:
 - Under setet på enkelte modeller fra 1996–2003
 - Nær svingarmen på modeller fra 1995 eller eldre, og modeller fra 1996–2003 uten en skrue under setet
 - På motoren i nærheten av starteren på modeller fra 2004 og nyere
4. Velg riktig ringterminal (4, 5 og 6) fra settet, for å sette på jordingskruen.
5. Kutt den svarte ledningen på kabelkoblingen til de oppvarmede håndtakene, slik at jord kan enkelt nås, og fest ringterminalen til enden av ledningen med krympetangen, i henhold til Packard-krympetangens instruksjoner i vedlegget til servicehåndboken.
6. Monter ringterminalen på jordingskruegjengene. Fest jordingskruen på sin opprinnelige plass, og fest i henhold til momentspesifikasjonen i servicehåndboken.
7. Gå til **for ALLE modellene** i denne delen.

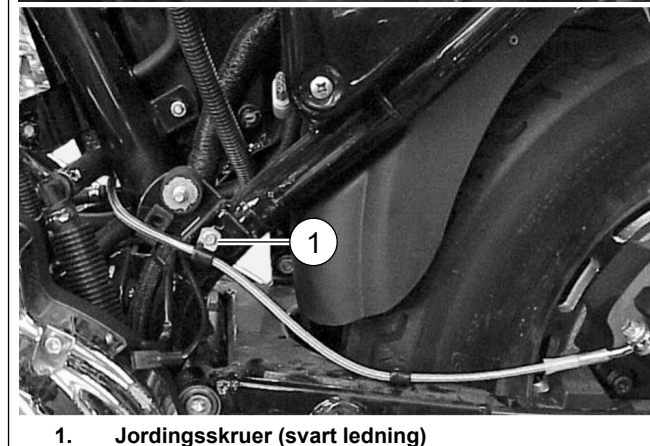
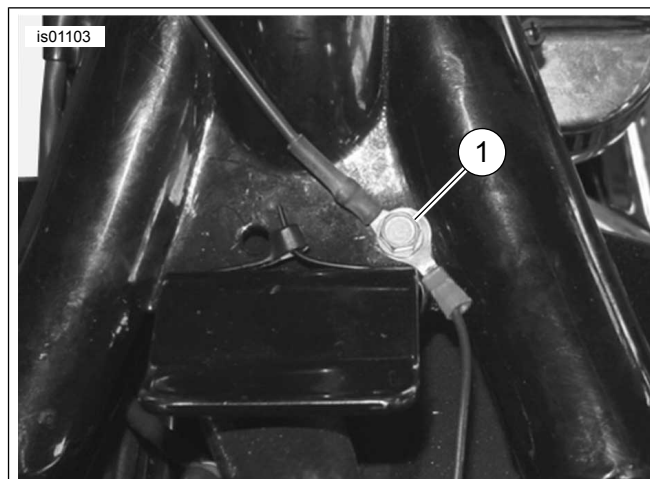

Figur 4. Jordingskontakt (Sportster-modeller)

Touring-modeller fra 2003 og eldre

▲ ADVARSEL

Kople fra den negative (-) batterikabelen først. Hvis den positive (+) kabelen skulle berøre jord når den negative (-) kabelen er tilkople, kan gnistene føre til at batteriet eksploderer, noe som kan sette liv og helse på spill. (00049a)

1. Hvis den negative batterikabelen **IKKE VAR** frakoblet ved begynnelsen av installasjonen, se servicehåndboken for å fjerne setet og koble fra den negative (svarte) batterikabelen fra den negative batteripolen. Ta vare på alle monteringsdelene for setet.
 2. Se servicehåndboken for hvordan man kobler fra den positive batterikabelen. Fjern batteriet.
- MERK*
- Den svarte ledningen må være lang nok til at batteriet passer inn i batteribeholderen uten at ledningen blir trykket eller strukket.*
3. Se Figur 5 . Kutt den svarte ledningen på ledningssatsen til det oppvarmede håndtaket, slik at den jordede stussen enkelt kan nås (2), plassert under strømbryteren i batteribeholderen under setet.
 4. Velg riktig ringterminal (4, 5 og 6) fra settet, for å feste jordstussen.

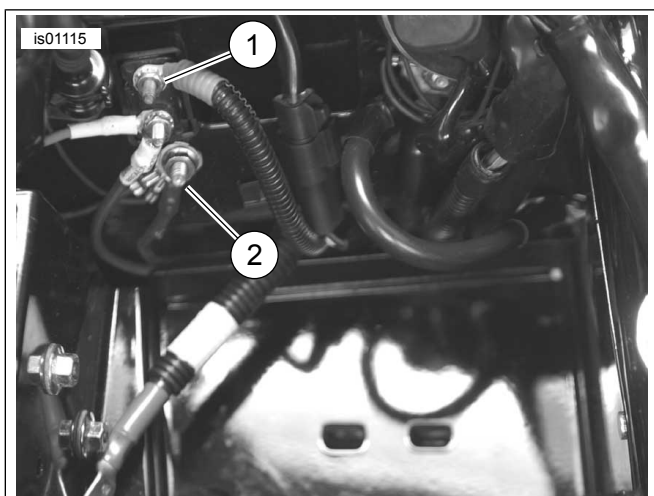

1. Strømbryter sølvterminal (rød ledning)
2. Jordterminal (svart ledning)

Figur 5. KONTAKTER (med batteriet fjernet) – Touring-modeller fra 2003 eller eldre (2003 FLHTCU vist)

5. Fest ringterminalen til enden av ledningen med krympetangen i henhold til instruksjonene for Packard-krympetangen i vedlegget til servicehåndboken.
6. Monter ringterminalen til jordingsstussen. Fest i henhold til momentspesifikasjonen i servicehåndboken.
7. Gå til **for ALLE modellene** i denne delen.

Touring-modeller fra 2004–2007

1. Finn hovedledningssatsens chassisjordingsstuss (det finnes to, under setet foran batteriet).
2. Fjern mutteren fra en av chassisets jordingsstusser.
3. Velg riktig ringterminal (4, 5 og 6) fra settet, for å feste jordstussen.
4. Kutt den svarte ledningen på det oppvarmede håndtakets ledningssats, slik at jord enkelt kan nås. Fest ringterminalen til enden av ledningen med krympetangen i henhold til instruksjonene for Packard-krympetangen i vedlegget til servicehåndboken.
5. Monter ringterminalen til jordingskontakten. Fest i henhold til momentspesifikasjonen i servicehåndboken.
6. Gå til **for ALLE modellene** i denne delen.

V-Rod-modeller fra 2006 og eldre

1. Se Figur 6. Fjern skruen (1, under setet) som fester tenningsbryteren (2) til høyre side av rammen.
2. Skrap lakk fra toppen av rammen hvor skruen ble fjernet tidligere, for å sikre en sterk jordkontakt.
3. Velg riktig ringterminal (4, 5 og 6) fra settet for å feste tenningsbryterskruen.
4. Kutt den svarte ledningen på det oppvarmede håndtakets ledningssats, slik at jord enkelt kan nås. Fest ringterminalen til enden av ledningen med krympetangen i henhold til instruksjonene for Packard-krympetangen i vedlegget til servicehåndboken.

5. Monter den svarte ledningens ringterminal på gjengene til tenningsbryterskruen. Monter skruen til tenningsbryteren. Stram til.

Tiltrekningsmoment: 6–10 N·m (53–88 in-lbs)

6. Gå til **for ALLE modellene** i denne delen.

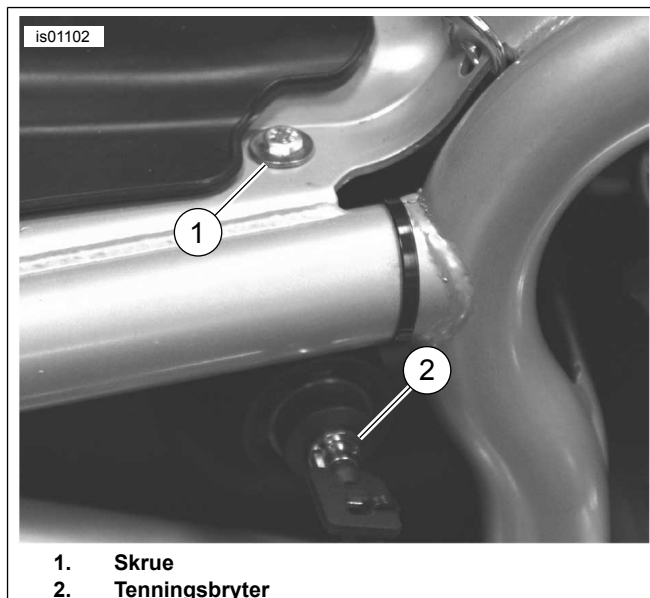

1. Skru
2. Tenningsbryter

Figur 6. Jordingskontakt (V-Rod-modeller fra 2006 og eldre)

V-Rod-modeller fra 2007 og nyere

Det oppvarmede håndtakets ledningssats' **svarte** ledning kobles direkte til den negative batteripolen.

1. Velg riktig ringterminal (4, 5 og 6) fra settet for å feste den negative batteriklemmen på batteriet.
2. Kutt den svarte ledningen til det oppvarmede håndtakets ledningssats, slik at den negative batteripolen lett kan nås. Fest ringterminalen til enden av den svarte ledningen med krympetangen i henhold til instruksjonene for Packard-krympetangen i vedlegget til servicehåndboken.
3. Fest den svarte ledningens ringterminal til den negative terminalens monteringsstolpe på batteriet. Fest alle batteriklemmer. Stram til.

Tiltrekningsmoment: 7–10 N·m (60–96 in-lbs)

For ALLE modeller

Sjekk at det er nok slakk i den svarte ledningen slik at styrets bevegelse ikke hindres.

Fortsett til delen **ORANSJE/HVIT LEDNINGSTILKOBLING** for den spesifikke modellen.

ORANSJE/HVIT LEDNINGSTILKOBLING TIL BRYTERBASERT STRØMKILDE

Bruk servicehåndbokens koblingsdiagrammer for den bestemte kjøretøymodellen og år, for å finne en strømkilde som mates gjennom tenningsbryteren.

Dyna-modeller fra 2003 og eldre

Det oppvarmede håndtakets **bryterbaserte** strømkilde er en oransje/hvit (O/W) hovedledningsnettledning på innsiden av det elektriske sidedekslet.

1. Fjern det elektriske sidedekslet på venstre side, nær batteriet.
2. Se Figur 2 . Skjær forsiktig åpent et område på hovedledningssetsen, vikle sammen innenfor sidedekslet på et tilgjengelig punkt, og skjær en oransje/hvit-hovedledningsnettstrømledning.
3. Kutt av overflødig lengde fra den oransje/hvite strømledningen **til det oppvarmede håndtakets ledningssats**, slik at de avklippede oransje/hvite ledningene innenfor sidedekslet enkelt kan nås.
4. Se Figur 22. Anskaff en forseglet krympekobler (3) fra settet. Se Figur 7, to-i-én-skjøtkonfigurasjonen. Skjøt strømledningen til det oppvarmede håndtakets ledningssats til den oransje/hvite ledningens hovedledningssett, iht. instruksjonene i servicehåndbokens vedlegg.
5. Gå til **for ALLE modellene** i denne delen.

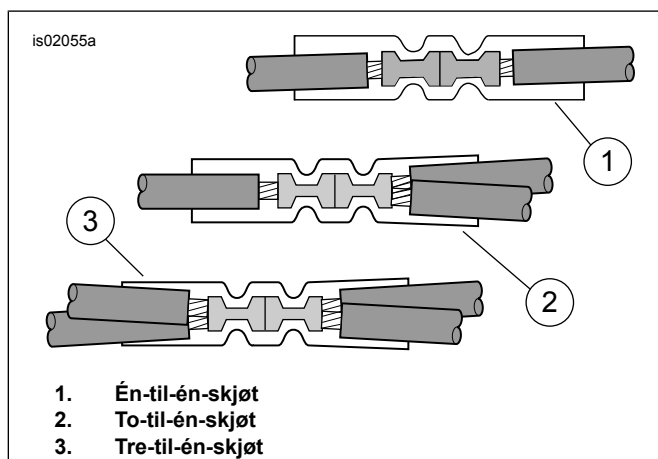

Figur 7. Skjøtkonfigurasjoner

Dyna-modeller fra 2004–2011

Det oppvarmede håndtakets **bryterbaserte** strømkilde er en åpen sikringsplass i sikringspanelet. Se SIKRINGER-delen i servicehåndboken, og riktig koblings-skjema i servicehåndbokens vedlegg.

1. Fjern det elektriske sidedekslet på venstre side, nær batteriet, ved å ta godt tak i begge sider og trekke utover.
2. Fjern det elektriske panelet fra kjøretøyet, iht. servicehåndbokens instruksjoner.
3. Se Figur 22. Anskaff den oransje/hvite-sikringsblokkadapterledningen (9) fra settet. Merk terminalen på hver ende (se Figur 8). Kun terminalen med fjærtapper passer i denne sikringsblokken. Skjær forsiktig ut den ubrukte terminalen fra ledningen og kast den.
4. Se Figur 9 . Finn sikringsplassen (1) som er merket med «ÅPEN» på sikringsblokkens lokk, i høyre sikringsblokk. En ledning skal mate den ene siden av denne kretsen, men ingen paringsledning eller -sikring vil være til stede. Sett terminalen på den oransje/hvite adapterledningen til den stopper. Sammenlign med en fabrikkinstallert terminal i nærheten for å bekrefte korrekt retning og dybde.

5. Klipp av overflødig lengde fra den oransje/hvite strømledningen **til det oppvarmede håndtakets ledningssats**, slik at adapterledningen er lett tilgjengelig.
6. Se Figur 22. Anskaff en forseglet krympekobler (3) fra settet. Se Figur 7, én-til-én-skjøtkonfigurasjonen. Skjøt strømledningen til det oppvarmede håndtakets ledningssats til adapterledningen, iht. instruksjonene i servicehåndbokens vedlegg.
7. Se Figur 22. Monter en 2 A-sikring (12) fra settet inn i «ÅPEN»-sikringsplassen, for å fullføre kretsen.
8. Monter det elektriske panelet iht. instruksjonene i servicehåndboken. Monter det elektriske paneldekslet ved å innrette stiftene med gummihylsene i det elektriske panelet, og skyv godt på plass.
9. Gå til **for ALLE modellene** i denne delen.

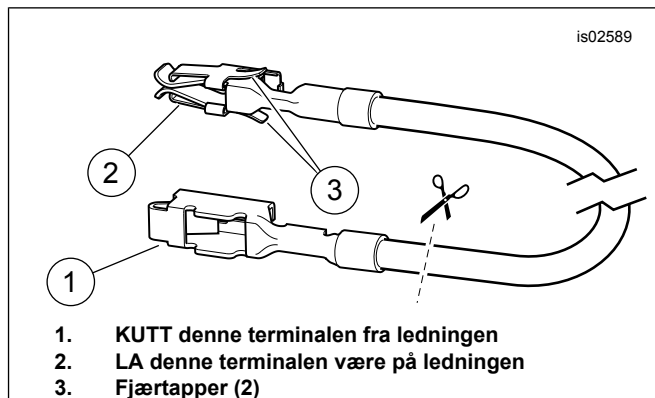

Figur 8. Adapterledning for sikringsblokken (Dyna og Softail)

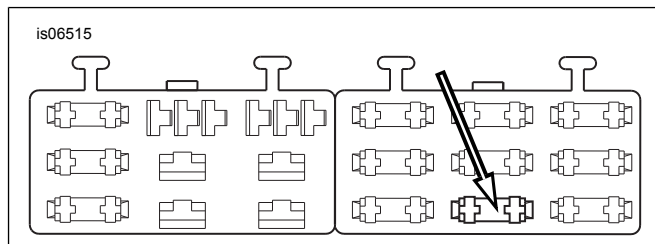

Figur 9. «ÅPEN» sikringsblokkplass (Dyna 2004 og nyere)

Softail-modeller fra 2003 og eldre

Det oppvarmede håndtakets **bryterbaserte** strømkilde er en oransje/hvit (O/W) ledning i baklysets ledningssats under setet.

1. Se Figur 3 . Skjær forsiktig åpent et område av baklysets ledningssats (1), vikle den på et tilgjengelig punkt under setet, og klipp den oransje/hvite ledningen.
2. Klipp av overflødig lengde fra den oransje/hvite strømledningen til **det oppvarmede håndtakets ledningssats** slik at de avklippede oransje/hvite ledningene under setet kan enkelt nås.
3. Se Figur 22. Anskaff en forseglet krympekobler (3) fra settet. Se Figur 7, to-i-én-skjøtkonfigurasjonen. Skjøt strømledningen til det oppvarmede håndtakets ledningssats til den avklippede oransje/hvite ledningen, iht. instruksjonene i servicehåndbokvedlegget.
4. Gå til **for ALLE modellene** i denne delen.

Softail-modeller fra 2004–2010

Det oppvarmede håndtakets **bryterbaserte** strømkilde er en åpen sikringsplass i sikringspanelet. Se SIKRINGER-delen i servicehåndboken, og riktig koblingsskjema i servicehåndbokens vedlegg.

1. Fjern dekslet på sikringsblokken. Fjern de to sekskantede skruene som holder sikringsblokkbraketten. Trekk brakett- og sikringsblokkenheten bort fra kjøretøyets ramme.
2. Trykk på tappene som holder venstre sikringsblokk, og skyv blokken ut av monteringsporene.
3. Se Figur 22. Anskaff den oransje/hvite-sikringsblokkadapterledningen (9) fra settet. Merk terminalen på hver ende (se Figur 8). Kun terminalen med fjærtapper passer i denne sikringsblokken. Skjær forsiktig ut den ubrukte terminalen fra ledningen og kast den.
4. Se Figur 10. Finn sikringsplassen (1) som er merket med «P&A IGN» på sikringsblokkklokken i høyre sikringsblokk. En ledning skal mate den ene siden av denne kretsen, men ingen paringsledning eller -sikring vil være til stede. Sett terminalen på den oransje/hvite adapterledningen til den stopper. Sammenlign med en fabrikkinstallert terminal i nærheten for å bekrefte korrekt retning og dybde.
5. Klipp av overflødig lengde fra den oransje/hvite strømledningen **til det oppvarmede håndtakets ledningssats**, slik at adapterledningen er lett tilgjengelig.
6. Se Figur 22. Anskaff en forseglet krympekobler (3) fra settet. Se Figur 7, én-til-én-skjøtkonfigurasjonen. Skjøt strømledningen til det oppvarmede håndtakets ledningssats til adapterledningen, iht. instruksjonene i servicehåndbokens vedlegg.
7. Se Figur 22. Monter 2 A-sikringen (12) fra settet inn i «P&A IGN»-sikringsplassen, for å fullføre kretsen.
8. Før sikringsblokken inn i monteringsporene i sikringsblokkbraketten, til den klikker godt på plass. Monter brakett- og sikringsblokkenheten på plass, og fest med de to sekskantskruene som ble fjernet tidligere. Stram til godt.
9. Gå til **for ALLE modellene** i denne delen.

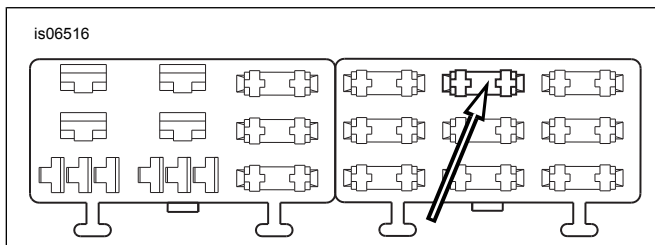

Figur 10. «P&A IGN» sikringsblokkplass (Softail 2004–2010)

Sportster-modeller fra 2013 og eldre

Det oppvarmede håndtakets **bryterbaserte** strømkilde er en oransje/hvit (O/W) hovedledningsnettledning på innsiden av det elektriske sidedekslet eller under setet.

1. Se Figur 11. Skjær forsiktig åpent et område på hovedledningssatsen, vikle den innenfor det elektriske sidedekslet eller under setet på et tilgjengelig punkt, og skjær en oransje/hvit-hovedledningsnettstrømledning.

2. Kutt av overflødig lengde fra den oransje/hvite strømledningen **til det oppvarmede håndtakets ledningssats**, slik at de avklipte oransje/hvite ledningene innenfor sidedekslet eller under setet enkelt kan nås.
3. Se Figur 22. Anskaff en forseglet krympekobler (3) fra settet. Se Figur 7, to-i-én-skjøtkonfigurasjonen. Skjøt strømledningen til det oppvarmede håndtakets ledningssats til den oransje/hvite ledningens hovedledningssats, iht. instruksjonene i servicehåndbokens vedlegg.
4. Gå til **for ALLE modellene** i denne delen.



1. Venstre sidedeksel som inneholder strømbryterens sølvterminal (rød ledning)
2. Standard ledningssats (oransje/hvit ledning)

Figur 11. Strømkoblinger (XL-modeller)

Touring-modeller fra 2003 og eldre

Det oppvarmede håndtakets **bryterbaserte** strømkilde er en oransje/hvit (O/W) hovedledningsnettledning på innsiden av det høyre elektriske sidedekslet, nær toppen.

1. Se Figur 12. Skjær forsiktig åpent et område på hovedledningssatsen, vikle den innenfor det elektriske sidedekslet på et tilgjengelig punkt, og skjær en oransje/hvit-hovedledningsnettstrømledning.
2. Kutt av overflødig lengde fra den oransje/hvite strømledningen **til det oppvarmede håndtakets ledningssats**, slik at de avklipte oransje/hvite ledningene innenfor sidedekslet enkelt kan nås.
3. Se Figur 22. Anskaff en forseglet krympekobler (3) fra settet. Se Figur 7, to-i-én-skjøtkonfigurasjonen. Skjøt strømledningen til det oppvarmede håndtakets ledningssats til den oransje/hvite ledningens hovedledningssats, iht. instruksjonene i servicehåndbokens vedlegg.
4. Gå til **for ALLE modellene** i denne delen.

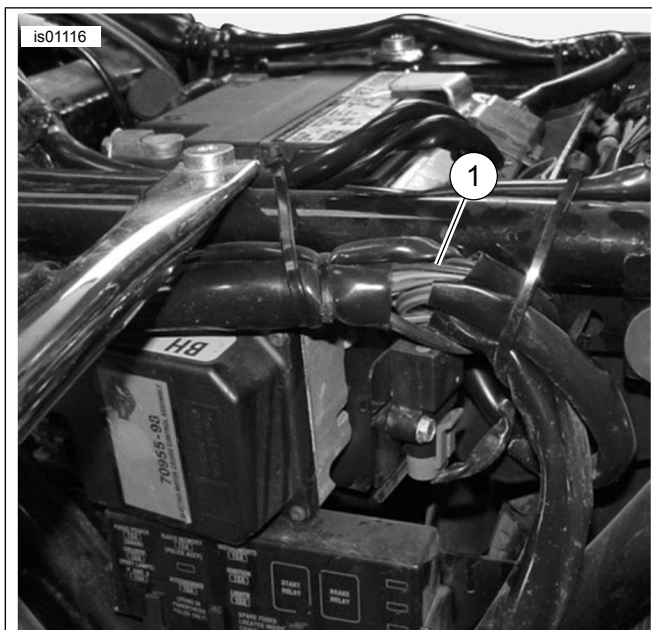

1. Sikringsboksens ledningssats (oransje/hvit ledning)

Figur 12. Sikringsboksens ledningssats bak venstre sidedeksel, Touring-modeller fra 2003 eller eldre (FLHTCUI vist)

Touring-modeller fra 2004–2007

Det oppvarmede håndtakets **bryterbaserte** strømkilde er en åpen sikringsplass i sikringspanelet. Se SIKRINGER-delen i servicehåndboken, og riktig koblingsskjema i servicehåndbokens vedlegg.

1. **For modeller fra 2004–2006:** Fjern det venstre sidedekselet iht. servicehåndbokens instruksjoner, for å få tilgang til sikringsboksen. **For 2007-modeller:** Fjern det høyre sidedekselet iht. servicehåndbokens instruksjoner for å få tilgang til sikringsboksen. **For ALLE modellene:** Fjern hovedsikringsholderen, sikringsblokken og støvdekslet fra kjøretøyet i servicehåndbokens instruksjoner.
2. Anskaff den oransje/hvite-sikringsblokkadapterledningen (9) fra settet. **For modeller fra 2004 til og med 2006:** Merk terminalen på hver ende (se Figur 13, øvre visning). Bare terminalen **UTEN fjærtappene** passer inn i sikringsplassen. Skjær terminalen **MED** fjærtappene forsiktig fra ledningen og kast den. **For 2007-modeller:** Merk terminalen på hver ende (se Figur 13, lavere visning). Kun terminalen **MED fjærtappene** passer i sikringsplassen. Skjær terminalen **UTEN** fjærtappene forsiktig fra ledningen og kast den.
3. **ALLE modeller:** Se Figur 14. Finn sikringsplassen merket «P&A IGN», «2 A MAKS» (1). Det er en samleskinne som mater én side av denne kretsen, men en paringsledning eller -sikring vil ikke være til stede. Fjern de tre sikringene (2) som er plassert på denne raden, noter plasseringen.
4. Fjern den oransje plastsekundærlåsen forsiktig fra sikringsblokken. Sett terminalen på den oransje/hvite adapterledningen til den stopper. Sammenlign med en fabrikkinstallert terminal i nærheten for å bekrefte korrekt retning og dybde. Monter sekundærlåsen.
5. Monter den sekundære låsen og de tre sikringene som ble fjernet i forrige trinn.
6. Se Figur 22. Kutt av overflødig lengde fra den oransje/hvite ledningen til det oppvarmede håndtakets ledningssats. Bruk en forseglet skjøtekobling (3) fra settet, skjøt den ledningen til adapterledningen installert i trinn 4.

7. Monter 2 A sikringen (12) fra settet i sikringsplassen merket «P&A IGN», «2 A MAKS» for å fullføre kretsen.
8. Gå til **for ALLE modellene** i denne delen.

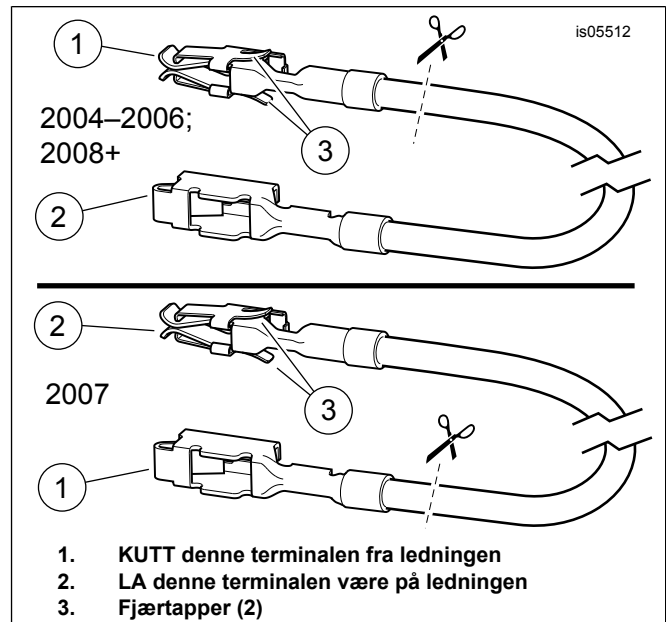

Figur 13. Sikringsblokkadapterledning (FL Touring)

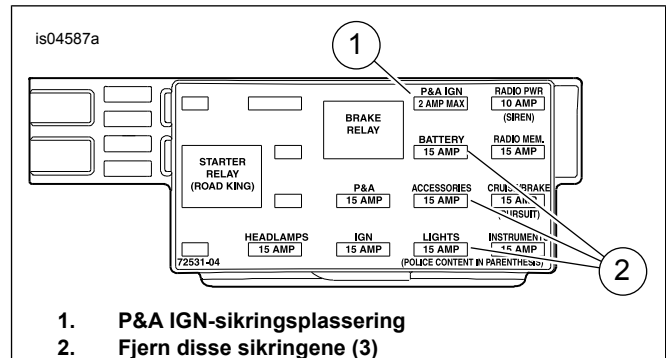

Figur 14. P&A IGN-sikringsplass (Touring-modeller fra 2004–2007)

V-Rod-modeller

Det oppvarmede håndtakets **bryterbaserte** strømkilde er en oransje/hvit (O/W) hovedledningsnettledning fra sikringsblokken.

1. Se Figur 15 . Skjær forsiktig åpent et område på hovedledningssatsen, vikle den nær sikringsblokken (2) på et tilgjengelig punkt, og skjær den oransje/hvite hovedledningssatsledningen som fører til sikringsåpningen (1) merket:
 - a. TILBEHØR på modeller fra 2002–2006, eller
 - b. P&A IGNITION (tenning) på modeller fra 2007 og nyere.
2. Kutt av overflødig lengde fra den oransje/hvite strømledningen til **det oppvarmede håndtakets ledningssats**, slik at den avklipte oransje/hvite ledningen på sikringsblokken er lett tilgjengelig.
3. Se Figur 22. Anskaff en forseglet krympekobler (3) fra settet. Se Figur 7, to-i-én-skjøtkonfigurasjonen. Skjøt strømledningen til det oppvarmede håndtakets ledningssats til den oransje/hvite ledningens hovedledningssats, iht. instruksjonene i servicehåndbokens vedlegg.

4. Monter 2 A-sikringen (12) fra settet inn i P&A IGN-sikringsplassen for å fullføre kretsen.

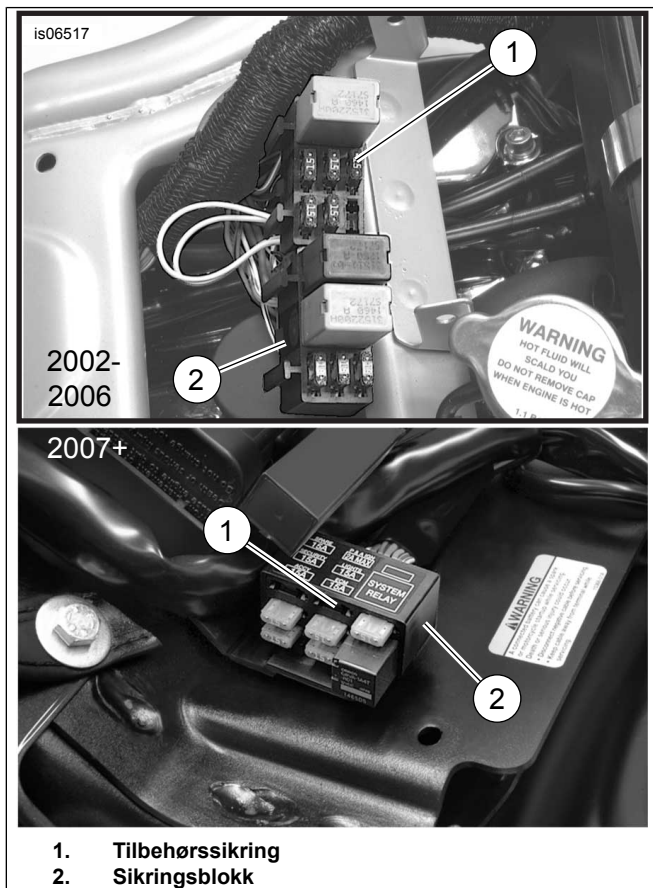

Figur 15. Tilbehørssikringsposisjoner (V-Rod-modeller)

For ALLE modeller

Sjekk at det er nok slakk i den oransje/hvite ledningen, slik at styrets bevegelse ikke hindres.

Fortsett til avsnittet **RØD LEDNINGSTILKOBLING** for den spesifikke modellen.

RØD LEDNINGSTILKOBLING TIL BATTERISTRØMKILDE

Bruk servicehåndbokens koblingsdiagrammer for den bestemte kjøretøymodellen og år, for å finne en strømkilde som mates direkte fra batteriet.

Dyna-modeller fra 2003 og eldre

Det oppvarmede håndtakets **batteribaserte** strømkilde er **sølvterminalen** på strømbryteren inne i det elektriske sidedekslet.

1. Se Figur 16 . Trø det oppvarmede håndtakets ledningssats' røde ledning gjennom toppen av rammen under setet til strømbryteren på innsiden av det elektriske sidedekslet.
2. Se Figur 22. Velg riktig ringterminal (4, 5 og 6) fra settet, for å feste sølvterminalbolten (med rød ledning) på strømbryteren.

3. Kutt av overflødig lengde fra det oppvarmede håndtakets ledningssats' røde ledning, men IKKE kutt av sikringsholderen. Fest ringterminalen til enden av den røde ledningen med krympetang, i henhold til instruksjonene for Packard-krympetangen i servicehåndbokens vedlegg.

MERK

Strømledningen (rød) fra ledningsselen til det oppvarmede håndtaket må kobles til kretsbyterens sølvterminal. Hvis den kobles til kretsbyterens kobberterminal, kan det føres til at kretsen overbelastes og medføre skade på utstyret. (00370a)

4. Monter den røde ledningens ringterminal på gjengene til strømbryterens sølvterminalbolt. Stram til.
Tiltrekningsmoment: 2,3–4 N·m (20–35 in·lbs)
5. Gå til **for ALLE modellene** i denne delen.

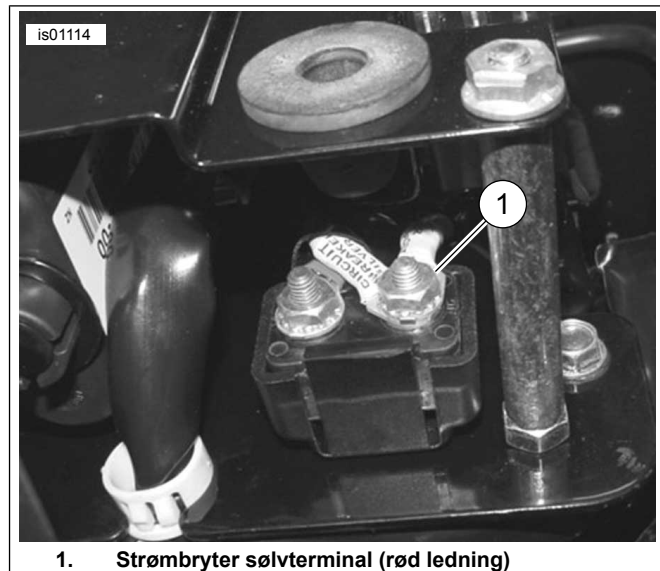

Figur 16. Dyna-kontakter (modeller fra 2003 eller eldre), sett nedenfra med venstre deksel av

Softail-modeller fra 2003 og eldre

Det oppvarmede håndtakets **batteribaserte** strømkilde er **sølvterminalen** på strømbryteren, plassert nær fronten på bakre skvettskjerm under setet.

1. Se Figur 17 . Fjern den bakre skjermens skvettskjerm (1) ifølge instruksjonene i servicehåndboken.
2. Se Figur 18 . Før den røde ledningen til det oppvarmede håndtakets ledningssats gjennom høyre side på toppen av rammen, under setet og til strømbryteren nær fronten på bakre skvettskjerm under setet.
3. Se Figur 22. Velg riktig ringterminal (4, 5 og 6) fra settet, for å feste sølvterminalbolten (med rød ledning) på strømbryteren.

4. Kutt av overflødig lengde fra det oppvarmede håndtakets ledningssats' røde ledning, men IKKE kutt av sikringsholderen. Fest ringterminalen til enden av den røde ledningen med krympetang, i henhold til instruksjonene for Packard-krympetangen i servicehåndbokens vedlegg.

MERK

Strømledningen (rød) fra ledningsselen til det oppvarmede håndtaket må kobles til kretsbryterens sølvterminal. Hvis den kobles til kretsbryterens kobberterminal, kan det føres til at kretsen overbelastes og medføre skade på utstyret. (00370a)

5. Monter den røde ledningens ringterminal på gjengene til strømbryterens sølvterminalbolt. Stram til.
Tiltrekningsmoment: 2,3–4 N·m (20–35 in-lbs)
6. Gå til **for ALLE modellene** i denne delen.



Figur 17. Skvettskjerm, Softail-modeller fra 2003 eller eldre (2003-modell vist)

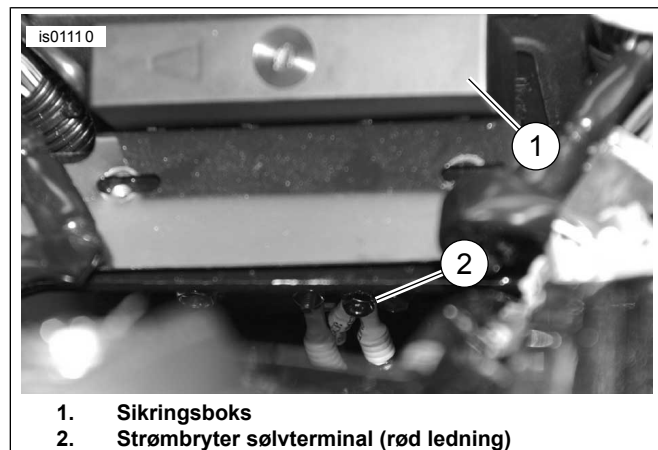

Figur 18. Kretsbyrter (Softails fra 2003 eller eldre)

Sportster-modeller fra 2003 eller eldre

Det oppvarmede håndtakets **batteribaserte** strømkilde er sølvterminalen på strømbryteren inne i det elektriske sidedekslet. Se Figur 19 og Figur 11.

1. Se Figur 22. Velg riktig ringterminal (4, 5 og 6) fra settet, for å feste sølvterminalbolten (med rød ledning) på strømbryteren.

2. Kutt av overflødig lengde fra det oppvarmede håndtakets ledningssats' røde ledning, men IKKE kutt av sikringsholderen. Fest ringterminalen til enden av den røde ledningen med krympetang, i henhold til instruksjonene for Packard-krympetangen i servicehåndbokens vedlegg.

MERK

Strømledningen (rød) fra ledningsselen til det oppvarmede håndtaket må kobles til kretsbryterens sølvterminal. Hvis den kobles til kretsbryterens kobberterminal, kan det føres til at kretsen overbelastes og medføre skade på utstyret. (00370a)

3. Monter den røde ledningens ringterminal på gjengene til strømbryterens sølvterminalbolt. Stram til.
Tiltrekningsmoment: 2,3–4 N·m (20–35 in-lbs)
4. Gå til **for ALLE modellene** i denne delen.

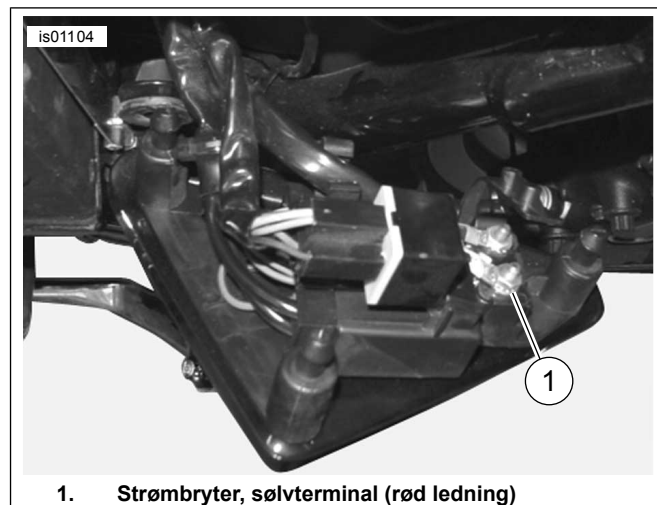

Figur 19. Kretsbyrter (Sportster fra 2003 eller eldre)

Touring-modeller fra 2003 og eldre

Det oppvarmede håndtakets **batteribaserte** strømkilde er sølvterminalen på strømbryteren i batteribeholderen under setet.

1. Se Figur 5. Trø det oppvarmede håndtakets røde ledning til strømbryterens sølvfargede terminalbolt (1), plassert i batteribeholderen under setet.
2. Se Figur 22. Velg riktig ringterminal (4, 5 og 6) fra settet, for å feste sølvterminalbolten (med rød ledning) på strømbryteren.
3. Kutt av overflødig lengde fra det oppvarmede håndtakets ledningssats' røde ledning, men IKKE kutt av sikringsholderen. Fest ringterminalen til enden av den røde ledningen med krympetang, i henhold til instruksjonene for Packard-krympetangen i servicehåndbokens vedlegg.

MERK

Strømledningen (rød) fra ledningssele til det oppvarmede håndtaket må kobles til kretsbyters sølvterminal. Hvis den kobles til kretsbyters kobberterminal, kan det føres til at kretsen overbelastes og medføre skade på utstyret. (00370a)

4. Monter den røde ledningens ringterminal på gjengene til strømbryters sølvterminalbolt. Stram til.
Tiltrekningsmoment: 2,3–4 N·m (20–35 in-lbs)
5. Sett batteriet på plass i kjøretøyet, men IKKE koble batteriklemmene til ennå.
6. Gå til **for ALLE modellene** i denne delen.

Softail-modeller fra 2004–2010, Dyna-modeller fra 2004–2011, Sportster-modeller fra 2004-2013 og Touring-modeller fra 2004-2013

Det oppvarmede håndtakets **batteri-strømkilde** er B+-koblingen (batteriets positive) på hovedledningsnett.

1. Se Figur 20. Finn B+-kontakten (positivt batteri) (1) (en rød ledning med en ledig grå kontakt) på hovedledningsnett. Ta av dekslet (2) fra kontakten.
 - a. **For Dyna- og Softail-modeller:** under setet
 - b. **For Sportster- og Touring-modeller:** Trædd under setet, under ECM (den elektriske kontrollmodulen).
2. Se Figur 22. Koble adapterledningsnett (10) fra settet i B+-kontakten.
3. Kutt den røde ledningsnettledningen til det oppvarmede håndtaket slik at den er lett tilgjengelig på enden av den røde ledningen til adapterledningsnett, men IKKE KLIPP av sikringsholderen.
4. Anskaff en forseglet krympekobler (3) fra settet. Se Figur 7, én-til-én-skjøtkonfigurasjonen. Skjøt det oppvarmede håndtakets røde ledning til adapterledningen iht. instruksjonene i servicehåndbokens vedlegg.
5. Gå til **for ALLE modellene** i denne delen.

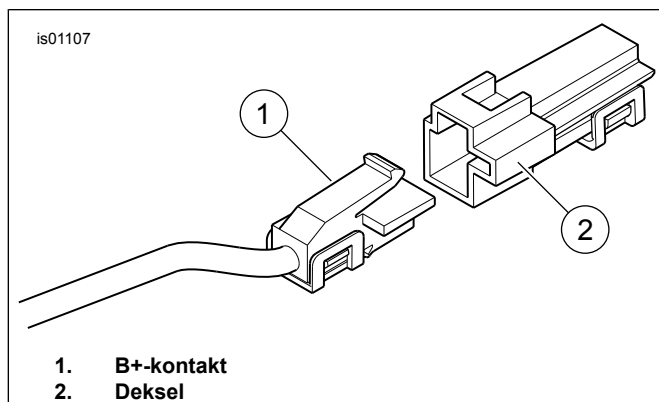

Figur 20. B+-kontakt

V-Rod-modeller

Det oppvarmede håndtakets ledningssele' **røde** ledning kobles direkte til den positive batteripolen.

1. Velg riktig ringterminal (4, 5 og 6) fra settet for å feste den positive batteriklemmen på batteriet.
2. Kutt det oppvarmede håndtakets ledningssele' røde ledning slik at den er lett tilgjengelig på batteriets positive pol, men IKKE KLIPP av sikringsholderen. Fest ringterminalen til enden av den røde ledningen med krympetang, i henhold til instruksjonene for Packard-krympetangen i servicehåndbokens vedlegg.
3. Fest den røde ledningens ringterminal til den positive terminalens monteringsstolpe på batteriet. Fest alle batteriklemmer. Stram til.
Tiltrekningsmoment: 7–10 N·m (60–96 in-lbs)

For ALLE modeller

Sjekk at det er nok slakk i den røde ledningen slik at styrets bevegelse ikke hindres.

Gå videre til neste del.

RETURNER TIL SERVICE

MERK

IKKE utfør de følgende trinnene før de oppvarmede håndtakene og alle tilhørende ledninger er montert i henhold til prosedyrene fremsatt i dette instruksjonsarket for motorsykkelen.

1. Sjekk at høyre håndtak/gasshåndtak roterer og går fritt tilbake og ikke blokkeres på styret eller bryterhuset. IKKE bruk kjøretøyet med mindre gassen fungerer som den skal.

MERK

Sjekk at tenningsbryteren er i posisjonen OFF (av) før du monterer hovedsikringen eller fester batterikablene.

▲ ADVARSEL

Koble til den positive (+) batterikabelen først. Hvis den positive (+) kabelen skulle berøre jord når den negative (-) kabelen er tilkople, kan gnistene føre til at batteriet eksploderer, noe som kan sette liv og helse på spill. (00068a)

2. Koble strøm.
 - a. **Touring-modeller fra 2003 eller eldre:** Se servicehåndboken for å feste batterikablene (positiv kabel først). Påfør et tynt lag med vaselin eller et korrosjonshemmende stoff på begge batteriterminalene.
 - b. **Modeller med hovedsikring:** Se servicehåndboken for å montere hovedsikringen.
 - c. **Modeller med hovedkretsbyter (UNNTATT Sportster):** Se servicehåndboken og følg instruksjonene for å feste den negative batterikabelen. Påfør et tynt lag med vaselin eller et korrosjonshemmende stoff på begge batteriterminalene.

- d. **Sportster-modeller med hovedkretsbytter:** Se servicehåndboken og følg instruksjonene for å feste den negative batterikabelen på motorens veivhus.
3. **Kun V-Rod-modeller:** Monter lufteboksens aluminiumsdeksel iht. servicehåndbokens instruksjoner. **For ALLE ANDRE modeller:** Monter drivstofftanken iht. servicehåndbokens instruksjoner.
4. Monter styredekslet, styreheverdekslet eller ytre kledning, hvis utstyrt, iht. servicehåndbokens instruksjoner.

MERK

For å forhindre at batteriet tappes, er de oppvarmede håndtakene konstruert for å fungere kun når tenningsbryteren er ON (på). Håndtakene gir maksimal varme når motoren kjører med jevnt turtall.

Varmeinnstillingene på varmekontrollregulatoren på håndtaket går fra 1 (minimum) til 6 (maksimum).

5. Med tenningsbryteren til OFF (av), vri venstre håndtak til en tallinnstilling. Kontroller at håndtakene ikke produserer varme. Vri håndtaket til av-stillingen. Vri tenningen til ON (på), men ikke start motorsykkelen. Kontroller at håndtakene ikke produserer varme.
6. Start motoren. Kontroller håndtakene i alle innstillinger for riktig oppvarming.
7. Stikk løse ledninger inn i det beskyttede området under setet. Bruk kabelstropper for å holde ledninger unna bevegelige deler, varmekilder og klemme- eller gnissepunkt.

⚠ ADVARSEL

Etter montering av setet, trekker du setet oppover for å sikre at det er i låst posisjon. Mens du kjører, kan et løst sete forårsake tap av kontroll, som kan føre til død eller alvorlig personskade. (00070b)

8. Se servicehåndboken og følg instruksjonene for å lukke eller montere setet.

Problemløsning

Se Figur 21 for det skjematiske diagrammet for det oppvarmede håndtaket.

Håndtakene produserer ikke varme

1. Se Figur 1 . Kontroller at ledningene er riktig ført. Hovedledningssettet til håndtaket må være ført på utsiden av bryterhuset. Hvis ledningene ble trådd internt, adskill venstre bryterhus og undersøk for klemte ledninger. Hvis du finner klemte ledninger, sett på igjen venstre håndtak og gjenta monteringsprosessen med riktig kabelføring.

2. Sjekk ledningskoblingene på de oransje/hvite, røde og svarte ledningene til hovedledningssatsen til håndtaket. Hvis en tilkobling er åpen eller svak, reparer tilkoblingen. Test håndtakene. Ellers, gå til trinn 3.
3. Åpne eller fjern setet iht. servicehåndbokens instruksjoner.
4. Start motorsykkelen.
5. Sjekk at det er 12 V likestrøm på de røde og svarte ledningene til håndtakets hovedledningssett. Hvis det ikke er 12 V likestrøm på alle ledningene, sjekker du sikringen i ledningssatsen, og skifter den ut hvis den er gått. Hvis ikke skifter du venstre håndtak og ledningssats, og tester håndtakene.
6. Fjern det høyre håndtaket fra styret.
7. Koble kontakten på høyre håndtak fra venstre håndtaks ledningssats.
8. Sjekk kontinuiteten til tokontaktsledningene i høyre håndtak. Hvis testen viser kontinuitet, fungerer håndtakene som de skal.

Håndtakene produserer varme når tenningen er slått av

Hvis håndtakene produserer varme når tenningsbryteren er av, så er enten håndtakene ikke korrekt koblet til kjøretøyet, eller venstre sidehåndtak og ledningssats er defekt.

Sjekk alle ledningstilkoblinger til det oppvarmede håndtaket på kjøretøyet grundig. Hvis koblingene er korrekte, skifter du ut hovedledningssatsen til det oppvarmede håndtaket. Deretter tester du håndtakene.

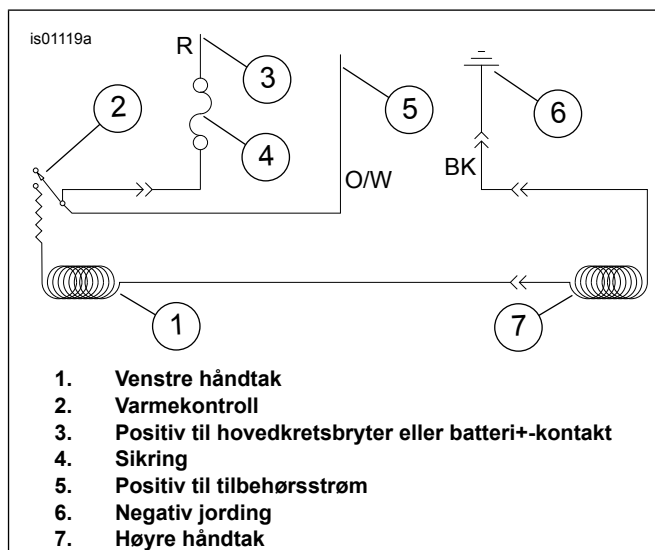

Figur 21. Koblingskjema for oppvarmet håndtak

SERVICEDELER

Se Figur 22 og Tabell 1.

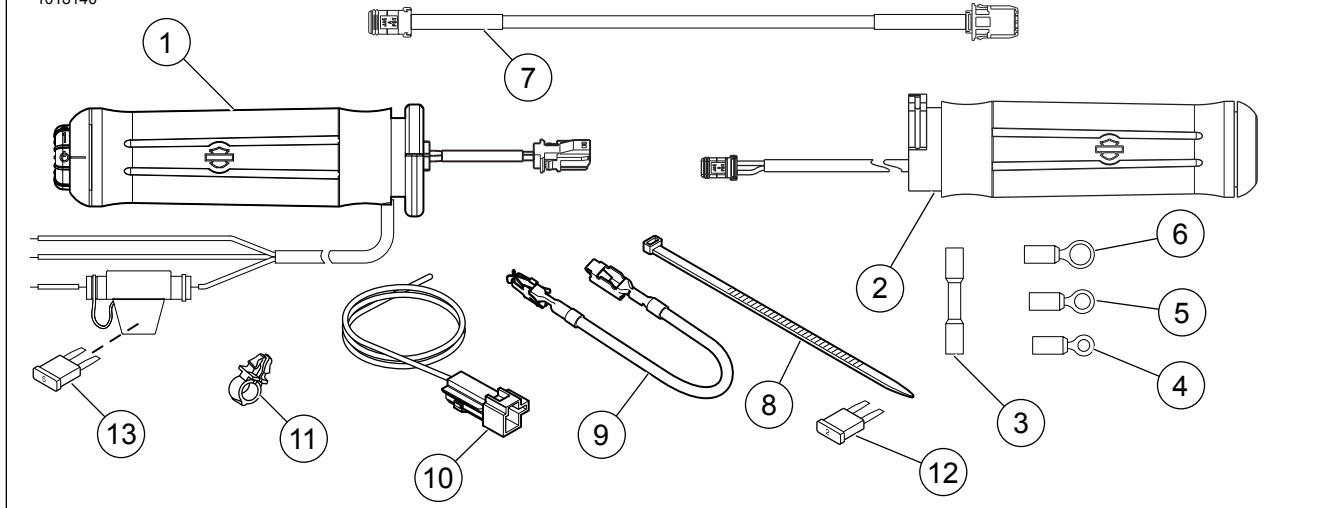

Figur 22. Servicedeler, oppvarmet håndtaksett

Tabell 1. Servicedeler

Element	Beskrivelse (mengde)	Delenumre
Sett 56047-03C: Oppvarmede flammehåndtak		
1	Oppvarmet håndtak, venstre	56100-04B
2	Oppvarmet håndtak, høyre	56048-03
Sett 56107-03B: Oppvarmede håndtak av glatt lær		
1	Oppvarmet håndtak, venstre	56169-04A
2	Oppvarmet håndtak, høyre	56136-03
Sett 56174-03C: Krom og gummihåndtak (stor diameter)		
1	Oppvarmet håndtak, venstre	56181-04B
2	Oppvarmet håndtak, høyre	56175-03
Sett 56196-03C: Krom og gummihåndtak (liten diameter)		
1	Oppvarmet håndtak, venstre	56617-04A
2	Oppvarmet håndtak, høyre	56615-03
Sett 56512-02C: Krom og gummihåndtak – kontur		
1	Oppvarmet håndtak, venstre	56514-04A
2	Oppvarmet håndtak, høyre	56513-02
Sett 56619-03B: Oppvarmede håndtak – nostalgisk		
1	Oppvarmet håndtak, venstre	56638-03A
2	Oppvarmet håndtak, høyre	56620-03
Sett 56694-04A: Oppvarmede håndtak – diamantmønster		
1	Oppvarmet håndtak, venstre	56695-04A
2	Oppvarmet håndtak, høyre	56696-04
Sett 56750-04B: Oppvarmede håndtak – Stealth		
1	Oppvarmet håndtak, venstre	56734-04A
2	Oppvarmet håndtak, høyre	56733-04
Sett 56828-03B: Oppvarmede håndtak – Aileron		
1	Oppvarmet håndtak, venstre	56830-03A
2	Oppvarmet håndtak, høyre	56829-03
Sett 56923-05: H.O.G.® Oppvarmede håndtak		
1	Oppvarmet håndtak, venstre	56924-05
2	Oppvarmet håndtak, høyre	56925-05
Sett 56926-05A: Oppvarmede håndtak – Skull		
1	Oppvarmet håndtak, venstre	56927-05
2	Oppvarmet håndtak, høyre	56928-05
Sett 56997-07A: Oppvarmede håndtak – Ironside		
1	Oppvarmet håndtak, venstre	57055-07
2	Oppvarmet håndtak, høyre	56053-07
Sett 56100030: Oppvarmede håndtak – Slipstream		
1	Oppvarmet håndtak, venstre	56100038
2	Oppvarmet håndtak, høyre	56100033
Sett 56100111: Oppvarmede håndtak – Airflow		
1	Oppvarmet håndtak, venstre	56100109
2	Oppvarmet håndtak, høyre	56100127
Sett 56100254: Oppvarmede håndtak – Slipstream		
1	Oppvarmet håndtak, venstre	56100292
2	Oppvarmet håndtak, høyre	56100272
Sett 56100256: Oppvarmede håndtak – Airflow		

Tabell 1. Servicedeler

Element	Beskrivelse (mengde)	Delenumre
1	Oppvarmet håndtak, venstre	56100286
2	Oppvarmet håndtak, høyre	56100279
Sett 56100259: Oppvarmede håndtak – Skull		
1	Oppvarmet håndtak, venstre	Selges ikke separat
2	Oppvarmet håndtak, høyre	Selges ikke separat
Sett 56100261: Oppvarmede håndtak – nostalgisk		
1	Oppvarmet håndtak, venstre	56100294
2	Oppvarmet håndtak, høyre	56100276
Sett 56100262: Oppvarmede flammehåndtak		
1	Oppvarmet håndtak, venstre	56100296
2	Oppvarmet håndtak, høyre	56100281
Sett 56100264: Krom og gummihåndtak (stor diameter)		
1	Oppvarmet håndtak, venstre	56100297
2	Oppvarmet håndtak, høyre	56100282
Sett 56100266: Krom og gummihåndtak (liten diameter)		
1	Oppvarmet håndtak, venstre	56100295
2	Oppvarmet håndtak, høyre	56100283
Sett 56100268: Krom og gummihåndtak – kontur		
1	Oppvarmet håndtak, venstre	56100288
2	Oppvarmet håndtak, høyre	56100270
Sett 56100358: Oppvarmede håndtak – Airflow		
1	Oppvarmet håndtak, venstre	56100360
2	Oppvarmet håndtak, høyre	56100359
Sett 56100363: Oppvarmede håndtak – Willie G Skull		
1	Oppvarmet håndtak, venstre	56100369
2	Oppvarmet håndtak, høyre	56100371
Deler felles for ALLE oppvarmede håndtak		
3	Førseglet skjøtekobling (2)	70586-93
4	Ringterminal (2), for bolt nr. 10	9857
5	Ringterminal (2), for 6,4 mm (1/4") bolt	9858
6	Ringterminal, for 7,9 mm (5/16") bolt	9859
7	Skjøteledning for ledningssats, 26,7 cm (10,5") lang	69201703
8	Kabelstropp (svart) (8), 26,7 cm (10,5") lang	10006
9	Ledning, sikringsblokkadapter	70329-04
10	Ledningssele, adapter	70310-04
11	Klips, ledningsholder (4)	70345-84
12	Sikring, bladtype, 2 A (grå)	54305-98
13	Sikring, bladtype, 5 A (lys gyllenbrune) (inne i sikringsholderen)	72331-95