



SÚPRAVY VYHRIEVANÝCH RUKOVÄTÍ

VŠEOBECNÉ INFORMÁCIE

Čísła súprav

56047-03C, 56107-03B, 56174-03C, 56196-03C, 56512-02C, 56619-03B, 56694-04A, 56750-04B, 56822-03A, 56825-03A, 56828-03B, 56923-05, 56926-05A, 56997-07A, 56100030, 56100111, 56100254, 56100256, 56100259, 56100261, 56100262, 56100264, 56100266, 56100268, 56100358, 56100363

Modely

Informácie o vhodnosti pre jednotlivé modely nájdete v maloobchodnom katalógu náhradných dielov a príslušenstva alebo v časti venovanej náhradným dielom a príslušenstvu na stránke www.harley-davidson.com (iba v angličtine).

POZNÁMKA

V každej súprave je dvojica vyhrievaných rukovätí spolu s pripojenými dielmi (pozrite Obrázok 22 a Tabuľka 1).

Tieto súpravy vyhrievaných rukovätí nie sú kompatibilné s riadidlami s interne vedenými lankami.

Požiadavky na montáž

Modely Softail 2011 a novšie, modely Dyna 2012 a novšie a modely Sportster 2014 a novšie vyžadujú samostatné zakúpenie zväzku káblov na elektrické pripojenie (č. dielu H-D 72673-11).

Na správnu montáž tejto súpravy sa požaduje UltraTorch UT-100 (HD-39969), teplovzdušná pištoľ Robinair Heat Gun (HD-25070) s násadou na tepelné zmršťovanie (HD-41183) alebo iná vhodná teplovzdušná pištoľ.

Montáž tejto súpravy vyžaduje použitie terminálového nástroja na krimpovanie svoriek a ďalšie súčiastky a diely. Po odpojení kábla batérie budete potrebovať mazivo na elektrické kontakty Electrical Contact Lube (č. dielu H-D 99861-02) alebo podobný prostriedok. Tieto prostriedky sú k dispozícii u predajcu motocyklov Harley-Davidson.

⚠ VÝSTRAHA

Na správnej inštalácii tejto súpravy závisí bezpečnosť vodiča a spolujazdca. Použite zodpovedajúce postupy uvedené v servisnej príručke. Ak daný postup presahuje vaše schopnosti alebo nemáte potrebné nástroje, zverte inštaláciu predajcovi motocyklov Harley-Davidson. Nesprávna inštalácia tejto súpravy môže mať za následok smrť alebo ťažké zranenie. (00333b)

POZNÁMKA

Tento návod odkazuje na informácie v servisnej príručke. Na túto montáž je potrebná servisná príručka pre príslušný rok výroby alebo model daného motocykla. Môžete ju získať od predajcu motocyklov Harley-Davidson.

Elektrické pret'aženie

UPOZORNENIE

Nabíjací systém vozidla je možné pret'ažiť pridaním príliš veľkého množstva elektrického príslušenstva. Ak je v prevádzke príliš veľa spotrebičov, ktoré spotrebovávajú viac elektrického prúdu, ako dokáže nabíjacia sústava vyprodukovať, môže takáto spotreba elektriny viesť k vybitiu batérie a spôsobiť poškodenie elektrickej sústavy motocykla. (00211d)

⚠ VÝSTRAHA

Počas inštalácie ľubovoľného elektrického príslušenstva dbajte na to, aby ste neprekročili prípustné hodnoty prúdu poistky alebo ističa, ktoré chráni príslušný upravovaný obvod. Prekročenie maximálneho prúdu môže zapríčiniť zlyhanie elektroniky, čo môže viesť k nehode s následkom smrti alebo ťažkého zranenia. (00310a)

Táto súprava vyhrievaných rukovätí potrebuje o **2,8 A** viac prúdu z elektrickej sústavy.

Servisné diely

Pozrite Obrázok 22 a Tabuľka 1.

DEMONTÁŽ

Príprava

POZNÁMKA

Motocykle vybavené sirénou systému zabezpečenia:

- Skontrolujte, či je v dosahu bezkontaktný elektronický kľúč.
- Otočte spínač zapalovania do polohy ON (zapnuté).

Iba pre modely VRSC: Odmontujte hliníkový kryt komory nasávania podľa pokynov v servisnej príručke.

Vyberte hlavnú poistku podľa servisnej príručky.

Pre modely EFI OKREM VRSC:

⚠ VÝSTRAHA

Ak chcete zabrániť rozprašovaniu paliva z vysokotlakového palivového systému, najprv ho pred odpojením prívodu paliva vyprázdnite. Benzín je extrémne horľavý a výbušný a môže spôsobiť smrť alebo ťažké zranenie. (00275a)

Vyprázdnite a odpojte hadicu prívodu paliva podľa servisnej príručky.

Pre motocykle s hlavnou poistkou:

▲ VÝSTRAHA

Aby sa zabránilo neúmyselnému naštartovaniu motocykla, ktoré by mohlo spôsobiť smrť alebo ťažké zranenie, vyberte pred ďalším postupom hlavnú poistku. (00251b)

1. Vyberte hlavnú poistku podľa servisnej príručky. Sedlo i všetky montážne súčiastky odmontujte a odložte.

Pre motocykle s hlavným ističom:

▲ VÝSTRAHA

Aby sa zabránilo neúmyselnému naštartovaniu motocykla, ktoré by mohlo spôsobiť smrť alebo ťažké zranenie, odpojte najprv záporný (-) kábel batérie. (00048a)

1. Vyberte sedlo a odpojte záporný (čierny) kábel batérie od záporného pólu batérie podľa servisnej príručky. Uchovajte všetky montážne súčiastky sedla.

Pre modely s karburátorom:

▲ VÝSTRAHA

Z palivového potrubia karburátora môže po odpojení od prípojky palivového ventilu vytekať benzín. Benzín je extrémne horľavý a výbušný a môže spôsobiť smrť alebo ťažké zranenie. Rozliate palivo ihneď utrite a použité utierky vhodným spôsobom zlikvidujte. (00256a)

2. Presuňte ventil prívodu paliva do polohy OFF (Vypnuté). Odpojte palivové potrubie od ventilu.

Pre VŠETKY modely OKREM VRSC:

▲ VÝSTRAHA

Počas servisných prác na palivovom systéme nefajčite a nepracujte v blízkosti otvoreného ohňa alebo iskier. Benzín je extrémne horľavý a výbušný a môže spôsobiť smrť alebo ťažké zranenie. (00330a)

3. Odpojte prístrojovú konzolu (ak je ňou motocykel vybavený) od palivovej nádrže podľa servisnej príručky.
4. Pokyny na odpojenie od palivovej nádrže si prečítajte v príslušnej časti (s karburátorom alebo riadeným odvodom tepla z motora) servisnej príručky.
5. **Pre modely FLHR alebo pre modely Softail 1996 a novšie s chrómovou gondolou predného svetlometu (č. dielu H-D. 67907-96):** Kryt rukoväti odpojte podľa servisnej príručky.

Demontáž starých rukoväti

Pre VŠETKY modely:

1. Pri demontáži zostavy krytu spínačov pravej rukoväti riadidiel postupujte podľa servisnej príručky. Je to potrebné z dôvodu prístupu k lankám škrtiacej klapky plynu.
2. Pri odpájaní laniiek škrtiacej klapky plynu a demontáži starej pravej rukoväti / puzdra škrtiacej klapky plynu postupujte podľa servisnej príručky. Po demontáži skontrolujte, či je povrch konca riadidiel čistý a hladký.
3. Uvoľnite, ale neodnímajte dve skrutky s plochými podložkami zaisťujúce svorku ľavej rukoväti s držiakom páčky spojky.

4. Odmontujte horné aj dolné skrutky krytu spínača.
5. Odmontujte ľavú rukoväť riadidiel. Ak je rukoväť typ, ktorý sa prilepuje, ostrou čepeľou alebo nožom opatrne rozrežte rukoväť a odstráňte ju z riadidiel.
6. Ak je motocykel vybavený krytom rukoväti, kryt riadidiel alebo vonkajšou kapotážou, odmontujte ju podľa servisnej príručky, ak bráni v prístupe k vedeniu kábla cez hornú svorku vidlice.

MONTÁŽ VYHRIEVANÝCH RUKOVÄTÍ

POZNÁMKA

- Pri vedení a zatváraní Moduly ovládacích prvkov na pravej a ľavej strane riadidiel (R&LHCM) skontrolujte, či nie sú prilačené žiadne vodiče. Pozrite si servisnú príručku.
 - Pri inštalácii Ovládacie prvky na pravej strane riadidiel (RHCM) skontrolujte, či je správne nastavená koncová vôľa škrtiacej klapky. Pozrite si servisnú príručku.
 - Pred odstránením hlavného brzdového valca prednej brzdy vložte klin na ochranu brzdového spínača. Pozrite si servisnú príručku.
 - Opatrne nainštalujte spojkovú páku, aby ste nepoškodili spínač spojky. Pozrite si servisnú príručku.
1. Pozrite Obrázok 22 a Tabuľka 1. Určite, či na túto montáž potrebujete predlžovací zväzok káblov (7):
 - Podržte pravú vyhrievanú rukoväť / puzdro škrtiacej klapky plynu a zväzok káblov na mieste pozdĺž vonkajšej strany riadidiel, ako keby bola celá zostava namontovaná na riadidlách. Konektor na konci zväzku káblov na pravej rukoväti / puzdre musí presahovať ľavý koniec rukoväti.
 - Ak konektor **presahuje** až za opačný koniec rukoväti, predlžovačku nemusíte použiť.
 - Ak konektor **nepresahuje** až za opačný koniec rukoväti, pripojte predlžovačku ku koncu zväzku káblov pravej rukoväti.

POZNÁMKA

Na úplné prevlečenie zväzku káblov cez riadidlá je možné použiť tlakový vzduch alebo elektrikárske preťahovacie pero.

Ak použijete preťahovacie pero, zaháknite koniec pera ku konektoru a upevnite páskou.

V prípade niektorých riadidiel s internými káblami, ak ide napríklad ručne vyrezané alebo o modely so smerovými svetlami namontovanými na riadidlách, môže byť nutné odpojiť konektor vyhrievanej rukoväti.

Pred odpojením si odfotografujte všetky konektory, aby ste ich mohli opätovne zapojiť.

Na uľahčenie vyťahovania káblov ich nastriekajte alebo vydrhnite mydlovou vodou.

2. Odstráňte všetky poistné krúžky upevňujúce zväzok káblov k riadidlám.
3. Prevlečte konektor a kábel z vyhrievanej rukoväti / puzdra škrtiacej klapky plynu do ľavej strany riadidiel, skrz celé riadidlá, a vytiahnite ich z ľavej strany.

4. Namontujte vyhrievanú rukoväť / puzdro škrtiacej klapky plynu, káble škrtiacej klapky plynu a kryt spínača na pravú stranu rukoväti podľa pokynov uvedených v servisnej príručke.
5. Odstráňte čierny krúžok z vnútorného konca ľavej vyhrievanej rukoväti (1). Vložte konektor z pravej rukoväti do konektora ľavej rukoväti.
6. Pomocou pásky alebo pastelky označte na riadidlách bod, ktorý je vzdialený od ľavého konca 120 mm.

POZNÁMKA

Dôkladne očistite riadidlá od zvyškov lepidla.

Ak je na rukovätiach vzor, zarovnajte vzor na ľavej rukoväti so vzorom na pravej rukoväti, škrtiaca klapka plynu však musí byť pri tom úplne uzavretá.

▲ VÝSTRAHA

Nepremazávajú pred montážou ľavú rukoväť riadidiel. Premazanie rukoväte môže spôsobiť jej uvoľnenie za jazdy, čo môže viesť k strate kontroly nad motocyklom s následkom smrti alebo ťažkého zranenia. (00315a)

7. Ak z ľavého konca riadidiel odstáva kábel ľavej rukoväti, jemne ho jednou rukou vtlačte do riadidiel pomocou tupého a ohybného predmetu (napríklad úzkej gumenej hadice), pričom druhou rukou nastavte rukoväť na požadované miesto na konci riadidiel.
8. Vyberte ohybný predmet zvnútra riadidiel a opatrne nasuňte ľavú rukoväť na riadidlá. Dávajte pozor, aby ste nezdeformovali, nezatlačili alebo inak nepoškodili káble v riadidlách. Nasuňte rukoväť na riadidlá až po označený bod zo 6. kroku.
9. Pozrite Obrázok 1 . Nasuňte ľavú rukoväť na riadidlá tak, aby sa dala upevňovacia príruha (1) pevne namontovať na dolnej časti krytu spínačov (2).

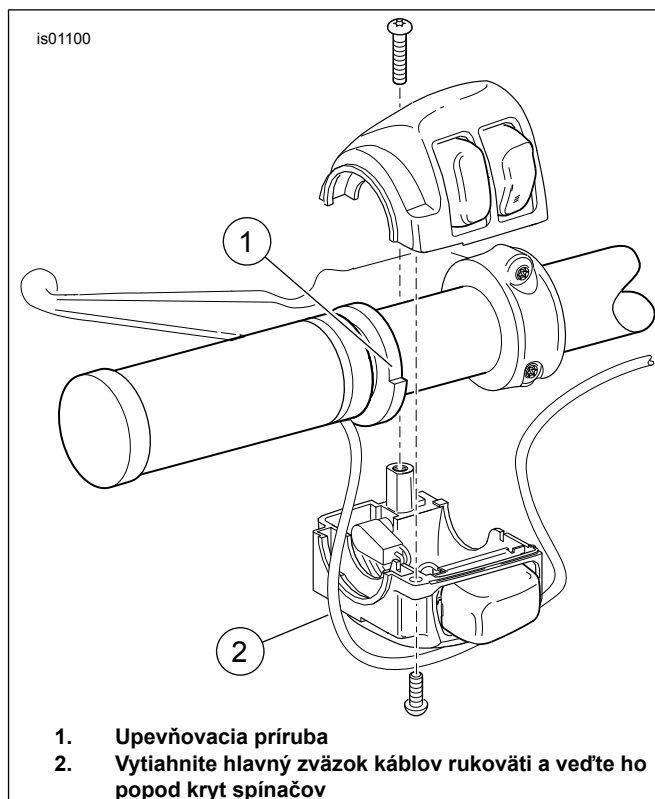

Obrázok 1. Vyhrievaná rukoväť (ľavá strana)

UPOZORNENIE

Nevedzte hlavný káblový zväzok rukoväti priamo do krytu so spínačom. Vodiče zavedené do krytu so spínačom môžu spôsobiť skraty a poškodenie zariadenia. (00369a)

10. Vedzte hlavný zväzok káblov vyhrievanej rukoväti **popod** kryt spínačov (2).
11. Pozrite Obrázok 22. **Ak sú otvory** na ľavej dolnej strane riadidiel, použite na otvory upevňovacie svorky káblov (11) zo súpravy. Uchytte zväzok káblov do svoriek. **Ak tam nie sú žiadne otvory**, upevnite zväzok káblov k riadidlám viazacími páskami (8).
12. Pripevnite kryt spínačov k rukoväti a riadidlám podľa pokynov v servisnej príručke.
13. Hlavný zväzok káblov vyhrievanej rukoväti vedzte pozdĺž existujúceho vedenia: **Iba pre modely VRSC 2006 a novšie:** Vedzte čierny kábel k zápornému pólu batérie. **Pre všetky modely VRSC:** Vedzte červený kábel ku kladnému pólu batérie.
 - a. Cez, pozdĺž alebo okolo hornej svorky vidlice
 - b. Pozdĺž rámu motocykla, do cieľového umiestnenia pod sedlom
14. Pozrite Obrázok 22. Viazacími páskami (8) zo súpravy pripevnite káble vyhrievanej rukoväti k zväzkom káblov pozdĺž rámu vozidla.

PRIPOJENIE ZVÄZKU – VŠEOBECNÉ

Pri montáži vyhrievaných rukovätí na motocykel je nutné spojiť konce káblov. Nájdite pokyny pre konkrétny model v nasledujúcich častiach. Postupy, ako správne spojiť káble, nájdete v dodatkoch servisných príručiek.

▲ VÝSTRAHA

Pri použití zariadenia UltraTorch UT-100 alebo iného zariadenia vyžarujúceho teplo dbajte na to, aby ste dodržali pokyny od výrobcu. Nedodržanie pokynov výrobcu môže spôsobiť požiar alebo výbuch, ktorý by mohol spôsobiť smrť alebo ťažké zranenie osôb. (00335a)

- Dávajte pozor, aby ste nenasmerovali teplo na niektorú súčasť palivovej sústavy. Extrémne vysoká teplota môže zapríčiniť zapálenie alebo explóziu paliva, čo môže mať za následok smrť alebo ťažké zranenie.
- Dávajte pozor, aby ste nenasmerovali teplo na niektorú súčasť elektrickej sústavy mimo konektorov, na ktorých aplikujete zmršťovanie teplom.
- Nesiahajte rukami na špičku nástroja a na násadu na tepelné zmršťovanie.

Modely Softail 2011 – 2015: Pozrite nasledujúcu časť.

VŠETKY OSTATNÉ modely: Prejdite na časť **PRIPOJENIE ČIERNEHO KÁBLA** pre konkrétny model.

PRIPOJENIE ZVÄZKU: MODELY SOFTAIL 2011 – 2015, MODELY DYNA 2012 – 2017 A MODELY SPORTSTER 2014 A NOVŠIE

POZNÁMKA

Vyžadujú samostatné zakúpenie zväzku káblov na elektrické pripojenie (č. dielu H-D 72673-11).

1. Pod sedlom vyhľadajte konektor na pripojenie softvéru Digital Technician [91A] (sivý 6-cestný kolíkový konektor typu Deutsch s gumenou manžetou). Umiestnite zväzok káblov na elektrické pripojenie ku konektoru [91A], ale NEPRIPÁJAJTE.
2. Vedzte káble vyhrievaných rukovätí k zväzku káblov na elektrické pripojenie. Zostrihnite káble, aby boli primerane dlhé na dosiahnutie spojovacích konektorov s izoláciou na zväzku káblov na elektrické pripojenie. **NEODSTRIHNITE** však držiak poistky umiestnený na červenom kábli.
3. Spojte čierny kábel rukoväti s **čiernym** káblom zväzku káblov na elektrické pripojenie.
4. Spojte oranžovo-biely kábel rukoväti s **červeno-žltým** káblom zväzku káblov na elektrické pripojenie.
5. Spojte červený kábel rukoväti s **červeno-modrým** káblom zväzku káblov na elektrické pripojenie.
6. Teplovzdušnou pištoľou alebo podobným vhodným teplovzdušným zariadením nahrejte konektory, čím sa zmrstia a obopnú káble.
7. Stiahnite gumenú manžetu zo sivého kolíkového konektora na pripojenie softvéru Digital Technician [91A]. Odrežte pätku od káblov.

8. Zapojte kryt zásuvky zväzku káblov na elektrické pripojenie do konektora [91A].
9. Vložte gumenú manžetu do otvoreného kolíkového konektora zväzku káblov na elektrické pripojenie.
10. Povoľte alebo odskrutkujte štyri skrutky držiace jednotku ECM v držiaku. Vedzte zväzok káblov na elektrické pripojenie popod konektor jednotky ECM. Zaskrutkujte všetky štyri skrutky. Uťahnite.
Krútiaci moment: 5,1–6,2 N·m (45–55 in-lbs)
11. Prejdite do časti **OPĀTOVNÉ UVEDENIE DO PREVÁDZKY**.

PRIPOJENIE ČIERNEHO KÁBLA K UZEMŇOVACIEMU KÁBLU

Modely Dyna 2011 a staršie

1. Odmontujte maticu od skrutky uzemnenia v hornej časti rámu pod sedlom (blízko palivovej nádrže).
2. Vyberte zo súpravy správny prstencový vývod (4, 5 alebo 6) na pripevnenie skrutky uzemnenia.
3. Pozrite Obrázok 2 . Odrežte čierny kábel zo zväzku káblov vyhrievanej rukoväti tak, aby ľahko dosiahol po miesto uzemnenia a nakrimpujte prstencový vývod ku koncu kábla podľa pokynov pre krimpovací nástroj Packard, ktoré nájdete v dodatku servisnej príručky.
4. Namontujte prstencový vývod k uzemňovaciemu pripojeniu. Upevnite uťahovacím momentom uvedeným v špecifikáciách v servisnej príručke.
5. Prejdite v tejto časti na pokyny **Pre VŠETKY modely**.

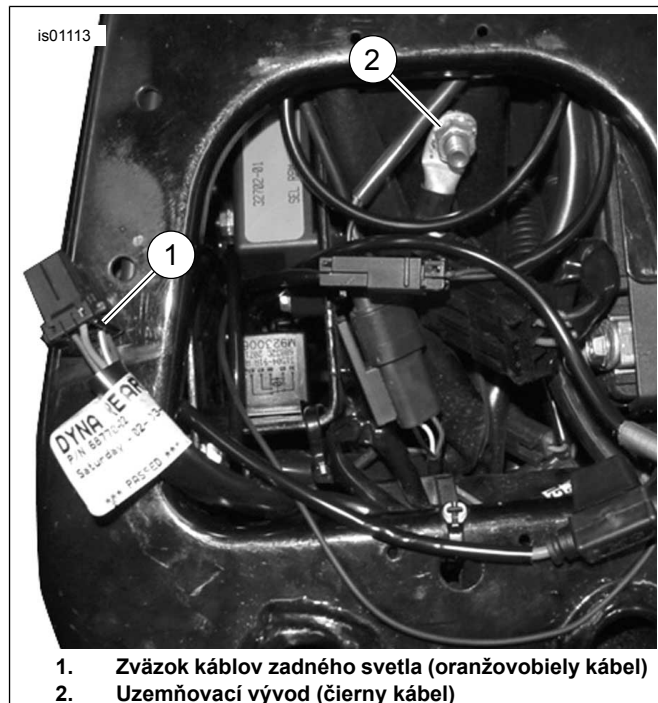

Obrázok 2. Napájanie a uzemňovacie pripojenie (modely Dyna)

Modely Softail 2010 a staršie

1. Odmontujte skrutku uzemnenia v hornej časti rámu, pod sedlom (blízko palivovej nádrže).
2. Vyberte zo súpravy správny prstencový vývod (4, 5 alebo 6) na pripevnenie skrutky uzemnenia.
3. Odrežte čierny kábel zo zväzku káblov vyhrievanej rukoväti tak, aby ľahko dosiahol po miesto uzemnenia a nakrmpujte prstencový vývod ku koncu kábla podľa pokynov pre krimpovací nástroj Packard, ktoré nájdete v dodatku servisnej príručky.
4. Pozrite Obrázok 3 . Namontujte prstencový vývod na závit skrutky uzemnenia. Pripievajte skrutku uzemnenia k rámu (2). Upevnite uťahovacím momentom uvedeným v špecifikáciách v servisnej príručke.
5. Prejdite v tejto časti na pokyny **Pre VŠETKY modely**.

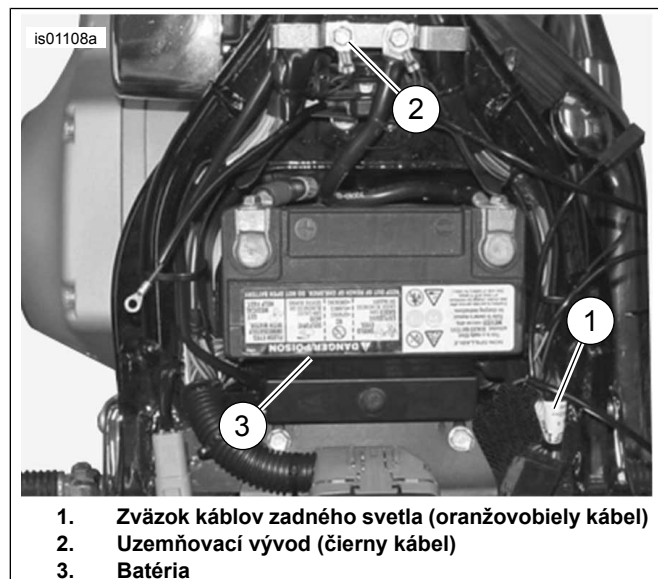

Obrázok 3. Napájanie a uzemňovacie pripojenie (modely Softail)

Modely Sportster 2013 a staršie

1. Odstráňte bočný kryt elektrických pripojení na ľavej strane (blízko batérie).
2. Vedte zväzok káblov vyhrievanej rukoväti cez hornú časť rámu pod sedlom smerom k ističu na vnútornej strane bočného krytu elektrických pripojení.
3. Pozrite Obrázok 4 . Demontujte skrutku uzemnenia (1), ktorá sa nachádza:
 - Pod sedlom v niektorých modeloch z rokov 1996 až 2003
 - V blízkosti kyvnéj vidlice v modeloch z roka 1995 alebo starších a modeloch z rokov 1996 až 2003 bez skrutky pod sedlom
 - Na motore v blízkosti štartéra v modeloch z roku 2004 a novších
4. Vyberte zo súpravy správny prstencový vývod (4, 5 alebo 6) na pripevnenie skrutky uzemnenia.
5. Odrežte čierny kábel zo zväzku káblov vyhrievanej rukoväti tak, aby ľahko dosiahol po miesto uzemnenia a nakrmpujte prstencový vývod ku koncu kábla podľa pokynov pre krimpovací nástroj Packard, ktoré nájdete v dodatku servisnej príručky.

6. Namontujte prstencový vývod na závit skrutky uzemnenia. Upevnite skrutku uzemnenia v cieľom umiestnení a utiahnite ju uťahovacím momentom uvedeným v špecifikáciách v servisnej príručke.
7. Prejdite v tejto časti na pokyny **Pre VŠETKY modely**.

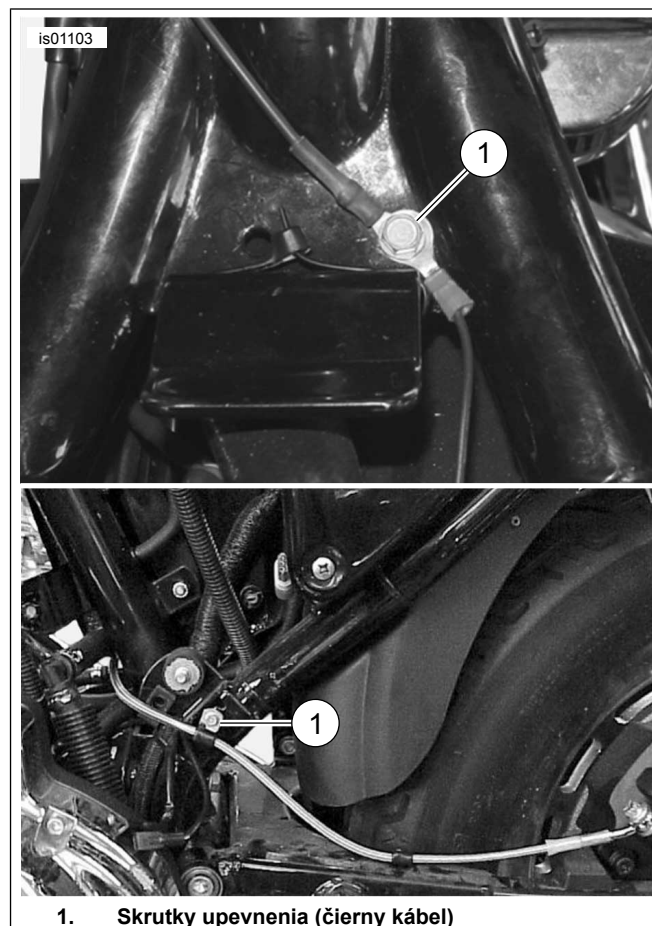

Obrázok 4. Uzemňovacie pripojenia (modely Sportster)

Modely Touring 2003 a staršie

▲ VÝSTRAHA

Najprv odpojte kábel od záporného pólu (-) batérie. Ak by sa kábel vedúci ku kladnému pólu (+) dotkol uzemnenej časti, ku ktorej je pripojený kábel vedúci k zápornému pólu (-), mohlo by dôjsť k preskočeniu iskry, ktorá by mohla spôsobiť výbuch batérie s následkom smrti alebo ťažkého zranenia. (00049a)

1. **Ak NEBOL záporný kábel batérie odpojený** na začiatku montáže, prečítajte si v servisnej príručke, ako odmontovať sedlo a odpojiť záporný (čierny) kábel batérie od záporného pólu batérie. Uschovajte všetky montážne súčiastky sedla.
2. Odpojte kladný kábel batérie podľa servisnej príručky. Vymontujte batériu.

POZNÁMKA

Čierny kábel musí zostať dostatočne dlhý na to, aby sa batéria vošla do priehradky batérie bez namáhania alebo naťahovania kábla.

3. Pozrite Obrázok 5 . Odrežte čierny kábel zo zväzku káblov vyhrievanej rukoväti tak, aby ľahko dosiahol po uzemňovací kolík (2), ktorý sa nachádza pod ističom v priehradke batérie pod sedlom.
4. Vyberte zo súpravy správny prstencový vývod (4, 5 alebo 6) na pripevnenie uzemňovacieho kolíku.

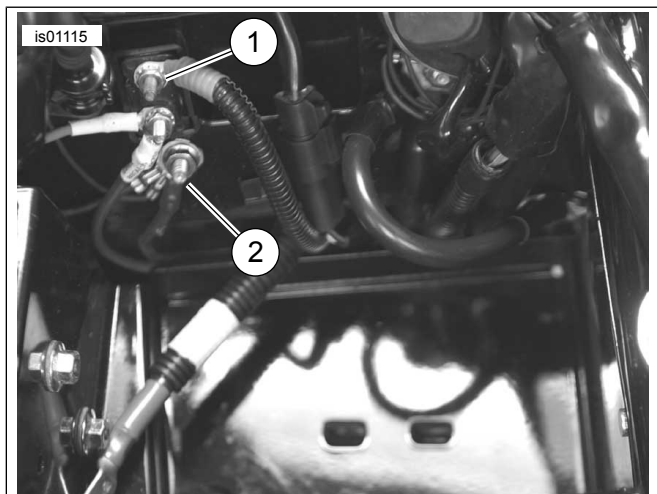

1. Strieborný vývod ističa (červený kábel)
2. Uzemňovací vývod (čierny kábel)

Obrázok 5. Pripojenia (s vybranou batériou) – modely Touring 2003 a staršie (znázornený je model FLHTCU 2003)

5. Nakrmpujte prstencový vývod ku koncu kábla podľa pokynov pre krimpovací nástroj Packard, ktoré nájdete v dodatku servisnej príručky.
6. Namontujte prstencový vývod k uzemňovaciemu kolíku. Upevnite uťahovacím momentom uvedeným v špecifikáciách v servisnej príručke.
7. Prejdite v tejto časti na pokyny **Pre VŠETKY modely**.

Modely Touring 2004 – 2007

1. Nájdite uzemňovací kolík zväzku káblov hlavnej šasi (sú dva a nachádzajú sa pod sedlom pred batériou).
2. Odmontujte maticu jedného z uzemňovacích kolíkov šasi.
3. Vyberte zo súpravy správny prstencový vývod (4, 5 alebo 6) na pripevnenie uzemňovacieho kolíku.
4. Odrežte čierny kábel zo zväzku káblov vyhrievanej rukoväti tak, aby ľahko dosiahol po miesto uzemnenia. Nakrmpujte prstencový vývod ku koncu kábla podľa pokynov pre krimpovací nástroj Packard, ktoré nájdete v dodatku servisnej príručky.
5. Namontujte prstencový vývod k uzemňovaciemu pripojeniu. Upevnite uťahovacím momentom uvedeným v špecifikáciách v servisnej príručke.
6. Prejdite v tejto časti na pokyny **Pre VŠETKY modely**.

Modely V-Rod 2006 a staršie

1. Pozrite Obrázok 6. Odmontujte skrutku (1, pod sedlom) upevňujúcu spínač zapaľovania (2) k pravej strane rámu.

2. Odstráňte farbu z hornej časti rámu, kde ste túto skrutku odmontovali, aby ste zaistili silnejší kontakt uzemnenia.
3. Vyberte zo súpravy správny prstencový vývod (4, 5 alebo 6) na pripevnenie skrutky spínača zapaľovania.
4. Odrežte čierny kábel zo zväzku káblov vyhrievanej rukoväti tak, aby ľahko dosiahol po miesto uzemnenia. Nakrmpujte prstencový vývod ku koncu kábla podľa pokynov pre krimpovací nástroj Packard, ktoré nájdete v dodatku servisnej príručky.
5. Namontujte prstencový vývod čierneho kábla na závit skrutky spínača zapaľovania. Namontujte skrutku na spínač zapaľovania. Utiahnite.
Krútiaci moment: 6–10 N·m (53–88 in-lbs)
6. Prejdite v tejto časti na pokyny **Pre VŠETKY modely**.

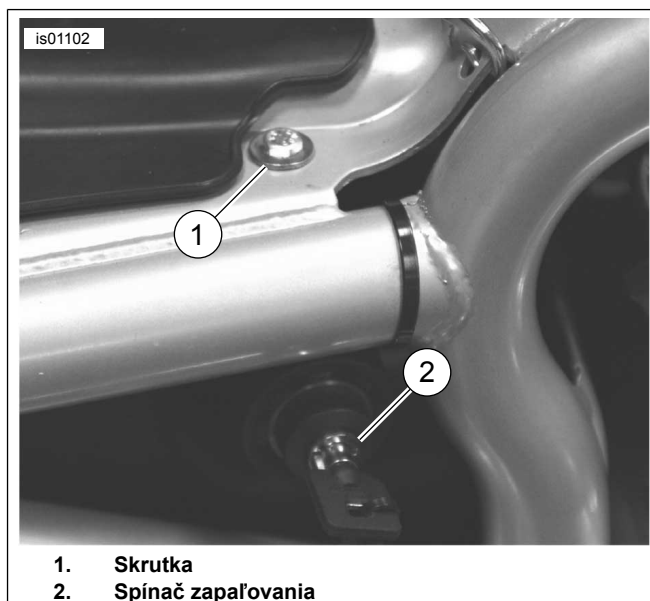

1. Skrutka
2. Spínač zapaľovania

Obrázok 6. Uzemňovacie pripojenie (modely V-Rod 2006 a staršie)

Modely V-Rod 2007 a novšie

Čierny kábel zo zväzku káblov vyhrievanej rukoväti sa pripája priamo k zápornému pólu batérie.

1. Vyberte zo súpravy správny prstencový vývod (4, 5 alebo 6) na pripevnenie spojovacieho prvku záporného pólu batérie.
2. Čierny kábel zo zväzku káblov vyhrievanej rukoväti odrežte tak, aby ľahko dočiahol až po záporný pól batérie. Nakrmpujte prstencový vývod ku koncu čierneho kábla podľa pokynov pre krimpovací nástroj Packard, ktoré nájdete v dodatku servisnej príručky.
3. Pripevnite prstencový terminál čierneho kábla k upevňovaciemu bodu záporného pólu batérie. Upevňovací bod pólu zaistite. Utiahnite.
Krútiaci moment: 7–10 N·m (60–96 in-lbs)

Pre VŠETKY modely

Skontrolujte, či má čierny kábel dostatočnú vôľu, aby nedošlo k obmedzeniu pohybu riadiel.

Prejdite do časti **PRIPOJENIE ORANŽOVOBIELEHO KÁBLA** pre konkrétny model.

PRIPOJENIE ORANŽOVOBIELEHO KÁBLA K ZAPNUTÉMU ZDROJU ENERGIE

Nájdite zdroj energie napájaný cez spínač zapaľovania podľa schém zapojenia káblov pre konkrétny model a rok výroby vozidla uvedené v servisnej príručke.

Modely Dyna 2003 a staršie

Zapnutý zdroj energie vyhrievanej rukoväti je oranžovobiely napájací kábel v hlavnom zväzku káblov vnútri bočného krytu elektrických pripojení.

1. Odstráňte bočný kryt elektrických pripojení na ľavej strane (blízko batérie).
2. Pozrite Obrázok 2 . Opatrne narežte bužírku hlavného zväzku káblov v bočnom kryte na prístupnom mieste a narežte oranžovobiely napájací kábel v hlavnom zväzku káblov.
3. Odrežte prebytočnú časť oranžovobieleho napájacieho kábla **vo zväzku káblov vyhrievanej rukoväti** tak, aby k nemu ľahko dosiahli odrezané oranžovobiele káble v bočnom kryte.
4. Pozrite Obrázok 22. Vyberte zo súpravy modrý uzavretý konektor (3). Pozrite Obrázok 7, konfiguráciu spoju dva do jedného. Spojte napájací kábel zo zväzku káblov vyhrievanej rukoväti s oranžovobielymi káblami hlavného zväzku káblov podľa pokynov v dodatku servisnej príručky.
5. Prejdite v tejto časti na pokyny **Pre VŠETKY modely**.

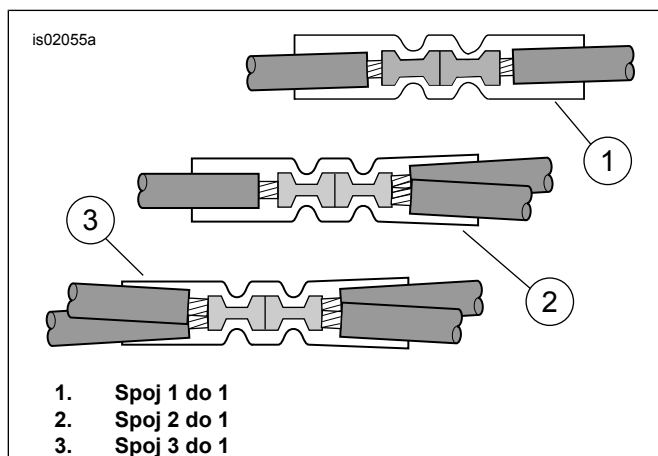

Obrázok 7. Konfigurácie spojov

Modely Dyna 2004 – 2011

Zapnutý zdroj energie vyhrievanej rukoväti je poistka na poistkovom paneli označená ako OPEN. Prečítajte si v servisnej príručke časť POISTKY a správnu schému zapojenia káblov v dodatku servisnej príručky.

1. Odstráňte bočný kryt elektrických pripojení na ľavej strane batérie tak, že pevne uchopíte obe strany a potiahnete smerom von.

2. Vyberte elektrický panel z vozidla podľa pokynov v servisnej príručke.
3. Pozrite Obrázok 22. Vyberte zo súpravy oranžovobiely redukčný kábel poistkovej skrinky (9). Poznačte si vývody na oboch koncoch (pozrite Obrázok 8). Do poistkovej skrinky sa vojde iba vývod s pružinovými príchytkami. Starostlivo odrežte z kábla nevyužitý vývod a vyhodte ho.
4. Pozrite Obrázok 9 . Nájdite otvor na poistku (1), ktorý je na kryte poistkovej skrinky v pravej poistkovej skrinke označený ako OPEN. Mal by tu byť kábel napojený na jednu stranu tohto obvodu, ale nebude k dispozícii zodpovedajúci kábel ani poistka. Zasuňte vývod oranžovobieleho redukčného kábla až nadoraz. Ak chcete overiť správnu orientáciu a hĺbku, pozrite si na porovnanie blízky vývod zostavený výrobcom.
5. Odrežte prebytočnú časť oranžovobieleho napájacieho kábla **vo zväzku káblov vyhrievanej rukoväti** tak, aby k nemu ľahko dosiahol redukčný kábel.
6. Pozrite Obrázok 22. Vyberte zo súpravy modrý uzavretý konektor (3). Pozrite Obrázok 7, konfiguráciu spoju jeden do jedného. Spojte napájací kábel zo zväzku káblov vyhrievanej rukoväti s redukčným káblom podľa pokynov v dodatku servisnej príručky.
7. Pozrite Obrázok 22. Obvod uzavrite namontovaním poistky na 2 A (12) zo súpravy do otvoru na poistku s označením OPEN.
8. Namontujte elektrický panel podľa pokynov v servisnej príručke. Namontujte kryt elektrického panela zarovnaním kolíkov s gumenými objímkami v elektrickom paneli a ich pevným zatlačením na miesto.
9. Prejdite v tejto časti na pokyny **Pre VŠETKY modely**.

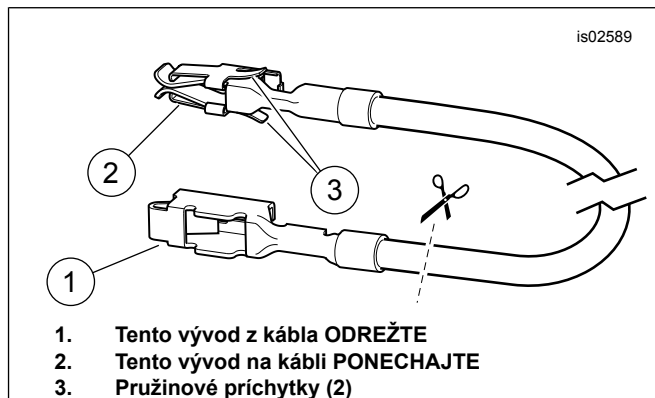

Obrázok 8. Redukčný kábel poistkovej skrinky (Dyna a Softail)

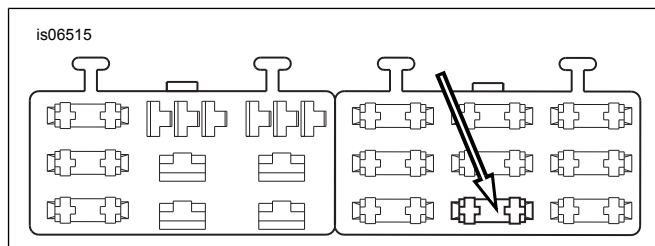

Obrázok 9. Otvor v poistkovej skrinke označený ako OPEN (modely Dyna 2004 a novšie)

Modely Softail 2003 a staršie

Zapnutý zdroj energie vyhrievanej rukoväti je oranžovobiely kábel v zväzku káblov zadného svetla pod sedlom.

1. Pozrite Obrázok 3 . Opatrne narežte bužírku zväzku káblov zadného svetla (1) na prístupnom mieste pod sedlom a narežte oranžovobiely kábel.
2. Odrežte prebytočnú časť oranžovobieleho napájacieho kábla **vo zväzku káblov vyhrievanej rukoväti** tak, aby k nemu ľahko dosiahli odrezané oranžovobiele káble pod sedlom.
3. Pozrite Obrázok 22. Vyberte zo súpravy modrý uzavretý konektor (3). Pozrite Obrázok 7, konfiguráciu spoju dva do jedného. Spojte napájací kábel zo zväzku káblov vyhrievanej rukoväti s oranžovobielymi káblami podľa pokynov v dodatku servisnej príručky.
4. Prejdite v tejto časti na pokyny **Pre VŠETKY modely**.

Modely Softail 2004 – 2010

Zapnutý zdroj energie vyhrievanej rukoväti je poistka na poistkovom paneli označená ako OPEN. Prečítajte si v servisnej príručke časť POISTKY a správnu schému zapojenia káblov v dodatku servisnej príručky.

1. Demontujte kryt poistkovej skrinky. Odmontujte dve skrutky s hexagonálnou hlavou upevňujúce držiak poistkovej skrinky. Vytiahnite držiak aj zostavu poistkovej skrinky z rámu vozidla.
2. Stlačte výstupok zaisťujúci ľavú poistkovú skrinku a vysuňte ju z inšalačných slotov.
3. Pozrite Obrázok 22. Vyberte zo súpravy oranžovobiely redukčný kábel poistkovej skrinky (9). Poznačte si vývody na oboch koncoch (pozrite Obrázok 8). Do poistkovej skrinky sa vojde iba vývod s pružinovými príchytkami. Starostlivo odrežte z kábla nevyužitý vývod a vyhodte ho.
4. Pozrite Obrázok 10. Nájdite otvor na poistku (1), ktorý je na kryte poistkovej skrinky v pravej poistkovej skrinke označený ako P&A IGN. Mal by tu byť kábel napojený na jednu stranu tohto obvodu, ale nebude k dispozícii zodpovedajúci kábel ani poistka. Zasuňte vývod oranžovobieleho redukčného kábla až nadoraz. Ak chcete overiť správnu orientáciu a hĺbku, pozrite si na porovnanie blízky vývod zostavený výrobcom.
5. Odrežte prebytočnú časť oranžovobieleho napájacieho kábla **vo zväzku káblov vyhrievanej rukoväti** tak, aby k nemu ľahko dosiahol redukčný kábel.
6. Pozrite Obrázok 22. Vyberte zo súpravy modrý uzavretý konektor (3). Pozrite Obrázok 7, konfiguráciu spoju jeden do jedného. Spojte napájací kábel zo zväzku káblov vyhrievanej rukoväti s redukčným káblom podľa pokynov v dodatku servisnej príručky.
7. Pozrite Obrázok 22. Obvod uzavrite inštaláciou poistky na 2 A (12) zo súpravy do otvoru na poistku s označením P&A IGN.
8. Posúvajte poistkovú skrinku do inšalačných slotov v držiaku poistkovej skrinky, dokým sa nezacvaknú na svojom mieste. Namontujte držiak a zostavu poistkovej skrinky na svoje miesto a upevnite dvoma skrutkami s hexagonálnou hlavou, ktoré ste predtým odmontovali. Pevne ich dotiahnite.
9. Prejdite v tejto časti na pokyny **Pre VŠETKY modely**.

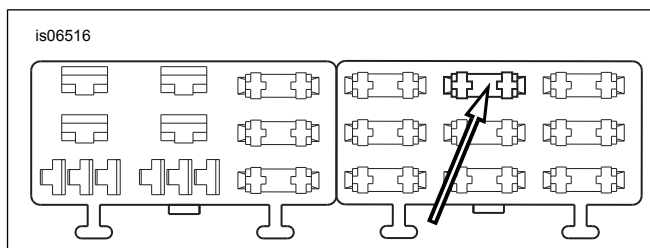

Obrázok 10. Otvor poistenej skrinky označený ako P&A IGN (modely Softail 2004 – 2010)

Modely Sportster 2013 a staršie

Zapnutý zdroj energie vyhrievanej rukoväti je oranžovobiely napájací kábel v hlavnom zväzku káblov vnútri bočného krytu elektrických pripojení alebo pod sedlom.

1. Pozrite Obrázok 11 . Opatrne narežte bužírku hlavného zväzku káblov v bočnom kryte elektrických pripojení alebo pod sedlom na prístupnom mieste a narežte oranžovobiely napájací kábel v hlavnom zväzku káblov.
2. Odrežte prebytočnú časť oranžovobieleho napájacieho kábla **vo zväzku káblov vyhrievanej rukoväti** tak, aby k nemu ľahko dosiahli odrezané oranžovobiele káble v bočnom kryte alebo pod sedlom.
3. Pozrite Obrázok 22. Vyberte zo súpravy modrý uzavretý konektor (3). Pozrite Obrázok 7, konfiguráciu spoju dva do jedného. Spojte napájací kábel zo zväzku káblov vyhrievanej rukoväti s oranžovobielymi káblami hlavného zväzku káblov podľa pokynov v dodatku servisnej príručky.
4. Prejdite v tejto časti na pokyny **Pre VŠETKY modely**.



1. Ľavý kryt so strieborným vývodom ističa (červená kábel)
2. Štandardný zväzok káblov (oranžovobiely kábel)

Obrázok 11. Napájacie pripojenia (modely XL)

Modely Touring 2003 a staršie

Zapnutý zdroj energie vyhrievanej rukoväti je oranžovobiely napájací kábel v hlavnom zväzku káblov vnútri pravého krytu blízko vrchu.

1. Pozrite Obrázok 12 . Opatrne narežte bužírku hlavného zväzku káblov v bočnom kryte elektrických pripojení na prístupnom mieste a narežte oranžovobiely napájací kábel v hlavnom zväzku káblov.
2. Odrežte prebytočnú časť oranžovobieleho napájacieho kábla **vo zväzku káblov vyhrievanej rukoväti** tak, aby k nemu ľahko dosiahli odrezané oranžovobiele káble v bočnom kryte.

3. Pozrite Obrázok 22. Vyberte zo súpravy modrý uzavretý konektor (3). Pozrite Obrázok 7, konfiguráciu spoju dva do jedného. Spojte napájací kábel zo zväzku káblov vyhrievanej rukoväti s oranžovobielymi káblami hlavného zväzku káblov podľa pokynov v dodatku servisnej príručky.
4. Prejdite v tejto časti na pokyny **Pre VŠETKY modely**.

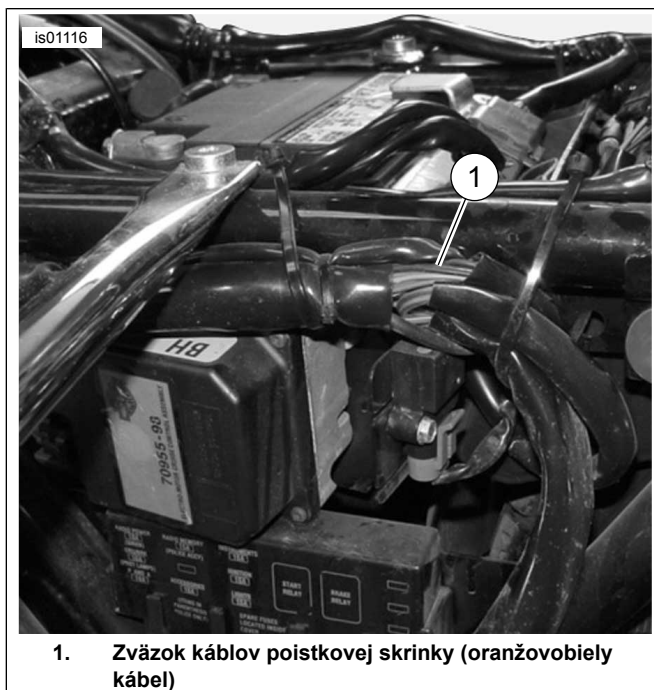

Obrázok 12. Zväzok káblov poistkovej skrinky za ľavým bočným krytom, modely Touring 2003 alebo staršie (znázornený je model FLHTCU1)

Modely Touring 2004 – 2007

Zapnutý zdroj energie vyhrievanej rukoväti je poistka na poistkovom paneli označená ako OPEN. Prečítajte si v servisnej príručke časť POISTKY a správnu schému zapojenia káblov v dodatku servisnej príručky.

1. **Pre modely 2004 – 2006:** Odstráňte ľavý bočný kryt podľa pokynov v servisnej príručke, aby ste mali prístup k poistkovej skrinke. **Pre modely 2007:** Odstráňte ľavý bočný kryt podľa pokynov v servisnej príručke, aby ste mali prístup k poistkovej skrinke. **Pre VŠETKY modely:** Odstráňte držiak hlavnej poistky, poistkovú skrinku a protiprachový kryt z vozidla podľa pokynov v servisnej príručke.
2. Vyberte zo súpravy oranžovobiely redukčný kábel poistkovej skrinky (9). **Pre modely 2004 až 2006:** Poznačte si vývody na oboch koncoch (pozrite Obrázok 13, **pohľad zhora**). Do otvoru na poistku sa vojde iba vývod **BEZ pružinových príchytiek**. Starostlivo odrežte z kábla vývod s pružinovými príchytkami a vyhodte ho. **Pre modely 2007:** Poznačte si vývody na oboch koncoch (pozrite Obrázok 13, **pohľad zdola**). Do otvoru na poistku sa vojde iba vývod **S pružinovými príchytkami**. Starostlivo odrežte z kábla vývod **BEZ** pružinových príchytiek a vyhodte ho.
3. **VŠETKY modely:** Pozrite Obrázok 14. Nájdite otvor na poistku s označením P&A IGN, 2A MAX (1). Mala by tu byť prípojnica napojená na jednu stranu tohto obvodu, ale nebude k dispozícii zodpovedajúci kábel ani poistka. Odstráňte tri existujúce poistky (2) nainštalované v tomto rade a poznačte si ich pozíciu.

4. Opatrne odstráňte oranžový plastový sekundárny zámok z poistkovej skrinky. Zasuňte vývod oranžovobieleného redukčného kábla až nadoraz. Ak chcete overiť správnu orientáciu a hĺbku, pozrite si na porovnanie blízky vývod zostavený výrobcom. Nainštalujte sekundárny zámok.
5. Nainštalujte sekundárny zámok a tri poistky odstránené v predchádzajúcich krokoch.
6. Pozrite Obrázok 22. Odrežte nadbytočnú dĺžku oranžovobieleného kábla vo zväzku káblov vyhrievanej rukoväti. Pomocou uzavretého konektora (3) zo súpravy spojte tento kábel s redukčným káblom namontovaným vo 4. kroku.
7. Obvod uzavrite inštaláciou poistky na 2 A (12) zo súpravy do otvoru na poistku s označením P&A IGN, 2A MAX.
8. Prejdite v tejto časti na pokyny **Pre VŠETKY modely**.

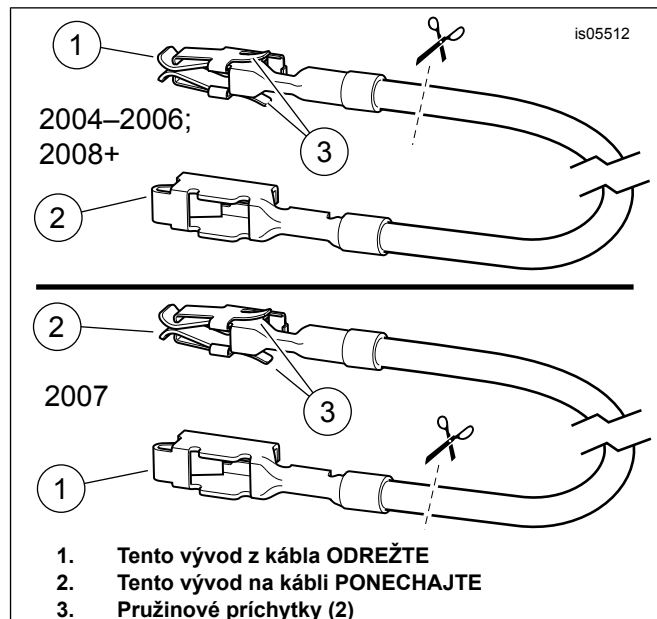

Obrázok 13. Redukčný kábel poistkovej skrinky (FL Touring)

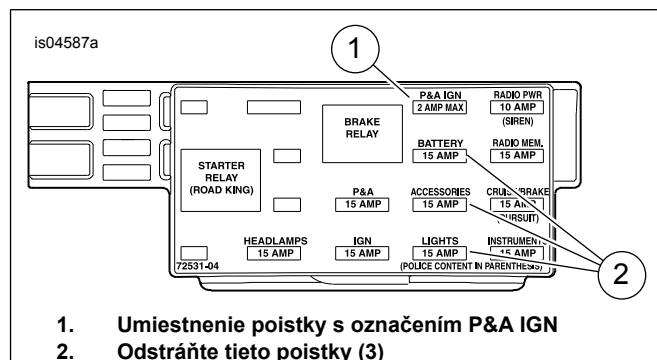

Obrázok 14. Otvor na poistku s označením P&A IGN (modely Touring 2004 – 2007)

modely V-Rod

Zapnutý zdroj energie vyhrievanej rukoväti je oranžovobiely napájací kábel v hlavnom zväzku káblov z poistkovej skrinky.

1. Pozrite Obrázok 15 . Opatrne narežte bužírku hlavného zväzku káblov v blízkosti poistkovej skrinky (2) na prístupnom mieste a narežte oranžovobiely napájací kábel vedúci k otvoru na poistku (1), ktorý je označený ako:
 - a. ACCESSORIES v modeloch 2002 – 2006 alebo
 - b. P&A IGNITION v modeloch 2007 a novších.

2. Odrežte prebytočnú časť oranžovobieleho napájacieho kábla **vo zväzku káblov vyhrievanej rukoväti** tak, aby k nemu ľahko dosiahli odrezané oranžovobiele káble pri poistkovej skrinke.
3. Pozrite Obrázok 22. Vyberte zo súpravy modrý uzavretý konektor (3). Pozrite Obrázok 7, konfiguráciu spoju dva do jedného. Spojte napájací kábel zo zväzku káblov vyhrievanej rukoväti s oranžovobielymi káblami hlavného zväzku káblov podľa pokynov v dodatku servisnej príručky.
4. Obvod uzavrite namontovaním poistky na 2 A (12) zo súpravy do otvoru na poistku.

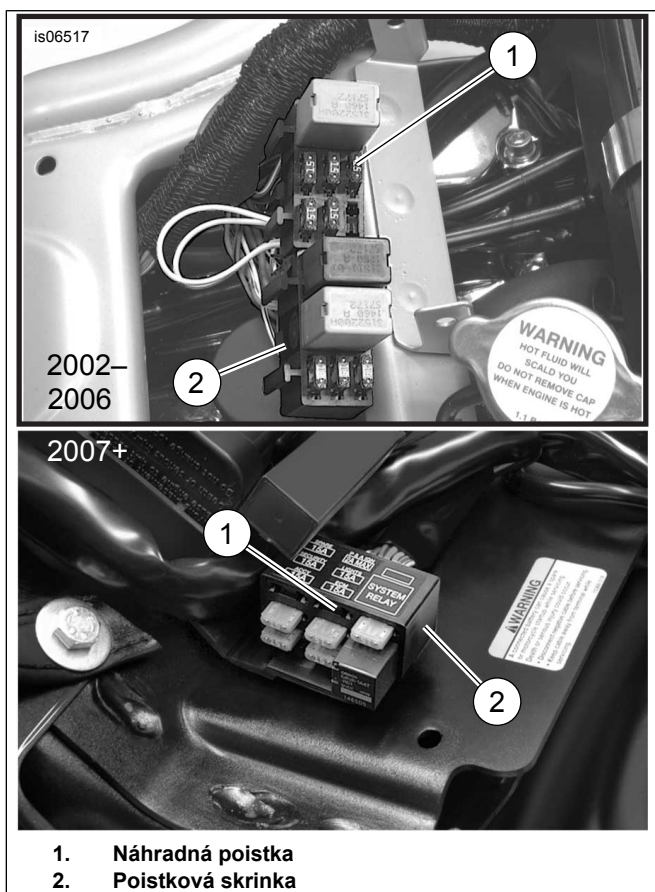

Obrázok 15. Umiestnenia náhradných poistiek (modely V-Rod)

Pre VŠETKY modely

Skontrolujte, či má oranžovobiely kábel dostatočnú vôľu, aby nedošlo k obmedzeniu pohybu riadiel.

Prejdite do časti **PRIPOJENIE ČERVENÉHO KÁBLA** pre konkrétny model.

PRIPOJENIE ČERVENÉHO KÁBLA K ZDROJU ENERGIE Z BATÉRIE

Nájdite zdroj energie napájaný priamo z batérie podľa schém zapojenia káblov pre konkrétny model a rok výroby vozidla uvedené v servisnej príručke.

Modely Dyna 2003 a staršie

Zdroj napájania z **batérie** vyhrievanej rukoväti je **strieborný** vývod ističa v bočnom kryte elektrických pripojení.

1. Pozrite Obrázok 16 . Vedte červený kábel zo zväzku káblov vyhrievanej rukoväti cez hornú časť rámu pod sedlom smerom k ističu na vnútornej strane bočného krytu elektrických pripojení.
2. Pozrite Obrázok 22. Vyberte zo súpravy správny prstencový vývod (4, 5 alebo 6) na pripovenie strieborného kolíka (s červeným káblom) na ističi.
3. Odrežte prebytočnú časť červeného kábla vo zväzku káblov vyhrievanej rukoväti, ale **NEODREŽTE** držiak poistky. Nakrimpujte prstencový vývod ku koncu červeného kábla podľa pokynov pre krimpovací nástroj Packard, ktoré nájdete v dodatku servisnej príručky.

UPOZORNENIE

Napájací vodič (červený) z káblového zväzku vyhrievaných riadiel sa musí pripojiť ku striebornej svorke ističa. Pripojenie k medenej svorke ističa môže spôsobiť preťaženie obvodu, čo môže viesť k poškodeniu zariadenia. (00370a)

4. Namontujte prstencový vývod červeného kábla na závit strieborného kolíka ističa. Utiahnite.
Krútiaci moment: 2,3–4 N·m (20–35 in·lbs)
5. Prejdite v tejto časti na pokyny **Pre VŠETKY modely**.

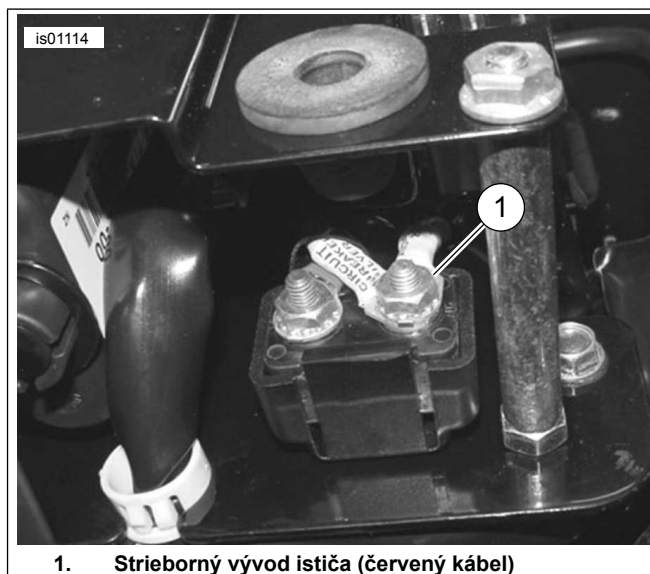

Obrázok 16. Pripojenia Dyna (modely 2003 a staršie), pohľad zdola s odstráneným ľavým bočným krytom

Modely Softail 2003 a staršie

Zdroj napájania z **baterie** vyhrievanej rukoväti je **strieborný** vývod ističa blízko prednej časti zadného blatníka pod sedlom.

1. Pozrite Obrázok 17 . Odstráňte zadný blatník (1) podľa pokynov v servisnej príručke.
2. Pozrite Obrázok 18 . Vedzte červený kábel zo zväzku káblov vyhrievanej rukoväti cez pravú hornú časť rámu pod sedlom smerom k ističu, ktorý sa nachádza v prednej časti zadného blatníka pod sedlom.
3. Pozrite Obrázok 22. Vyberte zo súpravy správny prstencový vývod (4, 5 alebo 6) na pripevnenie strieborného kolíka (s červeným káblom) na ističi.
4. Odrežte prebytočnú časť červeného kábla vo zväzku káblov vyhrievanej rukoväti, ale **NEODREŽTE** držiak poistky. Nakrmpujte prstencový vývod ku koncu červeného kábla podľa pokynov pre krimpovací nástroj Packard, ktoré nájdete v dodatku servisnej príručky.

UPOZORNENIE

Napájací vodič (červený) z káblového zväzku vyhrievaných riadidiel sa musí pripojiť ku striebornej svorke ističa. Pripojenie k medenej svorke ističa môže spôsobiť preťaženie obvodu, čo môže viesť k poškodeniu zariadenia. (00370a)

5. Namontujte prstencový vývod červeného kábla na závit strieborného kolíka ističa. Utiahnite.
Krútiaci moment: 2,3–4 N·m (20–35 in-lbs)
6. Prejdite v tejto časti na pokyny **Pre VŠETKY modely**.

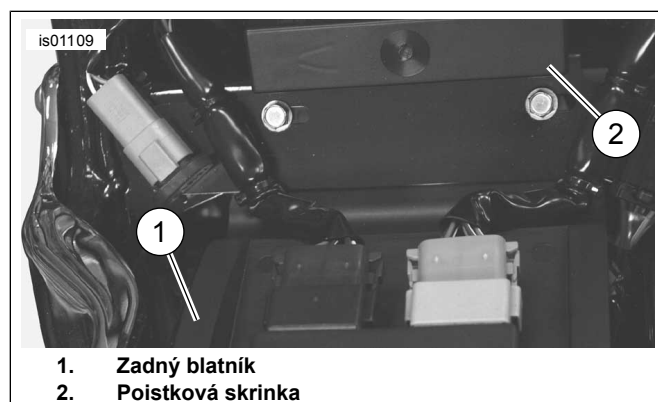

Obrázok 17. Blatník, modely Softail 2003 a staršie (znázornený je model 2003)

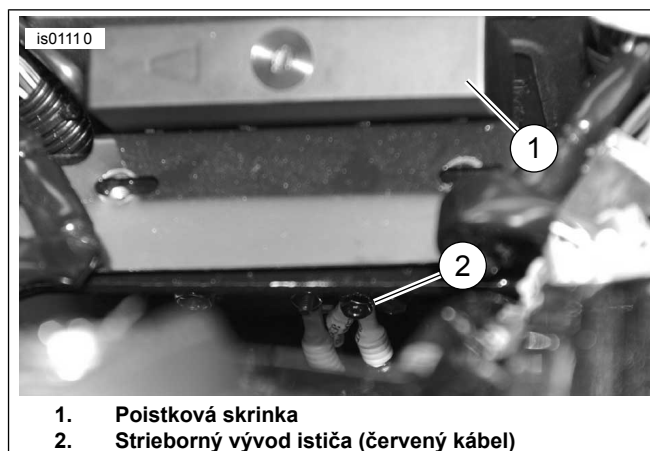

Obrázok 18. Istič (modely Softail 2003 a staršie)

Modely Sportster 2003 a staršie

Zdroj napájania z **baterie** vyhrievanej rukoväti je **strieborný** vývod ističa v bočnom kryte elektrických pripojení. Pozrite Obrázok 19 a Obrázok 11.

1. Pozrite Obrázok 22. Vyberte zo súpravy správny prstencový vývod (4, 5 alebo 6) na pripevnenie strieborného kolíka (s červeným káblom) na ističi.
2. Odrežte prebytočnú časť červeného kábla vo zväzku káblov vyhrievanej rukoväti, ale **NEODREŽTE** držiak poistky. Nakrmpujte prstencový vývod ku koncu červeného kábla podľa pokynov pre krimpovací nástroj Packard, ktoré nájdete v dodatku servisnej príručky.

UPOZORNENIE

Napájací vodič (červený) z káblového zväzku vyhrievaných riadidiel sa musí pripojiť ku striebornej svorke ističa. Pripojenie k medenej svorke ističa môže spôsobiť preťaženie obvodu, čo môže viesť k poškodeniu zariadenia. (00370a)

3. Namontujte prstencový vývod červeného kábla na závit strieborného kolíka ističa. Utiahnite.
Krútiaci moment: 2,3–4 N·m (20–35 in-lbs)
4. Prejdite v tejto časti na pokyny **Pre VŠETKY modely**.

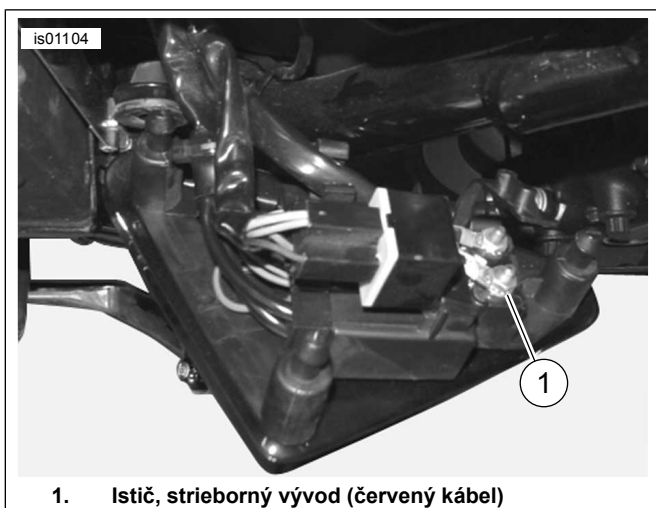

1. Ištič, strieborný vývod (červený kábel)

Obrázok 19. Ištič (modely Sportster 2003 a staršie)

Modely Touring 2003 a staršie

Zdroj napájania z batérie vyhrievanej rukoväti je **strieborný vývod** ističa v priehradke na batériu pod sedlom.

1. Pozrite Obrázok 5. Vedte červený kábel zo zväzku káblov vyhrievanej rukoväti k striebornému kolíku (1) ističa, ktorý sa nachádza v priehradke na batériu pod sedlom.
2. Pozrite Obrázok 22. Vyberte zo súpravy správny prstencový vývod (4, 5 alebo 6) na pripojenie strieborného kolíka (s červeným káblom) na ističa.
3. Odrežte prebytočnú časť červeného kábla vo zväzku káblov vyhrievanej rukoväti, ale **NEODREŽTE** držiak poistky. Nakrmpujte prstencový vývod ku koncu červeného kábla podľa pokynov pre krimpovací nástroj Packard, ktoré nájdete v dodatku servisnej príručky.

UPOZORNENIE

Napájaci vodič (červený) z káblového zväzku vyhrievaných riadidiel sa musí pripojiť ku striebornej svorke ističa. Pripojenie k medenej svorke ističa môže spôsobiť preťaženie obvodu, čo môže viesť k poškodeniu zariadenia. (00370a)

4. Namontujte prstencový vývod červeného kábla na závit strieborného kolíka ističa. Utiahnite.
Krútiaci moment: 2,3–4 N·m (20–35 in-lbs)
5. Namontujte batériu späť do vozidla, ale póly batérie zatiaľ **NEPRIPÁJAJTE**.
6. Prejdite v tejto časti na pokyny **Pre VŠETKY modely**.

Modely Softail 2004 – 2010, modely Dyna 2004 – 2011, modely Sportster 2004 – 2013 modely Touring 2004 – 2013

Zdroj napájania z batérie vyhrievanej rukoväti je konektor B+ (kladný pól batérie) v hlavnom zväzku elektrických káblov.

1. Pozrite Obrázok 20. Nájdite konektor B+ (kladný pól batérie) (1) (červený kábel s nevyužitým sivým konektorom) v hlavnom zväzku elektrických káblov. Odstráňte z konektora kryt (2).
 - a. **Pre modely Dyna a Softail:** pod sedlom
 - b. **Pre modely Sportster a Touring:** vedené pod sedlom pod riadiacou jednotkou elektroniky (ECM).
2. Pozrite Obrázok 22. Zapojte redukčný zväzok káblov (10) zo zostavy do konektora B+.
3. Odrežte červený kábel vo zväzku káblov vyhrievanej rukoväti tak, aby ľahko dočiahol ku koncu červeného kábla redukčného zväzku káblov, ale **NEODREŽTE** držiak poistky.
4. Vyberte zo súpravy modrý uzavretý konektor (3). Pozrite Obrázok 7, konfiguráciu spoju jeden do jedného. Spojte červený kábel zo zväzku káblov vyhrievanej rukoväti s redukčným káblom podľa pokynov v dodatku servisnej príručky.
5. Prejdite v tejto časti na pokyny **Pre VŠETKY modely**.

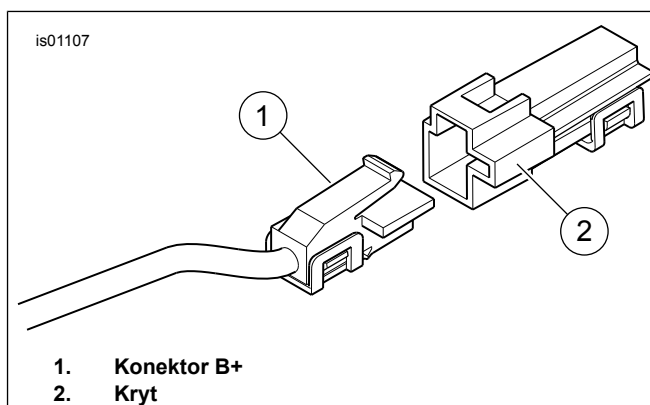

1. Konektor B+
2. Kryt

Obrázok 20. Konektor B+

modely V-Rod

Červený kábel zo zväzku káblov vyhrievanej rukoväti sa pripája priamo k kladnému pólu batérie.

1. Vyberte zo súpravy správny prstencový vývod (4, 5 alebo 6) na pripojenie spojovacieho prvku kladného pólu batérie.
2. Odrežte červený kábel vo zväzku káblov vyhrievanej rukoväti tak, aby ľahko dočiahol ku kladnému pólu batérie, ale **NEODREŽTE** držiak poistky. Nakrmpujte prstencový vývod ku koncu červeného kábla podľa pokynov pre krimpovací nástroj Packard, ktoré nájdete v dodatku servisnej príručky.
3. Pripievte prstencový terminál červeného kábla k upevňovaciemu bodu kladného pólu batérie. Upevňovací bod pólu zaistite. Utiahnite.
Krútiaci moment: 7–10 N·m (60–96 in-lbs)

Pre VŠETKY modely

Skontrolujte, či má červený kábel dostatočnú vôľu, aby nedošlo k obmedzeniu pohybu riadidiel.

Prejdite do nasledujúcej časti.

OPĀTOVNÉ UVEDENIE DO PREVĀDZKY

POZNĀMKA

Nasledujúce kroky NEVYKONÁVAJTE, kým nebude ukončená montáž vyhrievaných rukovätí a všetkej súvisiacej elektroinštalácie podľa postupov uvedených v tomto návode pre váš model motocykla.

1. Skontrolujte, či sa pravá rukoväť / puzdro škrtiacej klapky plynu voľne otáča a vracia späť a či nezadiera o riadidlá alebo kryt spínačov. Na motocykli NEJAZDITE, kým škrtiaca klapka plynu nebude správne fungovať.

POZNĀMKA

Pred namontovaním hlavnej poistky alebo pripojením káblov batérie skontrolujte, či je spínač zapalovania v polohe OFF (vypnuté).

▲ VÝSTRAHA

Najprv pripojte kladný kábel batérie (+). Ak by sa kábel vedúci ku kladnému pólu (+) dotkol uzemnenej časti, ku ktorej je pripojený kábel vedúci k zápornému pólu (-), mohlo by dôjsť k preskočeniu iskry, ktorá by mohla spôsobiť výbuch batérie s následkom smrti alebo ťažkého zranenia. (00068a)

2. Pripojte napájanie.
 - a. **Iba modely Touring 2003 a staršie:** Káble batérie pripojte podľa servisnej príručky (najprv kladný kábel). Naneste tenkú vrstvu vazelíny alebo spomaľovača korózie na póly batérie.
 - b. **Modely s hlavnou poistkou:** Hlavnú poistku namontujte podľa servisnej príručky.
 - c. **Modely s hlavným ističom (OKREM modelov Sportster):** Záporný kábel batérie pripojte podľa pokynov v servisnej príručke. Naneste tenkú vrstvu vazelíny alebo spomaľovača korózie na póly batérie.
 - d. **Modely Sportster s hlavným ističom:** Záporný kábel batérie pripojte pri skrini kľukového hriadeľa motora podľa pokynov v servisnej príručke.
3. **Iba modely V-Rod:** Namontujte hliníkový kryt komory nasávania podľa pokynov v servisnej príručke. **Pre VŠETKY OSTATNÉ modely:** Namontujte palivovú nádrž podľa pokynov v servisnej príručke.
4. Namontujte kryt rukoväti, kryt riadidiel alebo vonkajšiu kapotáž (ak je ňou motocykel vybavený) podľa pokynov v servisnej príručke.

POZNĀMKA

Vyhrievané rukoväti fungujú iba vtedy, keď je spínač zapalovania v polohe ON (zapnutý), aby sa predišlo vybíjaniu batérie. rukoväti vyžarujú najviac tepla vtedy, keď má motor otáčky za minútu zodpovedajúce stredne rýchlej jazde.

Rozsah tepla vyhrievaných rukovätí sa dá na otočnom regulátore vyhrievania nastaviť v rozsahu od 1 (minimum) do 6 (maximum).

5. Keď je spínač zapalovania v polohe OFF (vypnutý), otočte ľavú rukoväť na určité číslo. Skontrolujte, či rukoväti nevyžarujú teplo. Nastavte rukoväť do vypnutej polohy. Zapnite zapalovanie, ale neštartujte motocykel. Skontrolujte, či rukoväti nevyžarujú teplo.
6. Naštartujte motor. Skontrolujte teplotu rukovätí pri všetkých stupňoch vyhrievania.
7. Zasuňte voľné káble do chráneného miesta pod sedlom. Zaisťte káble pomocou viazacích pásov, aby sa nedotýkali pohyblivých súčastí a zdrojov tepla. Zaisťte aj rozstrapkané alebo pricviknuté konce.

▲ VÝSTRAHA

Po montáži sedla sa pokúste sedlo zdvihnúť a uistiť sa tým, že je zamknuté na mieste. Počas jazdy sa môže uvoľnené sedlo posunúť a spôsobiť stratu kontroly nad motocyklom, ktorá môže mať za následok smrť alebo ťažké zranenie. (00070b)

8. Zavrite alebo namontujte sedlo podľa pokynov v servisnej príručke.

Riešenie problémov

Pozrite si schematický diagram vyhrievaných rukovätí v Obrázok 21.

Rukoväti nevyžarujú teplo

1. Pozrite Obrázok 1 . Skontrolujte správne vedenie elektroinštalácie. Hlavný zväzok káblov rukoväti musí byť vedený vonkajšou stranou krytu spínačov. Ak sú káble vedené vnútom, rozoberte ľavý kryt spínačov a skontrolujte, či káble neboli pricviknuté. Ak boli pricviknuté, vymeňte ľavú rukoväť. Zopakujte celý postup montáže a dodržte správny smer vedenia káblov.
2. Skontrolujte spojenia oranžovobieleho, červeného a čierneho kábla v hlavnom zväzku káblov rukoväti. Ak je spojenie poškodené alebo slabé, opravte ho. Vyskúšajte rukoväti. Prejdite na 3. krok.
3. Otvorte alebo odmontujte sedlo podľa pokynov v servisnej príručke.
4. Naštartujte motocykel.
5. Skontrolujte, či je v červenom a čiernom kábli hlavného zväzku káblov rukoväti napätie 12 V (jednosmerný prúd). Ak nemajú napätie 12 V (ss), skontrolujte poistku vo zväzku káblov a ak je vypálená, vymeňte ju. Ak ide o iný prípad, vymeňte ľavú rukoväť aj so zväzkom káblov a potom rukoväti vyskúšajte.
6. Odstráňte pravú rukoväť z riadidiel.
7. Odpojte konektor pravej rukoväti od zväzku káblov ľavej rukoväti.
8. Skontrolujte, či sú káble vedúcich cez dva konektory v pravej rukoväti neprerušené. Ak sú neprerušené, rukoväti sú funkčné.

Rukováti vyžarujú teplo, keď je spínač zapalovania vypnutý

Ak rukováti vyžarujú teplo, keď je spínač zapalovania vypnutý, tak sú buď rukováti nesprávne pripojené k vozidlu káblami, alebo sú ľavá rukováť a zväzok káblov chybné.

Dôkladne skontrolujte všetky pripojenia káblov vyhrievaných rukováti vo vozidle. Ak sú pripojenia v poriadku, vymeňte hlavný zväzok káblov vyhrievaných rukováti a potom rukováti vyskúšajte.

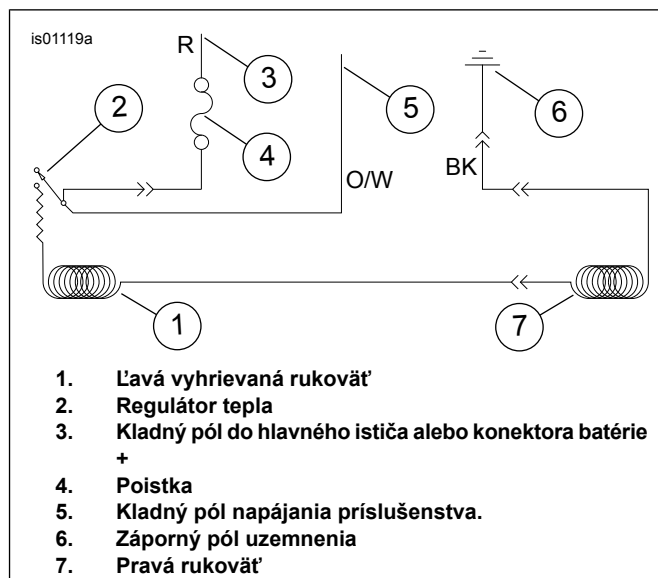

1. Ľavá vyhrievaná rukováť
2. Regulátor tepla
3. Kladný pól do hlavného ističa alebo konektora batérie +
4. Poistka
5. Kladný pól napájania príslušenstva.
6. Záporný pól uzemnenia
7. Pravá rukováť

Obrázok 21. Schéma vyhrievanej rukováti

SERVISNÉ DIELY

Pozrite Obrázok 22 a Tabuľka 1.

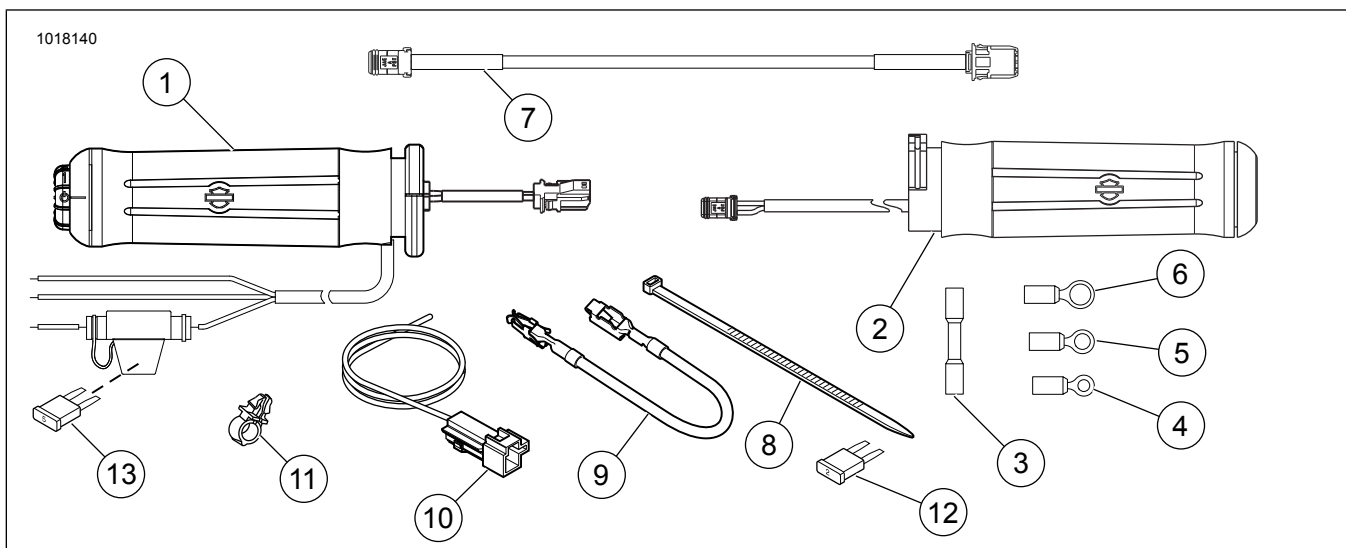

Obrázok 22. Servisné diely, súpravy vyhrievaných rukováti

Tabuľka 1. Servisné diely

Položka	Opis (množstvo)	Číslo dielu
Súprava 56047-03C: Vyhrievané rukováti typu Flame		
1	Vyhrievaná rukováť, ľavá	56100-04B
2	Vyhrievaná rukováť, pravá	56048-03
Súprava 56107-03B: Vyhrievané rukováti z jemnej kože		
1	Vyhrievaná rukováť, ľavá	56169-04A
2	Vyhrievaná rukováť, pravá	56136-03
Súprava 56174-03C: Chrómové/gumené (veľký priemer) rukováti		
1	Vyhrievaná rukováť, ľavá	56181-04B
2	Vyhrievaná rukováť, pravá	56175-03
Súprava 56196-03C: Chrómové/gumené (malý priemer) rukováti		
1	Vyhrievaná rukováť, ľavá	56617-04A
2	Vyhrievaná rukováť, pravá	56615-03
Súprava 56512-02C: Chrómové alebo gumené vyhrievané rukováti kolekcie Contoured		
1	Vyhrievaná rukováť, ľavá	56514-04A
2	Vyhrievaná rukováť, pravá	56513-02
Súprava 56619-03B: Vyhrievané rukováti typu Nostalgic		
1	Vyhrievaná rukováť, ľavá	56638-03A

Tabuľka 1. Servisné diely

Položka	Opis (množstvo)	Číslo dielu
2	Vyhrievaná rukováť, pravá	56620-03
Súprava 56694-04A: Vyhrievané rukováti s diamantovým vzorom		
1	Vyhrievaná rukováť, ľavá	56695-04A
2	Vyhrievaná rukováť, pravá	56696-04
Súprava 56750-04B: Vyhrievané rukováti typu Stealth		
1	Vyhrievaná rukováť, ľavá	56734-04A
2	Vyhrievaná rukováť, pravá	56733-04
Súprava 56828-03B: Vyhrievané rukováti typu Aileron		
1	Vyhrievaná rukováť, ľavá	56830-03A
2	Vyhrievaná rukováť, pravá	56829-03
Súprava 56923-05: H.O.G.® Vyhrievané rukováti riadidiel		
1	Vyhrievaná rukováť, ľavá	56924-05
2	Vyhrievaná rukováť, pravá	56925-05
Súprava 56926-05A: Vyhrievané rukováti typu Skull		
1	Vyhrievaná rukováť, ľavá	56927-05
2	Vyhrievaná rukováť, pravá	56928-05
Súprava 56997-07A: Vyhrievané rukováti typu Ironside		
1	Vyhrievaná rukováť, ľavá	57055-07
2	Vyhrievaná rukováť, pravá	56053-07

Tabuľka 1. Servisné diely

Položka	Opis (množstvo)	Číslo dielu
Súprava 56100030: Vyhrievané rukováti typu Slipstream		
1	Vyhrievaná rukoväť, ľavá	56100038
2	Vyhrievaná rukoväť, pravá	56100033
Súprava 56100111: Vyhrievané rukováti typu Airflow		
1	Vyhrievaná rukoväť, ľavá	56100109
2	Vyhrievaná rukoväť, pravá	56100127
Súprava 56100254: Vyhrievané rukováti typu Slipstream		
1	Vyhrievaná rukoväť, ľavá	56100292
2	Vyhrievaná rukoväť, pravá	56100272
Súprava 56100256: Vyhrievané rukováti typu Airflow		
1	Vyhrievaná rukoväť, ľavá	56100286
2	Vyhrievaná rukoväť, pravá	56100279
Súprava 56100259: Vyhrievané rukováti typu Skull		
1	Vyhrievaná rukoväť, ľavá	Nepredáva sa samostatne
2	Vyhrievaná rukoväť, pravá	Nepredáva sa samostatne
Súprava 56100261: Vyhrievané rukováti typu Nostalgic		
1	Vyhrievaná rukoväť, ľavá	56100294
2	Vyhrievaná rukoväť, pravá	56100276
Súprava 56100262: Vyhrievané rukováti typu Flame		
1	Vyhrievaná rukoväť, ľavá	56100296
2	Vyhrievaná rukoväť, pravá	56100281
Súprava 56100264: Chrómové/gumené (veľký priemer) rukováti		
1	Vyhrievaná rukoväť, ľavá	56100297
2	Vyhrievaná rukoväť, pravá	56100282
Súprava 56100266: Chrómové/gumené (malý priemer) rukováti		
1	Vyhrievaná rukoväť, ľavá	56100295
2	Vyhrievaná rukoväť, pravá	56100283
Súprava 56100268: Chrómové alebo gumené vyhrievané rukováti kolekcie Contoured		
1	Vyhrievaná rukoväť, ľavá	56100288
2	Vyhrievaná rukoväť, pravá	56100270
Súprava 56100358: Vyhrievané rukováti typu Airflow		
1	Vyhrievaná rukoväť, ľavá	56100360
2	Vyhrievaná rukoväť, pravá	56100359
Súprava 56100363: Vyhrievané rukováti typu Willie G		
1	Vyhrievaná rukoväť, ľavá	56100369
2	Vyhrievaná rukoväť, pravá	56100371
Súčasť spoločné pre VŠETKY súpravy vyhrievaných rukováti		
3	Spojovací konektor s izoláciou (2)	70586-93
4	Prstencový vývod (2) pre kolík č. 10	9857
5	Prstencový vývod (2) pre 6,4-mm kolík	9858
6	Prstencový vývod pre 7,9-mm kolík	9859
7	Predlžovačka zväzku káblov, dĺžka 26,7 cm	69201703
8	Viazacia páska (čierna) dĺžka 26,7 cm	10006
9	Redukčný kábel poistkovej skrinky	70329-04
10	Redukčný zväzok káblov	70310-04
11	Spona, drôtená poistná (4)	70345-84
12	Poistka, čepeľový typ, 2A (sivá)	54305-98
13	Poistka, čepeľový typ, 5A (svetlohnedá) (v držiaku poistky)	72331-95