



KOMPLETI OGREVANIH ROČIC

SPLOŠNO

Številke kompletov

56047-03C, 56107-03B, 56174-03C, 56196-03C, 56512-02C, 56619-03B, 56694-04A, 56750-04B, 56822-03A, 56825-03A, 56828-03B, 56923-05, 56926-05A, 56997-07A, 56100030, 56100111, 56100254, 56100256, 56100259, 56100261, 56100262, 56100264, 56100266, 56100268, 56100358, 56100363

Modeli

Za informacije o prileganju modela si oglejte Katalog P&A maloprodajni katalog ali razdelek za dele in dodatke na www.harley-davidson.com (samo v angleščini).

OPOMBA

Vsak komplet vsebuje en par ogrevanih ročic ter priključne dele (glejte Slika 22 in Preglednica 1).

Ti kompleti ogrevanih ročic niso združljivi z notranje ožičenimi ročicami.

Zahteve za vgradnjo

Za modele Softail 2011 in novejše, modele Dyna 2012 in novejše ter modele Sportster 2014 in novejše je potreben ločen nakup električnega priključnega kabla (H-D št. dela 72673-11).

Za pravilno montažo tega kompleta potrebujete gorilnik UltraTorch UT-100 (HD-39969), toplotno pištolo Robinair Heat Gun (HD-25070) s priključkom za toplotno skrčenje (HD-41183) sli drugo primerno napravo s sevanjem toplote.

Za montažo tega kompleta potrebujete orodje za stiskanje priključkov ter druge dele in dobave. Po izključitvi kabla akumulatorja potrebujete Electrical Contact Lube (mazivo za električne priključke) (št. dela H-D 99861-02) ali podobno sredstvo. Deli so na voljo so pri trgovcu Harley-Davidson.

⚠ OPOZORILO

Varnost voznika in sopotnika je odvisna od pravilne namestitve tega sklopa. Uporabite ustrezne postopke iz navodil za servisiranje. Če sami ne zmorete opraviti postopka ali nimate ustreznega orodja, naj montažo opravi serviser Harley-Davidson. Napačna montaža tega sklopa lahko povzroči hude poškodbe ali smrt. (00333b)

OPOMBA

Ta list z navodili se nanaša na informacije iz servisnega priročnika. Za montažo potrebujete servisni priročnik za ta model/leto motocikla, ki je na voljo pri trgovcu Harley-Davidson.

Električna preobremenitev

OPOMBA

Če na vozilo dodate preveč električnih dodatkov, lahko preobremenite napajalni sistem. Če kombinirani električni dodatki, ki kadar koli delujejo, porabijo več toka, kot ga lahko proizvede napajalni sistem motocikla, lahko poraba električne energije izprazni akumulator in povzroči poškodbe električnega sistema motocikla. (00211d)

⚠ OPOZORILO

Pri montaži električnega dodatka se prepričajte, da ne prekoračite najvišje jakosti toka varovalke ali odklopnika, ki ščiti tokokrog, ki ga boste spremenili. Prekoračitev najvišje jakosti toka lahko povzroči okvaro električnega sistema, kar lahko povzroči hude poškodbe ali smrt. (00310a)

Komplet ogrevanih ročic potrebuje do 2,8 A dodatnega toka iz električnega sistema.

Servisni deli

Glejte Slika 22 in Preglednica 1.

ODSTRANJEVANJE

Priprava

OPOMBA

Za vozila, opremljena z varnostno sireno:

- Prepričajte se, da imate daljinski upravljalnik.
- Vključite stikalo za vžig v položaj ON (VKLOP).

Samo za modele VRSC: demontirajte aluminijasti pokrov ohišja zračnega filtra v skladu s servisnim priročnikom.

Za odstranjevanje glavne varovalke glejte servisni priročnik.

Za modele EFI, razen VRSC:

⚠ OPOZORILO

Preden izključite dovod, iz sistema očistite gorivo pod visokim pritiskom, da preprečite brizganje bencina. Bencin je izjemno vnetljiv in visoko eksploziven, kar lahko povzroči hude poškodbe ali smrt. (00275a)

Za izključitev in čiščenje dovodnega voda goriva glejte servisni priročnik.

Za vozila z glavno varovalko:



▲ OPOZORILO

Pred nadaljevanjem odstranite glavno varovalko, da preprečite nenameren vklop motocikla, ki lahko povzroči hude poškodbe ali smrt. (00251b)

1. Za odstranjevanje glavne varovalke glejte servisni priročnik. Odstranite in shranite sedež in vso montažno železnino.

Za vozila z glavnim odklopnikom:

▲ OPOZORILO

Pred nadaljevanjem izključite negativni kabel (-) akumulatorja, da preprečite nenameren vklop motocikla, ki lahko povzroči hude poškodbe ali smrt. (00048a)

1. za odstranjevanje sedeža in izključitev negativnega (črnega) kabla akumulatorja z negativnega priključka akumulatorja glejte servisni priročnik. Shranite vso železnino za montažo sedeža.

Za modele z uplinjačem:

▲ OPOZORILO

Ko vod izključite iz nastavka ventila za gorivo, lahko iz njega izteka bencin. Bencin je izjemno vnetljiv in visoko eksploziven, kar lahko povzroči hude poškodbe ali smrt. Nemudoma pobrišite polit bencin in odstranite krpo na ustrezen način. (00256a)

2. preklopite ventil za dovod goriva na OFF (IZKLOP). Odstranite vod za gorivo z ventila.

Za VSE modele, RAZEN VRSC:

▲ OPOZORILO

Pri servisiranju sistema za gorivo ne kadite in v bližini ne uporabljajte odprtega plamena ali isker. Bencin je izjemno vnetljiv in visoko eksploziven, kar lahko povzroči hude poškodbe ali smrt. (00330a)

3. za demontažo konzole za instrumente (če je nameščena) z rezervoarja za gorivo glejte servisni priročnik.
4. Za navodila za demontažo rezervoarja za gorivo glejte ustrezno poglavje (motor z uplinjačem ali motor EFI) servisnega priročnika.
5. **Za modele FLHR ali za modele Softail FL 1996 in novejšje s kompletom kromiranega ohišja žarometa (H-D št. dela 67907-96):** za demontažo pokrova na ročicah glejte servisni priročnik.

Demontaža zmontiranih ročic

Za VSE modele:

1. za odstranjevanje sklopa ohišja stikala na desni ročici glejte servisni priročnik. Potrebno za dostop do kablov za plin.
2. Za izključitev kablov za plin in demontažo obstoječega sklopa puše za plin/desne ročice glejte servisni priročnik. Po odstranjevanju zagotovite, da je konec ročaja čist in gladek.
3. Odvijte dva vijaka s ploščatimi podložkami, s katerima je objemka leve ročice pritrjena na nosilec ročice sklopke, vendar ju ne odstranite.

4. Odstranite zgornji in spodnji vijak ohišja stikala.
5. Odstranite levo ročico krmila. Če je ročica prilepljena, jo previdno odrežite z ostrim rezilom ali nožem.
6. Če je pritrjen pokrov, dvižni pokrov ali zunanja maska, glejte servisni priročnik in demontirajte navedeno opremo, če je to potrebno za dostop do žic, ki potekajo skozi zgornjo spojko vilic.

MONTAŽA OGREVANIH ROČIC

1. Glejte Slika 22 in Preglednica 1. Ugotovite, ali za to montažo potrebujete podaljšek žičnega kabla (7):
 - Držite desno ogrevano ročico/pušo za plin in žični kabel na mestu vzdolž zunanje strani ročice, kot da bi bil sklop nameščen na ročico. Priključek na koncu žičnega kabla na ročici/puši za plin se mora raztezati čez levi konec krmila.
 - Če se priključek **razteza** čez nasprotni konec krmila, lahko podaljšek zavržete.
 - Če se priključek **ne razteza** čez nasprotni konec krmila, priključite podaljšek na konec žičnega kabla desne ročice.

OPOMBA

Za vpeljavo celotnega snopa žic skozi ročico lahko uporabite zračni tlak ali električni laks.

Če uporabite laks, naredite zanko okrog priključka in jo prilepite.

Pri nekaterih notranje ožičenih ročicah, kot so Chiseled ali modeli z ročicami z vgrajenimi smerokazi, je morda potrebno izključiti priključke ogrevanih ročic.

Pred izključevanjem slikajte vse priključke za ponovno namestitvev.

Za lažje vlečenje žic jih oškropite/namažite z milnico.

2. Odstranite vse sponke za žice, s katerimi je snop stikal pritrjen na krmilo.
3. Vpeljite priključek in žico ogrevane ročice/puše za plin skozi desno stran krmila ter skozi krmilo in ju izvlecite na levi strani krmila.
4. Zmontirajte ogrevano ročico/pušo za plin, kable za plin in ohišje stikala na desno stran krmila v skladu z navodili v servisnem priročniku.
5. Odstranite črn obroč na notranjem koncu leve ogrevane ročice (1). Vstavite priključek z desne ročice v priključek leve ročice.
6. Uporabite maskirni trak ali masten svinčnik in označite krmilo 120 mm (4 3/4 in) od levega konca.

OPOMBA

Temeljito očistite krmilo, da odstranite odvečno lepilo.

Če so ročice vzorčaste, poravnajte vzorec na levi ročici z vzorcem na desni ročici, ko je ročica za plin v popolnoma zaprtem položaju.

▲ OPOZORILO

Leve ročke pred namestitvijo ne mažite. Namaščena ročka se lahko med vožnjo sname in povzroči izgubo nadzora nad motociklom ter hude poškodbe ali smrt. (00315a)

7. Če se z leve ročice preko levega konca krmila razteza velik snop žic, ga s topim in upogljivim predmetom (na primer ozko gumijasto cevjo) nežno potisnite v krmilo, z drugo roko pa spustite ročico v položaj blizu konca krmila.
8. Odstranite upogljiv predmet iz krmila in previdno potisnite levo ročico na krmilo, pri tem pa pazite, da ne stisnete, preščipnete ali kako drugače poškodujete žic znotraj krmila. Potisnite ročico na krmilo do oznake iz koraka 6.
9. Glejte Slika 1. Namestite levo ročico na krmilo, tako da lahko varno namestite zadrževalno prirobnico (1) na spodnje ohišje stikala (2).

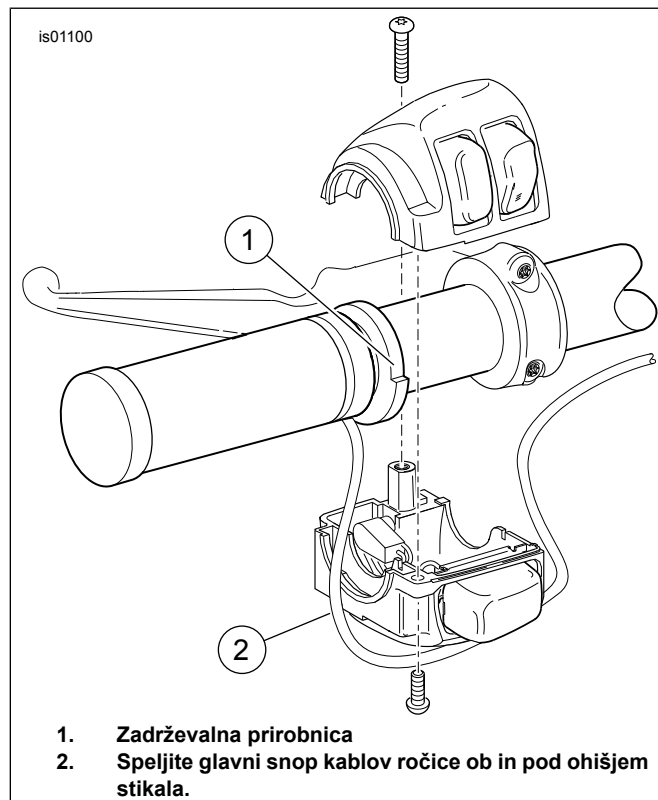

Slika 1. Ogrevana ročica (leva stran)

OPOMBA

Glavnega kablskega snopa ročice ne speljajte znotraj ohišja stikala. Žice, speljane znotraj ohišja stikala, lahko povzročijo kratki stik in poškodbe opreme. (00369a)

10. Speljite glavni snop kablov ogrevane ročice pod ohišjem stikala (2).
11. Glejte Slika 22. Če so na levi spodnji strani krmila luknje, vanje namestite zadrževalne sponke za žice (11) iz kompleta. Pritrdite snop žic na sponke. Če lukenj ni, pritrdite snop žic na krmilo s kablenskimi vezicami (8).
12. Pritrdite ohišje stikala na ročico in krmilo v skladu z navodili iz servisnega priročnika.

13. Sledite obstoječi električni napeljavi, da speljete glavni vod žic ogrevane ročice: **Samo za modele VRSC 2006 in novejše:** speljite črno žico blizu negativnega priključka akumulatorja. **Za vse modele VRSC:** speljite rdečo žico blizu pozitivnega priključka akumulatorja.
 - a. Skozi, čez ali okrog zgornje sponke vilic
 - b. Vzdolž okvira motocikla do splošnega mesta pod sedežem.
14. Glejte Slika 22. Za pritrditev žic ogrevane ročice na snop žic vzdolž okvira vozila uporabite kablenske vezice (8) iz kompleta.

PRIKLJUČITEV SNOPA KABLOV - SPLOŠNO

Za montažo ogrevanih ročic na motocikel morate spojiti pramenke žic. Navodila za določene modele poiščite v poglavjih v nadaljevanju. Za pravilne postopke spojitve žic glejte dodatek k servisnemu priročniku.

▲ OPOZORILO

Pri uporabi UltraTorch UT-100 ali katere koli druge grelne naprave upoštevajte navodila proizvajalca. Neupoštevanje navodil proizvajalca lahko povzroči ogenj ter hude poškodbe ali smrt. (00335a)

- Preprečite usmerjanje toplote na katerikoli del sistema za gorivo. Velika vročina lahko povzroči vžig/eksplozijo goriva, kar lahko ima za posledico smrt ali resne poškodbe.
- Preprečite usmerjanje vročine proti katerim koli komponentam električnega sistema, razen priključkov, na katerih se izvaja toplotno krčenje.
- Nikoli ne približujte rok h konicam orodja ali k toplotni skrčki.

Modeli Softail 2011 - 2015: glejte naslednje poglavje.

VSI DRUGI modeli: glejte poglavje **PRIKLJUČITEV ČRNE ŽICE** za določen model.

PRIKLJUČITEV KABLskega SNOPA: MODELNI SOFTAIL 2011-2015, MODELNI DYNA 2012-2017 IN MODELNI SPORTSTER 2014 IN NOVEJŠI

OPOMBA

Potreben je ločen nakup kablskega snopa za električno priključitev (H-D št. dela 72673-11).

1. Pod sedežem poiščite priključke za Digital Technician [[91A] (sivi šestsmerni zatični priključek Deutsch z gumijasto objemko). Namestite električni povezovalni snop na priključek [91A], vendar ga NE priključite.
2. Speljite žice ogrevane ročice do električnega povezovalnega snopa. NE odrežite zaporednega držala varovalke na rdeči žici, temveč odrežite žice na primerno dolžino, da lahko enostavno dosežete izolirane spojene priključke na električnem povezovalnem snopu.
3. Spojite črno žico ročke s črnimi žicami na električnem povezovalnem snopu.

4. Spojite oranžno/belo žico ročke z **rdeče/rumenimi** žicami na električnem povezovalnem snopu.
5. Spojite rdečo žico ročke z **rdeče/modrimi** žicami na električnem povezovalnem snopu.
6. Za skrčenje priključka na žice uporabite toplotno pištolo ali drugo napravo, ki seva toploto.
7. Izvlecite gumijasto objemko iz sivega spojnega priključka Digital Technician [[91A]. Odrežite objemko z žic.
8. Priključite ohišje vtičnice električnega povezovalnega snopa na priključek [[91A].
9. Vstavite gumijasto objemko v odprt spojni priključek električnega povezovalnega snopa.
10. Odvijte ali odstranite štiri vijake, s katerimi je ECM pritrjen na montažni nosilec. Napeljite kabelski snop električne povezave pod ECM konektor. Zavarujte štiri vijake. Privijte.
Navor: 5,1–6,2 N·m (45–55 in-lbs)
11. Nadaljujte s poglavjem **VRAČILO NA SERVIS**.

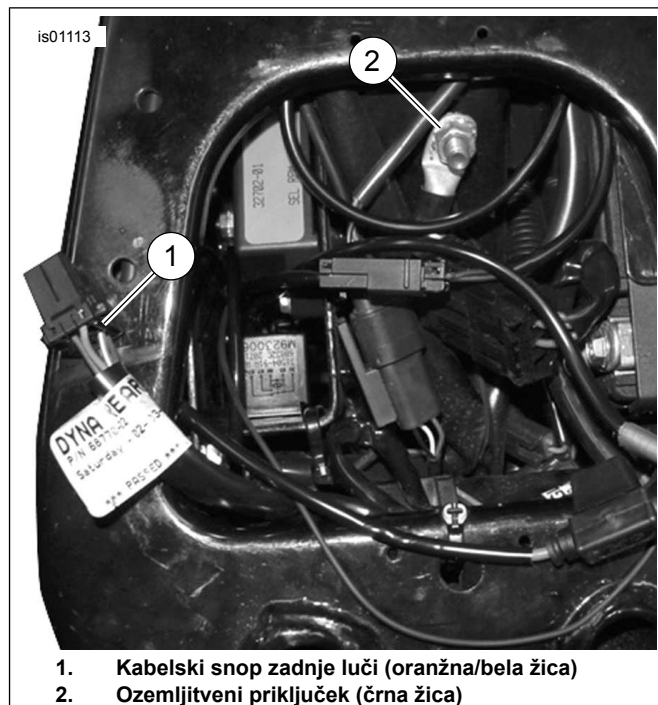

Slika 2. Električni in ozemljitveni priključki (modeli Dyna)

PRIKLJUČITEV ČRNE ŽICE Z OZEMLJITVIJO

Modeli Dyna 2011 in starejši

1. Odstranite matico z ozemljitvenega vijaka na vrhu okvira, pod sedežem, v bližini rezervoarja za gorivo.
2. Iz kompleta izberite pravilni obročni priključek (4, 5 ali 6), ki se prilega na ozemljitveni vijak.
3. Glejte Slika 2. Odrežite črno žico na kabelskem snopu ogrevane ročice, da boste lahko enostavno dosegli mesto ozemljitve, in spojite obročni priključek na konec žice v skladu z navodili za orodje Packard v dodatku k servisnemu priročniku.
4. Namestite obročni priključek na ozemljitveni priključek. Privijte z navorom, navedenim v servisnem priročniku.
5. Nadaljujte z razdelkom **Za VSE modele** v tem poglavju.

Modeli Softail 2010 in starejši

1. Odstranite ozemljitveni vijak na vrhu okvira, pod sedežem, v bližini rezervoarja za gorivo.
2. Iz kompleta izberite pravilni obročni priključek (4, 5 ali 6), ki se prilega na ozemljitveni vijak.
3. Odrežite črno žico na kabelskem snopu ogrevane ročice, da boste lahko enostavno dosegli mesto ozemljitve, in spojite obročni priključek na konec žice v skladu z navodili za orodje Packard v dodatku k servisnemu priročniku.
4. Glejte Slika 3. Namestite obročni priključek na navoje ozemljitvenega vijaka. Privijte ozemljitveni vijak na okvir (2). Privijte z navorom, navedenim v servisnem priročniku.
5. Nadaljujte z razdelkom **Za VSE modele** v tem poglavju.

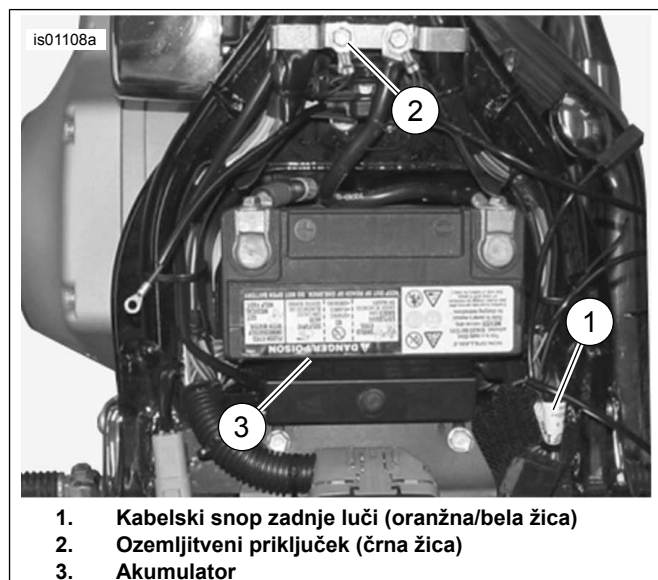

Slika 3. Električni in ozemljitveni priključki (modeli Softail)

Modeli Sportster 2013 in starejši

1. Demontirajte električni stranski pokrov na levi strani v bližini akumulatorja.
2. Speljite kabelski snop ogrevane ročice skozi vrh okvira, pod sedežem in do odklopnika na notranji strani električnega stranskega pokrova.
3. Glejte Slika 4. Odstranite ozemljitveni vijak (1), nameščen:
 - Pod sedežem pri nekaterih modelih 1996 - 2003
 - V bližini nihajne roke na modelih 1995 in starejših in na modelih 1996 - 2003, ki nimajo vijaka pod sedežem
 - Na motorju blizu zaganjalnika na modelih 2004 in novejših.
4. Iz kompleta izberite pravilni obročni priključek (4, 5 ali 6), ki se prilega na ozemljitveni vijak.
5. Odrežite črno žico na kabelskem snopu ogrevane ročice, da boste lahko enostavno dosegli mesto ozemljitve, in spojite obročni priključek na konec žice v skladu z navodili za orodje Packard v dodatku k servisnemu priročniku.
6. Namestite obročni priključek na navoje ozemljitvenega vijaka. Namestite ozemljitveni vijak na originalno mesto in ga privijte z navorom, navedenim v servisnem priročniku.
7. Nadaljujte z razdelkom **Za VSE modele** v tem poglavju.

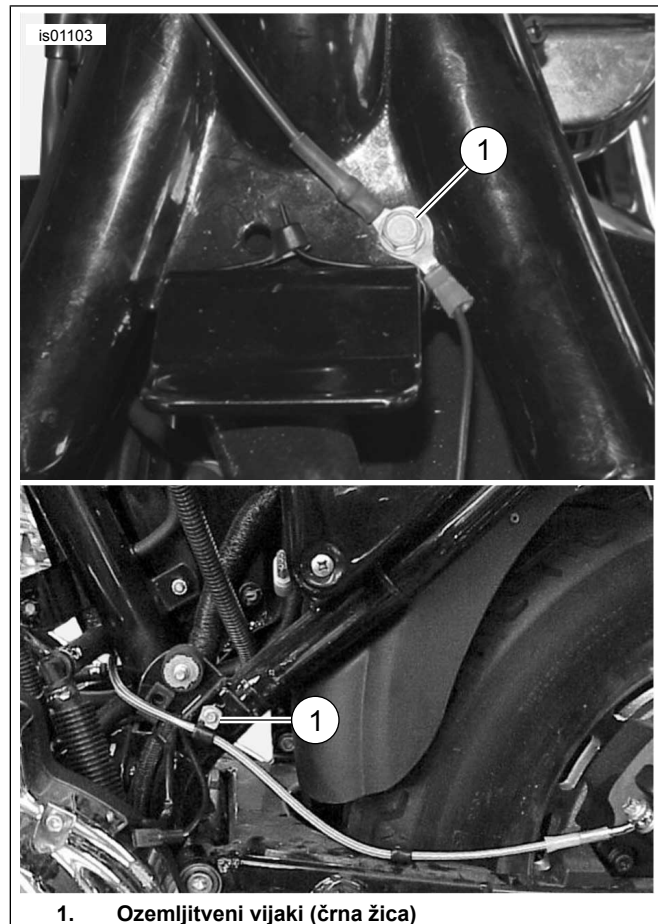

Slika 4. Ozemljitveni priključki (modeli Sportster)

Modeli Touring 2003 in starejši

⚠ OPOZORILO

Najprej izklopite negativni kabel (-) akumulatorja. Če se pozitivni kabel (+) dotakne tal, ko je negativni kabel (-) priključen, lahko iskre povzročijo eksplozijo akumulatorja, kar lahko povzroči hude poškodbe ali smrt. (00049a)

1. Če negativnega kabla akumulatorja **NISTE** izključili na začetku montaže, za odstranitev sedeža in izključitev negativnega (črnega) kabla akumulatorja z negativnega priključka akumulatorja glejte servisni priročnik. Shranite vso železnino za montažo sedeža.
2. Za izključitev pozitivnega kabla akumulatorja glejte servisni priročnik. Odstranite akumulator.

OPOMBA

Črna žica mora ostati dovolj dolga, da se akumulator prilega v luknjo za akumulator, ne da bi se žica raztegnila ali napela.

3. Glejte Slika 5. Odrežite črno žico na ogrevani ročici, da boste lahko enostavno dosegli ozemljitveni sornik (2), nameščen pod odklopnikom v luknji akumulatorja pod sedežem.
4. Iz kompleta izberite pravilni obročni priključek (4, 5 ali 6), ki se prilega na ozemljitveni sornik.

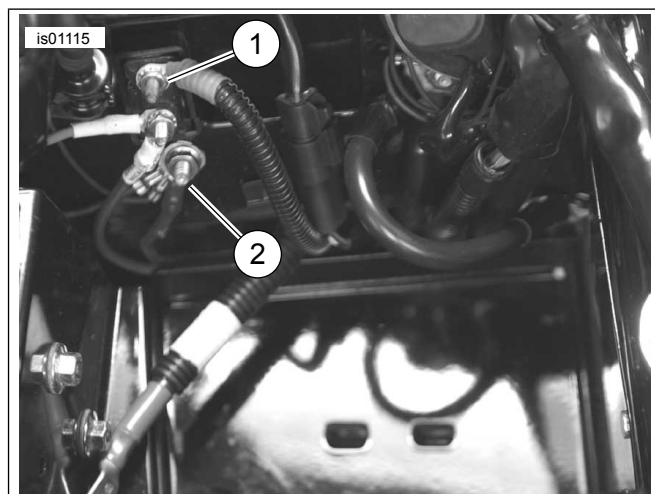

1. Srebrni priključek odklopnika (rdeča žica)
2. Ozemljitveni priključek (črna žica)

Slika 5. Priključitve (z odstranjenim akumulatorjem) - modeli Touring 2003 ali starejši (prikazan FLHTCU 2003)

5. Spojite obročni priključek s koncem žice v skladu z navodili za orodje Packard v dodatku k servisnemu priročniku.
6. Namestite obročni priključek na ozemljitveni sornik. Privijte z navorom, navedenim v servisnem priročniku.
7. Nadaljujte z razdelkom **Za VSE modele** v tem poglavju.

Modeli Touring 2004-2007

1. Poiščite ozemljitveni sornik glavnega snopa šasije (na vozilu sta dva; pred akumulatorjem pod sedežem).

2. Odstranite matico z enega od ozemljitvenih sornikov šasije.
3. Iz kompleta izberite pravilni obročni priključek (4, 5 ali 6), ki se prilega na ozemljitveni sornik.
4. Odrežite črno žico na kabelskem snopu ogrevane ročice, da boste lahko enostavno dosegli mesto ozemljitve. Spojite obročni priključek s koncem žice v skladu z navodili za orodje Packard v dodatku k servisnemu priročniku.
5. Namestite obročni priključek na ozemljitveni priključek. Privijte z navorom, navedenim v servisnem priročniku.
6. Nadaljujte z razdelkom **Za VSE modele** v tem poglavju.

Modeli V-Rod 2006 in starejši

1. Glejte Slika 6. Odstranite vijak (1, pod sedežem), s katerim je stikalo za vžig (2) pritrjeno na desno stran okvira.
2. Postrgajte barvo z okvira na mestu, kjer ste odstranili vijak, da pripravite močan ozemljitveni stik.
3. Iz kompleta izberite pravilni obročni priključek (4, 5 ali 6), ki se prilega na vijak ohišja stikala za vžig.
4. Odrežite črno žico na kabelskem snopu ogrevane ročice, da boste lahko enostavno dosegli mesto ozemljitve. Spojite obročni priključek s koncem žice v skladu z navodili za orodje Packard v dodatku k servisnemu priročniku.
5. Namestite črno žico obročnega priključka na navoje vijaka stikala za vžig. Namestite vijak na stikalo za vžig. Privijte.
Navor: 6–10 N·m (53–88 in-lbs)
6. Nadaljujte z razdelkom **Za VSE modele** v tem poglavju.

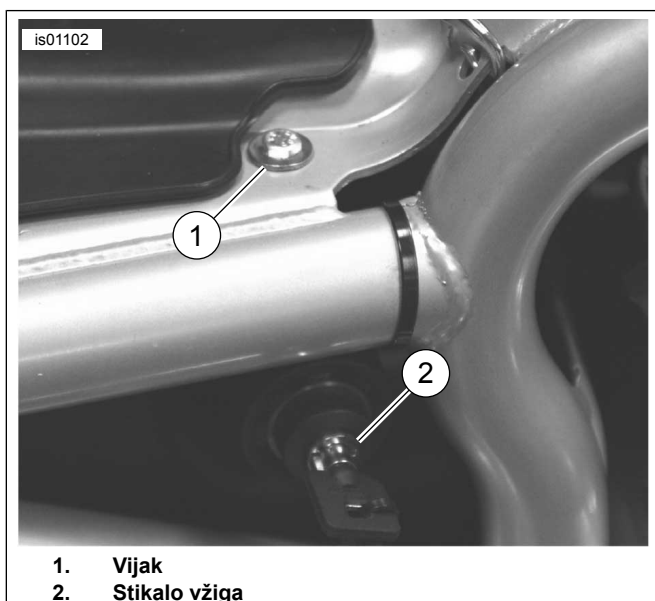

Slika 6. Ozemljitveni priključek (modeli V-Rod 2006 in starejši)

Modeli V-Rod 2007 in novejši

Črna žica snopa ogrevane ročice je priključena neposredno na negativni priključek akumulatorja.

1. Iz kompleta izberite pravilni obročni priključek (4, 5 ali 6), ki se prilega na pritrdilni element negativnega priključka na akumulatorju.
2. Odrežite črno žico snopa ogrevane ročice, da boste lahko enostavno dosegli negativni priključek akumulatorja. Spojite obročni priključek s koncem črne žice v skladu z navodili za orodje Packard v dodatku k servisnemu priročniku.
3. Priključite obročni priključek črne žice na montažni steber negativnega priključka na akumulatorju. Privijte priključni pritrdilni element. Privijte.
Navor: 7–10 N·m (60–96 in-lbs)

Za VSE modele

Prepričajte se, da je črna žica dovolj dolga in ne omejuje premikanja krmila.

Nadaljujte z razdelkom **PRIKLJUČITEV ORANŽNO/BELE ŽICE** za določen model.

PRIKLJUČITEV ORANŽNO/BELE ŽICE NA VKLOPLJEN VIR NAPAJANJA

Za določitev vira, ki se napaja s stikalom za vžig, uporabite diagrame ožičenja za določen model in leto motocikla v servisnem priročniku.

Modeli Dyna 2003 in starejši

Vklopljen vir napajanja ogrevane ročice je oranžno/bela (O/B) glavna napajalna žica v stranskem električnem pokrovu.

1. Demontirajte električni stranski pokrov na levi strani v bližini akumulatorja.
2. Glejte Slika 2. Previdno prerežite področje ovoja glavnega snopa znotraj stranskega pokrova na dostopnem mestu in prerežite oranžno/belo glavno napajalno žico v snopu.
3. Odrežite odvečno dolžino oranžno/bele glavne napajalne žice **snopa ogrevane ročice**, da boste lahko enostavno dosegli odrezano oranžno/belo žico v pokrovu.
4. Glejte Slika 22. Iz kompleta vzemite izoliran spojni priključek (3). Glejte Slika 7, konfiguracijo spoja dve v eno. Spojite napajalno žico snopa ogrevane ročice z oranžno/belimi žicami glavnega snopa v skladu z navodili v dodatku k servisnemu priročniku.
5. Nadaljujte z razdelkom **Za VSE modele** v tem poglavju.

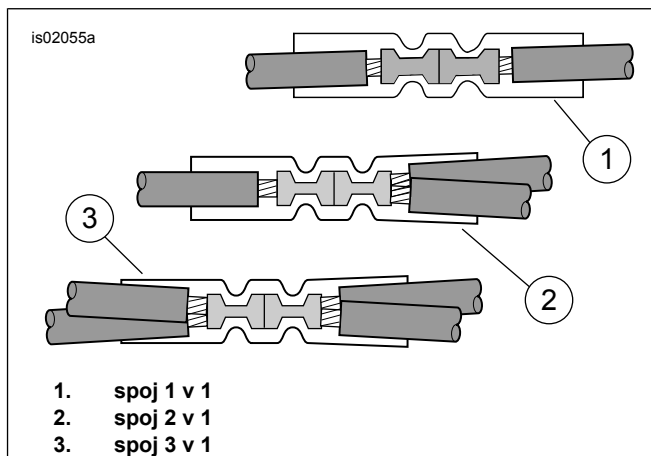

Slika 7. Konfiguracije spojev

Modeli Dyna 2004-2011

Vklopljen vir napajanja ogrevane ročice je odprt položaj varovalke na plošči z varovalkami. Glejte poglavje VAROVALKE v servisnem priročniku in pravilni diagram ožičenja v dodatku k servisnemu priročniku.

1. Odstranite električni stranski pokrov na levi strani v bližini akumulatorja, tako da trdno stisnete obe strani in ga povlečete navzven.
2. Odstranite električno ploščo iz vozila v skladu z navodili v servisnem priročniku.
3. Glejte Slika 22. Iz kompleta vzemite oranžno/belo žico z adapterjem za blok varovalk (9). Zabeležite si priključke na obeh koncih (glejte Slika 8). Samo priključek brez vzmetnih zank se prilega v blok varovalk. Previdno odrežite neuporabljen priključek z žice in ga zavržite.
4. Glejte Slika 9. Na pokrovu desnega bloka varovalk poiščite luknjo za varovalko (1), označeno kot "ODPRTA". Nameščeno je vodilo, ki napaja eno stran tega tokokroga, vendar ni prisotna nobena parna žica. Namestite priključek na oranžno/belo žico adapterja in ga potiskajte nanjo, dokler se ne ustavi. Za primerjavo in pregled pravilne usmeritve in globine si oglejte bližnji tovarniško nameščeni terminal.
5. Odrežite odvečno dolžino oranžno/bele glavne napajalne žice **snopa ogrevane ročice**, da boste lahko enostavno dosegli žico z adapterjem.
6. Glejte Slika 22. Iz kompleta vzemite izoliran spojni priključek (3). Glejte Slika 7, konfiguracijo spoja ena v eno. Spojite napajalno žico snopa ogrevane ročice z žico z adapterjem v skladu z navodili v dodatku k servisnemu priročniku.
7. Glejte Slika 22. Namestite varovalko 2A (12) iz kompleta v luknjo varovalke "ODPRTA", da zaključite tokokrog.
8. Namestite električno ploščo v skladu z navodili v servisnem priročniku. Namestite pokrov električne plošče, tako da poravnate jezičke z gumijastimi pušami v električni plošči in pokrov trdno pritisnete na mesto.
9. Nadaljujte z razdelkom **Za VSE modele** v tem poglavju.

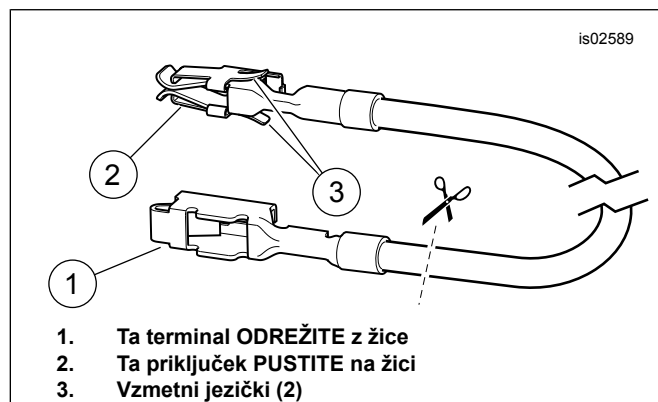

Slika 8. Žica za adapterjem za blok varovalk (Dyna in Softail)

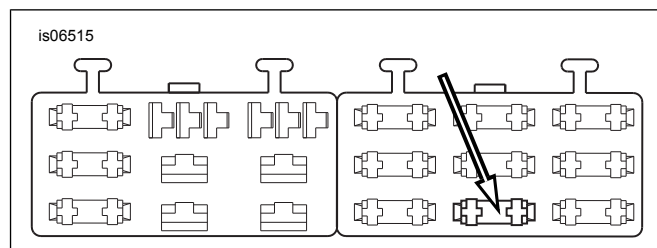

Slika 9. "ODPRTA" luknja varovalke na bloku (modeli Dyna 2004 in novejši)

Modeli Softail 2003 in starejši

Vklopljen vir napajanja ogrevane ročice je oranžno/bela (O/B) žica na kabelskem snopu zadnje luči pod sedežem.

1. Glejte Slika 3. Previdno prerežite področje ovoja snopa zadnje luči (1) na dostopnem mestu pod sedežem in prerežite oranžno/belo žico.
2. Odrežite odvečno dolžino oranžno/bele napajalne žice **snopa ogrevane ročice**, da boste lahko enostavno dosegli odrezane oranžno/bele žice pod sedežem.
3. Glejte Slika 22. Iz kompleta vzemite izoliran spojni priključek (3). Glejte Slika 7, konfiguracijo spoja dve v eno. Spojite napajalno žico snopa ogrevane ročice z odrezanimi oranžno/belimi žicami v skladu z navodili v dodatku k servisnemu priročniku.
4. Nadaljujte z razdelkom **Za VSE modele** v tem poglavju.

Modeli Softail 2004-2010

Vklopljen vir napajanja ogrevane ročice je odprt položaj varovalke na plošči z varovalkami. Glejte poglavje VAROVALKE v servisnem priročniku in pravilni diagram ožičenja v dodatku k servisnemu priročniku.

1. Odstranite pokrov bloka varovalk. Odstranite dva šestrobna vijaka, s katerima je pritrjen nosilec bloka varovalk. Izvlecite nosilec in sklop bloka varovalk z vozila.
2. Pritisnite zadrževalni jeziček na levem bloku varovalk in ga povlecite iz montažnih rež.
3. Glejte Slika 22. Iz kompleta vzemite oranžno/belo žico z adapterjem za blok varovalk (9). Zabeležite si priključke na obeh koncih (glejte Slika 8). Samo priključek brez vzmetnih zank se prilega v blok varovalk. Previdno odrežite neuporabljen priključek z žice in ga zavržite.
4. Glejte Slika 10. Na pokrovu desnega bloka varovalk poiščite luknjo za varovalko (1), označeno kot »P&A IGN«. Nameščeno je vodilo, ki napaja eno stran tega tokokroga, vendar ni prisotna nobena parna žica. Namestite priključek na oranžno/belo žico adapterja in ga potiskajte nanjo, dokler se ne ustavi. Za primerjavo in pregled pravilne usmeritve in globine si oglejte bližnji tovarniško nameščeni terminal.
5. Odrežite odvečno dolžino oranžno/bele glavne napajalne žice **snopa ogrevane ročice**, da boste lahko enostavno dosegli žico z adapterjem.
6. Glejte Slika 22. Iz kompleta vzemite izoliran spojni priključek (3). Glejte Slika 7, konfiguracijo spoja ena v eno. Spojite napajalno žico snopa ogrevane ročice z žico z adapterjem v skladu z navodili v dodatku k servisnemu priročniku.
7. Glejte Slika 22. Namestite varovalko 2A (12) iz kompleta v luknjo varovalke »P&A IGN«, da zaključite tokokrog.

- Potisnite blok varovalk v montažne reže na nosilcu bloka varovalk, da se zaskoči na mesto. Namestite nosilec in sklop bloka varovalk na mesto in ju privijte z dvema šestrobno vijakoma, ki ste ju prej odstranili. Močno privijte.
- Nadaljujte z razdelkom **Za VSE modele** v tem poglavju.

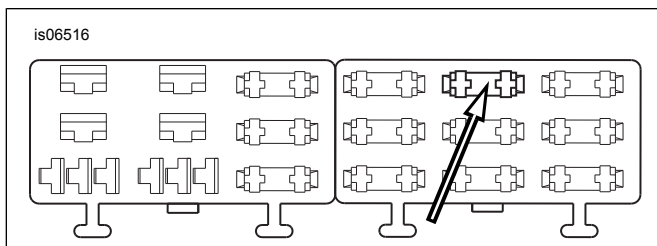

Slika 10. »P&A IGN« luknja varovalke na bloku (Softail 2004-2010)

Modeli Sportster 2013 in starejši

Vklopljen vir napajanja ogrevane ročice je oranžno/bela (O/B) glavna napajalna žica v električnem stranskem pokrovu ali pod sedežem.

- Glejte Slika 11. Previdno prerežite področje ovoja glavnega snopa znotraj električnega stranskega pokrova ali pod sedežem na dostopnem mestu in prerežite oranžno/belo glavno napajalno žico v snopu.
- Odrežite odvečno dolžino oranžno/bele glavne napajalne žice **snopa ogrevane ročice**, da boste lahko enostavno dosegli odrezano oranžno/belo žico v pokrovu ali pod sedežem.
- Glejte Slika 22. Iz kompleta vzemite izoliran spojni priključek (3). Glejte Slika 7, konfiguracijo spoja dve v eno. Spojite napajalno žico snopa ogrevane ročice z oranžno/belimi žicami glavnega snopa v skladu z navodili v dodatku k servisnemu priročniku.
- Nadaljujte z razdelkom **Za VSE modele** v tem poglavju.



- Levi stranski pokrov s srebrnim priključkom odklopnika (rdeča žica)
- Kabelski snop droga (oranžna/bela žica)

Slika 11. Napajalni priključki (modeli XL)

Modeli Touring 2003 in starejši

Vklopljen vir napajanja ogrevane ročice je oranžno/bela (O/B) glavna napajalna žica v desnem stranskem pokrovu v bližini vrha.

- Glejte Slika 12. Previdno prerežite področje ovoja glavnega snopa znotraj električnega stranskega pokrova na dostopnem mestu in prerežite oranžno/belo glavno napajalno žico v snopu.
- Odrežite odvečno dolžino oranžno/bele glavne napajalne žice **snopa ogrevane ročice**, da boste lahko enostavno dosegli odrezano oranžno/belo žico v pokrovu.
- Glejte Slika 22. Iz kompleta vzemite izoliran spojni priključek (3). Glejte Slika 7, konfiguracijo spoja dve v eno. Spojite napajalno žico snopa ogrevane ročice z oranžno/belimi žicami glavnega snopa v skladu z navodili v dodatku k servisnemu priročniku.
- Nadaljujte z razdelkom **Za VSE modele** v tem poglavju.

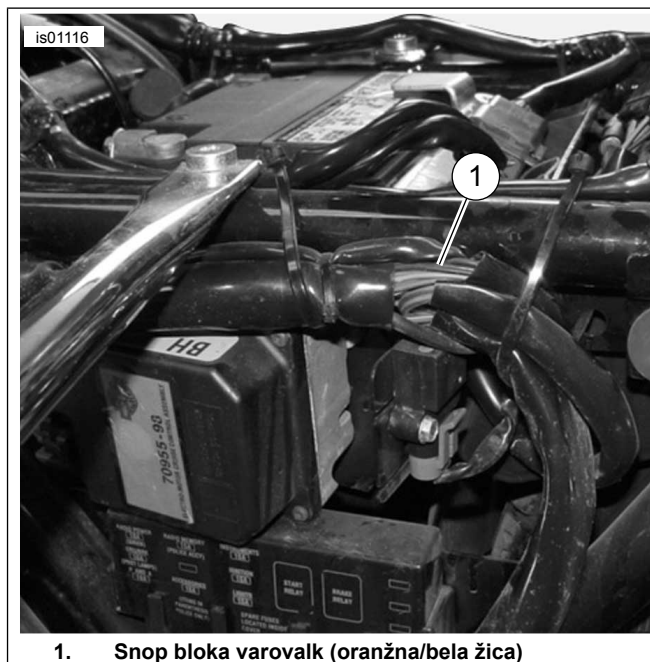

1. Snop bloka varovalk (oranžna/bela žica)

Slika 12. Snop bloka varovalk za levim stranskim pokrovom, modeli Touring 2003 ali starejši (prikazan FLHTCUI)

Modeli Touring 2004-2007

Vklopljen vir napajanja ogrevane ročice je odprt položaj varovalke na plošči z varovalkami. Glejte poglavje VAROVALKE v servisnem priročniku in pravilni diagram ožičenja v dodatku k servisnemu priročniku.

- Za modele 2004-2006:** odstranite levi stranski pokrov v skladu z navodili v servisnem priročniku, da lahko dostopate do bloka varovalk. **Za modele 2007:** odstranite desni stranski pokrov v skladu z navodili v servisnem priročniku, da lahko dostopate do bloka varovalk. **Za VSE modele:** z vozila odstranite držalo glavne varovalke, blok varovalk in prašni pokrov v skladu z navodili iz servisnega priročnika.
- Iz kompleta vzemite oranžno/belo žico z adapterjem za blok varovalk (9). **Za modele od 2004 do 2006:** zabeležite si priključke na obeh koncih (glejte Slika 13, **zgornji pogled**). Samo priključek **BREZ vzmetnih jezičkov** se prilega v luknjo varovalke. Previdno odrežite priključek **Z** vzmetnimi jezički z žice in ga zavržite. **Za modele 2007:** zabeležite si priključke na obeh koncih (glejte Slika 13, **spodnji pogled**). Samo priključek **Z vzmetnimi jezički** se prilega v luknjo varovalke. Previdno odrežite priključek **BREZ vzmetnih jezičkov** z žice in ga zavržite.

3. **Vsi modeli:** glejte Slika 14. Poiščite luknjo varovalke, označeno kot »P&A IGN«, »2A MAX« (1). Nameščeno je vodilo, ki napaja eno stran tega tokokroga, vendar ni prisotna nobena parna žica. Odstranite tri obstoječe varovalke (2) v tej vrsti in upoštevajte njihov položaj.
4. previdno odstranite plastično oranžno sekundarno ključavnico z bloka varovalk. Namestite priključek na oranžno/belo žico adapterja in ga potiskajte nanjo, dokler se ne ustavi. Za primerjavo in pregled pravilne usmeritve in globine si oglejte bližnji tovarniško nameščeni terminal. Namestite sekundarno ključavnico.
5. Namestite sekundarno ključavnico in tri varovalke, ki ste jih odstranili v predhodnih korakih.
6. Glejte Slika 22. Odrežite odvečno dolžin oranžno/bele žice na snopu ogrevane ročice. Z izoliranim spojnim priključkom (3) iz kompleta spojite to žico z žico z adapterjem, nameščeno v koraku 4.
7. Namestite varovalko 2A (12) iz kompleta v luknjo varovalke »P&A IGN«, »2A MAX«, da zaključite tokokrog.
8. Nadaljujte z razdelkom **Za VSE modele** v tem poglavju.

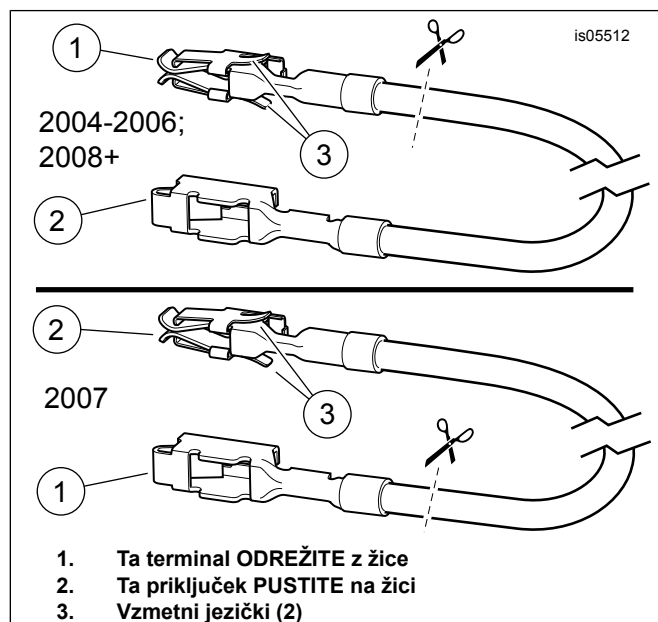

Slika 13. Žica adapterja bloka varovalk (Touring FL)

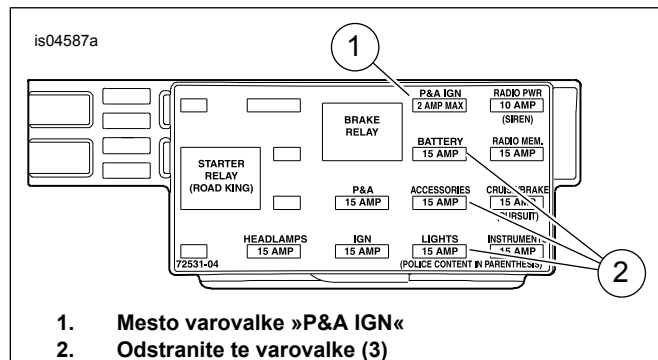

Slika 14. »P&A IGN« luknja varovalke (modeli Touring 2004-2007)

Modeli V-Rod

Vklopljen vir napajanja ogrevane ročice je oranžno/bela (O/B) glavna napajalna žica, ki izhaja iz bloka varovalk.

1. Glejte Slika 15. Previdno prerežite področje ovoja glavnega snopa v bližini bloka varovalk (2) na dostopnem mestu in prerežite oranžno/belo glavno napajalno žico, ki vodi do luknje varovalke (1), označene:
 - a. »ACCESSORIES« na modelih 2002-2006 ali
 - b. »PA IGNITION« na modelih 2007 in novejših.
2. Odrežite odvečno dolžino oranžno/bele glavne napajalne žice **snopa ogrevane ročice**, da boste lahko enostavno dosegli odrezane oranžno/bele žice na bloku varovalk.
3. Glejte Slika 22. Iz kompleta vzemite izoliran spojni priključek (3). Glejte Slika 7, konfiguracijo spoja dve v eno. Spojite napajalno žico snopa ogrevane ročice z oranžno/belimi žicami glavnega snopa v skladu z navodili v dodatku k servisnemu priročniku.
4. Namestite varovalko 2A (12) iz kompleta v luknjo varovalke, da zaključite tokokrog.

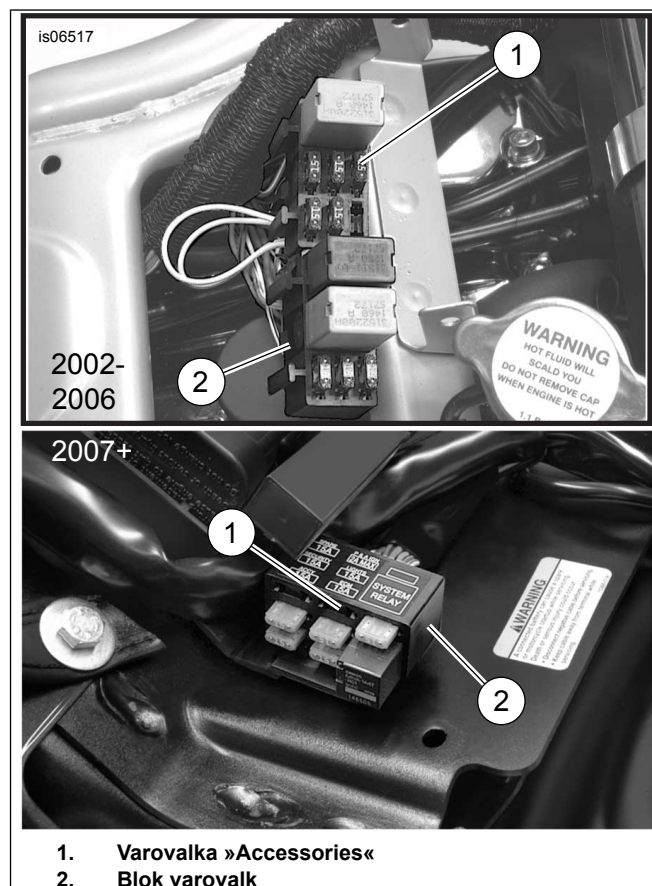

Slika 15. Mesta varovalke »Accessory« (modeli V-Rod)

Za VSE modele

Prepričajte se, da je oranžno/bela žica dovolj dolga in ne omejuje premikanja krmila.

Nadaljujte z razdelkom **PRIKLJUČITEV RDEČE ŽICE** za določen model.

PRIKLJUČITEV RDEČE ŽICE NA VIR NAPA JANJA IZ AKUMULATORJA

Za določitev vira, ki se napaja neposredno iz akumulatorja, uporabite diagrame ožičenja za določen model in leto motocikla v servisnem priročniku.

Modeli Dyna 2003 in starejši

Vir napajanja ogrevane ročice iz **akumulatorja** je **srebrni** priključek odklopnika v električnem stranskem pokrovu.

1. Glejte Slika 16. Speljite rdečo žico ogrevane ročice skozi vrh okvira, pod sedežem in do odklopnika na notranji strani električnega stranskega pokrova.
2. Glejte Slika 22. Iz kompleta izberite pravilni obročni priključek (4, 5 ali 6), ki se prilega na steber srebrnega priključka (z rdečo žico) na odklopniku.
3. Odrežite odvečno dolžino rdeče žice ogrevane ročice, vendar NE odrežite notranjega držala varovalke. Spojite obročni priključek s koncem rdeče žice v skladu z navodili za orodje Packard v dodatku k servisnemu priročniku.

OPOMBA

Napajalni kabel (rdeč) iz kablskega snopa ogrevane ročice mora biti priključen na srebrni pol odklopnika. Priklp na bakreni pol odklopnika lahko povzroči preobremenitev tokokroga ter poškodbe opreme. (00370a)

4. Namestite rdečo žico obročnega priključka na navoje odklopnika na stebru srebrnega priključka. Privijte.
Navor: 2,3–4 N·m (20–35 in-lbs)
5. Nadaljujte z razdelkom **Za VSE modele** v tem poglavju.

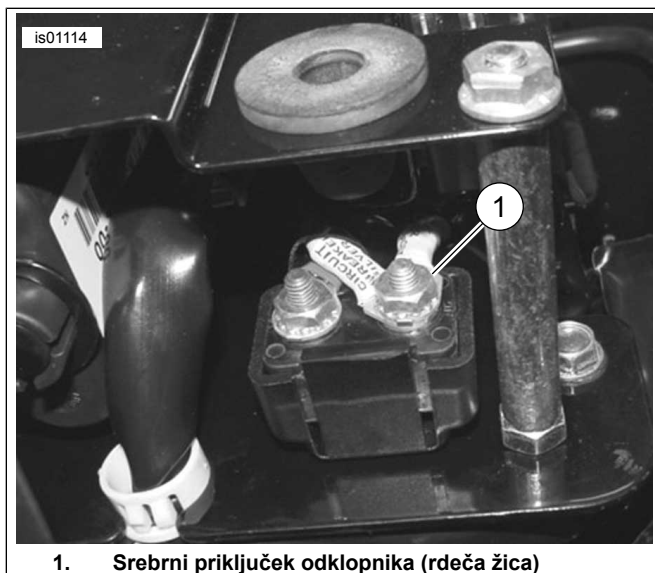

1. Srebrni priključek odklopnika (rdeča žica)

Slika 16. Priključki Dyna (modeli 2003 in starejši), spodnji pogled z odstranjenim levim stranskim pokrovom

Modeli Softail 2003 in starejši

Vir napajanja ogrevane ročice iz **akumulatorja** je **srebrni** priključek odklopnika, nameščenega v bližini sprednjega dela zaščite proti brizganju na zadnjem odbijaču pod sedežem.

1. Glejte Slika 17. Odstranite zaščito proti brizganju na zadnjem odbijaču (1) v skladu z navodili v servisnem priročniku.

2. Glejte Slika 18. Speljite rdečo žico ogrevane ročice skozi vrh okvira, pod sedežem in do odklopnika v bližini sprednjega dela zaščite proti brizganju na zadnjem odbijaču pod sedežem.
3. Glejte Slika 22. Iz kompleta izberite pravilni obročni priključek (4, 5 ali 6), ki se prilega na steber srebrnega priključka (z rdečo žico) na odklopniku.
4. Odrežite odvečno dolžino rdeče žice ogrevane ročice, vendar NE odrežite notranjega držala varovalke. Spojite obročni priključek s koncem rdeče žice v skladu z navodili za orodje Packard v dodatku k servisnemu priročniku.

OPOMBA

Napajalni kabel (rdeč) iz kablskega snopa ogrevane ročice mora biti priključen na srebrni pol odklopnika. Priklp na bakreni pol odklopnika lahko povzroči preobremenitev tokokroga ter poškodbe opreme. (00370a)

5. Namestite rdečo žico obročnega priključka na navoje odklopnika na stebru srebrnega priključka. Privijte.
Navor: 2,3–4 N·m (20–35 in-lbs)
6. Nadaljujte z razdelkom **Za VSE modele** v tem poglavju.



1. Zadnja zaščita proti brizganju
2. Blok varovalk

Slika 17. Zaščita pred brizganjem, modeli Softail 2003 ali starejši (prikazan model 2003)

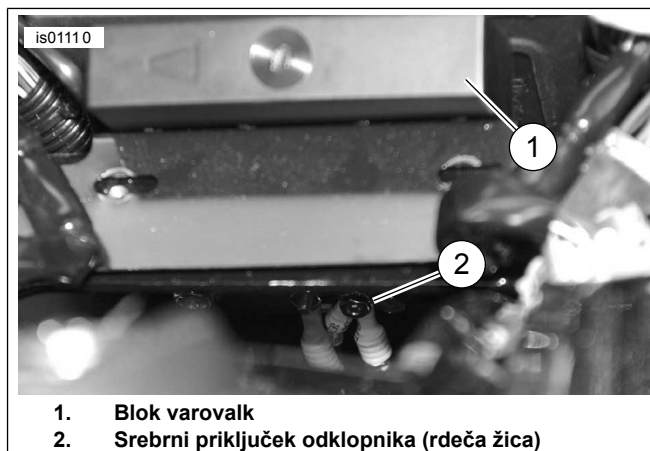

1. Blok varovalk
2. Srebrni priključek odklopnika (rdeča žica)

Slika 18. Odklopnik (Softail 2003 ali starejši)

Modeli Sportster 2003 in starejši

Vir napajanja ogrevane ročice iz **akumulatorja** je **srebrni** priključek odklopnika v električnem stranskem pokrovu. Glejte Slika 19 in Slika 11.

1. Glejte Slika 22. Iz kompleta izberite pravilni obročni priključek (4, 5 ali 6), ki se prilega na steber srebrnega priključka (z rdečo žico) na odklopniku.
2. Odrežite odvečno dolžino rdeče žice ogrevane ročice, vendar NE odrežite notranjega držala varovalke. Spojite obročni priključek s koncem rdeče žice v skladu z navodili za orodje Packard v dodatku k servisnemu priročniku.

OPOMBA

Napajalni kabel (rdeč) iz kablskega snopa ogrevane ročice mora bit priključen na srebrni pol odklopnika. Prikllop na bakreni pol odklopnika lahko povzroči preobremenitev tokokroga ter poškodbe opreme. (00370a)

3. Namestite rdečo žico obročnega priključka na navoje odklopnika na stebru srebrnega priključka. Privijte.
Navor: 2,3–4 N·m (20–35 in-lbs)
4. Nadaljujte z razdelkom **Za VSE modele** v tem poglavju.



1. Odklopnik, srebrni priključek (rdeča žica)

Slika 19. Odklopnik (Sportster 2003 ali starejši)

Modeli Touring 2003 in starejši

Vir napajanja ogrevane ročice iz **akumulatorja** je **srebrni** priključek odklopnika v luknji akumulatorja pod sedežem.

1. Glejte Slika 5. Speljite rdečo žico ogrevane ročice do stebra srebrnega priključka (1) odklopnika, nameščenega v luknji akumulatorja pod sedežem.
2. Glejte Slika 22. Iz kompleta izberite pravilni obročni priključek (4, 5 ali 6), ki se prilega na steber srebrnega priključka (z rdečo žico) na odklopniku.
3. Odrežite odvečno dolžino rdeče žice ogrevane ročice, vendar NE odrežite notranjega držala varovalke. Spojite obročni priključek s koncem rdeče žice v skladu z navodili za orodje Packard v dodatku k servisnemu priročniku.

OPOMBA

Napajalni kabel (rdeč) iz kablskega snopa ogrevane ročice mora bit priključen na srebrni pol odklopnika. Prikllop na bakreni pol odklopnika lahko povzroči preobremenitev tokokroga ter poškodbe opreme. (00370a)

4. Namestite rdečo žico obročnega priključka na navoje odklopnika na stebru srebrnega priključka. Privijte.
Navor: 2,3–4 N·m (20–35 in-lbs)
5. Zmontirajte akumulator v vozilo, vendar še NE priključite priključkov akumulatorja.
6. Nadaljujte z razdelkom **Za VSE modele** v tem poglavju.

Modeli Softail 2004-2010, modeli Dyna 2004-2011, modeli Sportster 2004-2013 in modeli Touring 2004-2013

Vir napajanja ogrevane ročice iz **akumulatorja** je priključek B+ (pozitivni) na glavnem električnem snopu.

1. Glejte Slika 20. Poiščite priključek B+ (pozitivni) (1) (rdeča žica z neuporabljenim sivim priključkom) na glavnem električnem snopu; odstranite pokrov (2) iz priključka.
 - a. **Za modele Dyna in Softail:** pod sedežem
 - b. **Za modele Sportster in Touring:** speljan pod sedežem, pod ECM (elektronski krmilni modul).
2. Glejte Slika 22. Priključite snop adapterja (10) iz kompleta na priključek B+.
3. Odrežite rdečo žico snopa ogrevane ročice, da boste lahko enostavno dosegli konec rdeče žice adapterja, vendar NE odrežite držala notranje varovalke.
4. Iz kompleta vzemite izoliran spojni priključek (3). Glejte Slika 7, konfiguracijo spoja ena v eno. Spojite rdečo žico ogrevane ročice z žico z adapterjem v skladu z navodili v dodatku k servisnemu priročniku.
5. Nadaljujte z razdelkom **Za VSE modele** v tem poglavju.

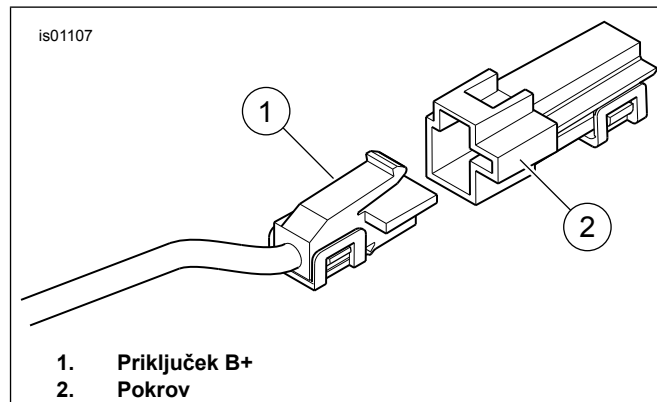

1. Priključek B+
2. Pokrov

Slika 20. Priključek B+

Modeli V-Rod

Rdeča žica snopa ogrevane ročice je priključena neposredno na pozitivni priključek akumulatorja.

1. Iz kompleta izberite pravilni obročni priključek (4, 5 ali 6), ki se prilega na pritrdilni element pozitivnega priključka na akumulatorju.
2. Odrežite rdečo žico snopa ogrevane ročice, da boste lahko enostavno dosegli pozitivni priključek akumulatorja, vendar NE odrežite držala notranje varovalke. Spojite obročni priključek s koncem rdeče žice v skladu z navodili za orodje Packard v dodatku k servisnemu priročniku.
3. Priključite obročni priključek rdeče žice na montažni steber pozitivnega priključka na akumulatorju. Privijte priključni pritrdilni element. Privijte.
Navor: 7–10 N·m (60–96 in·lbs)

Za VSE modele

Prepričajte se, da je rdeča žica dovolj dolga in ne omejuje premikanja krmila.

Nadaljujte z naslednjim poglavjem.

VRAČILO NA SERVIS

OPOMBA

NE izvajajte naslednjih korakov, dokler v skladu s postopki, navedenimi na listu z navodili za vaš model motocikla, ne namestite ogrevanih ročic in vseh povezanih žic.

1. Preverite, ali se desni ročaj/puša za plin obrača in se prosto vrti in se ne zatika na krmilo ali ohišje stikala. NE upravljajte vozila, dokler ročica za plin ne deluje pravilno.

OPOMBA

Pred namestitvijo glavne varovalke ali priključitvijo kablov akumulatorja se prepričajte, da je stikalo za vžig v položaju OFF (IZKLOP).

▲ OPOZORILO

Najprej priključite pozitivni kabel (+) akumulatorja. Če se pozitivni kabel (+) dotakne tal, ko je negativni kabel (-) priključen, lahko iskre povzročijo eksplozijo akumulatorja, kar lahko povzroči hude poškodbe ali smrt. (00068a)

2. Priključite napajanje.
 - a. **Samo modeli Touring 2003 in starejši:** za priključitev kablov akumulatorja (najprej pozitivnega kabla) glejte servisni priročnik. Na priključke akumulatorja nanesite tanek sloj vazelina ali maziva za preprečevanje korozije.
 - b. **Modeli z glavno varovalko:** za namestitev glavne varovalke glejte servisni priročnik.
 - c. **Modeli z glavnim odklopnikom (RAZEN modelov Sportster):** za priključitev negativnega kabla akumulatorja sledite navodilom v servisnem priročniku. Na priključke akumulatorja nanesite tanek sloj vazelina ali maziva za preprečevanje korozije.
 - d. **Modeli Sportster z glavnim odklopnikom:** za priključitev negativnega kabla akumulatorja na okrovu motorne gredi sledite navodilom v servisnem priročniku.

3. **Samo modeli V-Rod:** zmontirajte aluminijasti pokrov ohišja zračnega filtra v skladu z navodili v servisnem priročniku. **Za VSE DRUGE modele:** zmontirajte rezervoar za gorivo v skladu z navodili v servisnem priročniku.
4. V skladu z navodili zmontirajte pokrov krmila, dvižni pokrov in zunanjo masko, če so nameščeni.

OPOMBA

Za preprečevanje praznjenja akumulatorja so ogrevane ročice zasnovane tako, da delujejo samo, ko je stikalo za vžig v položaju ON (VKLOP). Ogrevane ročice proizvajajo največjo toploto, ko moto obratuje na potovalnih obratih.

Nastavitve toplote na krmilni številčnici ogrevane ročice se gibljejo od 1 (najmanj) do 6 (največ).

5. Ko je stikalo za vžig v položaju OFF (IZKLOP), zavrtite levo ročico na nastavitev številke. Preverite, da ročice ne proizvajajo toplote. Zavrtite ročico v položaj off (izklop). Preklopite stikalo za vžig na ON (VKLOP), vendar ne zaženite motocikla. Preverite, da ročice ne proizvajajo toplote.
6. Zaženite motor. Preverite pravilno delovanje ročic pri vseh nastavitvah.
7. Potisnite ohlapne žice v zaščitena mesta pod sedežem. S kabelskimi vezicami pripnite žice v stran od premikajočih se delov, virov toplote ter mest preščipa ali odrgnjenja.

▲ OPOZORILO

Po namestitvi sedeža le-tega potegnite navzgor, da se prepričate, da je trdno pritrjen. Razrahljan sedež lahko med vožnjo povzroči izgubo nadzora nad motociklom, kar lahko povzroči hude poškodbe ali smrt. (00070b)

8. Za zapiranje ali montažo sedeža upoštevajte navodila v servisnem priročniku.

Odpravljanje težav

Za shematski prikaz ogrevanih ročic glejte Slika 21.

Ročice ne proizvajajo toplote

1. Glejte Slika 1. Preverite pravilno žično napeljavo. Glavni snop ročic mora biti speljan zunaj ohišja stikala. Če so žice speljane v notranjosti, demontirajte levo ohišje stikala in poiščite preščipnjene žice. Če so žice preščipnjene, zamenjajte levo ročico in ponovite postopek namestitve s pravilno žično napeljavo.
2. Preverite žične priključke oranžno/belih, rdečih in črnih glavnih žic ročice. Če je priključek odprt ali slab, ga popravite. Preizkusite ročice. V nasprotnem primeru nadaljujte s korakom 3.
3. Odprite ali demontirajte sedež v skladu z navodili v servisnem priročniku.
4. Zaženite motocikel.
5. Preverite 12 VDC v rdečih in črnih žicah glavnega snopa žic ročic. Če na žicah ni 12 VDC, preverite varovalko v kabelskem snopu in jo zamenjajte, če je pregorela. V nasprotnem primeru zamenjajte levo ročico in snop žic ter preizkusite ročice.

6. Odstranite desno ročico s krmila.
7. Izključite priključek na desni ročici s snopa žic na levi ročici.
8. Preverite nepretrganost v žicah z dvema priključkoma v desni ročici. Če preizkus pokaže prevodnost, ročice delujejo.

Ročice proizvajajo toploto v položaju stikala za vžig na Off (Izklop)

Če ročice proizvajajo toploto ob izklopljenem stikalu za vžig, so bodisi napačno ožičene na vozilo ali pa sta leva ročica in snop žic poškodovana.

Temeljito preverite vse žične povezave ogrevanih ročic na vozilu. Če so priključki pravilni, zamenjajte glavni snop žic ogrevanih ročic in jih nato preizkusite.

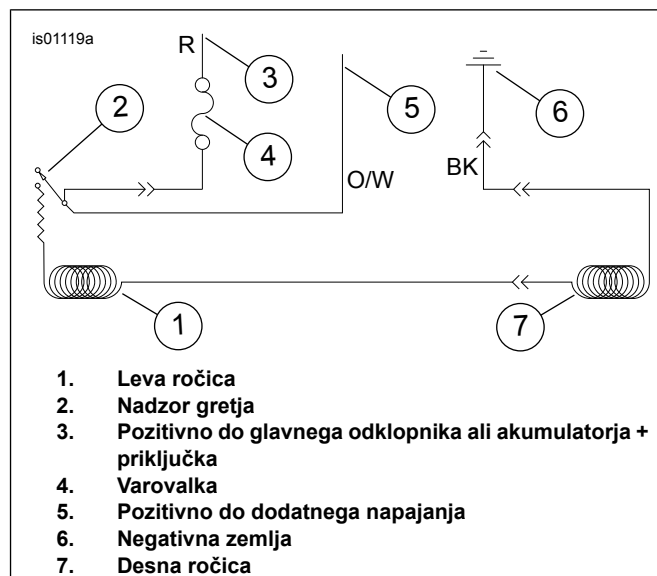

1. Leva ročica
2. Nadzor gretja
3. Pozitivno do glavnega odklopnika ali akumulatorja + priključka
4. Varovalka
5. Pozitivno do dodatnega napajanja
6. Negativna zemlja
7. Desna ročica

Slika 21. Shema ogrevanih roč

SERVISNI DELI

Glejte Slika 22 in Preglednica 1.

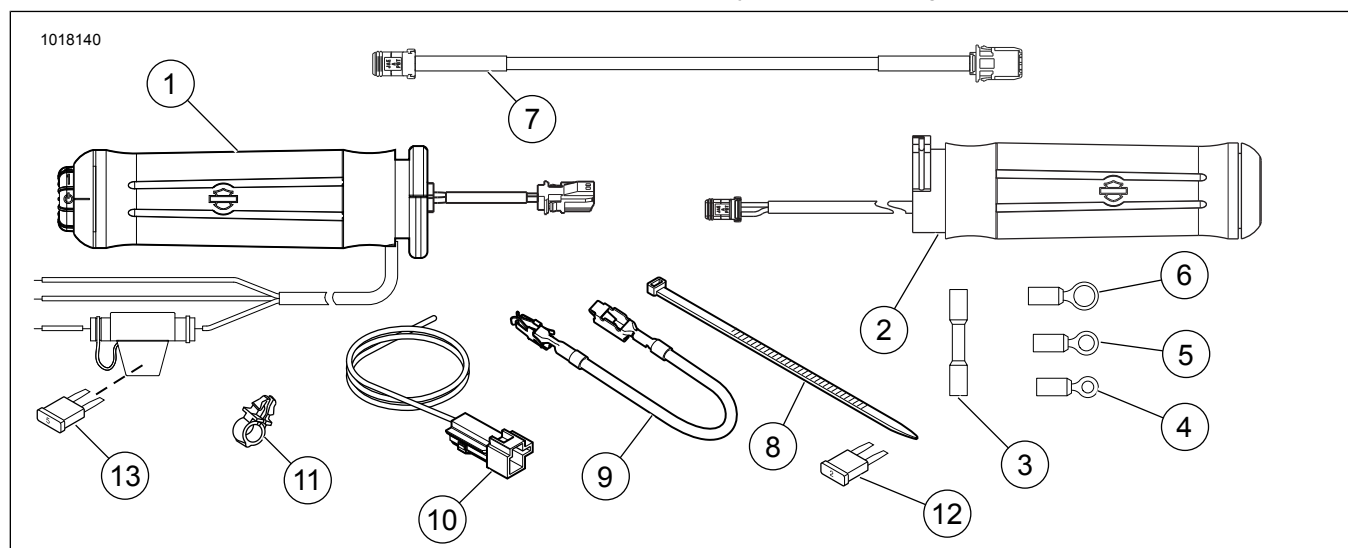

Slika 22. Servisni deli, kompleti ogrevanih roč

Preglednica 1. Servisni deli

Del	Opis (Količina)	Številka dela
Komplet 56047-03C: Ogrevane ročice s plameni		
1	Ogrevana ročica, leva	56100-04B
2	Ogrevana ročica, desna	56048-03
Komplet 56107-03B: Ogrevane ročice iz gladkega zrnastega usnja		
1	Ogrevana ročica, leva	56169-04A
2	Ogrevana ročica, desna	56136-03
Komplet 56174-03C: Kromirane/gumijaste (velik premer) ročice		
1	Ogrevana ročica, leva	56181-04B
2	Ogrevana ročica, desna	56175-03
Komplet 56196-03C: Kromirane/gumijaste (majhen premer) ročice		
1	Ogrevana ročica, leva	56617-04A
2	Ogrevana ročica, desna	56615-03
Komplet 56512-02C: Reliefne kromirane/gumijaste ogrevane ročice		
1	Ogrevana ročica, leva	56514-04A
2	Ogrevana ročica, desna	56513-02
Komplet 56619-03B: Nostalgicne ogrevane ročice		
1	Ogrevana ročica, leva	56638-03A
2	Ogrevana ročica, desna	56620-03

Preglednica 1. Servisni deli

Del	Opis (Količina)	Številka dela
Komplet 56694-04A: Ogrevane ročice z diamantno ploščo		
1	Ogrevana ročica, leva	56695-04A
2	Ogrevana ročica, desna	56696-04
Komplet 56750-04B: Zakrite ogrevane ročice		
1	Ogrevana ročica, leva	56734-04A
2	Ogrevana ročica, desna	56733-04
Komplet 56828-03B: Ogrevane ročice s kričli		
1	Ogrevana ročica, leva	56830-03A
2	Ogrevana ročica, desna	56829-03
Komplet 56923-05: H.O.G.® Ogrevane ročke		
1	Ogrevana ročica, leva	56924-05
2	Ogrevana ročica, desna	56925-05
Komplet 56926-05A: Ogrevane ročice z lobanjo		
1	Ogrevana ročica, leva	56927-05
2	Ogrevana ročica, desna	56928-05
Komplet 56997-07A: Ogrevane ročice z železom		
1	Ogrevana ročica, leva	57055-07
2	Ogrevana ročica, desna	56053-07
Komplet 56100030: Deljene ogrevane ročice		

Preglednica 1. Servisni deli

Del	Opis (Količina)	Številka dela
1	Ogrevana ročica, leva	56100038
2	Ogrevana ročica, desna	56100033
Komplet 56100111: Ogrevane ročice z zračnim pretokom		
1	Ogrevana ročica, leva	56100109
2	Ogrevana ročica, desna	56100127
Komplet 56100254: Deljene ogrevane ročice		
1	Ogrevana ročica, leva	56100292
2	Ogrevana ročica, desna	56100272
Komplet 56100256: Ogrevane ročice z zračnim pretokom		
1	Ogrevana ročica, leva	56100286
2	Ogrevana ročica, desna	56100279
Komplet 56100259: Ogrevane ročice z lobanjo		
1	Ogrevana ročica, leva	Ni naprodaj ločeno
2	Ogrevana ročica, desna	Ni naprodaj ločeno
Komplet 56100261: Nostalgične ogrevane ročice		
1	Ogrevana ročica, leva	56100294
2	Ogrevana ročica, desna	56100276
Komplet 56100262: Ogrevane ročice s plameni		
1	Ogrevana ročica, leva	56100296
2	Ogrevana ročica, desna	56100281
Komplet 56100264: Kromirane/gumijaste (velik premer) ročice		
1	Ogrevana ročica, leva	56100297
2	Ogrevana ročica, desna	56100282
Komplet 56100266: Kromirane/gumijaste (majhen premer) ročice		
1	Ogrevana ročica, leva	56100295
2	Ogrevana ročica, desna	56100283
Komplet 56100268: Reliefne kromirane/gumijaste ogrevane ročice		
1	Ogrevana ročica, leva	56100288
2	Ogrevana ročica, desna	56100270
Komplet 56100358: Ogrevane ročice z zračnim pretokom		
1	Ogrevana ročica, leva	56100360
2	Ogrevana ročica, desna	56100359
Komplet 56100363: Ogrevane ročice Willie G Skull		
1	Ogrevana ročica, leva	56100369
2	Ogrevana ročica, desna	56100371
Deli, skupni VSEM kompletom ogrevanih ročic		
3	Izoliran spojni priključek (2)	70586-93
4	Obročni priključek (2), za steber #10	9857
5	Obročni priključek (2), za steber 6,4 mm (1/4 in)	9858
6	Obročni priključek, za steber 7,9 mm (5/16 in)	9859
7	Podaljšek žičnega kabla, 26,7 cm (10,5 in) dolg	69201703
8	Kabelska vezica (črna) (8), 26,7 cm (10,5 in) dolga	10006
9	Žica, adapter bloka varovalk	70329-04
10	Snop žic, adapter	70310-04
11	Sponka, zadrževalna naprava žic (4)	70345-84
12	Varovalka, z rezilom, 2A (siva)	54305-98
13	Varovalka, z rezilom, 5A (svetla) (držalo notranje varovalke)	72331-95