



# INSTRUCTIONS

J06382





2022-03-10



## KITS DE SACOCHES AMOVIBLES

### INFORMATIONS GÉNÉRALES

Tableau 1. Informations générales

Kits	Outils suggérés	Niveau de compétence <sup>(1)</sup>
90201513A, 90201552A, 90201555A, 90201561A, 90201644A, 90201645A	Lunettes de protection, clé dynamométrique	   

(1) Le serrage au couple de serrage ou l'utilisation d'autres outils et techniques modérés est nécessaire

### CONTENU DU KIT

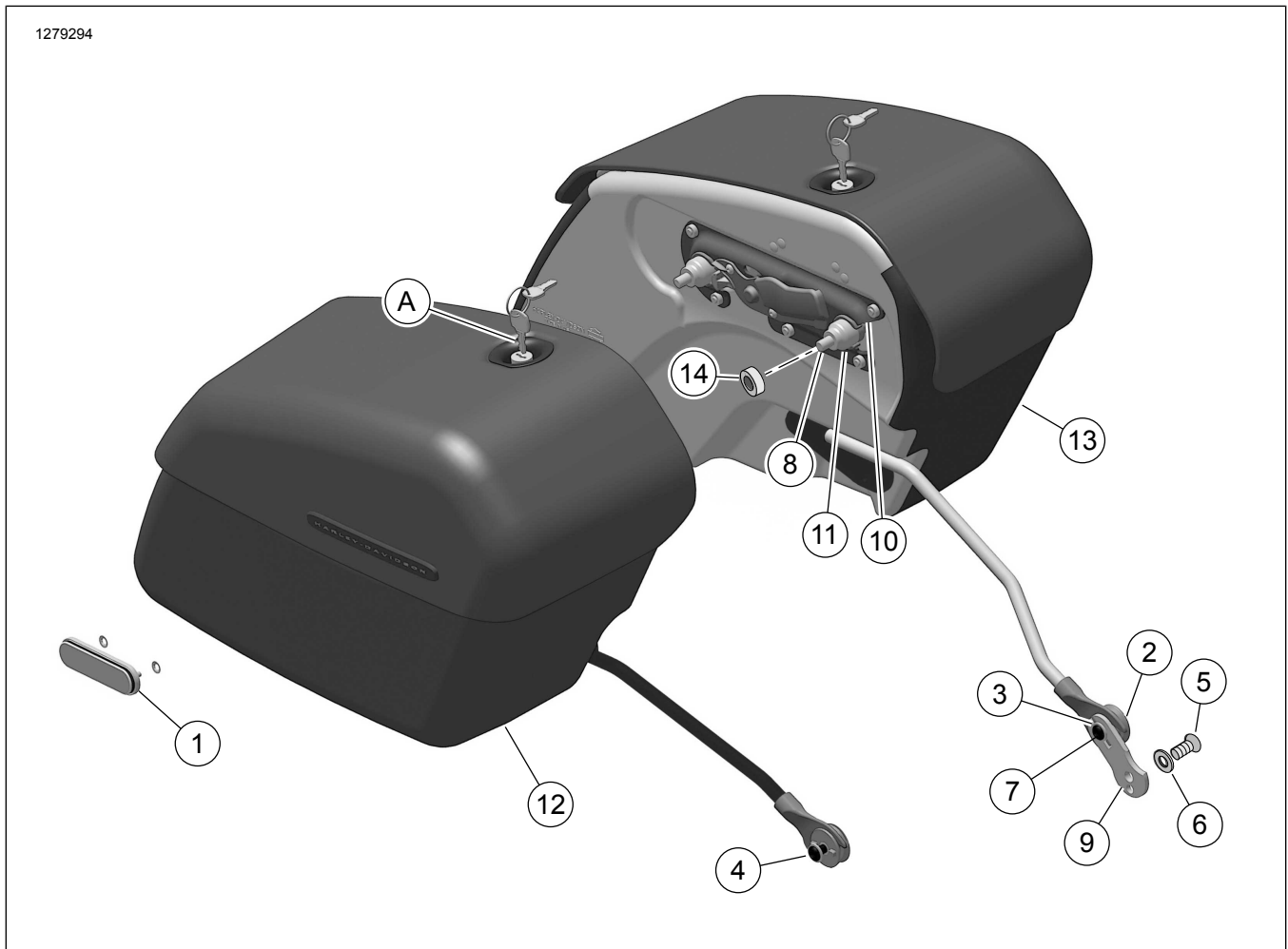

Figure 1. Contenu du kit : Kits de la sacoche amovible

**Tableau 2. Contenu du kit**

<input checked="" type="checkbox"/>	Ar-ticle	Qté	Description	No de pièce	Notes
<input type="checkbox"/>	1	2	Kit de réflecteur	59480-04A	6,8–10,16 N·m (60–90 in-lbs)
<input type="checkbox"/>	2	2	Galet d'ancrage, inférieur	90201524	
<input type="checkbox"/>	3	1	Vis à tête bombée creuse hexagonale	3540	6,8–10,2 N·m (60–90 in-lbs)
<input type="checkbox"/>	4	1	Vis à tête bombée creuse hexagonale	4016	6,8–10,2 N·m (60–90 in-lbs)
<input type="checkbox"/>	5	1	Vis à tête bombée creuse hexagonale	4097	47,5–61 N·m (35–45 ft-lbs)
<input type="checkbox"/>	6	1	Rondelle plate	6701	
<input type="checkbox"/>	7	2	Rondelle plate	6702	
<input type="checkbox"/>	8	4	Vis, douille Torx	10200045	28,5–36,6 N·m (21–27 ft-lbs)
<input type="checkbox"/>	9	1	Support de galet d'ancrage, inférieur	90201764	
<input type="checkbox"/>	10	4	Point de fixation, supérieur	90201763	
<input type="checkbox"/>	11	4	Entretoise	90201541	
<input type="checkbox"/>	12	1	Sacoche, droite	90201514	Kit 90201513A
<input type="checkbox"/>		1	Sacoche, droite	90201553	Kit 90201552A
<input type="checkbox"/>		1	Sacoche, droite	90201556	Kit 90201555A
<input type="checkbox"/>		1	Sacoche, droite	90201642	Kit 90201561A
<input type="checkbox"/>		1	Sacoche, droite	90201646	Kit 90201644A
<input type="checkbox"/>		1	Sacoche, droite	90201647	Kit 90201645A
<input type="checkbox"/>	13	1	Sacoche, gauche	90201515	Kit 90201513A
<input type="checkbox"/>		1	Sacoche, gauche	90201554	Kit 90201552A
<input type="checkbox"/>		1	Sacoche, gauche	90201758	Kit 90201555A
<input type="checkbox"/>		1	Sacoche, gauche	90201643	Kit 90201561A
<input type="checkbox"/>		1	Sacoche, gauche	90201648	Kit 90201644A
<input type="checkbox"/>		1	Sacoche, gauche	90201649	Kit 90201645A
<input type="checkbox"/>	14	6	Entretoise	91414-00	Kits 90201513A, 90201645A
<input type="checkbox"/>		4			Kits 90201555A, 90201644A
Articles mentionnés dans le texte mais non inclus dans le kit.					
<input checked="" type="checkbox"/>	A	1	Kit de verrou de rechange, sacoche (comprenant un jeu de deux clés)	90201087	

**REMARQUE**

Vérifier que tous les contenus sont présents dans le kit avant de poser ou de déposer des articles du véhicule.

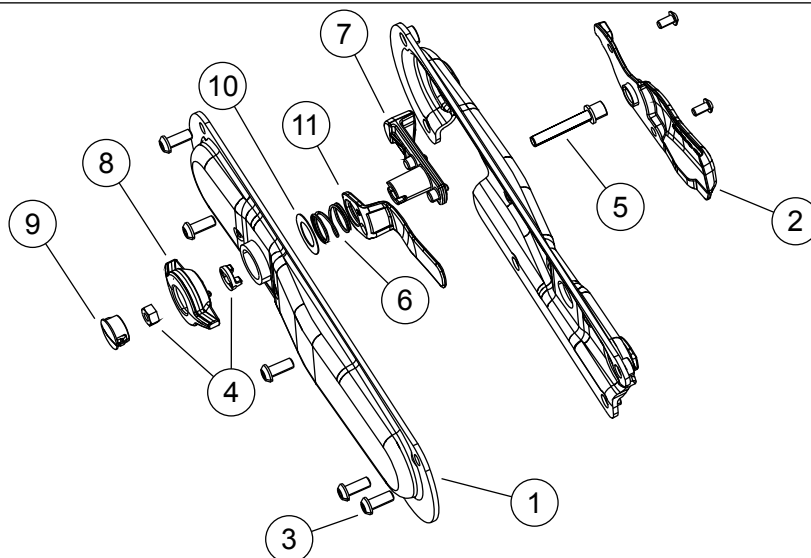

Figure 2. Contenu du kit : Ensemble de loquet de sacoche

Tableau 3. Contenu du kit : Ensemble de loquet de sacoche

<input checked="" type="checkbox"/>	Ar-ticle	Qté	Description	No de pièce	Notes
<input type="checkbox"/>	1	1	Support de montage de sacoche, intérieur, droit, utilisé sur 90201513A, 90201645A	90201617	
<input type="checkbox"/>		1	Support de montage de sacoche, intérieur, droit, utilisé sur 90201555A, 90201644A, 90201561A, 90201552A	90201536	
<input type="checkbox"/>		1	Support de montage de sacoche, intérieur, gauche, utilisé sur 90201513A, 90201645A	90201620	
<input type="checkbox"/>		1	Support de montage de sacoche, intérieur, gauche, utilisé sur 90201555A, 90201644A, 90201561A, 90201552A	90201537	
<input type="checkbox"/>	2	1	Support de montage de sacoche, extérieur, droit, utilisé sur 90201513A, 90201645A	90201618	
<input type="checkbox"/>		1	Support de montage de sacoche, extérieur, droit, utilisé sur 90201555A, 90201644A, 90201561A, 90201552A	90201516	
<input type="checkbox"/>		1	Support de montage de sacoche, extérieur, gauche, utilisé sur 90201513A, 90201645A	90201619	
<input type="checkbox"/>		1	Support de montage de sacoche, extérieur, gauche, utilisé sur 90201555A, 90201644A, 90201561A, 90201552A	90201517	
<input type="checkbox"/>	3	5	Vis, tête bombée, verrouillable, entraînement Torx	1001	6,8–10,16 N·m (60–90 in-lbs)
<input type="checkbox"/>	4	1	Kit Entretien de loquet de sacoche	90201945	
<input type="checkbox"/>	5	1	Vis, tête creuse, Sems	10500009	1,7–3,4 N·m (15–30 in-lbs)
<input type="checkbox"/>	6	1	Ressort de compression	11700004	
<input type="checkbox"/>	7	1	Bras de verrouillage	90200481	1–1,7 N·m (9–15 in-lbs)
<input type="checkbox"/>	8	1	Poignée de loquet	90200483	
<input type="checkbox"/>	9	1	Capuchon de loquet	90200484	1–1,7 N·m (9–15 in-lbs)
<input type="checkbox"/>	10	1	Entretoise à ressort, bras de verrouillage	90200515	
<input type="checkbox"/>	11	1	Indicateur de sacoche, droit	90201760	
<input type="checkbox"/>		1	Indicateur de sacoche, gauche	90201759	

## REMARQUE

Vérifier que tous les contenus sont présents dans le kit avant de poser ou de déposer des articles du véhicule.

## GÉNÉRALITÉS

### Modèles

Pour obtenir des informations sur l'ajustement au modèle, consulter le catalogue de vente au détail des P&A ou la section Parts and Accessories (Pièces et accessoires) sur le site [www.harley-davidson.com](http://www.harley-davidson.com) (en anglais uniquement).

S'assurer d'utiliser la version la plus récente de la fiche d'instructions qui est disponible à : [www.harley-davidson.com/isheets](http://www.harley-davidson.com/isheets)

Contactez le Harley-Davidson Customer Support Center au 1-800-258-2464 (États-Unis uniquement) ou 1-414-343-4056.

### Exigences relatives à la pose

Certains modèles nécessitent l'achat séparé du kit de repositionnement des feux de direction/de la plaque d'immatriculation. Ce kit fournit un dégagement adéquat pour les sacs et pour tous les accessoires amovibles. Consultez la section P & A du Catalogue de vente [www.harley-davidson.com](http://www.harley-davidson.com) (en anglais uniquement).

Ces éléments peuvent être achetés auprès d'un concessionnaire Harley-Davidson.

LOCTITE 243 MEDIUM STRENGTH THREADLOCKER AND SEALANT (FREIN FILET ET PRODUIT D'ÉTANCHÉITÉ D'INTENSITÉ MOYENNE LOCTITE 243) (BLEU) (99642-97) est nécessaire pour la pose correcte de ce kit.

## ▲ AVERTISSEMENT

La sécurité du conducteur et du passager dépend de la pose correcte de ce kit. Suivre les procédures du manuel d'entretien approprié. Si l'opérateur ne possède pas les compétences requises ou les outils appropriés pour effectuer la procédure, la pose doit être confiée à un concessionnaire Harley-Davidson. Une pose incorrecte de ce kit risque de causer la mort ou des blessures graves. (00333b)

## REMARQUE

Cette fiche d'instructions renvoie aux informations du manuel d'entretien. Se reporter au manuel d'entretien correspondant au modèle de moto souhaité pour effectuer la pose. Ce manuel est disponible auprès d'un concessionnaire Harley-Davidson.

### Contenu du kit

Voir Figure 1 et Tableau 2.

## ▲ AVERTISSEMENT

Ne pas dépasser la capacité pondérale des sacs. Placer des poids égaux dans chaque sac. Une charge trop lourde dans les sacs risque de provoquer une perte de contrôle et de causer la mort ou des blessures graves. (00383a)

## REMARQUE

La capacité pondérale maximale des sacs est de 6,8 kg (15 lb).

## PRÉPARATION

Modèles avec fusible principal :

## ▲ AVERTISSEMENT

Pour éviter tout démarrage accidentel de la moto, risquant d'entraîner la mort ou des blessures graves, déposer le fusible principal avant de poursuivre. (00251b)

1. Consulter le manuel d'entretien et suivre les instructions fournies pour déposer la selle et le fusible principal. Conserver toute la visserie de montage de la selle.

### Installer le kit de repositionnement de feu de direction

Si un kit de repositionnement de feu de direction/plaque d'immatriculation est nécessaire, se reporter aux instructions incluses dans le kit de repositionnement des feux de direction.

### Poser les galets d'ancrage sur les jambes de garde-boue

1. Voir Figure 3 . Poser l'entretoise (1) et le point d'ancrage (2) sur le **nouveau** boulon de la jambe de garde-boue (3).
2. Poser le boulon dans la jambe de garde-boue et le garde-boue dans la plaque-écrou à l'intérieur du garde-boue.
3. **Kits 90201513A, 90201645A** : Installer l'entretoise (4) sur le point d'ancrage avant entre le support de garde-boue et l'entretoise (1).

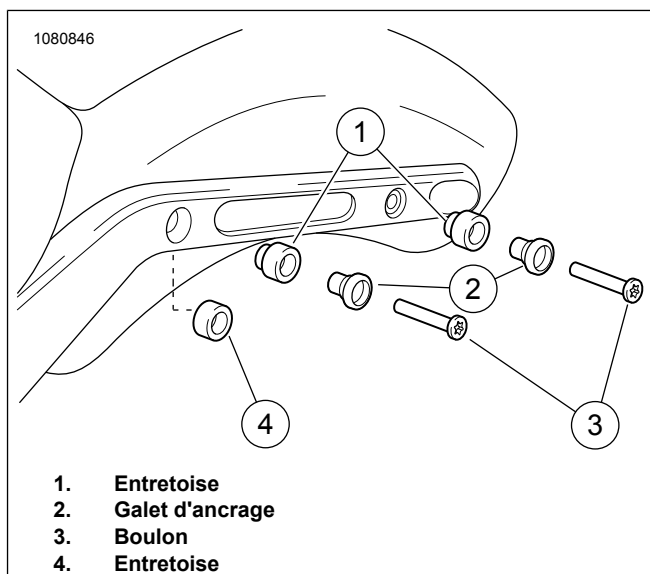

Figure 3. Galets d'ancrage de la jambe de garde-boue

### Installer les bras de support inférieurs sur les sacs

1. Voir Figure 4 . Appliquer du frein filet sur les filets de vis (3).

Consommable : LOCTITE 243 MEDIUM STRENGTH THREADLOCKER AND SEALANT (FREIN FILET ET

PRODUIT D'ÉTANCHÉITÉ D'INTENSITÉ MOYENNE  
LOCTITE 243) (BLEU) (99642-97)

2. Installer sans serrer le bras de support inférieur (1) sur les deux sacoches à l'aide de rondelles plates (2), et des vis (3).
  - a. Le bras de support inférieur s'ajuste dans la fente à l'arrière de la sacoche.
  - b. La visserie monte le bras à partir de l'intérieur de la sacoche.
  - c. **Kits 90201513A, 90201555A, 90201644A, 90201645A** : nécessite deux entretoises (7) par côté, entre le bras et la sacoche.

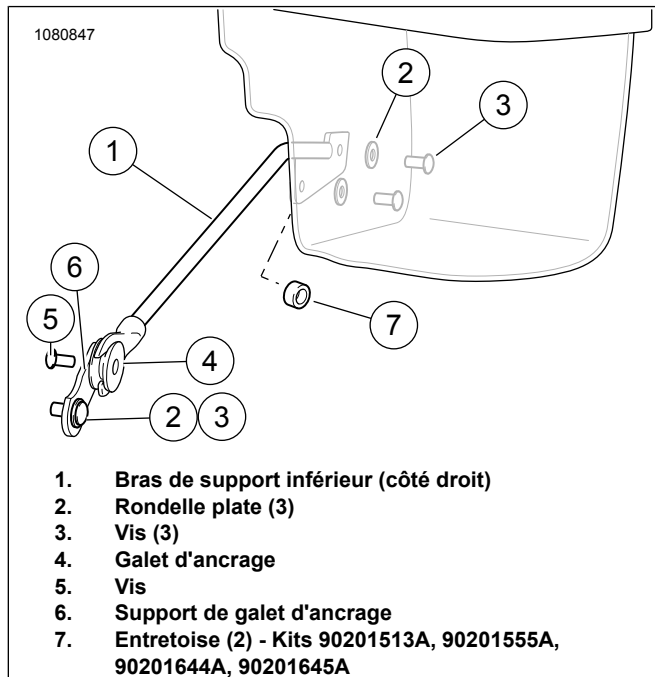

Figure 4. Support de bras inférieur

## Pose de la sacoche

1. Voir Figure 1 . Ouvrir la sacoche.
2. Tirer sur le bouton (situé à l'intérieur de la sacoche) vers l'extérieur et le tourner vers le vert pour déverrouiller et vers le rouge pour verrouiller.
3. S'approcher du véhicule avec la sacoche inclinée légèrement vers l'avant et insérer l'extrémité de fourche du bras de support inférieur au-dessus du mini galet d'ancrage avant inférieur.
  - a. L'épaisseur de l'extrémité du bras de support inférieur doit s'engager dans la rainure en plastique de petit diamètre du mini galet d'ancrage à l'emplacement du galet d'ancrage avant inférieur.
4. Glisser la sacoche vers l'avant du véhicule en s'assurant qu'elle est complètement installée dans les trois galets d'ancrage.

5. S'assurer que la sacoche est bien verrouillée à sa place. Un indicateur est placé sur l'arrière de la sacoche pour indiquer si le sac est verrouillé (drapeau vers le bas) ou déverrouillé (drapeau vers le haut).
6. Fixer les vis de bras de support inférieur. Serrer.  
Couple : 6,8–10,2 N·m (60–90 in-lbs)

## Poser le galet d'ancrage inférieur avant

### REMARQUE

Voir Figure 5 . Installer les composants de galet d'ancrage sur le support avant inférieur avant d'installer le support inférieur avant sur le véhicule. S'assurer que toutes les entretoises et les mini galets d'ancrage sont alignés avant de continuer.

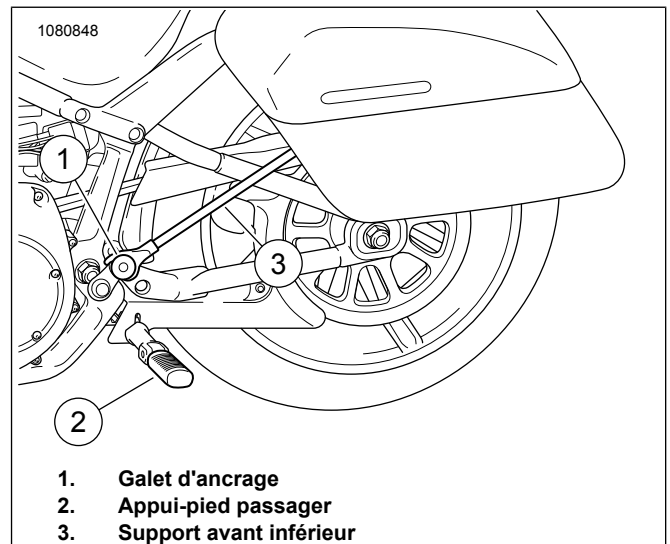

Figure 5. Support et ancrage avant inférieurs

## Ajuster le galet d'ancrage inférieur avant.

1. Voir Figure 4 . Poser le galet d'ancrage (4) sur le support de galet d'ancrage (6) avec la vis (5). Le galet d'ancrage doit être orienté vers l'extérieur lorsqu'il est posé sur le véhicule. Serrer.  
Couple : 6,8–10,2 N·m (60–90 in-lbs)
2. Voir Figure 5 . Poser le support de galet d'ancrage sur le cadre avec le galet d'ancrage orienté vers l'extérieur, aligner l'encoche du support sur l'écrou de pivot de bras oscillant.

### REMARQUE

En fonction du véhicule, il faudra peut-être déposer le support d'appui-pied en premier.

- a. Si le véhicule est équipé d'appui-pieds passager, poser le support d'ancrage contre le cadre et poser le support d'appui-pied sur le dessus du support. Serrer.  
Couple : 47,5–61 N·m (35–45 ft-lbs)
- b. Voir Figure 4 . Si le véhicule n'est pas équipé d'appui-pieds passager, poser le support sur le cadre à l'aide de la vis (3) et de la rondelle (2). Serrer.  
Couple : 16,3–24,4 N·m (12–18 ft-lbs)

3. Voir la figure 5. Tout en maintenant le support avant inférieur (3) pour éviter qu'il ne tourne, serrer la vis à l'aide d'un embout TORX T50 allongé. Serrer.

Couple : 47,5–61 N·m (35–45 ft·lbs)

## Pose de l'appui-pied passager

Poser l'appui-pied passager sur le support d'appui-pied à l'aide d'un axe de chape.

### REMARQUE

Pour les véhicules Softail 2018, l'appui-pied passager est fixé à l'aide de goupilles, d'une plaque de retenue, d'un ressort et d'une bille.

## Installer les réflecteurs

### REMARQUE

La température ambiante doit être au moins de 16 °C (60 °F) pour assurer la bonne adhérence des réflecteurs sur les montures. Ne pas retirer la doublure de l'adhésif tant que l'on n'est pas prêt à apposer le réflecteur.

### ▲ AVERTISSEMENT

La FMVSS (norme fédérale de sécurité des véhicules motorisés) 108 exige que les motos soient équipées de réflecteurs à l'arrière et sur les côtés. S'assurer que les réflecteurs arrière et latéraux sont montés correctement. La mauvaise visibilité du conducteur pour les autres usagers de la route risque d'entraîner la mort ou des blessures graves. (00336b)

1. Voir Figure 6 . Positionner la monture du réflecteur (1) au centre de la sacoche.

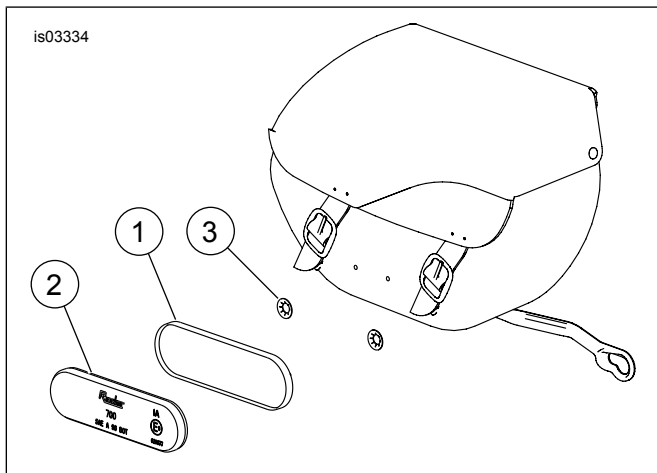

Figure 6. Installer les réflecteurs

2. Marquer les trous sur la sacoche avec un stylo ou autre outil approprié.
3. Nettoyer la surface de la monture du réflecteur (1) où le réflecteur sera installé avec de l'eau savonneuse ou d'un mélange de 50 à 70 % d'alcool isopropylique et de 30 à 50 % d'eau distillée. Laisser sécher complètement.
4. Retirer la doublure du support adhésif du réflecteur (2).

5. Positionner avec soin le réflecteur sur la monture du réflecteur et appuyer fermement pour l'installer.
6. Immobiliser le réflecteur en exerçant une pression constante pendant au moins une minute.
7. En utilisant un outil approprié, faites deux trous de 3/16 pouce dans la sacoche aux endroits marqués à l'étape 2.
8. Poser la monture du réflecteur (1) sur la sacoche à l'aide de deux écrous à presser (3). Les écrous à presser sont installés à partir de l'intérieur de la sacoche.

### REMARQUE

Attendre au moins 24 heures après la pose du réflecteur avant d'exposer la surface à un lavage vigoureux, à un fort jet d'eau ou aux intempéries.

La jonction adhésive atteint sa résistance maximale après 72 heures environ à température ambiante.

## Pose du galet d'ancrage avant inférieur et de la sacoche de l'autre côté

1. Déposer l'échappement. Consulter le manuel d'entretien.
2. Répéter la procédure pour poser le galet d'ancrage avant inférieur et la sacoche de l'autre côté du véhicule.
3. Voir Figure 7 . Fixer le galet d'ancrage (4) au support d'échappement (1) situé à l'intérieur du véhicule.
4. Installer l'échappement. Consulter le manuel d'entretien.

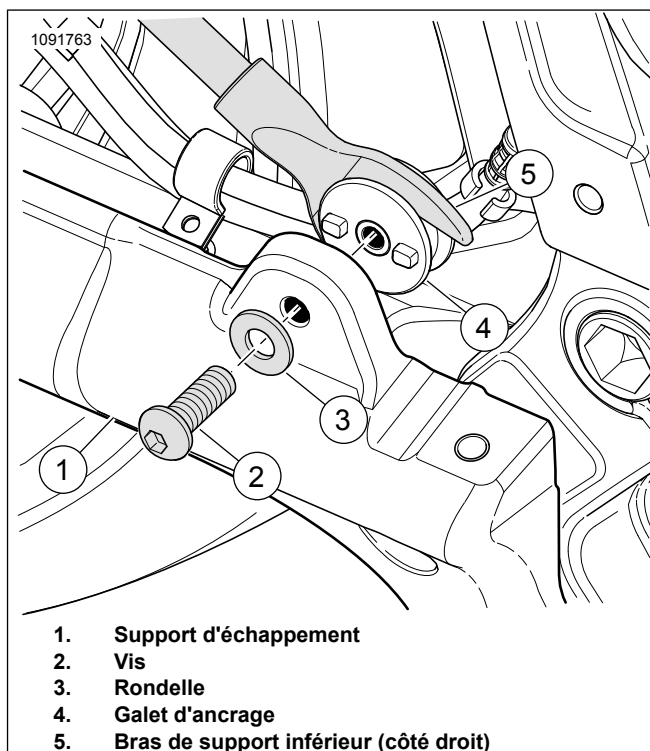

1. Support d'échappement
2. Vis
3. Rondelle
4. Galet d'ancrage
5. Bras de support inférieur (côté droit)

Figure 7. Support de bras inférieur (côté droit)

## Montage final

### REMARQUE

Vérifier que l'interrupteur à clé/phare est à la position d'arrêt (OFF) avant d'installer le fusible principal/d'attacher les câbles de batterie.

1. Poser le fusible principal. Consulter le manuel d'entretien.
2. Poser la selle. Après avoir posé la selle, tirer la selle vers le haut pour vérifier qu'elle est bien fixée. Consulter le manuel d'entretien.

## MAINTENANCE

### Vis de galet d'ancrage

<b>AVIS</b>
-------------

**Si la visserie n'est pas serrée au couple de serrage spécifié, cela pourrait endommager l'accessoire installé. (00508b)**

1. Après avoir franchi 800 km (500 mi) sur la route avec les sacoches installées, il est nécessaire de vérifier le couple de serrage des vis de montage du galet d'ancrage. S'assurer que le couple de serrage correct est conservé et serrer les vis si nécessaire. Serrer.
  - a. Vis de galet d'ancrage supérieur.  
Couple : 28,5–36,6 N·m (21–27 ft-lbs)
  - b. Vis de galet d'ancrage inférieur avant.  
Couple : 16,3–24,4 N·m (12–18 ft-lbs)
  - c. Vis de bras de support inférieur de sacoche.  
Couple : 6,8–10,2 N·m (60–90 in-lbs)

### Entretien des sacoches

Appliquer le produit d'apprêt de cuir Harley-Davidson Genuine fourni avec la sacoche conformément aux instructions dans le kit d'entretien du cuir. Des pots supplémentaires sont disponibles auprès des concessionnaires Harley-Davidson (numéro de pièce HD 9826191V).