







ΚΙΤ ΑΠΟΣΠΩΜΕΝΗΣ ΠΛΑΪΝΗΣ ΒΑΛΙΤΣΑΣ

ΓΕΝΙΚΕΣ ΠΛΗΡΟΦΟΡΙΕΣ

Πίνακας 1. Γενικές πληροφορίες

Κιτ	Προτεινόμενα εργαλεία	Επίπεδο δεξιοτήτων ⁽¹⁾
90201513A, 90201552A, 90201555A, 90201561A, 90201644A, 90201645A	Γαυιά ασφαλείας, δυναμόκλειδο	   

(1) Απαιτείται σύσφιξη στην τιμή ροπής ή άλλα μέτρια εργαλεία και τεχνικές

ΠΕΡΙΕΧΟΜΕΝΑ ΤΟΥ ΚΙΤ

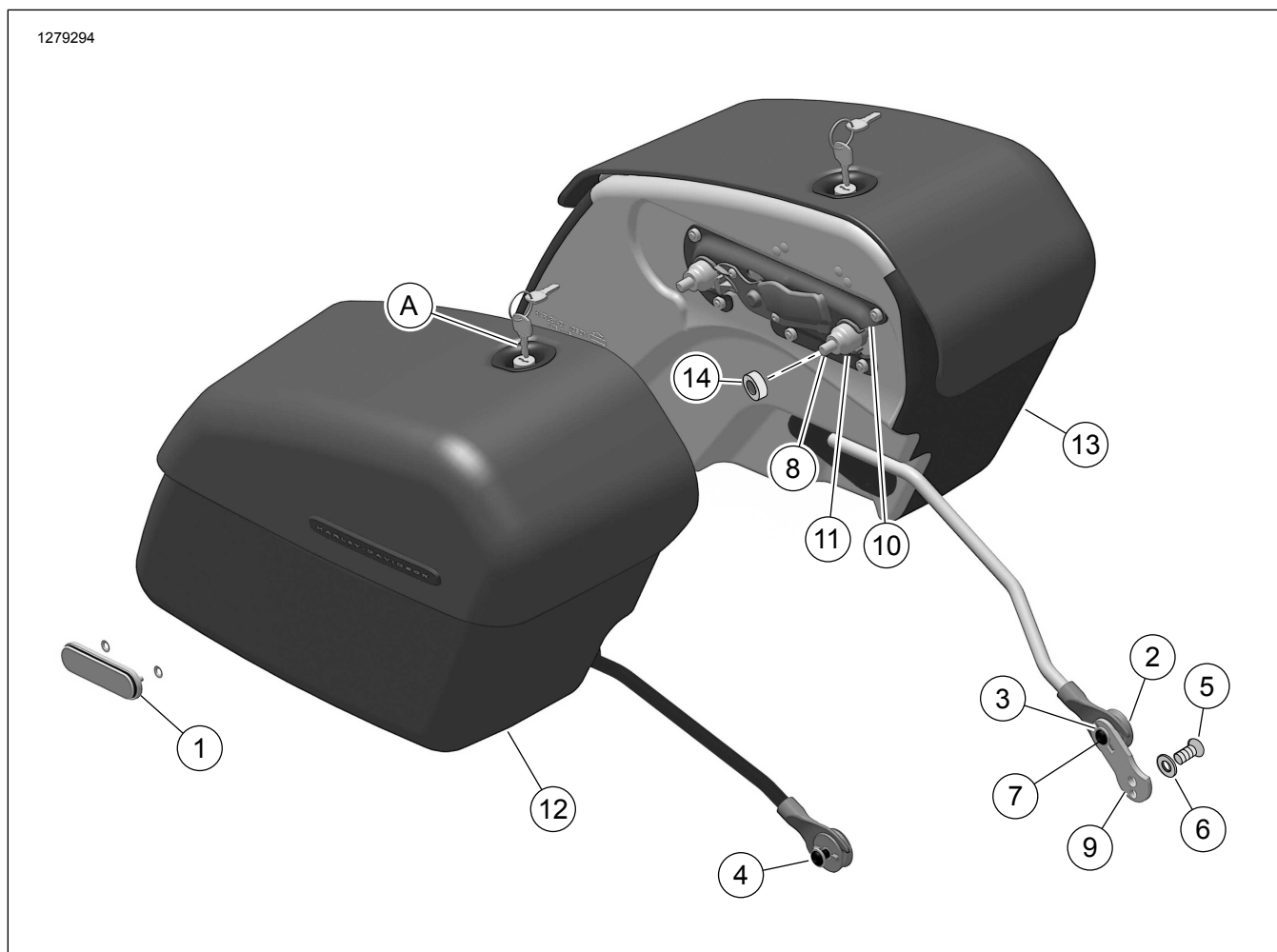

Εικόνα 1. Περιεχόμενα του κιτ: ΚΙΤ ΑΠΟΣΠΩΜΕΝΗΣ ΠΛΑΪΝΗΣ ΒΑΛΙΤΣΑΣ



Πίνακας 2. Περιεχόμενα του Κιτ

<input checked="" type="checkbox"/>	Στοιχείο	Παύρ	Περιγραφή	Part No.	Σημειώσεις
<input type="checkbox"/>	1	2	Κιτ ανακλαστήρα	59480-04A	6,8–10,16 N·m (60–90 in-lbs)
<input type="checkbox"/>	2	2	Σημείο πρόσδεσης, κάτω	90201524	
<input type="checkbox"/>	3	1	Βίδα, με εξαγωνική φακοειδή κεφαλή	3540	6,8–10,2 N·m (60–90 in-lbs)
<input type="checkbox"/>	4	1	Βίδα, με εξαγωνική φακοειδή κεφαλή	4016	6,8–10,2 N·m (60–90 in-lbs)
<input type="checkbox"/>	5	1	Βίδα, με εξαγωνική φακοειδή κεφαλή	4097	47,5–61 N·m (35–45 ft-lbs)
<input type="checkbox"/>	6	1	Ροδέλα, απλή	6701	
<input type="checkbox"/>	7	2	Ροδέλα, απλή	6702	
<input type="checkbox"/>	8	4	Βίδα, υποδοχή Torx	10200045	28,5–36,6 N·m (21–27 ft-lbs)
<input type="checkbox"/>	9	1	Βραχίονας σημείου πρόσδεσης, χαμηλό	90201764	
<input type="checkbox"/>	10	4	Σημείο πρόσδεσης, επάνω	90201763	
<input type="checkbox"/>	11	4	Διαχωριστικό	90201541	
<input type="checkbox"/>	12	1	Πλαϊνή βαλίτσα, δεξιά	90201514	Κιτ 90201513A
<input type="checkbox"/>		1	Πλαϊνή βαλίτσα, δεξιά	90201553	Κιτ 90201552A
<input type="checkbox"/>		1	Πλαϊνή βαλίτσα, δεξιά	90201556	Κιτ 90201555A
<input type="checkbox"/>		1	Πλαϊνή βαλίτσα, δεξιά	90201642	Κιτ 90201561A
<input type="checkbox"/>		1	Πλαϊνή βαλίτσα, δεξιά	90201646	Κιτ 90201644A
<input type="checkbox"/>		1	Πλαϊνή βαλίτσα, δεξιά	90201647	Κιτ 90201645A
<input type="checkbox"/>	13	1	Πλαϊνή βαλίτσα, αριστερά	90201515	Κιτ 90201513A
<input type="checkbox"/>		1	Πλαϊνή βαλίτσα, αριστερά	90201554	Κιτ 90201552A
<input type="checkbox"/>		1	Πλαϊνή βαλίτσα, αριστερά	90201558	Κιτ 90201555A
<input type="checkbox"/>		1	Πλαϊνή βαλίτσα, αριστερά	90201643	Κιτ 90201561A
<input type="checkbox"/>		1	Πλαϊνή βαλίτσα, αριστερά	90201648	Κιτ 90201644A
<input type="checkbox"/>		1	Πλαϊνή βαλίτσα, αριστερά	90201649	Κιτ 90201645A
<input type="checkbox"/>	14	6	Διαχωριστικό	91414-00	Κιτ 90201513A, 90201645A
<input type="checkbox"/>		4			Κιτ 90201555A και 90201644A
Στοιχεία που αναφέρονται στο κείμενο, αλλά δεν περιλαμβάνονται στο κιτ.					
<input checked="" type="checkbox"/>	A	1	Κιτ αντικατάστασης κλειδαριάς, πλαϊνή βαλίτσα (περιλαμβάνει σετ από δύο κλειδιά)	90201087	

ΣΗΜΕΙΩΣΗ

Βεβαιωθείτε ότι όλα τα περιεχόμενα υπάρχουν στο κιτ πριν από την εγκατάσταση ή την αφαίρεση στοιχείων από το όχημα.

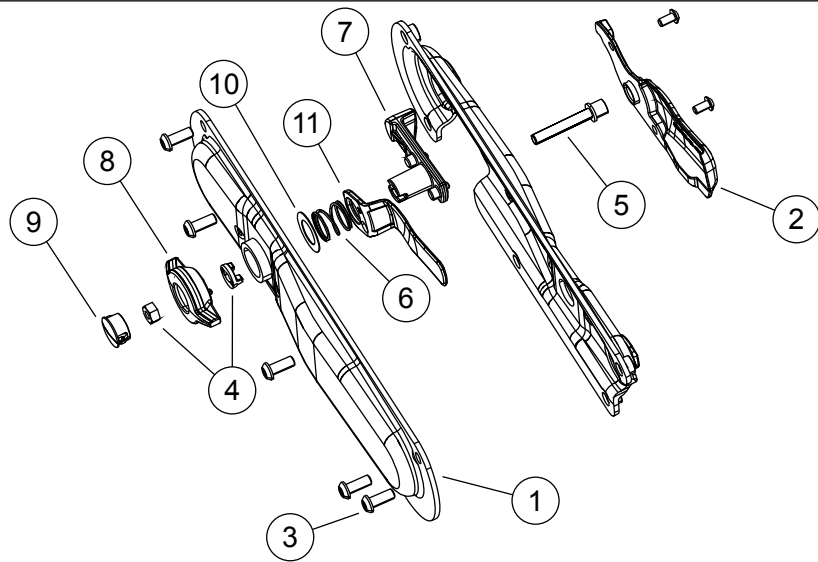

Εικόνα 2. Περιεχόμενα του κιτ: Μηχανισμός αγκίστρου πλαϊνής βαλίτσας

Πίνακας 3. Περιεχόμενα του κιτ: Μηχανισμός αγκίστρου πλαϊνής βαλίτσας

<input checked="" type="checkbox"/>	Στοιχίο	Παύρ	Περιγραφή	Part No.	Σημειώσεις
<input type="checkbox"/>	1	1	Βραχίονας στερέωσης πλαϊνής βαλίτσας, εσωτερικός, δεξιός χρησιμοποιείται στα 90201513A, 90201645A	90201617	
<input type="checkbox"/>		1	Βραχίονας στερέωσης πλαϊνής βαλίτσας, εσωτερικός, δεξιός χρησιμοποιείται στα 90201555A, 90201644A, 90201561A, 90201552A	90201536	
<input type="checkbox"/>		1	Βραχίονας στερέωσης πλαϊνής βαλίτσας, εσωτερικός, αριστερός χρησιμοποιείται στα 90201513A, 90201645A	90201620	
<input type="checkbox"/>		1	Βραχίονας στερέωσης πλαϊνής βαλίτσας, εσωτερικός, αριστερός χρησιμοποιείται στα 90201555A, 90201644A, 90201561A, 90201552A	90201537	
<input type="checkbox"/>	2	1	Βραχίονας στερέωσης πλαϊνής βαλίτσας, εξωτερικός, δεξιός χρησιμοποιείται στα 90201513A, 90201645A	90201618	
<input type="checkbox"/>		1	Βραχίονας στερέωσης πλαϊνής βαλίτσας, εξωτερικός, δεξιός χρησιμοποιείται στα 90201555A, 90201644A, 90201561A, 90201552A	90201516	
<input type="checkbox"/>		1	Βραχίονας στερέωσης πλαϊνής βαλίτσας, εξωτερικός, αριστερός χρησιμοποιείται στα 90201513A, 90201645A	90201619	
<input type="checkbox"/>		1	Βραχίονας στερέωσης πλαϊνής βαλίτσας, εξωτερικός, αριστερός χρησιμοποιείται στα 90201555A, 90201644A, 90201561A, 90201552A	90201517	
<input type="checkbox"/>	3	5	Βίδα, Φακοειδής κεφαλή, Κλειδωμα, Κατσαβίδι Torx	1001	6,8–10,16 N·m (60–90 in-lbs)
<input type="checkbox"/>	4	1	Κιτ σέρβις αγκίστρου πλαϊνής βαλίτσας	90201945	
<input type="checkbox"/>	5	1	Βίδα, κεφαλή υποδοχής, βίδα Sems	10500009	1,7–3,4 N·m (15–30 in-lbs)
<input type="checkbox"/>	6	1	Ελατήριο συμπίεσης	11700004	
<input type="checkbox"/>	7	1	Βραχίονας αγκίστρωσης	90200481	1–1,7 N·m (9–15 in-lbs)
<input type="checkbox"/>	8	1	Λαβή μανδάλου	90200483	
<input type="checkbox"/>	9	1	Καπάκι αγκίστρου	90200484	1–1,7 N·m (9–15 in-lbs)
<input type="checkbox"/>	10	1	Αποστάτης ελατηρίου, βραχίονας αγκίστρωσης	90200515	
<input type="checkbox"/>	11	1	Δείκτης πλαϊνής βαλίτσας, δεξιός	90201760	
<input type="checkbox"/>		1	Δείκτης πλαϊνής βαλίτσας, αριστερός	90201759	

ΣΗΜΕΙΩΣΗ

Βεβαιωθείτε ότι όλα τα περιεχόμενα υπάρχουν στο κιτ πριν από την εγκατάσταση ή την αφαίρεση στοιχείων από το όχημα.

ΓΕΝΙΚΑ

Μοντέλα

Για πληροφορίες σχετικά με την εφαρμογή του μοντέλου, δείτε τον Κατάλογο Λιανικής Πώλησης Εξαρτημάτων και Αξεσουάρ ή την ενότητα Εξαρτήματα και Αξεσουάρ στη διεύθυνση www.harley-davidson.com (μόνο στα αγγλικά).

Βεβαιωθείτε ότι χρησιμοποιείτε την πιο πρόσφατη έκδοση του φύλλου οδηγιών που είναι διαθέσιμη στο: www.harley-davidson.com/isheets

Επικοινωνήστε με το Κέντρο υποστήριξης πελατών Harley-Davidson στο 1-800-258-2464 (μόνο ΗΠΑ) ή 1-414-343-4056.

Απαιτήσεις τοποθέτησης

Ορισμένα μοντέλα ενδέχεται να απαιτούν ξεχωριστή αγορά ενός κιτ επανατοποθέτησης Σήματος Αλλαγής Πορείας/Πινακίδας Κυκλοφορίας. Αυτό το κιτ παρέχει επαρκή χώρο για τις πλαϊνές βαλίτσες και για όλα τα αποσπώμενα εξαρτήματα. Δείτε τον Κατάλογο Λιανικής Πώλησης Εξαρτημάτων και Αξεσουάρ ή την ενότητα Εξαρτήματα και

Αξσουάρ στη διεύθυνση www.harley-davidson.com (μόνο στα αγγλικά).

Αυτά τα εξαρτήματα μπορούν να αγοραστούν από έναν εμπορικό αντιπρόσωπο Harley-Davidson.

Για τη σωστή εγκατάσταση αυτού του kit, απαιτείται LOCTITE 243 MEDIUM STRENGTH THREADLOCKER AND SEALANT (ΜΠΛΕ) (99642-97).

▲ ΠΡΟΕΙΔΟΠΟΙΗΣΗ

Η ασφάλεια του αναβάτη και του συνεπιβάτη εξαρτάται από τη σωστή τοποθέτηση αυτού του kit. Ακολουθήστε τις κατάλληλες διαδικασίες του εγχειριδίου σέρβις. Εάν δεν είστε σε θέση να εκτελέσετε τη διαδικασία ή εάν δεν διαθέτετε τα σωστά εργαλεία, ζητήστε από έναν εμπορικό αντιπρόσωπο Harley-Davidson να διεξαγάγει την τοποθέτηση. Η ακατάλληλη τοποθέτηση αυτού του kit θα μπορούσε να οδηγήσει σε θάνατο ή σοβαρό τραυματισμό. (00333b)

ΣΗΜΕΙΩΣΗ

Το παρόν φύλλο οδηγιών παραπέμπει σε πληροφορίες του εγχειριδίου σέρβις. Για αυτήν την τοποθέτηση απαιτείται το εγχειρίδιο σέρβις για το μοντέλο της μοτοσικλέτας σας, το οποίο διατίθεται από εμπορικούς αντιπροσώπους Harley-Davidson.

Περιεχόμενα του Kit

Δείτε Εικόνα 1 και Πίνακα 2.

▲ ΠΡΟΕΙΔΟΠΟΙΗΣΗ

Μην υπερβαίνετε τη χωρητικότητα βάρους της πλαϊνής βαλίτσας. Να τοποθετείτε το ίδιο βάρος σε κάθε βαλίτσα. Πολύ μεγάλο βάρος στις πλαϊνές βαλίτσες μπορεί να προκαλέσει απώλεια ελέγχου, κάτι το οποίο θα μπορούσε να οδηγήσει σε θάνατο ή σοβαρό τραυματισμό. (00383a)

ΣΗΜΕΙΩΣΗ

Η μέγιστη χωρητικότητα βάρους της πλαϊνής βαλίτσας είναι 6,8 kg (15 lb).

ΠΡΟΕΤΟΙΜΑΣΙΑ

Μοντέλα με κεντρική ασφάλεια:

▲ ΠΡΟΕΙΔΟΠΟΙΗΣΗ

Για την αποτροπή τυχαιάς εκκίνησης του οχήματος, η οποία θα μπορούσε να προκαλέσει θάνατο ή σοβαρό τραυματισμό, αφαιρέστε την κύρια ασφάλεια προτού προχωρήσετε. (00251b)

1. Ανατρέξτε στο Εγχειρίδιο σέρβις και ακολουθήστε τις οδηγίες για να αφαιρέσετε το κάθισμα και την κεντρική ασφάλεια. Φυλάξτε όλο τον εξοπλισμό στερέωσης σέλας.

Εγκαταστήστε το kit επανατοποθέτησης Σήματος Αλλαγής Πορείας

Εάν απαιτείται kit επανατοποθέτησης σήματος αλλαγής πορείας/πινακίδα κυκλοφορίας, ανατρέξτε στις οδηγίες που περιλαμβάνονται στο kit επανατοποθέτησης Σήματος Αλλαγής Πορείας.

Τοποθετήστε τα σημεία πρόσδεσης στον βραχίονα φτερού

1. Ανατρέξτε στην ενότητα Εικόνα 3 . Τοποθετήστε τον αποστάτη (1) και το σημείο πρόσδεσης (2) πάνω στο νέο μπουλόνι βραχίονα φτερού (3).
2. Εγκαταστήστε το μπουλόνι μέσω του βραχίονα φτερού και του προφυλακτήρα μέσα στο περικόχλιο με σταθερή βάση στο εσωτερικό του φτερού.
3. **Kit 90201513A, 90201645A:** Τοποθετήστε το διαχωριστικό (4) στο μπροστινό σημείο πρόσδεσης μεταξύ βραχίονα φτερού και διαχωριστικού (1).

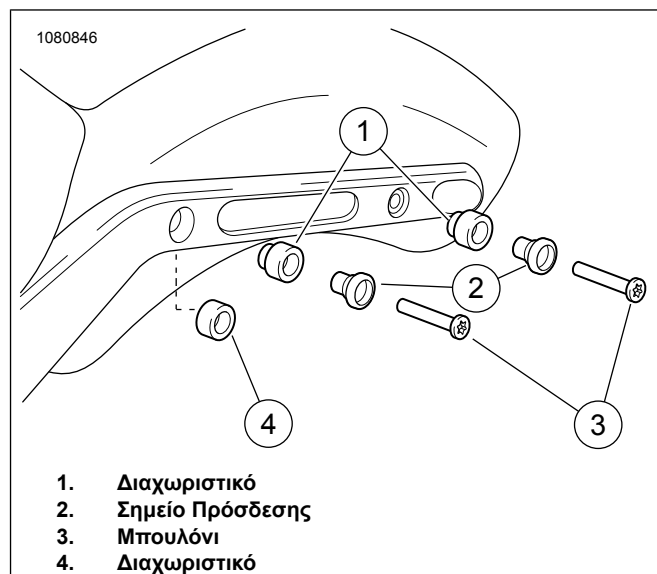

Εικόνα 3. Σημεία πρόσδεσης βραχίονα φτερού

Τοποθετήστε τους κάτω βραχίονες υποστήριξης στις πλαϊνές βαλίτσες

1. Ανατρέξτε στην ενότητα Εικόνα 4 . Εφαρμόστε υλικό σπειρωμάτων στα σπειρώματα της βίδας (3).
Αναλώσιμα: LOCTITE 243 MEDIUM STRENGTH THREADLOCKER AND SEALANT (ΜΠΛΕ) (99642-97)
2. Τοποθετήστε χαλαρά τον κάτω βραχίονα υποστήριξης (1) και στις δύο πλαϊνές βαλίτσες χρησιμοποιώντας επίπεδες ροδέλες (2) και βίδες (3).
 - a. Ο κάτω βραχίονας υποστήριξης εφαρμόζει στην υποδοχή στο πίσω μέρος της πλαϊνής βαλίτσας.
 - b. Το υλικό στερεώνεται στον βραχίονα από το εσωτερικό της πλαϊνής βαλίτσας.
 - c. Τα kit **90201513A, 90201555A, 90201644A, 90201645A:** απαιτεί δύο διαχωριστικά (7) ανά πλευρά, μεταξύ βραχίονα και πλαϊνής βαλίτσας.

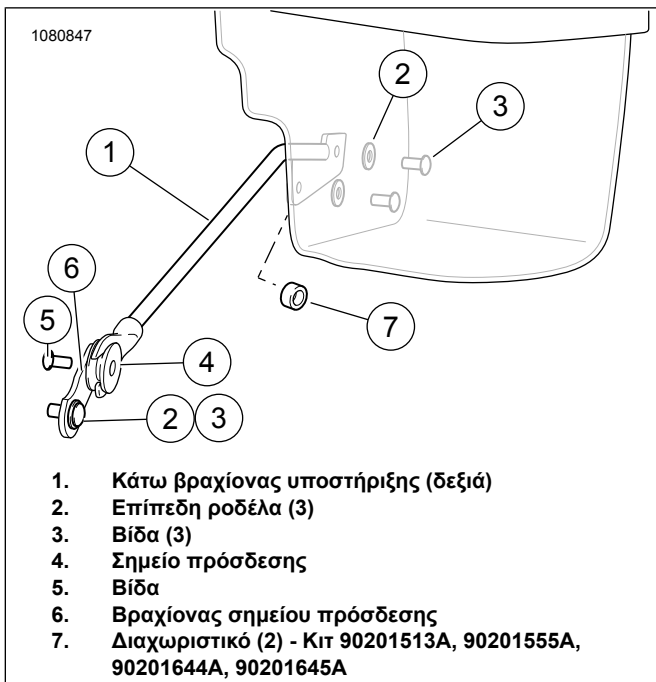

Εικόνα 4. Κάτω βραχίονας υποστήριξης

Τοποθέτηση Πλαϊνής Βαλίτσας

1. Ανατρέξτε στην ενότητα Εικόνα 1 . Ανοίξτε την πλαϊνή βαλίτσα.
2. Τραβήξτε το εξόγκωμα (που βρίσκεται στο εσωτερικό της πλαϊνής βαλίτσας) προς τα έξω, περιστρέψτε προς το πράσινο για να απαγκιστρωθεί και προς το κόκκινο για να αγκιστρωθεί.
3. Προσεγγίστε το όχημα με την πλαϊνή βαλίτσα να κλίνει ελαφρώς προς τα εμπρός και εισαγάγετε το άκρο του πιρουνιού του κάτω βραχίονα υποστήριξης πάνω από το μπροστινό χαμηλό μίνι σημείο πρόσδεσης.
 - a. Το πάχος του άκρου του κάτω βραχίονα υποστήριξης πρέπει να εφαρμόζει στην πλαστική εγκοπή μειωμένου διαμέτρου του μίνι σημείου πρόσδεσης στη θέση του κάτω μπροστινού σημείου πρόσδεσης.
4. Σύρετε την πλαϊνή βαλίτσα προς τα εμπρός επί του οχήματος, εξασφαλίζοντας ότι είναι πλήρως εγκατεστημένη πάνω και στα τρία σημεία πρόσδεσης.
5. Βεβαιωθείτε ότι η πλαϊνή βαλίτσα έχει κλειδώσει πλήρως στη θέση της. Ένας δείκτης τοποθετείται στην πίσω πλευρά της πλαϊνής βαλίτσας για να δείχνει τότε η βαλίτσα είναι κλειδωμένη (σημαία κάτω) ή ξεκλειδωτή (σημαία επάνω).
6. Ασφαλίστε τις βίδες του κάτω βραχίονα υποστήριξης. Σφίξτε.
 Ροπή: 6,8–10,2 N·m (60–90 in-lbs)

Εγκαταστήστε το κάτω μπροστινό σημείο πρόσδεσης

ΣΗΜΕΙΩΣΗ

Ανατρέξτε στην ενότητα Εικόνα 5 . Εγκαταστήστε τα εξαρτήματα του σημείου πρόσδεσης πάνω στο κάτω μπροστινό

υποστήριγμα πριν τοποθετήσετε το κάτω μπροστινό υποστήριγμα στο όχημα. Βεβαιωθείτε ότι όλες οι αποστάτες και τα μίνι σημεία πρόσδεσης είναι ευθυγραμμισμένα πριν να συνεχίσετε.

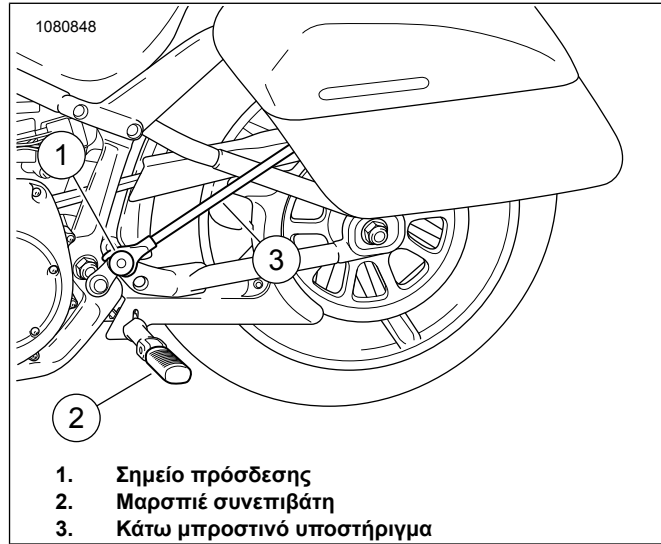

Εικόνα 5. Κάτω μπροστινό υποστήριγμα και Πρόσδεση

Προσαρμόστε το κάτω μπροστινό σημείο πρόσδεσης

1. Ανατρέξτε στην ενότητα Εικόνα 4 . Εγκαταστήστε το σημείο πρόσδεσης (4) πάνω στον βραχίονα του σημείου πρόσδεσης (6) με βίδα (5). Το σημείο πρόσδεσης πρέπει να κοιτά προς τα έξω κατά την εγκατάστασή του στο όχημα. Σφίξτε.
 Ροπή: 6,8–10,2 N·m (60–90 in-lbs)
2. Ανατρέξτε στην ενότητα Εικόνα 5 . Εγκαταστήστε τον βραχίονα σημείου πρόσδεσης πάνω στο πλαίσιο με το σημείο πρόσδεσης να κοιτά προς τα έξω, ευθυγραμμίζοντας την εγκοπή στον βραχίονα με το παξιμάδι άξονα ψαλιδιού.

ΣΗΜΕΙΩΣΗ

Ανάλογα με το όχημα, το στήριγμα μαρσπιέ μπορεί να χρειαστεί να αφαιρεθεί πρώτο.

- a. Εάν το όχημα έχει μαρσπιέ συνεπιβάτη, τοποθετήστε τον βραχίονα πρόσδεσης κόντρα στο πλαίσιο και τοποθετήστε το στήριγμα μαρσπιέ στην κορυφή του βραχίονα. Σφίξτε.
 Ροπή: 47,5–61 N·m (35–45 ft-lbs)
 - b. Ανατρέξτε στην ενότητα Εικόνα 4 . Εάν το όχημα δεν διαθέτει μαρσπιέ συνεπιβάτη, τοποθετήστε τον βραχίονα πάνω στο πλαίσιο χρησιμοποιώντας βίδα (3) και ροδέλα (2). Σφίξτε.
 Ροπή: 16,3–24,4 N·m (12–18 ft-lbs)
3. Δείτε την Εικόνα 5. Κρατώντας το κάτω μπροστινό υποστήριγμα (3) για να αποτραπεί περιστροφή, σφίξτε τη βίδα χρησιμοποιώντας μία κεφαλή κατσαβιδιού T50 TORX με επεκτεινόμενη μύτη. Σφίξτε.
 Ροπή: 47,5–61 N·m (35–45 ft-lbs)

Τοποθετήστε το μαρσπιέ συνεπιβάτη

Τοποθετήστε το μαρσπιέ συνεπιβάτη πάνω στο στήριγμα μαρσπιέ χρησιμοποιώντας πύρο διχαλωτής σύνδεσης (clevis pin).

ΣΗΜΕΙΩΣΗ

Στα οχήματα Softail 2018, το μαρσπιέ συνεπιβάτη είναι ασφαλισμένο με πύρους, πλάκα συγκράτησης, ελατήριο και σφαιρίδιο.

Τοποθετήστε τους ανακλαστήρες

ΣΗΜΕΙΩΣΗ

Η θερμοκρασία περιβάλλοντος πρέπει να είναι τουλάχιστον 16° C (60° F) για την σωστή προσκόλληση των ανακλαστήρων στα στήριγματα ανακλαστήρων. Μην αφαιρείτε το περίβλημα μέχρι να είστε έτοιμοι να εφαρμόσετε τον ανακλαστήρα.

▲ ΠΡΟΕΙΔΟΠΟΙΗΣΗ

Σύμφωνα με το ομοσπονδιακό πρότυπο ασφαλείας μηχανοκίνητων οχημάτων (FMVSS) 108, οι μοτοσικλέτες πρέπει να εξοπλίζονται με πίσω και πλαϊνούς ανακλαστήρες. Βεβαιωθείτε ότι οι πίσω και πλαϊνοί ανακλαστήρες έχουν στερεωθεί κατάλληλα. Η κακή ορατότητα του αναβάτη από τους άλλους αυτοκινητιστές μπορεί να οδηγήσει σε θάνατο ή σοβαρό τραυματισμό. (00336b)

1. Ανατρέξτε στην ενότητα Εικόνα 6 . Τοποθετήστε το στήριγμα ανακλαστήρα (1) στο κέντρο της πλαϊνής βαλίτσας.

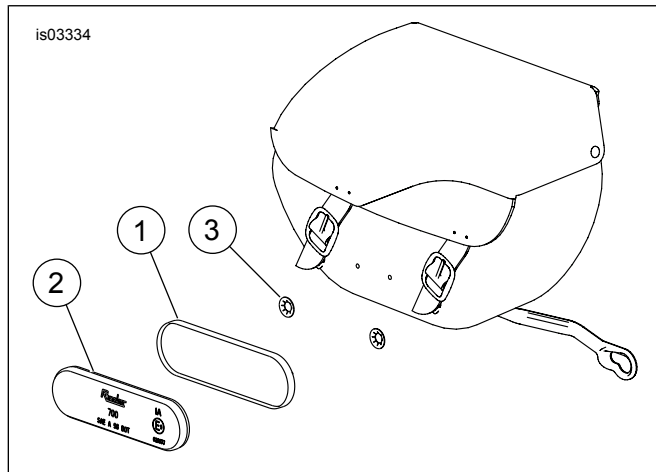

Εικόνα 6. Τοποθετήστε τους Ανακλαστήρες

2. Μαρκάρετε οπές πάνω στην πλαϊνή βαλίτσα με στυλό ή άλλο κατάλληλο εργαλείο.
3. Καθαρίστε την επιφάνεια του στηρίγματος ανακλαστήρα (1) όπου θα εγκατασταθεί ο ανακλαστήρας με σαπουνόνερο ή με μίγμα 50-70% ισοπροπυλικής αλκοόλης και 30-50% αποσταγμένου νερού. Αφήστε να στεγνώσει πλήρως.
4. Αφαιρέστε το περίβλημα από την κολλητική επένδυση του ανακλαστήρα (2).
5. Τοποθετήστε προσεκτικά τον ανακλαστήρα στο στήριγμα ανακλαστήρα και πιέστε τον δυνατά.

6. Κρατήστε τον ανακλαστήρα στη θέση του με σταθερή πίεση για τουλάχιστον ένα λεπτό.
7. Χρησιμοποιώντας ένα κατάλληλο εργαλείο, κάνετε δύο οπές 3/16 ίντσας στην πλαϊνή βαλίτσα στις θέσεις που σημειώνονται στο Βήμα 2.
8. Τοποθετήστε το στήριγμα ανακλαστήρα (1) πάνω στην πλαϊνή βαλίτσα χρησιμοποιώντας δύο παξιμάδια ώθησης (3). Τα παξιμάδια ώθησης εγκαθίστανται από μέσα από την πλαϊνή βαλίτσα.

ΣΗΜΕΙΩΣΗ

Αφήστε να παρέλθουν τουλάχιστον 24 ώρες μετά την εφαρμογή του ανακλαστήρα προτού εκθέσετε την περιοχή σε έντονο πλύσιμο, ισχυρό ψεκάσμο νερού ή ακραίες καιρικές συνθήκες.

Η κολλητική ουσία αποκτά μέγιστη ικανότητα συγκόλλησης μετά από περίπου 72 ώρες σε κανονική θερμοκρασία λειτουργίας.

Εγκαταστήστε το απέναντι κάτω μπροστινό σημείο πρόσδεσης και την πλαϊνή βαλίτσα

1. Αφαιρέστε τον σωλήνα εξάτμισης. Δείτε το εγχειρίδιο σέρβις.
2. Επαναλάβετε τις ίδιες εργασίες στην αντίθετη πλευρά του οχήματος για να εγκαταστήσετε το κάτω μπροστινό σημείο πρόσδεσης και την πλαϊνή βαλίτσα.
3. Ανατρέξτε στην ενότητα Εικόνα 7 . Τοποθετήστε το σημείο πρόσδεσης (4) στον βραχίονα στήριξης της εξάτμισης (1) στο εσωτερικό του οχήματος.
4. Τοποθετήστε την εξάτμιση. Δείτε το εγχειρίδιο σέρβις.

- c. Βίδες κάτω βραχίονα υποστήριξης πλαϊνής βαλίτσας.
Ροπή: 6,8–10,2 N·m (60–90 in-lbs)

Φροντίδα πλαϊνής βαλίτσας

Εφαρμόστε τη γνήσια πάστα για Δέρμα Harley-Davidson που διατίθεται με την πλαϊνή βαλίτσα σύμφωνα με τις οδηγίες στο κιτ φροντίδας δέρματος. Διατίθενται επιπλέον βάζα στους εμπορικούς αντιπροσώπους Harley-Davidson (HD Αριθμός εξαρτήματος 9826191V).

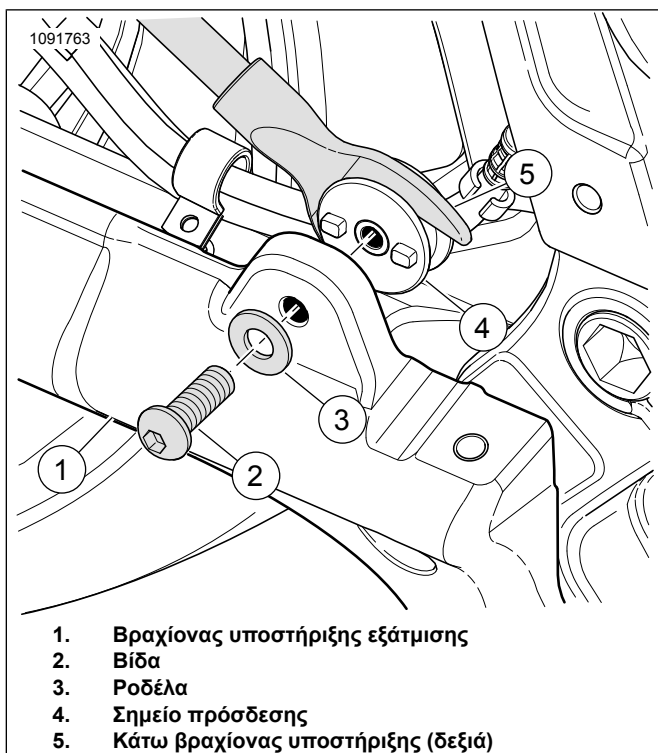

1. Βραχίονας υποστήριξης εξάτμισης
2. Βίδα
3. Ροδέλα
4. Σημείο πρόσδεσης
5. Κάτω βραχίονας υποστήριξης (δεξιά)

Εικόνα 7. Κάτω βραχίονας υποστήριξης (δεξιά πλευρά)

Τελική συναρμολόγηση

ΣΗΜΕΙΩΣΗ

Βεβαιωθείτε ότι ο διακόπτης ανάφλεξης/φωτός είναι στη θέση OFF πριν από την εγκατάσταση της κεντρικής ασφάλειας/πριν από την τοποθέτηση των καλωδίων μπαταρίας.

1. Τοποθετήστε την κύρια ασφάλεια. Δείτε το εγχειρίδιο σέρβις.
2. Τοποθετήστε τη σέλα. Μετά την τοποθέτηση της σέλας, τραβήξτε την προς τα πάνω για να επαληθεύσετε ότι έχει ασφαλίσει. Δείτε το εγχειρίδιο σέρβις.

ΣΥΝΤΗΡΗΣΗ

Βίδες σημείου πρόσδεσης

ΣΗΜΕΙΩΣΗ

Η μη σύσφιξη των βιδών έως την καθορισμένη ροπή θα μπορούσε να προκαλέσει ζημιά στο τοποθετημένο αξεσουάρ. (00508b)

1. Μετά από 500 μίλια οδήγησης με εγκατεστημένες τις πλαϊνές βαλίτσες, χρειάζεται να ελέγξετε τη ροπή στις βίδες στερέωσης του σημείου πρόσδεσης. Ελέγξτε και βεβαιωθείτε ότι διατηρείται η σωστή ροπή και σφίξτε τις βίδες, εάν είναι απαραίτητο. Σφίξτε.
 - a. Βίδες πάνω σημείου πρόσδεσης.
Ροπή: 28,5–36,6 N·m (21–27 ft-lbs)
 - b. Βίδες κάτω μπροστινού σημείου πρόσδεσης.
Ροπή: 16,3–24,4 N·m (12–18 ft-lbs)