



前端可拆卸式对接套件

基本信息

表1。概述

套件	建议工具	技能水平 ⁽¹⁾	时间
53803-06	防护眼镜，扭矩扳手		1.5 小时

(1) 按扭矩值或其他适当工具和所需技术进行紧固

套件内容



图1。套件内容：单独安装的前端对接套件

表2。套件内容：Holdfast 对接五金套件

<input checked="" type="checkbox"/>	项目	数量	描述	零件编号	注意
<input type="checkbox"/>	1	1	安装架, 右侧	53759-96B	
<input type="checkbox"/>		1	安装架, 左侧(未显示)	53758-96C	
<input type="checkbox"/>	2	1	线缆扎带	10073	
<input type="checkbox"/>	3	2	对接点	53684-96A	
<input type="checkbox"/>	4	2	半圆头内六角螺丝, 3/8-16x2英寸(51毫米)	4215	28.5-37 N·m(21-27 ft-lbs)
<input type="checkbox"/>	5	6	垫圈, 硬化, 3/8英寸内径, 1/8英寸(3.2毫米)厚	6532	
<input type="checkbox"/>	6	2	平垫圈, 镀铬, 3/8英寸内径, 1/16英寸(1.6毫米)厚	94067-90T	
<input type="checkbox"/>	7	2	六角锁紧螺母, 耐落防松, 薄, 3/8-16	7667	
<input type="checkbox"/>	8	4	六角头盖螺丝, 5/16-18英寸(25.4毫米)	4017	20.3-25.8 N·m(15-19 ft-lbs)
<input type="checkbox"/>	9	2	六角头盖螺丝, 1/4-20x7/8英寸(22.2毫米)	3802W	关于LHRC/I和FLHRS/I以外的所有车型 13.6-19 N·m(10-14 ft-lbs)
<input type="checkbox"/>		2	六角头盖螺丝, 1/4-20x1-1/2英寸(38.1毫米)	2872W	关于FLHRC/I和FLHRS/I车型 13.6-19 N·m(10-14 ft-lbs)
<input type="checkbox"/>	10	2	隔板, 1/4英寸内径, 1/8英寸(3.2毫米)厚	5735	
<input type="checkbox"/>	11	2	隔板, 1/4英寸内径, 9/16英寸(14.3毫米)厚	5839	关于FLHRC/I和FLHRS/I车型
<input type="checkbox"/>	12	2	半圆头内六角螺丝, 5/16-18x1英寸	94394-92T	20.3-25.8 N·m(15-19 ft-lbs)
<input type="checkbox"/>	13	2	平垫圈	94066-90T	
<input type="checkbox"/>	14	2	对接点衬套-带槽口	53123-96	
文字中提到, 但套件中不包括的项目:					
<input checked="" type="checkbox"/>	A	原装设备边箱支架			
<input checked="" type="checkbox"/>	B	来自套件53804-06的后端对接点托架			
<input checked="" type="checkbox"/>	C	来自套件53804-06的对接点			
<input checked="" type="checkbox"/>	D	来自套件53804-06的2-1/4英寸(57毫米)长半圆头螺丝和锁紧垫圈			
<input checked="" type="checkbox"/>	E	来自套件53804-06的0.385英寸(9.8毫米)隔板			
<input checked="" type="checkbox"/>	F	原厂设备垫圈			
<input checked="" type="checkbox"/>	G	原厂设备边箱安装架			
注:					
<input checked="" type="checkbox"/>	H	对于1997年及以后款的车型而言, 每一侧的对接点必须安装在前端(前方)的孔中, 1994年至1996年款车型则须安装在后端(后方)的孔中。			
<input checked="" type="checkbox"/>	J	对于1997年至2001年款车型而言, 两个空气接头应安装在两个底孔中。 对于2002年款车型而言, 将单个空气接头安装在右侧托架上的前端(前方)的孔中。 对于2003年及以后款的车型而言, 空气接头必须重新安装于左侧托架上的前方孔中。			
<input checked="" type="checkbox"/>	K	来自行李架或倒U形直靠背套件的托架。			
<input checked="" type="checkbox"/>	L	来自套件53658-05的锁紧螺母(关于1994年至1996年款车型)。 边箱支架(A)上的焊接螺母(关于1997年及以后款车型)。			
<input checked="" type="checkbox"/>	M	边箱支架(A)上的焊接螺母。			

表2。套件内容：Holdfast 对接五金套件

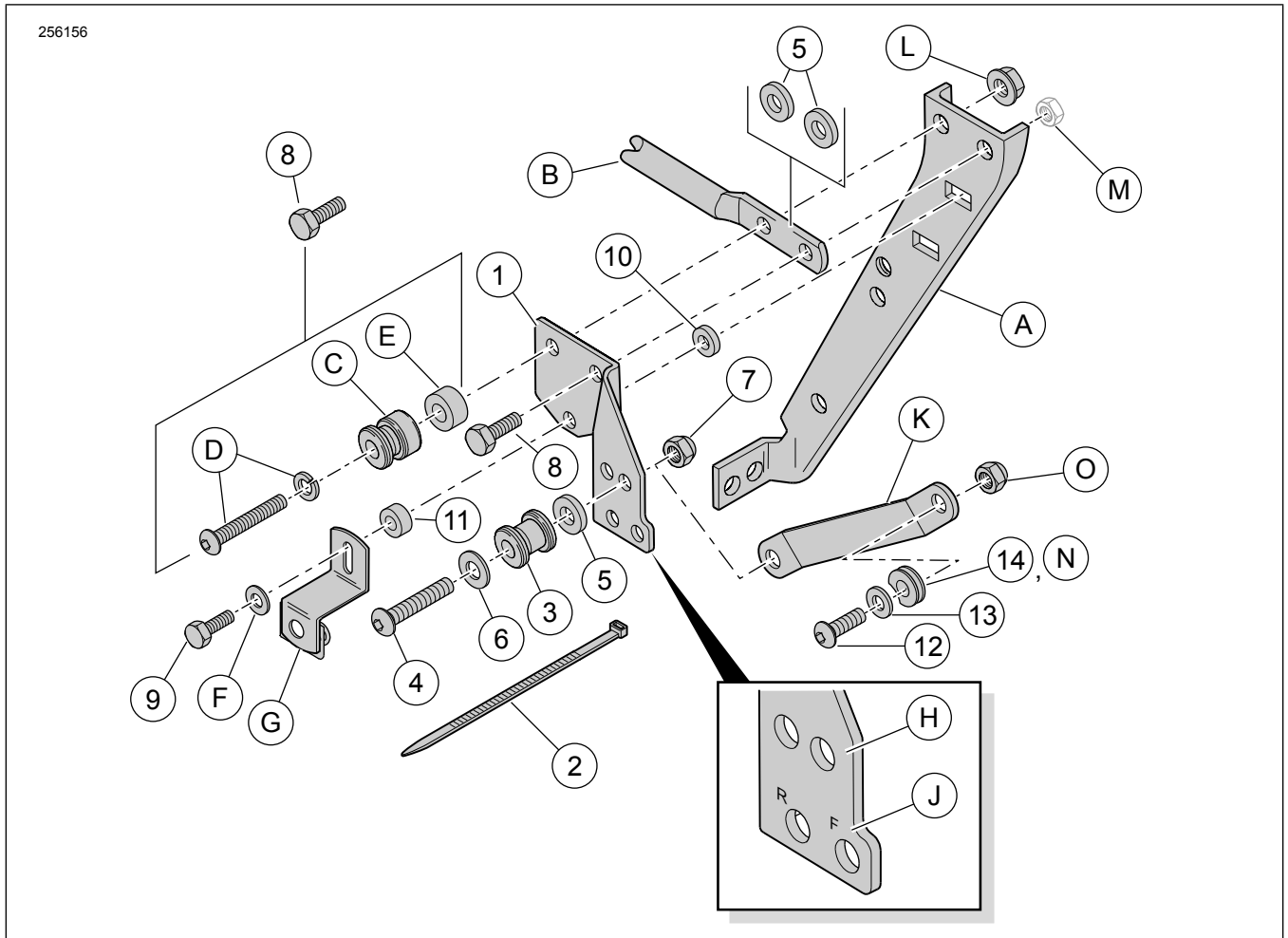
☑	项目	数量	描述	零件编号	注意
☑	N	2	对接点衬套-不带槽口(来自套件53660-05,关于1994年至1996年款车型)。		
☑	0	2	螺母(来自套件53660-05,关于1994年至1996年款车型)。		

注意

安装或从车辆上拆卸零件之前,先检查确认套件中有所有零件。

概述

车型

关于车型适配信息,参见P&ARetailCatalog(零件与附件零售目录)或www.harley-davidson.com上的PartsandAccessories(零件与附件)部分(仅英文)。

确保您使用的是最新版的说明书,可从下列网站获取:
www.harley-davidson.com/isheets

请联系哈雷戴维森客户支持中心,电话:1-800-258-2464(仅美国)或1-414-343-4056。

注意

图2显示前端对接套件(53803-06)和后端对接套件(53804-06)的安装位置。

这些套件在安装时必须考虑到某些可拆卸式哈雷戴维森原厂摩托车配件能够正确安装。



图2。对接点位置

1994年至1996年款车型所需要的附加零件

可拆卸式乘客倒U形直靠背(52805-97A)配件需要购买套件53660-05(图2,项目1)和53658-05,它们由两个5/16-18锁紧螺母组成。这些套件在哈雷戴维森经销商处单独出售。

准备

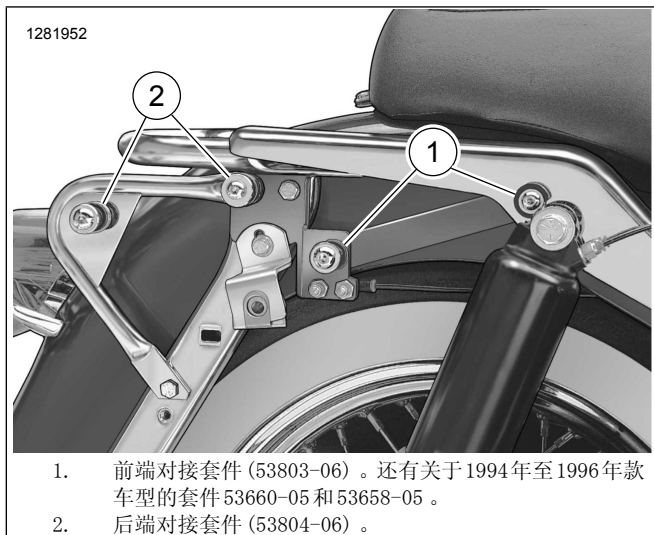
1. 拆下边箱。参见车主手册。
2. 拆下侧盖。参见车主手册。
3. 拆卸主保险丝。参见车主手册。

4. 拆下座椅。参见车主手册。
5. 卸下装有空气接头一侧的挡板支架罩,留至安装时使用。
6. 从托架上卸下空气接头,然后丢弃托架。
7. 参见图3。从摩托车的每一侧卸下现有螺丝(3),并丢弃。
8. 将来自底部螺丝的垫圈留至边箱托架安装时使用。



图3。原厂设备螺丝(显示左侧)

安装

1. 注意

单独安装的前端对接套件安装方式不同于同后端对接套件共同安装的前端对接套件。

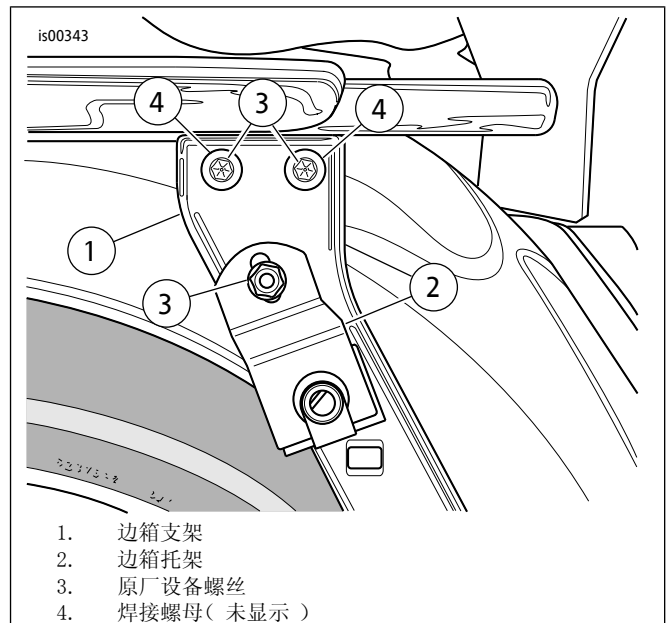
参见图1。前端对接点安装架(1)分左右侧。下方孔附近压印的字母必须朝上,且须分清前(F)后(R)位。

将安装架(1)定位至摩托车的一侧。

2. 无后端对接套件:请参见图1。按照下列方式安装安装架:
 - a. 将一个5/16-18x1英寸(25毫米)长螺丝(8)安装在两个上孔内。
 - b. 将一个1/8英寸(3.2毫米)厚隔块(5)安装在每个螺丝上,位于安装架(1)和原厂设备(OE)边箱支架(A)中间。
 - c. 用手拧紧两个螺丝。

3. 有后端对接套件：请参见图1。按照下列方式安装安装架：

- a. 将来自前端对接套件 (53803-06) 的 5/16-18 x 1 英寸 (25毫米)长螺丝 (8) 安装至托架 (1) 的前部上方孔，且穿过来自后端对接套件 (53804-06) 的托架 (B) 前端，置于安装架 (1) 和原装设备边箱支架 (A) 之间。
- b. 将来自后端对接套件 (53804-06) 的 5/16-18x2-1/4 英寸 (57毫米)长螺丝和锁紧垫圈 (D)、对接点 (C) 和 0.386 英寸 (9.8 毫米)厚隔块安装至来自后端对接套件 (53804-06) 的托架 (B) 的后部上方孔，置于安装架 (1) 和原装设备边箱支架 (A) 之间。
- c. 用手拧紧两个螺丝。

4. 参见图1和表2。安装后端边箱底架。

- a. 将 1/4-20 螺丝 (项目 9，长度为 1 英寸或 7/8 英寸，视车型而定) 穿过垫圈 (F) 和槽安装至边箱安装架 (G)。
- b. 对于 FLHR、FLHT 或 FLTR 车型：将螺纹穿过安装架 (1) 的底孔插至之前所装的螺丝正下方。
- c. 关于 FLHRC 或 FLHRS 车型：将 9/16 英寸 (14.3 毫米) 厚隔块 (11) 安装在螺丝螺纹上，并将螺纹穿过安装架 (1) 的底孔插至之前所装的螺丝正下方。
- d. 将 1/8 英寸 (3.2 毫米) 后隔块 (10) 安装在螺丝螺纹上，并将螺纹穿过边箱支架 (A) 安装至对开螺母。拧紧。
扭矩: 13.6-19 N·m (120-168 in-lbs)
- e. 固定两个上部螺丝。拧紧。
扭矩: 20.3-25.8 N·m (15-19 ft-lbs)
- f. 对另一侧重复此操作。

5. 根据需要拧紧空气软管和接头：

- a. 关于 1997-2001 车型：将两个空气接头穿过最下方的两个孔 (标为 "F" 和 "R") 固定至右侧托架。
- b. 关于 2002 年款车型：这款车型只有一个空气接头，必须将其安装在右侧托架上标有 "F" 的孔内。
- c. 关于 2003 年及以后款车型：请参见图4。从气阀上卸下左侧减震器空气软管 (1)，并将其重新布设在顶部减震器底架下。如图所示，使用线缆扎带 (2) 固定空气软管，避免其扭结或挤压。将空气软管重新安装至气阀，并将气阀安装到左侧托架标记着 "F" 的孔中。



图4。2003年及以后款车型的空气软管布设

6. 将空气添加至减震器。参见车主手册。
7. 参见图7和图1。将一个垫圈 (6) 置于来自本套件的一个半圆头螺丝 (4) 的螺纹上。
8. 如图所示，将一个对接点 (3) 置于螺丝螺纹上，然后放置一个隔块 (5)。
9. 如图所示，将螺丝螺纹：
 - a. 关于 1994 年至 1996 年车型：穿过最后方的孔 (H) 插入安装架 (1)。
 - b. 关于 1997 年及以后款车型：穿过最前方的孔 (H) 进入安装架 (1)。
 - c. 将螺丝螺纹穿过较大的孔插入托架 (53805-99，项目 K，行李架部件或倒U形直靠背套件)，然后使用锁紧螺母 (7) 将其固定，不要过紧。
 - d. 锁紧螺母不要固定太紧，以便于对接点调整。
 - e. 对另一侧重复此操作。
10. 安装前对接点。
 - a. 参见图1。从套件中获得一个对接点衬套 (14或N)、螺丝 (12) 和平垫圈 (13)。
 - b. 将扁平垫圈和衬套按顺序置于螺丝的螺纹上。
 - c. 安装卸下的挡板支架罩。
 - d. 将螺丝穿过较小的孔插入托架 (K) 和挡板支架罩。
 - e. 将螺丝拧入挡板支架中的焊接螺母 (1994 至 96 年车款则是螺母 (O))。
 - f. 参见图6。将衬套槽口 (4) 旋转至 "正确" 位置 (1)。
 - g. 拧紧螺丝。拧紧。
扭矩: 26 N·m (19 ft-lbs)
 - h. 对另一侧重复此操作。



图5。前对接点位置

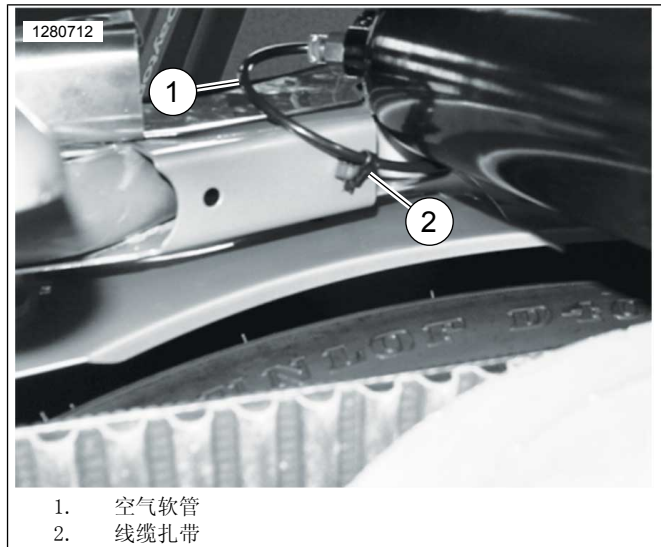

图6。对接点槽口位置

11. **注意**
不同可拆卸式部件门锁在不同的位置。

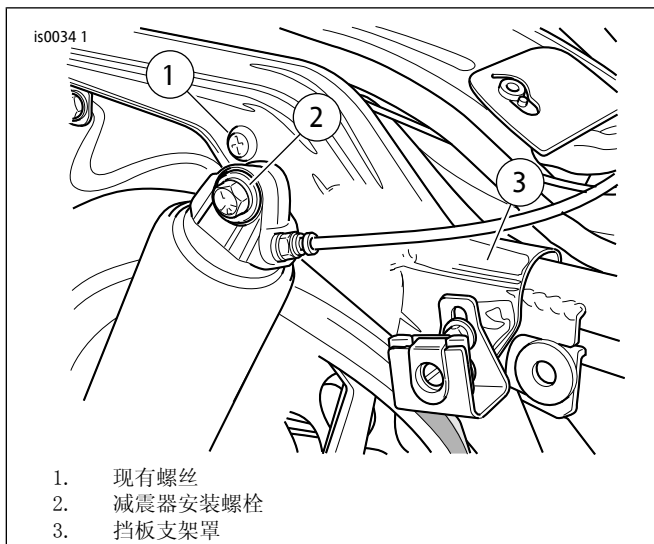
调整对接点。

- a. 按照说明书关于相应配件的说明，将可拆卸式配件固定至对接点。
- b. 拧紧后对接点紧固件。拧紧。
扭矩: 61-63.7 N·m (45-47 ft-lbs)

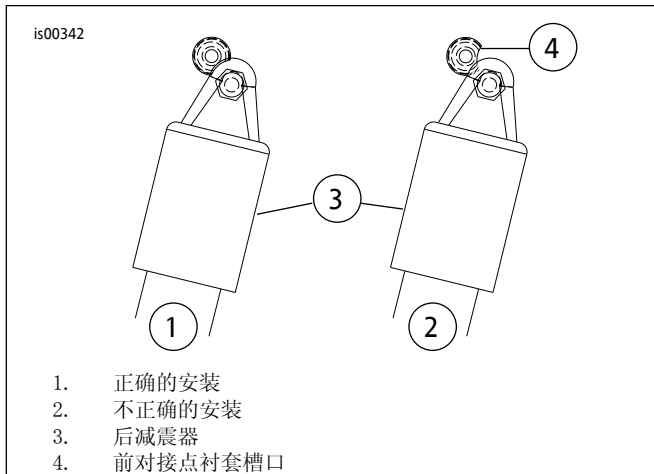
12. 使用OE紧固件安装右前边箱托架。拧紧。
扭矩: 6.8-10.8 N·m (5-8 ft-lbs)



图7。对接点中的门锁正确对准

表3。对接点中的门锁正确对准

项目	名称(数量)
数字和字母与套件内容列表相符合。	
1	安装架
3	对接点
3a	对接点卡槽
3b	对接点的凸起表面
4	半圆头螺丝
5	隔块
6	平垫圈
7	锁紧螺母
K	来自行李架或直靠背套件的托架
套件内容列表中未包含的项目。	
Y	行李架或倒U形直靠背侧板
Z	行李架或倒U形直靠背侧板门锁

完成

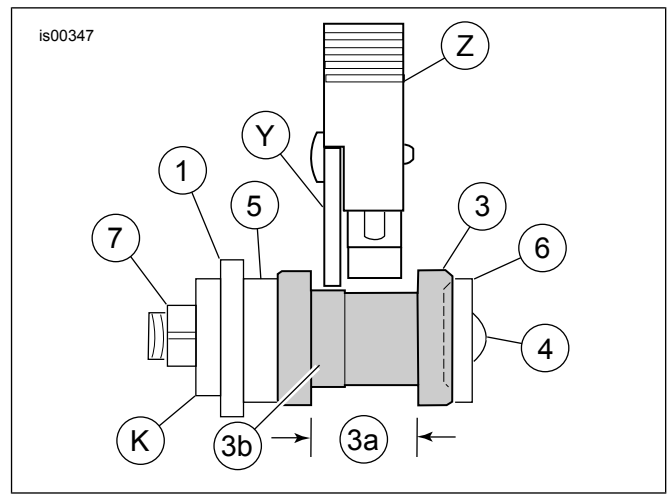
1. 安装主保险丝。参见车主手册。
2. 安装侧盖。参见车主手册。
3. 安装边箱。参见车主手册。
4. 安装座椅。参见车主手册。