



KOMPLET ZA PRIKLJUČIVANJE ODVOJIVOG PRIBORA SPRIJEDA

OPĆE INFORMACIJE

Tablica 1. Opće informacije

Kompleti	Preporučeni alati	Razina vještine ⁽¹⁾	Vrijeme
53803-06	Zaštitne naočale, moment ključ		1,5 sati

(1) Potrebno je pritezanje do tražene vrijednosti momenta ili ostali alati i tehnike srednje razine zahtjevnosti

SADRŽAJ KOMPLETA

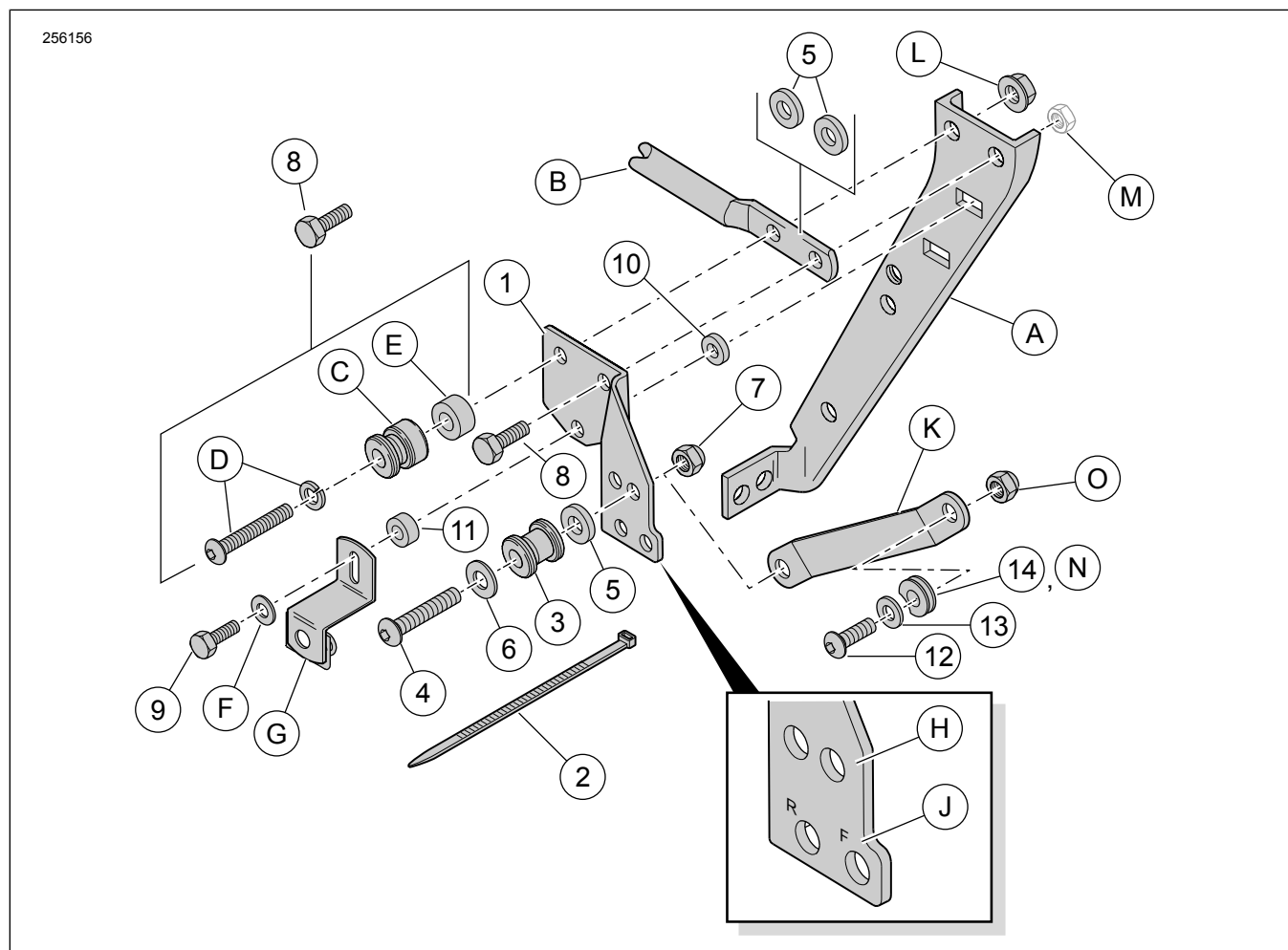

Slika 1. Sadržaj kompleta: Postavljen samo prednji komplet za priključivanje

Tablica 2. Sadržaj kompleta: Kompleti za priključivanje hardvera Holdfast

<input checked="" type="checkbox"/>	Stavka	Kol.	Opis	Br. dijela	Napomene
<input type="checkbox"/>	1	1	Navojni nosač, desni	53759-96B	
<input type="checkbox"/>		1	Navojni nosač, lijevi (nije prikazan)	53758-96C	
<input type="checkbox"/>	2	1	Traka za kabel	10073	
<input type="checkbox"/>	3	2	Priključna točka	53684-96A	
<input type="checkbox"/>	4	2	Vijak, okrugla glava, šesterokutni naglavak, 3/8-16 x 2 inča (51 mm)	4215	28,5–37 N·m (21–27 ft-lbs)
<input type="checkbox"/>	5	6	Podloška, ojačana, 3/8 inča u promjeru, 1/8 inča (3,2 mm) debljine	94357-91T	
<input type="checkbox"/>	6	2	Ravna podloška, krom, 3/8 inča unutarnji promjer, 1/16 inča (1,6 mm) debljine	94067-90T	
<input type="checkbox"/>	7	2	Šesterokutna sigurnosna matica, Nylok, tanka, 3/8-16	7667	
<input type="checkbox"/>	8	4	Vijak, šesterokutna glava, 5/16-18 x 1 inč (25,4 mm)	4017	20,3–25,8 N·m (15–19 ft-lbs)
<input type="checkbox"/>	9	2	Vijak, šesterokutna glava, 1/4-20 x 7/8 inča (22,2 mm)	3802W	Za sve modele osim FLHRC/I i FLHRS/I 13,6–19 N·m (10–14 ft-lbs)
<input type="checkbox"/>		2	Vijak, šesterokutna glava, 1/4-20 x 1-1/2 inča (38,1 mm).	2872W	Za modele FLHRC/I i FLHRS/I 13,6–19 N·m (10–14 ft-lbs)
<input type="checkbox"/>	10	2	Razdjelnik 1/4 inča u promjeru, 1/8 inča (3,2 mm) debljine	5735	
<input type="checkbox"/>	11	2	Razdjelnik 1/4 inča u promjeru, 9/16 inča (14,3 mm) debljine	5839	Za modele FLHRC/I i FLHRS/I
<input type="checkbox"/>	12	2	Vijak, okrugla glava, šesterokutni naglavak, 5/16-18 x 1 inč	94394-92T	20,3–25,8 N·m (15–19 ft-lbs)
<input type="checkbox"/>	13	2	Podloška, ravna	94066-90T	
<input type="checkbox"/>	14	2	Čahura, priključna točka - urezana	53123-96	
Stavke spomenute u tekstu, no nisu u kompletu:					
<input checked="" type="checkbox"/>	A	Originalni potporni nosač torbe pored sjedala			
<input checked="" type="checkbox"/>	B	Nosač stražnje priključne točke iz kompleta 53804-06			
<input checked="" type="checkbox"/>	C	Priključna točka iz kompleta 53804-06			
<input checked="" type="checkbox"/>	D	Vijak s okruglom glavom duljine 2-1/4 inča (57 mm) i sigurnosna podloška iz kompleta 53804-06			
<input checked="" type="checkbox"/>	E	Razdjelnik od 0,385 inča (9,8 mm) iz kompleta 53804-06			
<input checked="" type="checkbox"/>	F	Originalna podloška			
<input checked="" type="checkbox"/>	G	Originalni navojni nosač torbe pored sjedala			
Napomene:					
<input checked="" type="checkbox"/>	H	Priključna točku sa svake strane mora biti postavljena u prednju rupu za model iz 1997. i novije modele te u stražnju rupu za modele od 1994. do 1996.			

Tablica 2. Sadržaj kompleta: Kompleti za priključivanje hardvera Holdfast

☑	Stavka	Kol.	Opis	Br. dijela	Napomene
☑	J		Za modele od 1997. do 2001. dvije spojnice za zrak postavljaju se u dvije donje rupe. Za modele iz 2002. jednu spojnicu za zrak postavite u prednju rupu na desnom nosaču. Za modele iz 2003. i novije spojnicu za zrak mora se premjestiti u prednju rupu na desnom nosaču.		
☑	K		Držać iz kompleta nosača prtljage ili okomitog naslona.		
☑	LI		Sigurnosna matica iz kompleta 53658-05 (za modele od 1994. do 1996.). Zavarna matica na potpornom nosaču torbe pored sjedala (A) (za modele iz 1997. i novije).		
☑	M		Zavarna matica na potpornom nosaču torbe pored sjedala (A).		
☑	N	2	Čahura, priključna točka - bez ureza (iz kompleta 53660-05, za modele od 1994. do 1996.).		
☑	O	2	Matica (iz kompleta 53660-05, za modele od 1994. do 1996.).		

NAPOMENA

Prije ugradnje ili uklanjanja predmeta s vozila provjerite je li sadržaj kompleta potpun.

OPĆENITO

Modeli

Za informacije o ugrađivanju dijelova za pojedine modele pogledajte Prodajni katalog dijelova i pribora ili odjeljak Dijelovi i pribor na stranici www.harley-davidson.com (samo na engleskom).

Pazite da upotrebljavate najnoviju verziju uputa koja je dostupna na stranici: www.harley-davidson.com/isheets

Obratite se centru za podršku korisnicima tvrtke Harley-Davidson na broj telefona 1-800-258-2464 (samo u SAD-u) ili 1-414-343-4056.

NAPOMENA

Slika 2 prikazuje lokacije za postavljanje za prednji komplet za priključivanje (53803-06) i stražnji komplet za priključivanje (53804-06).

Ovi kompleti moraju biti postavljeni kako bi se omogućilo pravilno postavljanje određenog originalnog dodatnog pribora tvrtke Harley-Davidson.

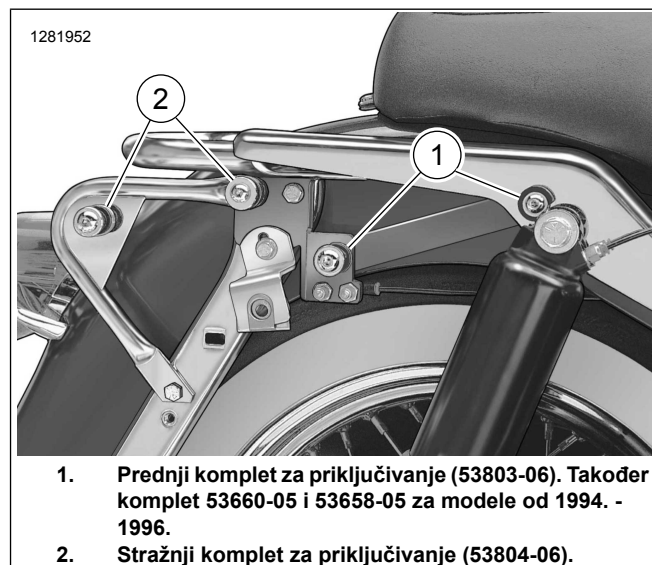

1. Prednji komplet za priključivanje (53803-06). Također komplet 53660-05 i 53658-05 za modele od 1994. - 1996.
2. Stražnji komplet za priključivanje (53804-06).

Slika 2. Lokacije priključnih točaka

Za modele od 1994. do 1996. potrebni su dodatni dijelovi

Odvojivi okomiti naslon za putnika (52805-97A) zahtijeva kupnju kompleta 53660-05 (Slika 2 , stavka 1) i 53658-05, koji se sastoji od dvije sigurnosne matice 5/16-18. Ti su kompleti dostupni zasebno kod dobavljača za Harley-Davidson.

PRIPREMA

1. Uklonite torbe pored sjedala. Pogledajte korisnički priručnik.
2. Skinite bočni poklopac. Pogledajte korisnički priručnik.
3. Izvadite glavni osigurač. Pogledajte korisnički priručnik.
4. Uklonite sjedalo. Pogledajte korisnički priručnik.
5. Skinite poklopac nosača blatobrana na strani na kojoj su spojnice za zrak i spremite za postavljanje.
6. Skinite spojnice za zrak s nosača i odložite nosač.
7. Pogledajte Slika 3 . Skinite i odložite postojeće vijke (3) sa svake strane motocikla.

8. Podlošku iz donjeg vijka spremite za postavljanje nosača torbe pored sjedala.

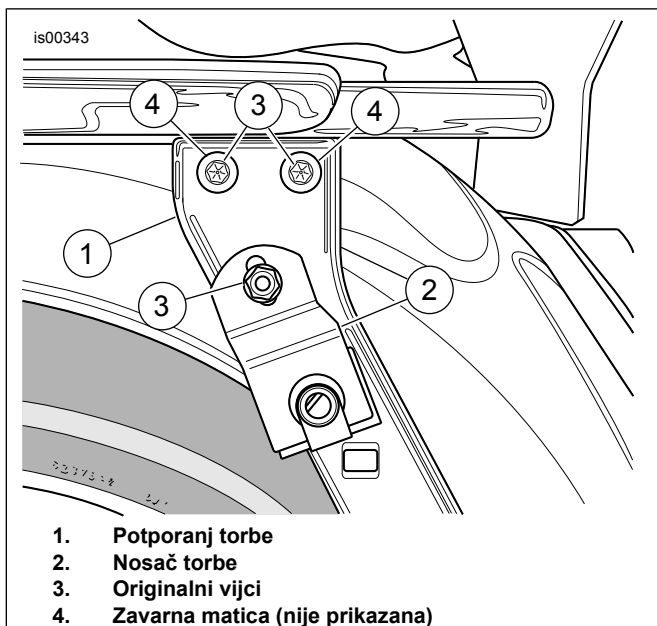

Slika 3. Originalni vijci (prikazana lijeva strana)

POSTAVLJANJE

1. NAPOMENA

Kada se postavlja samo prednji komplet za priključivanje postavlja se drugačije nego kada se prednji komplet za priključivanje postavlja zajedno sa stražnjim kompletom za priključivanje.

Pogledajte Slika 1 . Navojni nosači prednje priključne točke (1) različiti su za lijevu i desnu stranu. Slova otisnuta u blizini donjih rupa moraju biti okrenuta prema vani te označavati prednji (F) i stražnji (R) položaj.

Navojni nosač (1) postavite na jednu stranu motocikla.

2. **Bez stražnjeg kompleta za priključivanje:** Pogledajte Slika 1 . Postavite navojni nosač kako slijedi:

- Postavite vijak (8) dug 5/16-18 x 1 inč (25 mm) u obje gornje rupe.
- Postavite razdjelnik (5) debljine 1/8 inča (3,2 mm) na svaki vijak, između navojnog nosača (1) i Originalna oprema (OE) potpornog nosača torbe pored sjedala (A).
- Prstima zategnite oba vijka.

3. **Sa stražnjim kompletom za priključivanje:** Pogledajte Slika 1 . Postavite navojni nosač kako slijedi:

- Postavite vijak (8) duljine 5/16-18 x 1 inč (25 mm) s prednjeg kompleta za priključivanje (53803-06) u gornju prednju rupu nosača (1) te kroz prednji dio nosača (B) sa stražnjeg kompleta za priključivanje (53804-06), između navojnog nosača (1) i originalnog potpornog nosača torbe pored sjedala (A).

- Postavite vijak duljine 5/16-18 x 2-1/4 inča (57 mm) i sigurnosnu podlošku (D), priključnu točku (C) i razdjelnik (E) debljine 0,386 inča (9,8 mm) sa stražnjeg kompleta za priključivanje (53804-06) u gornju stražnju rupu nosača (B) sa stražnjeg kompleta za priključivanje (53804-06), između navojnog nosača (1) i originalnog potpornog nosača torbe pored sjedala (A).

- Prstima zategnite oba vijka.

4. Pogledajte Slika 1 i Tablica 2 . Postavite stražnji nosač torbe pored sjedala.

- Umetnite vijak 1/4-20 (stavka 9, dužina je 1 inč ili 7/8 inča, ovisno o modelu) kroz podlošku (F) i utor u navojnom nosaču torbe (G).

- Za modele FLHR, FLHT ili FLTR:** navoje umetnite kroz donju rupu navojnog nosača (1), ravno ispod prethodno postavljenih vijaka.

- Za modele FLHRC ili FLHRS:** postavite razdjelnik (11) debljine 9/16 inča (14,3 mm) na navoje vijka te navoje umetnite kroz donju rupu navojnog nosača (1), ravno ispod prethodno postavljenih vijaka.

- Razdjelnik (10) debljine 1/8 inča (3,2 mm) stavite na navoje vijka i vijak umetnite kroz potporni nosač torbe (A8) u maticu s kopčom. Pritegnite.

Moment: 13,6–19 N·m (120–168 in-lbs)

- Zategnite oba gornja vijka. Pritegnite.

Moment: 20,3–25,8 N·m (15–19 ft-lbs)

- Ponovite za suprotnu stranu.

5. Po potrebi pričvrstite crijevo za zrak i spojnice:

- Za modele od 1997.-2001.:** dvije spojnice za zrak pričvrstite kroz dvije najniže rupe (označene s „F“ i „R“) na desnom nosaču.

- Za modele iz 2002.:** ovaj model ima samo jednu spojnicu za zrak koja se mora postaviti u rupu označenu slovom „F“ na nosaču s desne strane.

- Za modele iz 2003. i novije:** pogledajte Slika 4 . Crijevo za zrak lijevog amortizera (1) skinite sa zračnog ventila i provedite ga ispod gornjeg nosača amortizera. Pomoću trake za kabel (2) pričvrstite crijevo za zrak kako je prikazano, da biste spriječili njegovo savijanje ili uklještenje. Crijevo za zrak ponovno priključite na zračni ventil te zračni ventil postavite u rupu označenu slovom „F“ na nosaču s lijeve strane.

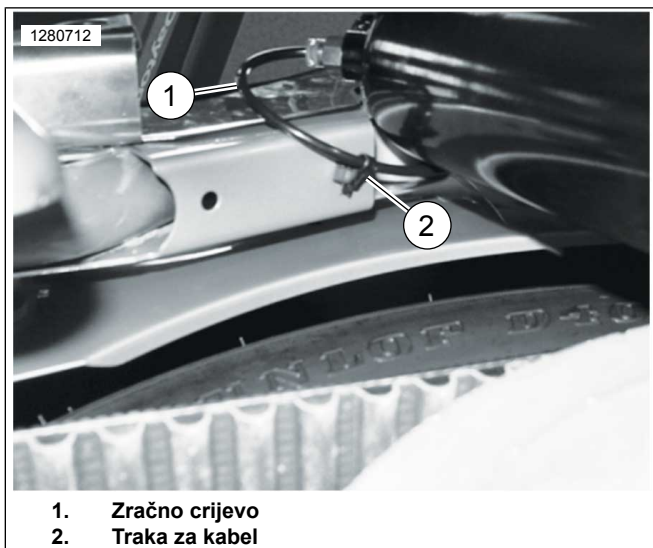

1. Zračno crijevo
2. Traka za kabel

Slika 4. Provođenje crijeva za zrak na modelima iz 2003. i novijima

6. Dodajte zrak amortizerima. Pogledajte korisnički priručnik.
7. Pogledajte Sliku 7 i Sliku 1. Podlošku (6) stavite na navoje vijke s okruglom glavom (4) iz ovog kompleta.
8. Priključnu točku (3) stavite, s naznačenom orijentacijom, stavite na navoje vijka, a zatim stavite i razdjelnik (5).
9. Vijke umetnite na sljedeći način:
 - a. **Za modele od 1994.-1996.:** kroz krajnju zadnju rupu (H) u navojni nosač (1).
 - b. **Za modele iz 1997. i novije:** kroz krajnju prednju rupu (H) u navojni nosač (1).
 - c. Vijke umetnite kroz veću rupu na nosaču (53805-99, stavka K, dio kompleta nosača ili okomitog naslona suvozača) i lagano pričvrstite pomoću sigurnosne matice (7).
 - d. Sigurnosnu maticu nemojte zategnuti do kraja kako biste mogli prilagoditi priključnu točku.
 - e. Ponovite za suprotnu stranu.
10. Postavite prednju priključnu točku.
 - a. Pogledajte Sliku 1. Iz kompleta uzmite čahuru priključne točke (14 ili N), vijak (12) i ravnu podlošku (13).
 - b. Ravnu podlošku, a zatim i čahuru, stavite na navoje vijka.
 - c. Postavite poklopac nosača blatobrana koji ste prethodno skinuli.
 - d. Vijke umetnite kroz manju rupu na nosaču (K) i poklopac nosača blatobrana.
 - e. Vijak navijte u zavarnu maticu na nosaču blatobrana (ili maticu (O) za modele od 1994.-96.).

- f. Pogledajte Sliku 6. Utor na čahuri (4) okrenite u „ispravni“ položaj (1).
- g. Učvrstite vijak. Pritegnite.
Moment: 26 N·m (19 ft-lbs)
- h. Ponovite za suprotnu stranu.

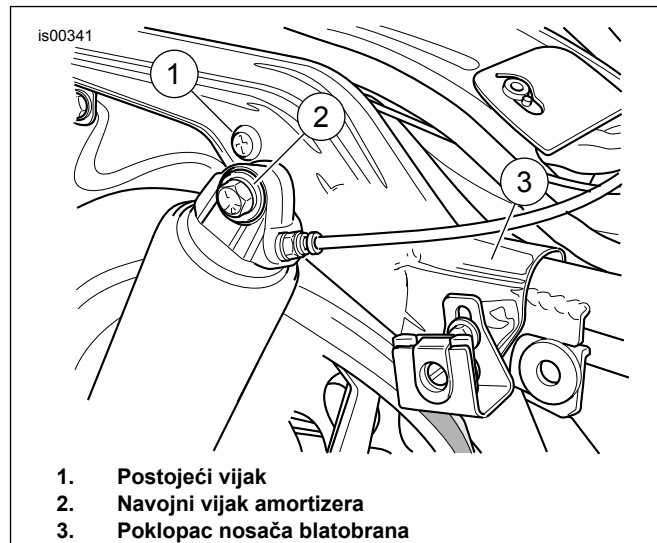

1. Postojeći vijak
2. Navojni vijak amortizera
3. Poklopac nosača blatobrana

Slika 5. Lokacije prednjih priključnih točaka

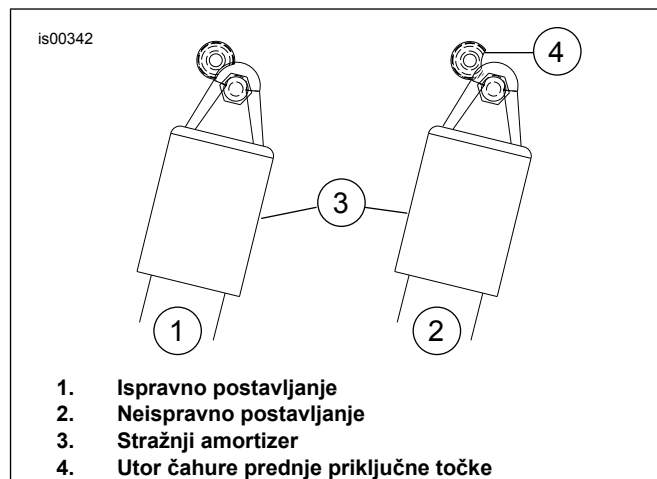

1. Ispravno postavljanje
2. Neispravno postavljanje
3. Stražnji amortizer
4. Utor čahure prednje priključne točke

Slika 6. Mjesto utora priključne točke

11. **NAPOMENA**
Različiti odvojnivi pribor priključuje se na različitim mjestima.

Podešavanje priključnih točaka.

- a. Odvojnivi pribor pričvrstite u priključne točke kako je opisano u uputama za taj pribor.
- b. Zategnite vijke stražnje priključne točke. Pritegnite.
Moment: 61–63,7 N·m (45–47 ft-lbs)
12. Postavite desni prednji nosač torbe pored sjedala pomoću OE vijka. Pritegnite.
Moment: 6,8–10,8 N·m (5–8 ft-lbs)

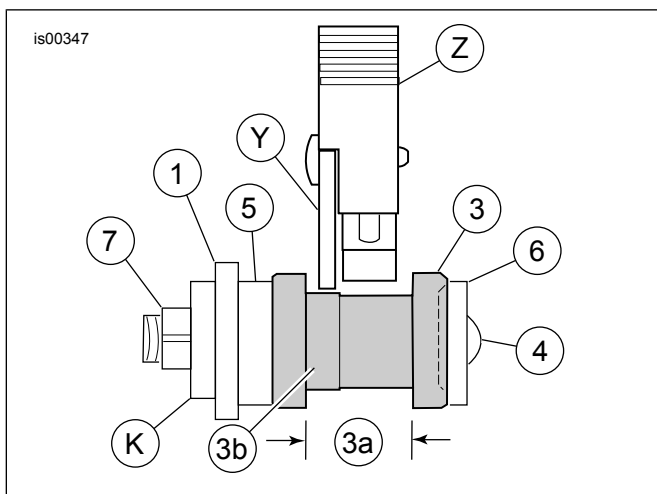

Slika 7. Pravilno poravnavanje zasuna u priključnoj točki

Tablica 3. Pravilno poravnavanje zasuna u priključnoj točki

Simbol	Opis (Količina)
<i>Brojke i slova jednake su kao i na popisu sadržaja kompleta.</i>	
1	Navojni nosač
3	Priključna točka
3A	Tijelo priključne točke
3b	Uzdignuta površina priključne točke
4	Vijak s okruglom glavom
5	Razdjelnik
6	Ravna podloška
7	Sigurnosna matica
K	Držač iz kompleta nosača ili okomitog naslona
Stavke koje nisu na popisu sadržaja kompleta.	
Y	Bočna pločica nosača za prtljagu ili okomitog naslona
Z	Zasun nosača za prtljagu ili okomitog naslona

U CIJELOSTI

1. Postavite glavni osigurač. Pogledajte korisnički priručnik.
2. Postavite bočni poklopac. Pogledajte korisnički priručnik.
3. Postavite torbe pored sjedala. Pogledajte korisnički priručnik.
4. Postavite sjedalo. Pogledajte korisnički priručnik.