



## PŘEDNÍ ODNÍMATELNÁ DOKOVACÍ SADA

### OBEČNÉ INFORMACE

Tabulka 1. Obecné informace

Sady	Doporučené nástroje	Úroveň dovednosti <sup>(1)</sup>	Čas
53803-06	Ochranné brýle, momentový klíč		1,5 hodiny

(1) Vyžadováno utažení na hodnotu krouticího momentu nebo další průměrné nástroje a techniky

### OBSAH SADY

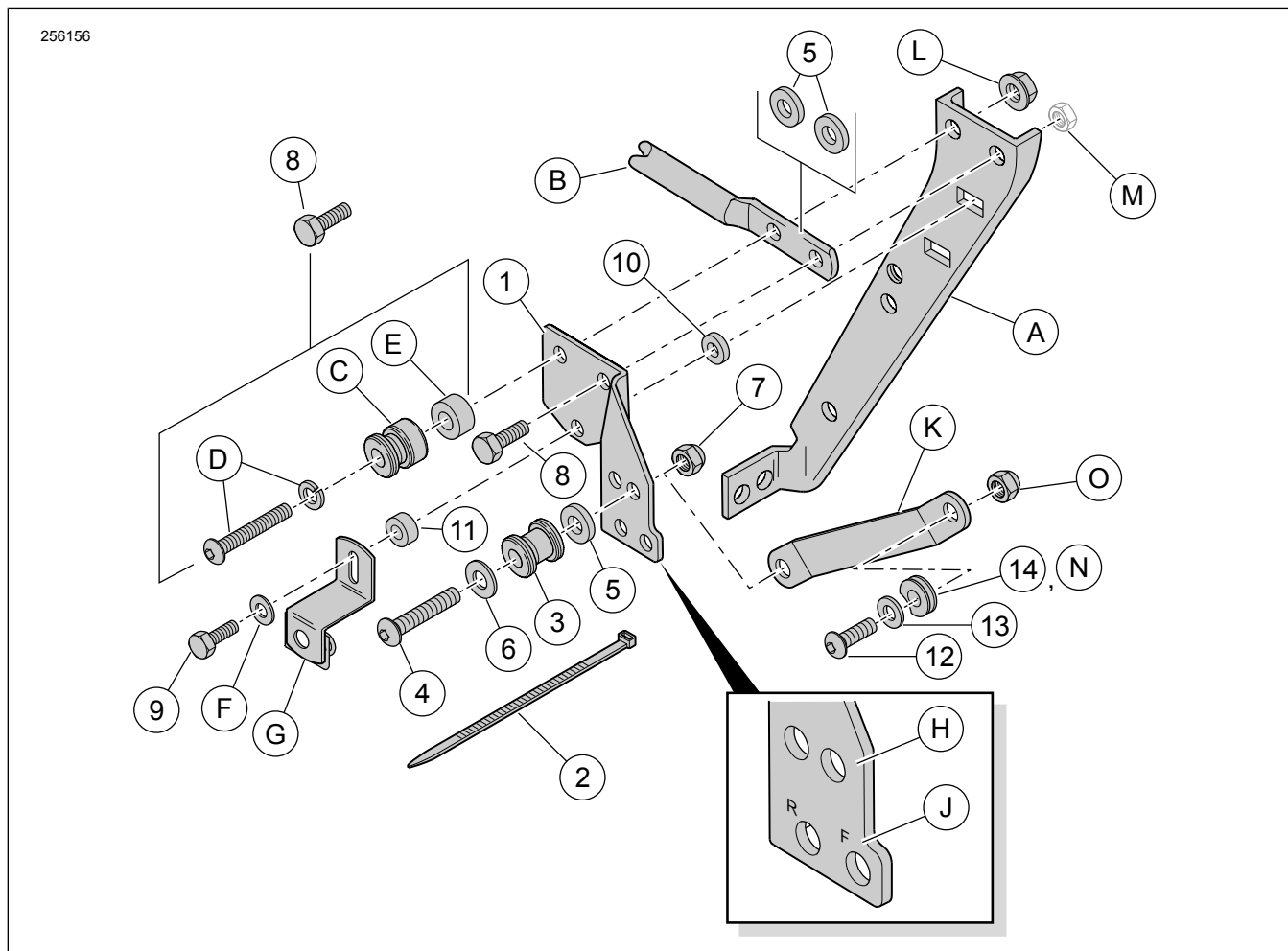

Ilustrace 1. Obsah sady: Přední dokovací sada montovaná samotně

**Tabulka 2. Obsah sady: Sady pro dokovací hardware Holdfast**

<input checked="" type="checkbox"/>	Položka	Množství	Popis	Č. dílu	Poznámky
<input type="checkbox"/>	1	1	Upevňovací držák, pravá strana	53759-96B	
<input type="checkbox"/>		1	Upevňovací držák, levá strana (nezobrazena)	53758-96C	
<input type="checkbox"/>	2	1	Upevňovací páska	10073	
<input type="checkbox"/>	3	2	Dokovací bod	53684-96A	
<input type="checkbox"/>	4	2	Šroub se zaoblenou hlavou s vnitřním šestihranem 3/8–16 x 2 palce (51 mm)	4215	28,5–37 N·m (21–27 ft-lbs)
<input type="checkbox"/>	5	6	Podložka, tvrzená, 3/8 palce I.D., 1/8 palce (3,2 mm) tlustá	6532	
<input type="checkbox"/>	6	2	Plochá podložka, chrom, 3/8 palce I.D., 1/16 palce (1,6 mm) tlustá	94067-90T	
<input type="checkbox"/>	7	2	Šestihranná pojistná matice, Nylok, tenká, 3/8–16	7667	
<input type="checkbox"/>	8	4	Závrtňový šroub s šestihrannou hlavou 5/16–18 x 1 palec (25,4 mm)	4017	20,3–25,8 N·m (15–19 ft-lbs)
<input type="checkbox"/>	9	2	Závrtňový šroub s šestihrannou hlavou 1/4–20 x 7/8 palce (22,2 mm)	3802W	Pro všechny modely kromě FLHRC/I a FLHRS/I 13,6–19 N·m (10–14 ft-lbs)
<input type="checkbox"/>		2	Závrtňový šroub s šestihrannou hlavou 1/4–20 x 1–1/2 palce (38,1 mm)	2872W	Pro modely FLHRC/I a FLHRS/I 13,6–19 N·m (10–14 ft-lbs)
<input type="checkbox"/>	10	2	Rozpěrka, 1/4 palce I.D., 1/8 palce (3,2 mm) tlustá	5735	
<input type="checkbox"/>	11	2	Rozpěrka, 1/4 palce I.D., 9/16 palce (14,3 mm) tlustá	5839	Pro modely FLHRC/I a FLHRS/I
<input type="checkbox"/>	12	2	Šroub se zaoblenou hlavou s vnitřním šestihranem 5/16–18 x 1 in.	94394-92T	20,3–25,8 N·m (15–19 ft-lbs)
<input type="checkbox"/>	13	2	Podložka, plochá	94066-90T	
<input type="checkbox"/>	14	2	Pouzdro, dokovací bod – vrubované	53123-96	

**Položky uvedené v textu, které nejsou součástí sady:**

<input checked="" type="checkbox"/>	A	Původní vybavení, podpůrný držák sedlové brašny
<input checked="" type="checkbox"/>	B	Zadní držák dokovacího bodu ze sady 53804-06
<input checked="" type="checkbox"/>	C	Dokovací bod ze sady 53804-06
<input checked="" type="checkbox"/>	D	2–1/4 palce (57 mm) dlouhý šroub se zaoblenou hlavou a pojistná podložka ze sady 53804-06
<input checked="" type="checkbox"/>	E	0,385 palce (9,8 mm) rozpěrka ze sady 53804-06
<input checked="" type="checkbox"/>	F	Původní vybavení, podložka
<input checked="" type="checkbox"/>	G	Původní vybavení, upevňovací držák sedlové brašny

**Poznámky:**

<input checked="" type="checkbox"/>	H	Dokovací bod na každé straně musí být upevněn do předního (dopředu směřujícího) otvoru u modelů z roku 1997 a novějších a do zadního (dozadu směřujícího) otvoru u modelů z let 1994 až 1996.
-------------------------------------	---	---

**Tabulka 2. Obsah sady: Sady pro dokovací hardware Holdfast**

<input checked="" type="checkbox"/>	Položka	Množství	Popis	Č. dílu	Poznámky
<input checked="" type="checkbox"/>	J		U modelů z let 1997 až 2001 se do dvou dolních otvorů upevňují dvě pneumatické tvarovky. U modelů z roku 2002 upevněte do předního (dopředu směřujícího) otvoru na pravé straně držáku jednu pneumatickou tvarovku. U modelů z roku 2003 a novějších musí být pneumatická tvarovka přemístěna na dopředný otvor na levé straně držáku.		
<input checked="" type="checkbox"/>	K		Držák z nosiče zavazadel nebo sady svislého nosiče Sissy Bar.		
<input checked="" type="checkbox"/>	I		Pojistná matice ze sady 53658-05 (pro modely z let 1994 až 1996). Svorná matice na podpůrném držáku sedlové brašny (A) (pro modely z roku 1997 a novější).		
<input checked="" type="checkbox"/>	P		Svorná matice na podpůrném držáku sedlové brašny (A).		
<input checked="" type="checkbox"/>	k	2	Pouzdro, dokovací bod – žádný výřez (ze sady 53660-05, pro modely z let 1994 až 1996).		
<input checked="" type="checkbox"/>	O	2	Matice (ze sady 53660-05, pro modely z let 1994 až 1996).		

**POZNÁMKA**

*Před montáží a odebráním jednotlivých položek z motocyklu zkontrolujte, že je tato sada kompletní.*

**OBECNÉ INFORMACE**

**Modely**

Informace o příslušenství pro jednotlivé modely naleznete v maloobchodním katalogu náhradních dílů a příslušenství nebo v části věnované náhradním dílům a příslušenství na stránce [www.harley-davidson.com](http://www.harley-davidson.com) (pouze v angličtině).

Ujistěte se, že používáte nejaktuálnější verzi listu s pokyny dostupnými na: [www.harley-davidson.com/isheets](http://www.harley-davidson.com/isheets)

Kontaktujte zákaznické centrum Harley-Davidson na čísle 1-800-258-2464 (pouze USA) nebo 1-414-343-4056.

**POZNÁMKA**

*Ilustrace 2 zobrazuje umístění dokovacích bodů pro přední dokovací sadu (53803-06) a zadní dokovací sadu (53804-06).*

*Tyto sady musí být namontovány, aby umožnily správné uchycení určitých odnímatelných příslušenství Genuine Motor Accessories Harley-Davidson.*

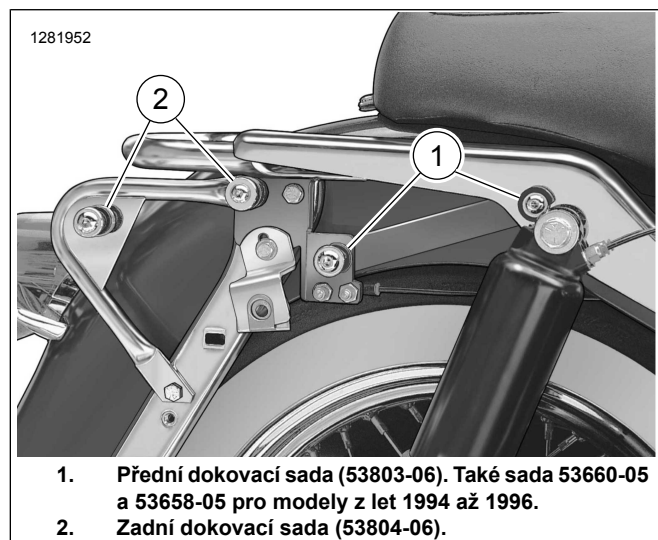

**Ilustrace 2. Polohy dokovacích bodů**

**Další požadované díly pro modely z let 1994 až 1996.**

Příslušenství odnímatelného svislého nosiče Sissy Bar pro spolujezdce (52805-97A) vyžaduje nákup sady 53660-05 (ilustrace 2, položka 1) a 53658-05, která sestává ze dvou 5/16–18 pojistných matic. Tyto sady jsou dostupné samostatně u vašeho prodejce Harley-Davidson.

**PŘÍPRAVA**

1. Sejměte sedlové brašny. Viz návod k obsluze.
2. Odmontujte vnitřní kryt. Viz návod k obsluze.
3. Vyjměte hlavní pojistku. Viz návod k obsluze.
4. Demontujte sedlo. Viz návod k obsluze.
5. Odmontujte kryt podpory blatníku na straně, která má pneumatickou tvarovku (tvarovky) a nechte si ho pro montáž.
6. Z držáku odmontujte pneumatickou tvarovku (tvarovky) a držák vyhodte.
7. Viz Ilustrace 3. Odšroubujte a vyhodte stávající šrouby (3) z každé strany motocyklu.
8. Podložku z dolního šroubu si nechte pro montáž držáku sedlové brašny.

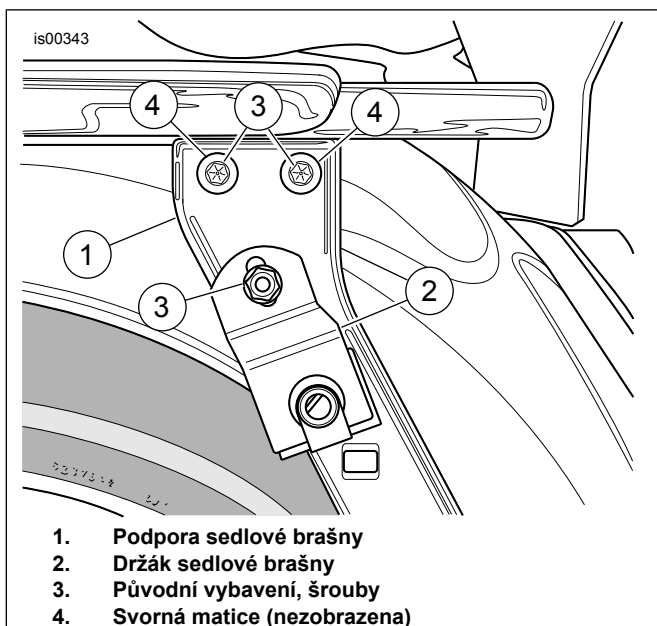

Ilustrace 3. Původní vybavení, šrouby (zobrazena levá strana)

## MONTÁŽ

### 1. POZNÁMKA

**Přední dokovací sada montovaná samotně se montuje jinak než přední dokovací sada montovaná se zadní dokovací sadou.**

Viz Ilustrace 1 . Upevňovací držáky předního dokovacího bodu (1) jsou pro konkrétní stranu. Písmena vyznačená poblíž nižších otvorů musí směřovat směrem ven a identifikovat přední (F) a zadní (R) polohy.

Upevňovací držák (1) umístěte na jednu stranu motocyklu.

### 2. Bez zadní dokovací sady: Viz Ilustrace 1 . Namontujte upevňovací držák následovně:

- Namontujte 5/16–18 x 1 palce (25 mm) dlouhý šroub (8) do obou vyšších otvorů.
- Namontujte 1/8 palce (3,2 mm) dlouhou rozpěrku (5) na každý šroub mezi upevňovacím držákem (1) a Originální vybavení (OE) podpůrným držákem sedlové brašny (A).
- Oba šrouby utáhněte pomocí prstů.

### 3. Se zadní dokovací sadou: Viz Ilustrace 1 . Namontujte upevňovací držák následovně:

- Namontujte 5/16–18 x 1 palce (25 mm) dlouhý šroub (8) z přední dokovací sady (53803-06) v horním předním otvoru držáku (1) a skrze přední část držáku (B) ze zadní dokovací sady (53804-06) umístěnou mezi upevňovací držák (1) a původní vybavení, podpůrný držák sedlové brašny (A).

- Namontujte 5/16-18 x 2–1/4 palce (57 mm) dlouhý šroub a pojistnou podložku (D), dokovací bod (C) a 0,386 palce (9,8 mm) tlustou rozpěrku (E) ze zadní dokovací sady (53804-06) v horním zadním otvoru držáku (B) ze zadní dokovací sady (53804-06) umístěnou mezi upevňovací držák (1) a původní vybavení, podpěru sedlové brašny (A).
  - Oba šrouby utáhněte pomocí prstů.
4. Viz Ilustrace 1 a Tabulka 2 . Namontujte zadní držák sedlové brašny.

- Vložte 1/4–20 šroub (položka 9, délka je 1 palec nebo 7/8 palce v závislosti na modelu) skrze podložku (F) a štěrbinu v upevňovacím držáku sedlové brašny (G).

- Pro modely FLHR, FLHT nebo FLTR:** Závity vložte skrze dolní otvor upevňovacího držáku (1) přímo pod dříve namontované šrouby.

- Pro modely FLHRC nebo FLHRS:** Umístěte 9/16 palce (14,3 mm) tlustou rozpěrku (11) na závity šroubu a závity vložte skrz dolní otvor upevňovacího držáku (1) přímo pod dříve namontované šrouby.

- Umístěte 1/8 palce (3,2 mm) tlustou rozpěrku (10) na závity šroubů a závity vložte skrz upevňovací držák sedlové brašny (A) a do svorkové matice. Utáhněte.

Krouticí moment: 13,6–19 N·m (120–168 in-lbs)

- Našroubujte oba horní šrouby. Utáhněte.

Krouticí moment: 20,3–25,8 N·m (15–19 ft-lbs)

- Zopakujte to na opačné straně.

### 5. Podle potřeby upevněte vzduchovou hadici a tvarovku (tvarovky):

- Pro modely z let 1997 až 2001:** Dvě pneumatické tvarovky upevněte skrze dva nejnižší otvory (označené „F“ a „R“) na pravé straně držáku.

- Pro modely z roku 2002:** Tento model má pouze jednu pneumatickou tvarovku, kterou musíte upevnit do otvoru označeného „F“ na pravé straně držáku.

- Pro modely z roku 2003 a novější:** Viz Ilustrace 4 . Ze vzduchového ventilku odmontujte levou vzduchovou hadici tlumiče (1) a přesměrujte ji pod horní uchycení tlumiče. Pomocí upevňovací pásky (2) ukotvěte vzduchovou hadici podle obrázku a zabraňte, aby se zamotala nebo propíchla. Vzduchovou hadici znovu namontujte do vzduchového ventilku a vzduchový ventilek namontujte do otvoru označeného „F“ na levé straně držáku.

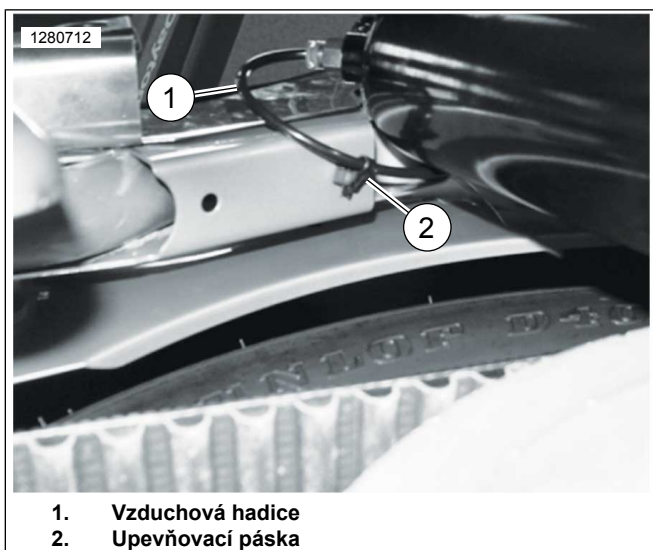

1. Vzduchová hadice
2. Upevňovací páska

**Ilustrace 4. Směrování vzduchové hadice pro modely z roku 2003 a novější**

6. Do tlumičů nárazů přidejte vzduch. Viz návod k obsluze.
7. Viz Ilustrace 7 a Ilustrace 1. Na závitě šroubu se zaoblenou hlavou (4) z této sady nasadíte podložku (6).
8. Dokovací bod (3) s orientací podle obrázku umístěte na závitě šroubu následované rozpěrkou (5).
9. Vložte závitě šroubu následovně:
  - a. **Pro modely z let 1994 až 1996:** Přes nejzadnější otvor (H) v upevňovacím držáku (1).
  - b. **Pro modely z let 1997 a novější:** Přes nejpřednější otvor (H) v upevňovacím držáku (1).
  - c. Závitě šroubu vložte přes větší otvor v držáku (53805-99, položka K, součást nosiče nebo sady svislého nosiče Sissy Bar) a volně je upevněte na místo se spojovací maticí (7).
  - d. Spojovací matici nechte trochu volnou pro úpravu dokovacího bodu.
  - e. Zopakujte to na opačné straně.
10. Namontujte přední dokovací bod.
  - a. Viz Ilustrace 1. Ze sady vezměte pouzdro dokovacího bodu (14 nebo N), šroub (12) a plochou podložku (13).
  - b. Plochou podložku a poté pouzdro umístěte přes závitě šroubu.
  - c. Namontujte odstraněný kryt držáku blatníku.
  - d. Vložte šroub skrze menší otvor v držáku (K) a kryt držáku blatníku.
  - e. Šroub protáhněte do svorné matice v držáku blatníku (nebo matice (O) pro modely z let 1994 až 1996).

- f. Viz Ilustrace 6. Výřez pouzdra (4) otočte do „správné“ polohy (1).
- g. Šroub utáhněte. Utáhněte.  
Kruticí moment: 26 N·m (19 ft-lbs)
- h. Zopakujte to na opačné straně.

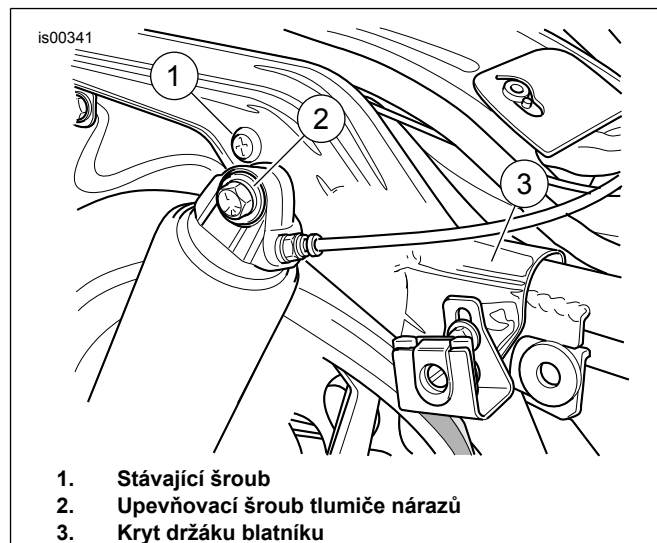

1. Stávající šroub
2. Upevňovací šroub tlumiče nárazů
3. Kryt držáku blatníku

**Ilustrace 5. Poloha předních dokovacích bodů**

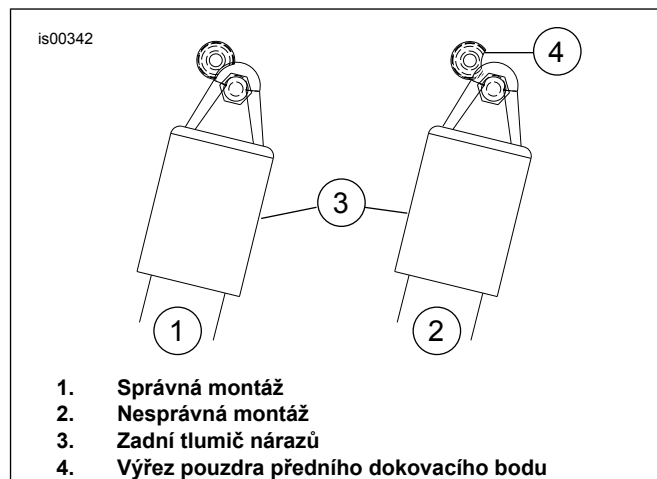

1. Správná montáž
2. Nesprávná montáž
3. Zadní tlumič nárazů
4. Výřez pouzdra předního dokovacího bodu

**Ilustrace 6. Poloha výřezu dokovacího bodu**

11. **POZNÁMKA**  
Různé odnímatelné petlice na různých místech.

Seřďte dokovací body,

- a. Odnímatelné příslušenství upevněte k dokovacím bodům podle pokynů v listu s pokyny pro dané příslušenství.
- b. Zabezpečte spojovací prvky zadního dokovacího bodu. Utáhněte.  
Kruticí moment: 61–63,7 N·m (45–47 ft-lbs)
12. Namontujte pravý přední držák sedlové brašny ke OE spojovacímu prvku. Utáhněte.  
Kruticí moment: 6,8–10,8 N·m (5–8 ft-lbs)

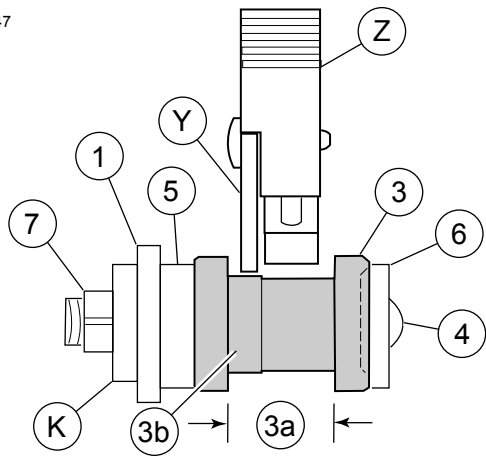

**Ilustrace 7. Správné zarovnání petlice v dokovacím bodu**

**Tabulka 3. Správné zarovnání petlice v dokovacím bodu**

Po- lož- ka	Popis (množství)
<i>Čísla a písmena jsou stejná jako v seznamu obsahu sady.</i>	
1	Držák
3	Dokovací bod
3a	Krk dokovacího bodu
3b	Zvýšený povrch dokovacího bodu
4	Šroub se šestihrannou hlavou
5	Rozpěrka
6	Plochá podložka
7	Pojistná matice
K	Držák z nosiče nebo svislé sady
<b>Položky, které nejsou na seznamu obsahu sady.</b>	
Y	Boční deska nosiče zavazadel nebo svislého nosiče Sissy Bar
Z	Petlice nosiče zavazadel nebo svislého nosiče Sissy Bar

## DOKONČENO

1. Namontujte hlavní pojistku. Viz návod k obsluze.
2. Namontujte boční kryt. Viz návod k obsluze.
3. Namontujte sedlové brašny. Viz návod k obsluze.
4. Namontujte sedlo. Viz návod k obsluze.