



INSTRUKTIONER

J03705

2022-05-26



FORRESTE AFTAGELIGE FORANKRINGSSÆT

GENEREL INFORMATION

Tabel 1. Generelle oplysninger

Sæt	Foreslåede værktøjer	Færdighedsniveau ⁽¹⁾	Tid
53803-06	Sikkerhedsbriller, momentskruenøgle		1,5 timer

(1) Stramning til drejningsmomentværdi eller andre moderate påkrævede værktøjer og teknikker

SÆTTETS INDHOLD

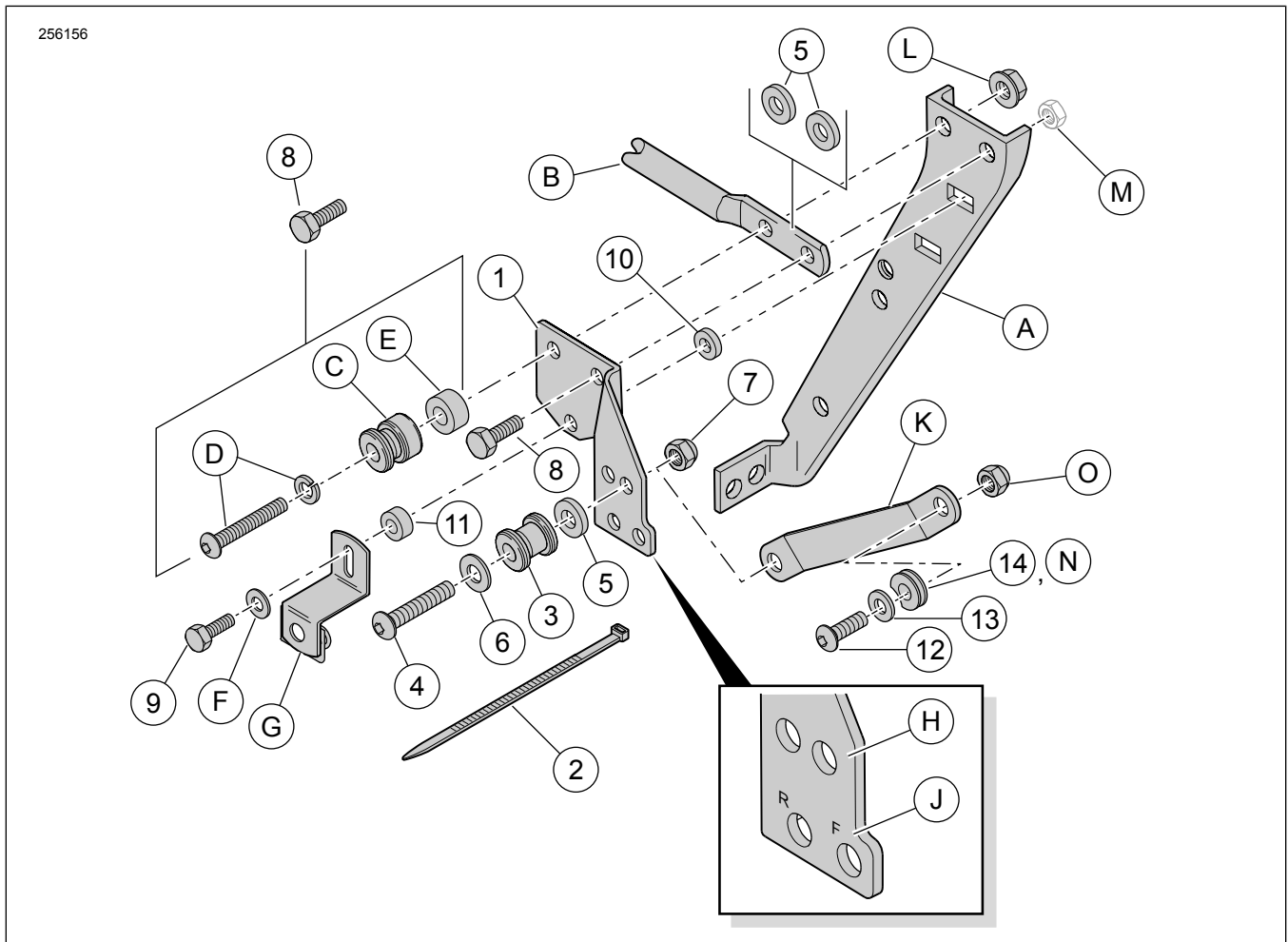

Figur 1. Sættets indhold: Forreste forankringsæt installeret alene



Tabel 2. Sættets indhold: Sæt med forankringsmonteringsdele til fastholdelse

<input checked="" type="checkbox"/>	Punkt	Antal	Beskrivelse	Delnr.	Noter
<input type="checkbox"/>	1	1	Monteringsbeslag, højre side	53759-96B	
<input type="checkbox"/>		1	Monteringsbeslag, venstre side (ikke vist)	53758-96C	
<input type="checkbox"/>	2	1	Kabelstrop	10073	
<input type="checkbox"/>	3	2	Forankringspunkt	53684-96A	
<input type="checkbox"/>	4	2	Skrue, rundhovedet, indvendig sekskant, 3/8-16 x 2 tommer (51 mm)	4215	28,5–37 N·m (21–27 ft-lbs)
<input type="checkbox"/>	5	6	Spændeskive, hærdet, 3/8 tomme I.D., 1/8 tomme (3,2 mm) tyk	6532	
<input type="checkbox"/>	6	2	Flad spændeskive, krom, 3/8 tomme I.D., 1/16 tomme (1,6 mm) tyk	94067-90T	
<input type="checkbox"/>	7	2	Sekskantet låsemøtrik, Nylok, tynd, 3/8-16	7667	
<input type="checkbox"/>	8	4	Cylinderskrue, sekskantet hoved, 5/16-18 x 1 tomme (25,4 mm)	4017	20,3–25,8 N·m (15–19 ft-lbs)
<input type="checkbox"/>	9	2	Cylinderskrue, sekskantet hoved, 1/4-20 x 7/8 tomme (22,2 mm)	3802W	Til alle modeller undtagen FLHRC/I og FLHRS/I 13,6–19 N·m (10–14 ft-lbs)
<input type="checkbox"/>		2	Cylinderskrue, sekskantet hoved, 1/4-20 x 1-1/2 tomme (38,1 mm)	2872W	Til modellerne FLHRC/I og FLHRS/I 13,6–19 N·m (10–14 ft-lbs)
<input type="checkbox"/>	10	2	Afstandsstykke, 1/4 tomme I.D., 1/8 tomme (3,2 mm) tyk	5735	
<input type="checkbox"/>	11	2	Afstandsstykke, 1/4 tomme I.D., 9/16 tomme (14,3 mm) tyk	5839	Til modellerne FLHRC/I og FLHRS/I
<input type="checkbox"/>	12	2	Skrue, rundhovedet, indvendig sekskant, 5/16-18 x 1 tomme	94394-92T	20,3–25,8 N·m (15–19 ft-lbs)
<input type="checkbox"/>	13	2	Spændeskive, flad	94066-90T	
<input type="checkbox"/>	14	2	Bøsning, forankringspunkt - rillet	53123-96	
Dele, der er nævnt i teksten, men ikke er inkluderet i sættet:					
<input checked="" type="checkbox"/>	A	Originalt udstyr, støttebeslag til sadeltaske			
<input checked="" type="checkbox"/>	B	Bageste forankringspunktbeslag fra sæt 53804-06			
<input checked="" type="checkbox"/>	C	Forankringspunkt fra sæt 53804-06			
<input checked="" type="checkbox"/>	D	2-1/4 tomme (57 mm) lang, rundhovedet skrue og kontraskive fra sæt 53804-06			
<input checked="" type="checkbox"/>	E	0,385 tomme (9,8 mm) afstandsstykke fra sæt 53804-06			
<input checked="" type="checkbox"/>	F	Originalt udstyr, spændeskive			
<input checked="" type="checkbox"/>	G	Originalt udstyr, monteringsbøjle til sadeltaske			
Notater:					
<input checked="" type="checkbox"/>	H	Forankringspunktet på hver side skal monteres i forreste hul (fremad) på 1997- og senere modeller, og i bageste hul (bagud) på modeller fra og med 1994 til og med 1996.			
<input checked="" type="checkbox"/>	J	For modeller fra og med 1997 til og med 2001 monteres to luftfittings i de to nederste huller. På 2002-modeller monteres den enkelte luftfitting i det forreste hul (fremad) på højre beslag. På modeller fra 2003 og nyere skal luftfittingen flyttes til det forreste hul på venstre beslag.			

Tabel 2. Sættets indhold: Sæt med forankringsmonteringsdele til fastholdelse

✓	Punkt	Antal	Beskrivelse	Delnr.	Noter
✓	K		Beslag fra sættet til bagagebærer eller lodret støttebøjle.		
✓	L		Låsemøtrik fra sæt 53658-05 (for modeller fra og med 1994 til og med 1996). Svejsmøtrik på sadeltaskestøttebeslag (A) (for modeller fra 1997 og nyere).		
✓	M		Svejsmøtrik på støttebeslag til sadeltaske (A).		
✓	N	2	Bøsning, forankringspunkt - ingen hak (fra sæt 53660-05, for modeller fra og med 1994 til og med 1996).		
✓	O	2	Møtrik (fra sæt 53660-05, for modeller fra og med 1994 til og med 1996).		

BEMÆRK

Kontrollér, at alt indholdet findes i sættet, før du installerer eller fjerner elementer fra køretøjet.

GENERELT

Modeller

Find oplysninger om, hvilke modeller delen passer til, i P&A-detailkataloget eller afsnittet "Parts and Accessories" (Reservedele og tilbehør) på www.harley-davidson.com (kun på engelsk).

Kontrollér, at du bruger den mest aktuelle version af brugsanvisningen, som er tilgængelig på: www.Harley-Davidson.com/isheets

Kontakt Harley-Davidson Customer Support Center på 1-800-258-2464 (kun USA) eller 1-414-343-4056.

BEMÆRK

Figur 2 viser forankringspunktstederne for forreste forankringssæt (53803-06) og bageste forankringssæt (53804-06).

Disse sæt skal være installeret for at give mulighed for korrekt montering af visse aftagelige Harley-Davidson ægte motortilbehørdele.

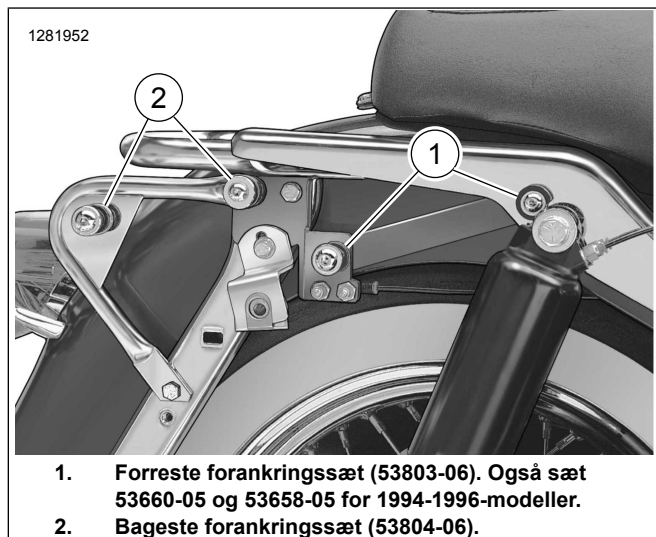

Figur 2. Forankringspunktsteder

Yderligere påkrævede dele til 1994-1996-modeller

Tilbehøret, den aftagelige, lodrette passagerstøttebøjle (52805-97A), kræver køb af sæt 53660-05 (Figur 2, vare 1) og 53658-05, bestående af to 5/16-18 låsemøtrikker. Disse sæt kan fås separat hos din Harley-Davidson forhandler.

KLARGØR

1. Fjern sadeltaskerne. Se instruktionsbogen.
2. Fjern sideskærm. Se instruktionsbogen.
3. Fjern hovedsikringen. Se instruktionsbogen.
4. Fjern sadlen. Se instruktionsbogen.
5. Fjern skærmstiverlæget på den side, der har luffitting(s) og gem det til monteringen.
6. Fjerne luffitting(s) fra beslaget, og kassér beslaget.
7. Se Figur 3. Fjern og kassér eksisterende skruer (3) fra hver side af motorcyklen.
8. Gem spændeskiven fra bundskruen til montering af sadeltaskebeslaget.

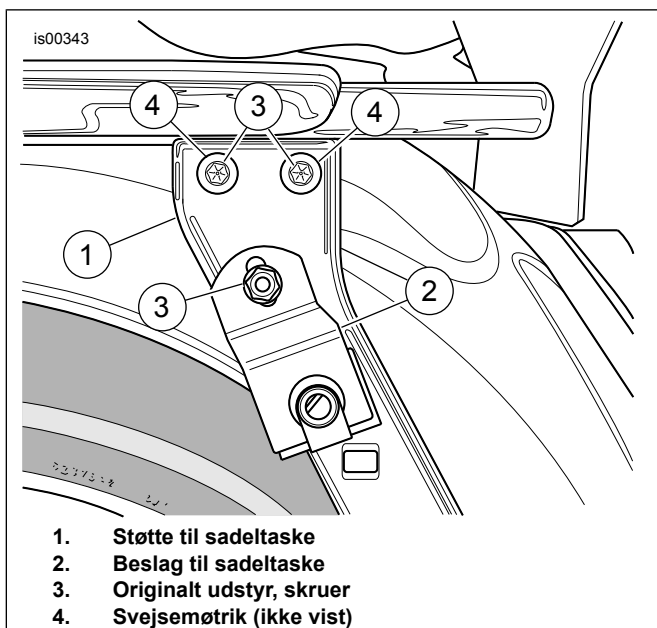

Figur 3. Originalt udstyr, skruer (venstre side vist)

MONTERING

1. *BEMÆRK*

Forreste forankringssæt monteret alene skal monteres anderledes end forreste forankringssæt installeret med bageste forankringssæt.

Se Figur 1 . Monteringsbeslag (1) til det forreste forankringspunkt er sidespecifikke. Bogstaverne stemplet nær de nederste huller skal vende udad, og identificerer forside- (F) og bagside- (R) positioner.

Placér et monteringsbeslag (1) på den ene side af motorcyklen.

2. **Uden bageste forankringssæt:** Se Figur 1 . Monter monteringsholderen som følger:

- Montér en 5/16-18 x 1 tomme (25 mm) lang skrue (8) i begge øverste huller.
- Montér et 1/8 tomme (3,2 mm) tykt afstandsstykke (5) på hver skrue, mellem monteringsbeslaget (1) og Originalt udstyr (OU) sadeltaskens støttebeslag (A).
- Spænd begge skruer med fingrene.

3. **Med bageste forankringssæt:** Se Figur 1 . Monter monteringsholderen som følger:

- Montér en 5/16-18 x 1 tomme (25 mm) lang skrue (8) fra forreste forankringssæt (53803-06) i det øverste forreste hul i beslag (1), og via forsiden af beslag (B) fra bageste forankringssæt (53804-06), placeret mellem monteringsbeslag (1) og det originale udstyr, støttebeslaget til sadeltaske (A).

- Montér en 5/16-18 x 2-1/4 tomme (57 mm) lang skrue og kontraskive (D), forankringspunkt (C), og en 0,386 tomme (9,8 mm) tyk afstandsskive (53804-06) fra bageste forankringssæt (53804-06) i det øverste bageste hul i beslag (B) fra bageste forankringssæt (53804-06), placeret mellem monteringsbeslag (1) og det originale udstyr, støttebeslaget til sadeltaske (A).

- Spænd begge skruer med fingrene.

4. Se Figur 1 og Tabel 2 . Montér bageste sadeltaskebeslag.

- Indsæt en 1/4-20 skrue (vare 9, længde er 1 tomme eller 7/8 tomme, afhængigt af modellen) gennem spændeskive (F) og rillen i sadeltaskens monteringsbeslag (G).

- For FLHR-, FLHT- eller FLTR-modeller:** indsæt gevinder gennem bundhullet i monteringsbeslag (1), direkte under de tidligere installerede skruer.

- Kun modellerne FLHRC eller FLHRS:** placér en 9/16 tomme (14,3 mm) tyk afstandsskive (11) på skruens gevind, og sæt gevindet gennem bundhullet i monteringsbeslag (1), direkte under de tidligere installerede skruer.

- Placér en 1/8 tomme (3,2 mm) tyk afstandsskive (10) på skruens gevind, og sæt gevindet gennem sadeltaskens støttebeslag (A) og i klipsmøtrikken. Spænd til.

Tilspændingsmoment: 13,6–19 N·m (120–168 in-lbs)

- Spænd begge øverste skruer. Spænd til.

Tilspændingsmoment: 20,3–25,8 N·m (15–19 ft-lbs)

- Gentag på modsatte side.

5. Fastgør luftslange og fitting(s) efter behov:

- For 1997-2001-modeller:** spænd to luffittings gennem de nederste to huller (mærket "F" og "R") i højre beslag.

- For 2002-modeller:** denne model kun har én luffitting, som skal monteres i hullet mærket "F" på højre beslag.

- For modeller fra 2003 og nyere:** Se Figur 4 . Fjern venstre støddæmpers luftslange (1) fra luftventilen, og før den under den øverste støddæmper. Brug kabelstroppen (2) til at forankre luftslangen som vist og forhindre den i at blive snoet eller klemt. Kobl igen luftslangen til luftventilen, og installér luftventilen i hullet mærket "F" på venstre sides beslag.

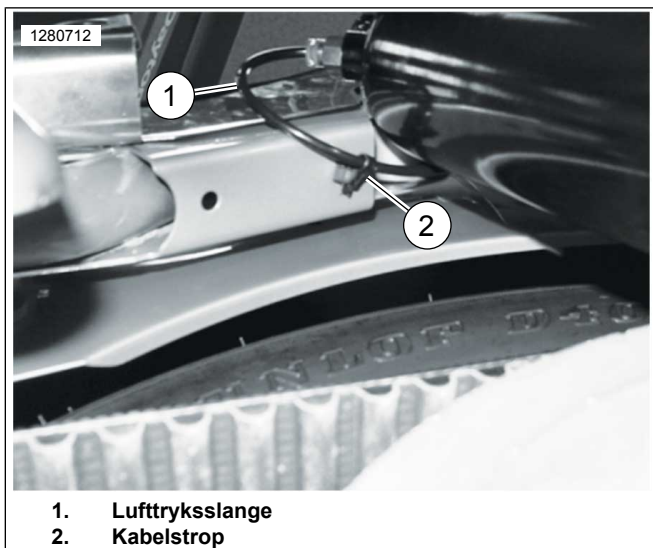

Figur 4. Luftslangeføring for modeller fra 2003 og nyere

6. Tilføj luft til støddæmperne. Se instruktionsbogen.
7. Se Figur 7 og Figur 1 . Placér en spændeskive (6) på gevindet på en rundhovedet skrue (4) fra dette sæt.
8. Placér et forankringspunkt (3), orienteret som vist, over skruegevindet, efterfulgt af et afstandsstykke (5).
9. Indsæt gevindskruer som følger:
 - a. **For 1994-1996-modeller:** gennem bageste hul (H) i monteringsbeslag (1).
 - b. **For modeller fra 1997 og nyere:** gennem forreste hul (H) i monteringsbeslag (1).
 - c. Indsæt gevindskruer gennem det større hul i beslaget (53805-99, vare K, en del af sættet til bagagebærer eller den lodrette støttebøjle), og sæt dem løst på plads med låsemøtrikken (7).
 - d. Efterlad låsemøtrikken lidt løs til justering af forankringspunktet.
 - e. Gentag på modsatte side.
10. Montér det forreste forankringspunkt.
 - a. Se Figur 1 . Tag en forankringspunktbøsning (14 eller N), en skrue (12), og en flad spændeskive (13) fra sættet.
 - b. Placér den flade spændeskive og derefter bøsningen over skrueens gevind.
 - c. Installér det fjernede skærmstiverlåg.
 - d. Indsæt skruen gennem det mindste hul i beslaget (K) og skærmstiverlåget.
 - e. Sæt skruen i svejsemøtrikken i skærmstøtten (eller møtrik (O) for 1994-96-modellerne).

- f. Se Figur 6 . Rotér bøsningindhakket (4) til den "korrekte" position (1).
- g. Fastgør skruen Spænd til.
Tilspændingsmoment: 26 N·m (19 ft·lbs)
- h. Gentag på modsatte side.

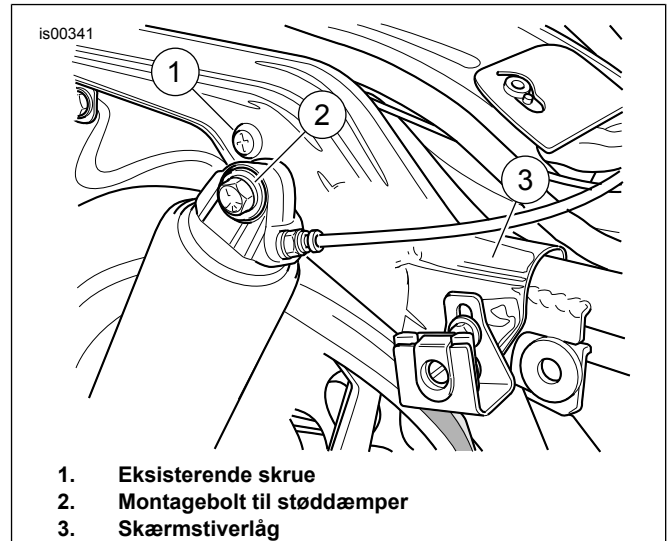

Figur 5. Forreste forankringspunktsteder

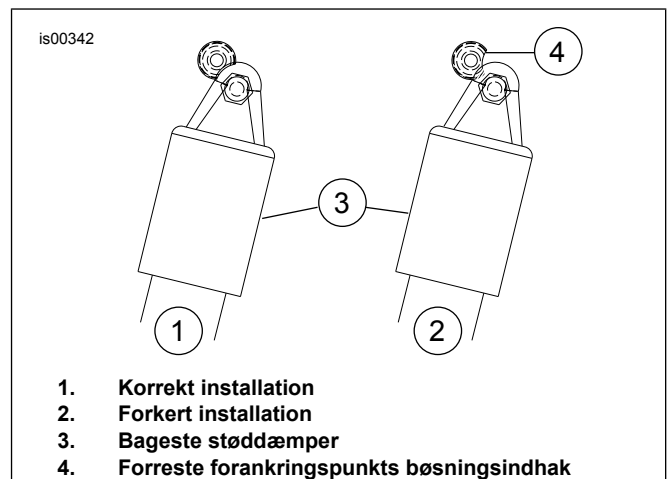

Figur 6. Placering af forankringspunktets bøsning

11. **BEMÆRK**
Låse til forskellige aftagelige dele på forskellige steder.

Tilpas forankringspunkter.

- a. Fastgør aftageligt tilbehør til forankringspunkter som beskrevet i brugsanvisningen for det pågældende tilbehør.
- b. Spænd fastgøringsbeslagene til de bageste forankringspunkter. Spænd til.
Tilspændingsmoment: 61–63,7 N·m (45–47 ft·lbs)
12. Montér forreste højre sadeltaskebeslag med OU fastgøringsbeslag. Spænd til.
Tilspændingsmoment: 6,8–10,8 N·m (5–8 ft·lbs)

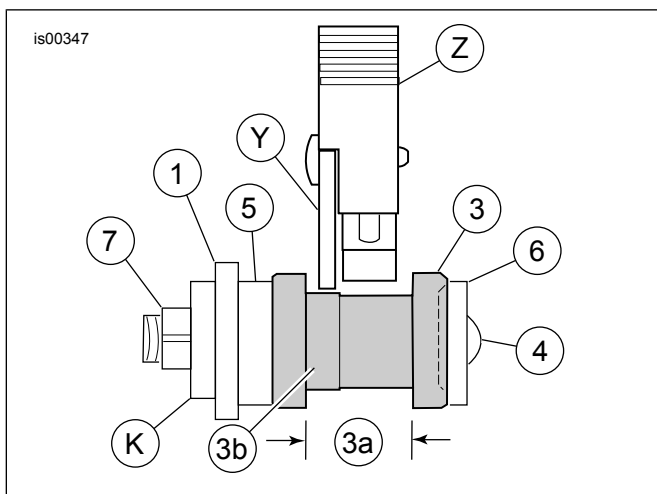

Figur 7. Korrekt justering af lås i forankringspunkt

Tabel 3. Korrekt justering af lås i forankringspunkt

Punkt	Beskrivelse (antal)
<i>Tal og bogstaver er de samme som i sættets indholdsliste.</i>	
1	Monteringsbeslag
3	Forankringspunkt
3a	Forankringspunkt, studs
3b	Hævet overflade af forankringspunkt
4	Rundhovedskrue
5	Afstandsstykke
6	Flad spændeskive
7	Låsemøtrik
K	Beslag fra sæt til bagagebærer eller lodret støtte
Varer ikke omfattet af sættets indholdsliste.	
Y	Sideplade til bagagebærer eller lodret støttebøjle
Z	Lås til bagagebærer eller lodret støttebøjle

UDFØRT

1. Monter hovedsikringen. Se instruktionsbogen.
2. Montér sideskærm. Se instruktionsbogen.
3. Monter sadeltasker. Se instruktionsbogen.
4. Monter sadlen. Se instruktionsbogen.