



EESMINE EEMALDATAV DOKKIMISKOMPLEKT

ÜLDTEAVE

Tabel 1. Üldine teave

Komplektid	Soovitatud tööriistad	Oskustase ⁽¹⁾	Aeg
53803-06	Kaitseprillid, momentvõti		1,5 tundi

(1) Tuleb pingutada ette nähtud pingutusmomendiga või kasutada muid mõõduka momendiga tööriistu või töövõtteid

KOMPLEKTI SISU

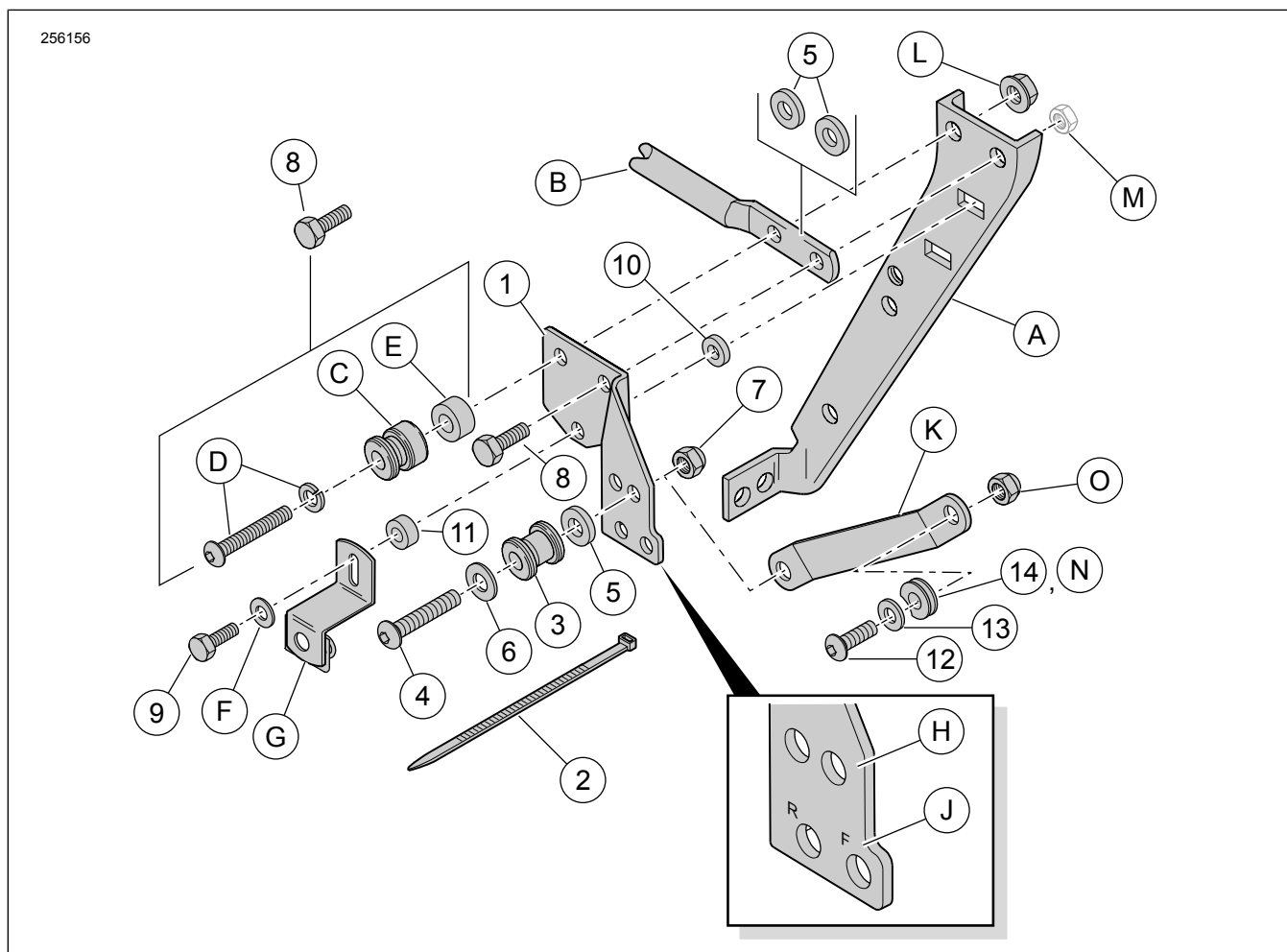

Joonis 1. Komplekti sisu. Eesmise dokkimiskomplekti üksi paigaldamine

Tabel 2. Komplekti sisu. Holdfast-dokkimisriistvara komplekt

<input checked="" type="checkbox"/>	Üksus	Kogus	Kirjeldus	Toote nr	Märkused
<input type="checkbox"/>	1	1	Kinnitusklamber, parem külg	53759-96B	
<input type="checkbox"/>		1	Kinnitusklamber, vasak külg (ei näidata)	53758-96C	
<input type="checkbox"/>	2	1	Kaablikinnitid	10073	
<input type="checkbox"/>	3	2	Dokkimispunkt	53684-96A	
<input type="checkbox"/>	4	2	Kruvi, nõõppee, kuuskant 3/8–16 x 51 mm	4215	28,5–37 N·m (21–27 ft-lbs)
<input type="checkbox"/>	5	6	Seib, karastatud, 3/8 tolli. I.D., 3,2 mm paks	94357-91T	
<input type="checkbox"/>	6	2	Lameseib, kroom, 3/8 tolli. I.D., 1,6 mm paks	94067-90T	
<input type="checkbox"/>	7	2	Kuuskant lukustusmutter, Nylok, õhuke, 3/8–16	7667	
<input type="checkbox"/>	8	4	Polt, kuuskantpea, 5/16–18 x 25,4 mm	4017	20,3–25,8 N·m (15–19 ft-lbs)
<input type="checkbox"/>	9	2	Polt, kuuskantpea, 1/4–20 x 22,2 mm	3802 W	Kõik mudelid, v.a FLHRC/I and FLHRS/I 13,6–19 N·m (10–14 ft-lbs)
<input type="checkbox"/>		2	Polt, kuuskantpea, 1/4–20 x 38,1 mm	2872 W	Mudelitele FLHRC/I ja FLHRS/I 13,6–19 N·m (10–14 ft-lbs)
<input type="checkbox"/>	10	2	Vahepuks, 1/4 tolli. I.D., 3,2 mm paks	5735	
<input type="checkbox"/>	11	2	Vahepuks, 1/4 tolli. I.D., 14,3 mm paks	5839	Mudelitele FLHRC/I ja FLHRS/I
<input type="checkbox"/>	12	2	Kruvi, nõõppee, kuuskant 5/16–18 x 1 tolli.	94394-92T	20,3–25,8 N·m (15–19 ft-lbs)
<input type="checkbox"/>	13	2	Seib, lame	94066-90T	
<input type="checkbox"/>	14	2	Puks, dokkimispunkt – sälgatud	53123-96	
Tekstis mainitud üksused, mis ei kuulu komplekti:					
<input checked="" type="checkbox"/>	A	Originaalvarustuse sadulakoti tugiklamber			
<input checked="" type="checkbox"/>	B	Tagumine dokkimispunkt komplektist 53804-06			
<input checked="" type="checkbox"/>	C	Dokkimispunkt komplektist 53804-06			
<input checked="" type="checkbox"/>	D	2– 57 mm pikk nõõppeaga kruvi ja lukustusseib, komplekt 53804-06			
<input checked="" type="checkbox"/>	E	0,385 tolli. (9,8 mm) vahepuks komplektist 53804-06			
<input checked="" type="checkbox"/>	F	Originaalvarustuse seib			
<input checked="" type="checkbox"/>	G	Originaalvarustuse sadulakoti kinnitusklamber			
Märkused.					
<input checked="" type="checkbox"/>	H	Mõlema külje dokkimispunkt peab 1997. aasta ja hilisematel mudelitel olema paigaldatud eesmisel avasse ja 1994. kuni 1996. aasta mudelitel tagumisele avasse.			
<input checked="" type="checkbox"/>	J	1997. kuni 2001. aasta mudelitel paigaldage kaks õhuliitmikku kahte alumisele avasse. 2002. aasta mudelitel paigaldage üks õhuliitmik parempoolse klambri eesmisel avasse. 2003. aasta ja hilisematel mudelitel tuleb õhuliitmik ümber paigutada vasakpoolse klambri eesmisel avasse.			
<input checked="" type="checkbox"/>	K	Pakiraami või tagaistu seljatoeraami komplekti klamber.			
<input checked="" type="checkbox"/>	L	Lukustusmutter komplektist 53658-05 (1994. kuni 1996. aasta mudelitele). Sadulakoti tugiklambri (A) keevismutter (1997. aasta ja uuematele mudelitele).			
<input checked="" type="checkbox"/>	M	Sadulakoti tugiklambri keevismutter (A).			

Tabel 2. Komplekti sisu. Holdfast-dokkimisriistvara komplekt

✓	Üksus	Kogus	Kirjeldus	Toote nr	Märkused
✓	N	2	Puks, dokkimispunkt – puudub sälk (komplektist 53660-05, 1994. kuni 1996. aasta mudelite).		
✓	O	2	Mutter komplektist 53660-05, 1994. kuni 1996. aasta mudelitele).		

MÄRKUS.

Veenduge enne paigaldamist või sõidukilt osade eemaldamist, et komplekt on terviklik ja kõik osad on olemas.

ÜLDOSA

Mudelid

Mudeli sobivuse teavet vaadake P&A jaemüügikataloogist või osade ja tarvikute jaotisest veebilehel www.harley-davidson.com (ainult inglise keeles).

Veenduge, et kasutate juhiste lehe uusimat versiooni, mille leiate aadressilt: www.harley-davidson.com/isheets

Võtke ühendust Harley-Davidsoni klienditeeninduskeskusega +1-800-258-2464 (ainult USA) või +1-414-343-4056.

MÄRKUS.

Joonis 2 näitab kinnituse asukohti eesmise dokkimiskomplekti (53803-06) ja tagumise dokkimiskomplekti (53804-06) jaoks.

Need komplektid tuleb paigaldada, et võimaldada teatud eemaldatavate Harley-Davidsoni originaalvarustuse nõuetekohast paigaldamist.

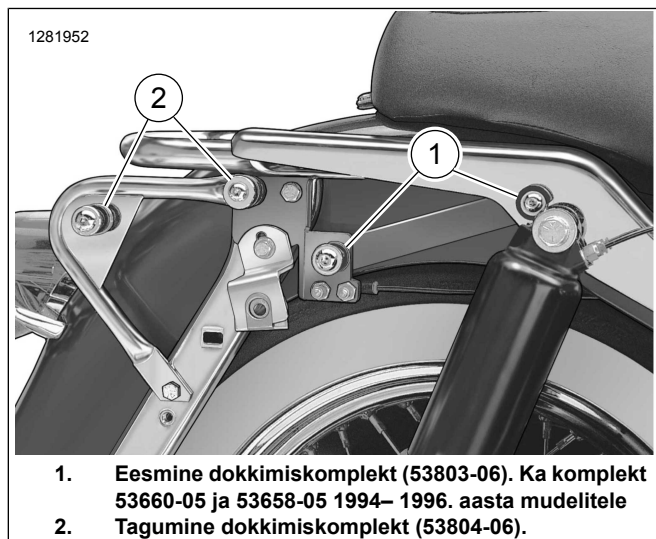

Joonis 2. Dokkimispunkti asukohad

Vajalikud lisaosad 1994–1996. aasta mudelitele

Eemaldatava tagaistu seljatoeraami (52805-97A) tarvik nõuab komplekti 53660-05 ja 53658-05 ostmist (Joonis 2 , üksus 1), mis koosnevad kahest 5/16-18 lukustuskruvist. Need komplektid on saadaval eraldi Harley-Davidson edasimüüja käest.

ETTEVALMISTAMINE

1. Eemaldage sadulakotid. Vt kasutusjuhendit.

2. Eemaldage küljekate. Vt kasutusjuhendit.
3. Eemaldage peakaitse. Vt kasutusjuhendit.
4. Eemaldage iste. Vt kasutusjuhendit.
5. Eemaldage poritiiva tugikate küljelt, millel on õhuliitmik(ud) ja jätke paigaldamiseks alles.
6. Eemaldage õhuliitmik(ud) klambrit ja kõrvaldage klamber.
7. Vt Joonis 3 . Eemaldage ja kõrvaldage olemasolevad kruvid (3) mõlemalt mootorratta poolelt.
8. Pange alumise kruvi lukustusseib sadulakoti klambri paigaldamiseks kõrvale.

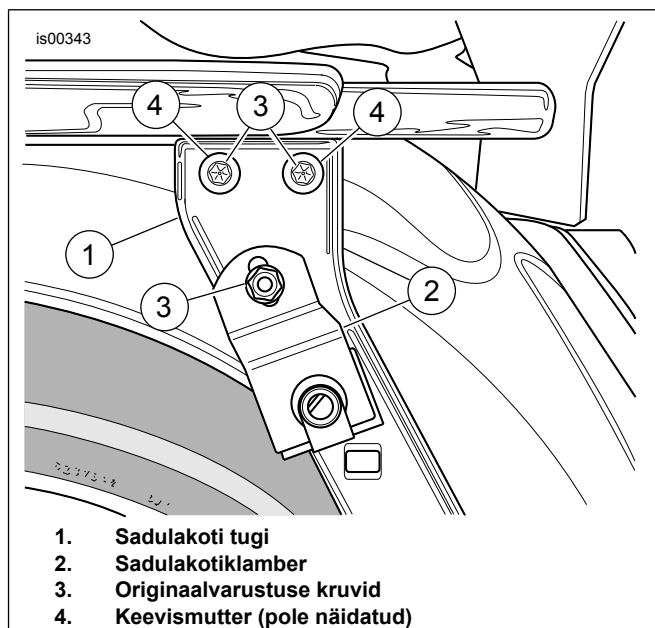

Joonis 3. Originaalvarustuse kruvid (näidatud vasakut külge)

PAIGALDAMINE

1. **MÄRKUS.**
Eesmist dokkimiskomplekti üksi paigaldades paigaldatakse see teistmoodi, kui eesmist dokkimist dokkimiskomplekti tagumise dokkimiskomplektiga paigaldades.

Vt Joonis 1 . Eesmise dokkimispunkti kinnitusklambrid (1) sõltuvad küljest. Alumise ava lähedale trükitud tähed peavad olema suunatud väljapoole ja olema tuvastatavad esi- (F) ja tagumisest (R) asendist.

Asetage kinnitusklamber (1) ühele mootorratta küljele.

2. **Ilma tagumise dokkimiskomplektita:** Vt Joonis 1 . Paigaldage kinnitusklamber järgmiselt:

- Paigaldage 5/16–18 x 25 mm pikk kruvi (8) mõlemasse ülemise avasse.
- Paigaldage 3,2 mm paks vahepuks (5) igale kruvile kinnitusklambri (1) ja Originaalvarustus (OE) sadulakoti tugiklambri vahel (A).
- Keerake mõlemad kruvid näppudega pingule.

3. **Tagumise dokkimiskomplektiga:** Vt Joonis 1 . Paigaldage kinnitusklamber järgmiselt:

- Paigaldage 5/16–18 x 25 mm pikkune kruvi (8) eesmisest dokkimiskomplektist (53803-06) klambri ülemisest avast (1) ja läbi eesmise klambri (B) tagumisest dokkimiskomplektist (53804-06), mis on paigutatud kinnitusklambri (1) ja originaalvarustuse sadulakoti tugiklambri vahele (A).
- Paigaldage 5/16–18 x 57 mm pikkune kruvi ja lukustusseib (D), dokkimispunkt (C) ja 9,8 mm paksune vahepuks (E) tagumisest dokkimiskomplektist (53804-06) klambri ülemisest eesmisest avast (B) tagumisest dokkimiskomplektist (53804-06), mis on paigutatud kinnitusklambri (1) ja originaalvarustuse sadulakoti tugiklambri vahele (A).
- Keerake mõlemad kruvid näppudega pingule.

4. Vt Joonis 1 ja Tabel 2 . Paigaldage tagumise sadulakoti kinnitus.

- Paigaldage 1/4-20 kruvi (üksus 9, pikkus on 1 või 7/8 tolli, olenevalt mudelist) läbi seibi (F) ja sadulakoti kinnitusklambri pesa (G).
- FLHR, FLHT või FLTR mudelitel:** Paigaldage keermed kinnitusklambri alumise ava(1) kaudu otse eelnevalt paigaldatud kruvide alla.
- FLHRC või FLHRS mudelitele:** Asetage 14,3 paksune vahepuks (11) kruvikeermetele ja paigaldage keermed kinnitusklambri alumise ava (1) kaudu otse eelnevalt paigaldatud kruvide alla.
- Paigaldage 3,2 mm paksune vahepuks (10) kruvikeermetele ja paigaldage keermed läbi sadulakoti tugiklambri (A) ja kinnitusmutri sisse. Pingutage.
Moment: 13,6–19 N·m (120–168 in-lbs)
- Kinnitage mõlemad ülemised kruvid. Pingutage.
Moment: 20,3–25,8 N·m (15–19 ft-lbs)
- Korrake seda teisel küljel.

5. Kinnitage õhuvoolikuga ja liitmik(ud) vastavalt vajadusele:

- 1997.–2001. aasta mudelid:** kinnitage kaks õhuliitmikku läbi kahe kõige madalama parempoolse klambri ava (tähistega "F" ja "R").

b. **2002. aasta mudelid:** sellel mudelil on ainult üks õhuliitmik, mis tuleb paigaldada parempoolse klambri "F" tähistega avasse.

c. **2003. aasta ja uuemad mudelid: vt** ja Joonis 4 . Eemaldage vasakpoolne amortisaatori õhuvoolik (1) õhuklapist ja suunake see ülemise amortisaatorikinnitusse alla. Kasutage kaabliühendust (2), et kinnitada õhuvoolik, nagu näidatud, ja vältige selle libisemist. Paigaldage uuesti õhuvoolik õhuklapile ning paigaldage õhuklapp avasse „F“ tähistega vasakpoolsele klambri.

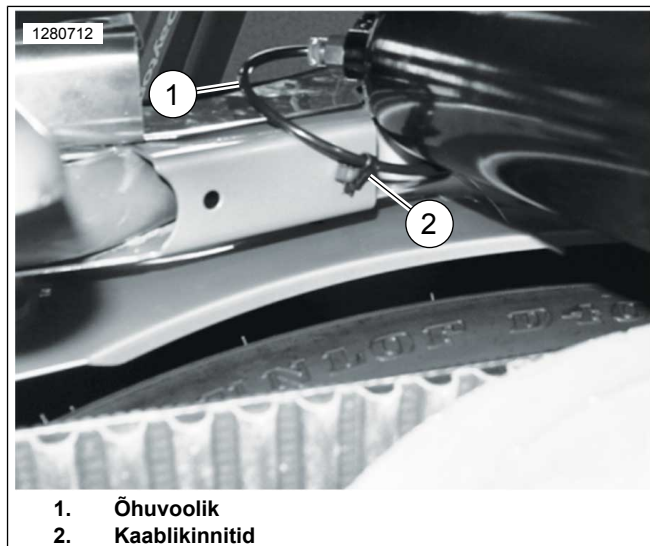

Joonis 4. Õhuvooliku suunamine 2003. aasta ja hilisematel mudelitel

- Lisage amortisaatoritele õhku. Vt kasutusjuhendit.
- Vt Joonis 7 ja Joonis 1 . Asetage seib (6) selle komplekti ristpeaga kruvi keermetele (4).
- Paigaldage dokkimispunkt (3), suunaga nii, nagu näidatud, üle kruvikeermete, millele järgneb vahepuks (5).
- Sisestage kruvikeermed järgmiselt:
 - 1994–1996. aasta mudelid:** läbi kõige tagumise ava (H) kinnitusklambri (1).
 - 1997. aasta ja hilisemad mudelid:** läbi kõige eesmise ava (H) kinnitusklambri (1).
 - Sisestage kruvikeermed läbi klambri suurema ava (53805-99, üksus, pakiraami või tagaistuja seljatoeraami komplekti osa) ja kinnitage lõdvalt lukustusmutriga (7).
 - Jätke lukustusmutter dokkimispunkti reguleerimiseks mõnevõrra lahti.
 - Korrake seda teisel küljel.
- Paigaldage eesmine dokkimispunkt.
 - Vt Joonis 1 . Hankige komplektist dokkimispunkti puks (14 või N), kruvi (12) ja lameseib (13).

- b. Asetage lameseib ja seejärel puks kruvikeermete peale.
- c. Paigaldage eemaldatud poritiiva toe kate.
- d. Paigaldage kruvi läbi kõige väiksema ava klambris (K) ja poritiiva toe kate.
- e. Keerake kruvi poritiiva toe keevismutrisse (või mutter (O) 1994.–96. aasta mudelitel).
- f. Vt Joonis 6 . Pöörake puksisälku (4) "õigest" kohast (1).
- g. Keerake kruvi kinni. Pingutage.
Moment: 26 N·m (19 ft-lbs)
- h. Korraake seda teisel küljel.

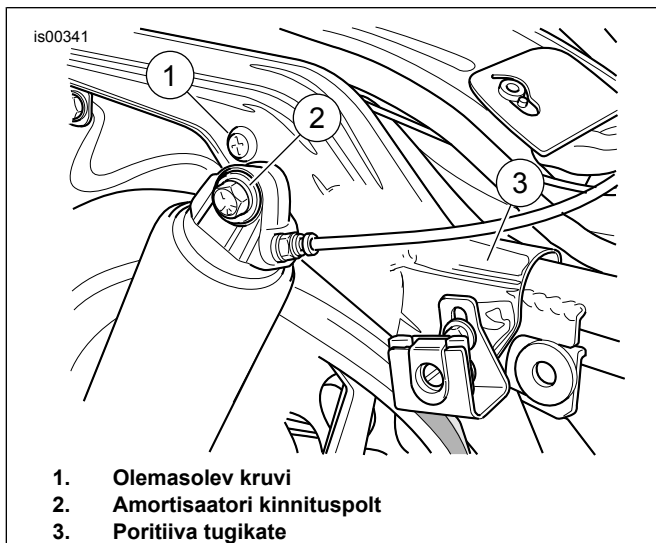

Joonis 5. Eesmise dokkimispunkti asukohad

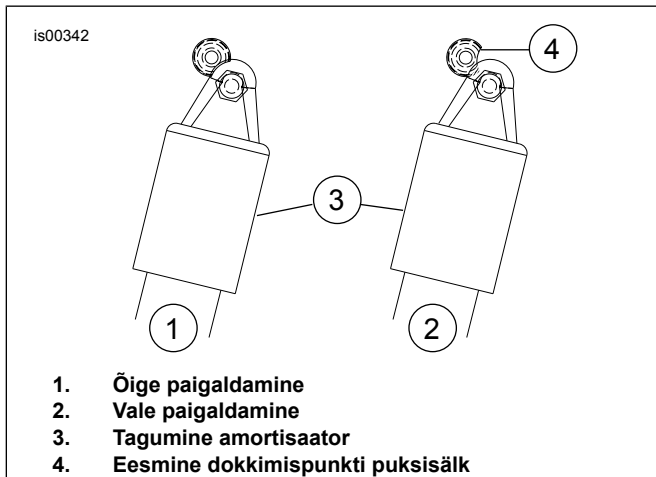

Joonis 6. Dokkimispunkti sälgu asukoht

11. **MÄRKUS.**
Erinevad eemaldatavad riivid erinevates kohtades.

Reguleerige dokkimispunkte.

- a. Kinnitage eemaldatav tarvik dokkimispunktidele, nagu on kirjeldatud selle tarviku kasutusjuhendis.

- b. Kinnitage tagumise dokkimispunkti kinnitused. Pingutage.

Moment: 61–63,7 N·m (45–47 ft-lbs)

12. Paigaldage OE kinnitusega parempoolne sadulakotiklamber. Pingutage.

Moment: 6,8–10,8 N·m (5–8 ft-lbs)

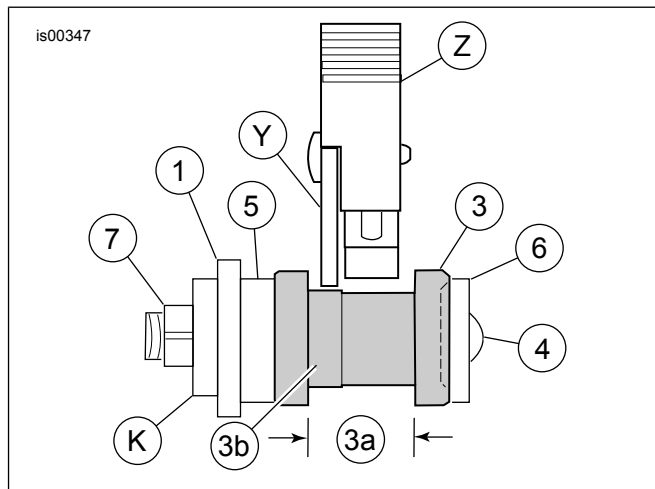

Joonis 7. Lukustuse õige joondamine dokkimispunktis

Tabel 3. Lukustuse õige joondamine dokkimispunktis

Üksus	Kirjeldus (kogus)
<i>Numbrid ja tähed on samad, mis komplekti sisuloendis.</i>	
1	Kinnitusklamber
3	Dokkimispunkt
3a	Dokkimispunkti kael
3b	Dokkimispunkti tõstetud pind
4	Nõõppeaga kruvi
5	Vaherõngas
6	Lameseib
7	Lukustusmutter
K	Pakiraami või tagaistu seljatoeraami komplekti klamber
Komplekti sisuloendis mitteolevad tooted.	
Y	Pakiraami või tagaistu seljatoe püstine küljplaat.
Z	Pakiraami või tagaistu seljatoe püstine riiv.

KOMPLEKTEERIGE

1. Paigaldage peakaitse. Vt kasutusjuhendit.
2. Paigaldage küljekate. Vt kasutusjuhendit.
3. Paigaldage sadulakotid. Vt kasutusjuhendit.
4. Paigaldage iste. Vt kasutusjuhendit.