



## KITT TAD-DOCKING LI JINQALA' TA' QUDDIEM

### INFORMAZZJONI ĠENERALI

Tabella 1. Informazzjoni Ġenerali

Kits	Ghodod suġġeriti	Livell ta' Hila fis-Sengħa <sup>(1)</sup>	Hin
53803-06	Nučċali tas-sigurtà, Torque Wrench	4	1,5 siegħa

(1) Meħtieġa għodda u metodu ta' teknika li jagħtu l-valur tal-issikkar għal mat-torque jew għodod u tekniki moderati oħra

### KONTENUT TAL-KIT



Figura 1. Kontenut tal-Kit: Kitt tad-Docking ta' Quddiem Installat Waħdu

**Tabella 2. Kontenut tal-Kit: Docking Hardware Kits tat-tip Holdfast**

<input checked="" type="checkbox"/>	Item	Kwantità	Deskrizzjoni	Nru. tal-Part	NOTI:
<input type="checkbox"/>	1	1	Brekit tal-immuntar, in-naħa tal-lemin	53759-96B	
<input type="checkbox"/>		1	Brekit tal-immuntar, in-naħa tax-xellug (mhux muri)	53758-96C	
<input type="checkbox"/>	2	1	Ċinga tal-kejbil	10073	
<input type="checkbox"/>	3	2	Punt tad-Docking	53684-96A	
<input type="checkbox"/>	4	2	Vit, ras buttuna, sokit eżagonali, 3/8-16 x 2 pulzieri. (51 mm)	4215	28,5–37 N·m (21–27 ft-lbs)
<input type="checkbox"/>	5	6	Washer, imwebbsa, 3/8 pulzieri. D.I., 1/8 pulzier ħxuna ta' (3.2 mm)	94357-91T	
<input type="checkbox"/>	6	2	Washer ċatt, tal-kromju 3/8 pulzieri D.I., 1/16 pulzier. ħxuna ta' (1.6 mm)	94067-90T	
<input type="checkbox"/>	7	2	Locknut eżagonali, Nylok, irqiq, 3/8-16	7667	
<input type="checkbox"/>	8	4	Capscrew, ras eżagonali, 5/16-18 x 1 pulzier. (25.4 mm)	4017	20,3–25,8 N·m (15–19 ft-lbs)
<input type="checkbox"/>	9	2	Capscrew, ras eżagonali, 1/4-20 x 7/8 pulzieri. (22.2 mm)	3802W	Għall-mudelli kollha ħlief FLHRC/I u FLHRS/I 13,6–19 N·m (10–14 ft-lbs)
<input type="checkbox"/>		2	Capscrew, ras eżagonali, 1/4-20 x 1-1/2 pulzieri. (38.1 mm)	2872W	Għall-mudelli FLHRC/I u FLHRS/I 13,6–19 N·m (10–14 ft-lbs)
<input type="checkbox"/>	10	2	Spazjatur, 1/4 ta' pulzier. D.I., 1/8 pulzier ħxuna ta' (3.2 mm)	5735	
<input type="checkbox"/>	11	2	Spazjatur, 1/4 ta' pulzier. D.I., 9/16 pulzieri. ħxuna ta' (14.3 mm)	5839	Għall-mudelli FLHRC/I u FLHRS/I
<input type="checkbox"/>	12	2	Vit, ras buttuna, sokit eżagonali, 5/16-18 x 1 pulzier.	94394-92T	20,3–25,8 N·m (15–19 ft-lbs)
<input type="checkbox"/>	13	2	Washer, ċatt	94066-90T	
<input type="checkbox"/>	14	2	Bushing, punt tad-docking - bit-talji	53123-96	
<b>Oġġetti msemmija fit-test, imma mhux inkluzi fil-kitt:</b>					
<input checked="" type="checkbox"/>	A	Brekit ta' appoġġ tas-saddlebag tat-tagħmir originali			
<input checked="" type="checkbox"/>	B	Brekit tat-punt tad-docking ta' wara mill-Kitt 53804-06			
<input checked="" type="checkbox"/>	C	Punt tad-docking mill-Kitt 53804-06			
<input checked="" type="checkbox"/>	D	2-1/4 pulzieri Vit b'ras forma ta' buttuna twil (57 mm) u lockwasher mill- Kitt 53804-06			
<input checked="" type="checkbox"/>	E	0.385 pulzier (9.8 mm) spazjatur mill-Kitt 53804-06			
<input checked="" type="checkbox"/>	F	Washer tat-tagħmir originali			
<input checked="" type="checkbox"/>	G	Brekit tal-immuntar tas-saddlebag tat-tagħmir originali			
<b>Noti:</b>					
<input checked="" type="checkbox"/>	H	Il-punt tad-docking fuq kull naħa għandu jiġi mmuntat fil-toqba ta' quddiem (fuq quddiem) għall-mudelli tal-1997 u dawk aktar reċenti, u fit-toqba ta' wara (fuq in-naħa ta' wara) għall-mudelli tal-1994 sal-1996.			

**Tabella 2. Kontenut tal-Kit: Docking Hardware Kits tat-tip Holdfast**

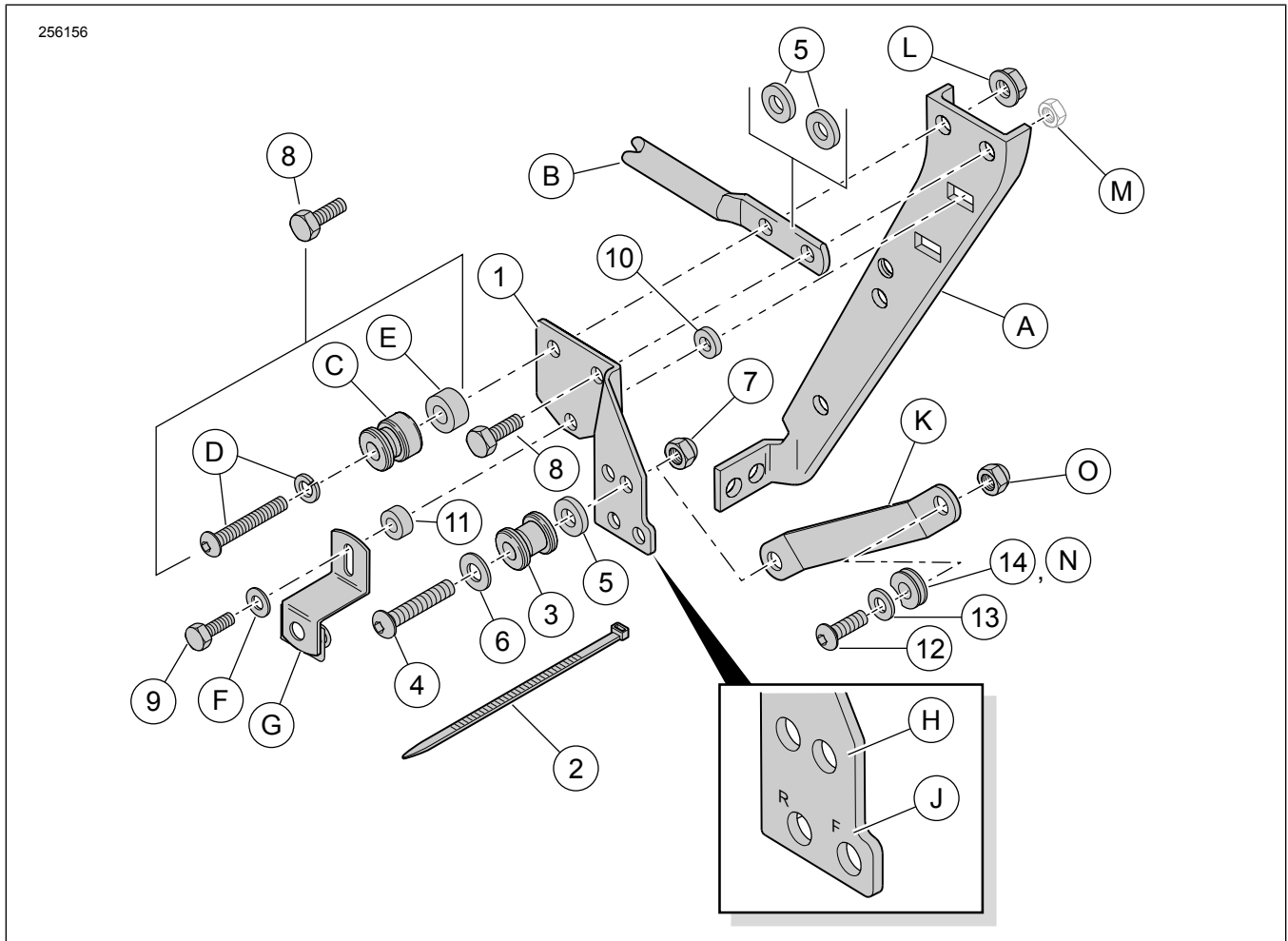
☑	Item	Kwantità	Deskrizzjoni	Nru. tal-Part	NOTI:
☑	J		Għall-mudelli tal-1997 sal-2001, iż-żewġ fittings tal-arja jiġu mmuntati fiż-żewġ toqob tal-qiegħ. Għall-mudelli tal-2002, immonta l-fitting uniku tal-arja fit-toqba ta' quddiem (fuq quddiem) fuq il-brekit tan-naħa tal-lemin. Għall-mudelli tal-2003 u dawk aktar reċenti, il-fitting tal- arja għandu jkun irrilokat għat-toqba ta' quddiem fuq il-brekit tan-naħa tax-xellug.		
☑	K		Brekit mill-kitt tal-lxkaffa tal-Bagalji jew is-Sissy Bar Upright Kitt.		
☑	L		Locknut mill-kitt 53658-05 (għall-mudelli tal-1994 sal-1996). Issaldja skorfina fuq il-brekit ta' appoġġ tas-saddlebag (A) (għal mudelli tal-1997 u dawk aktar reċenti).		
☑	M		Issaldja skorfina fuq il-brekit ta' appoġġ tas-saddlebag (A).		
☑	N	2	Bushing, punt tad-docking - bla talja (mill-Kitt 53660-05, għall-mudelli tal-1994 sal-1996).		
☑	O (Orange)	2	Skorfina (mill-Kitt 53660-05 (għall-mudelli tal-1994 sal-1996).		

**NOTA**

Ivverifika li l-kontenuti kollha huma preżenti fil-kitt qabel tinstalla jew tneħhi l-oġġetti mill-vettura.

**ĠENERALI**

**Mudelli**

Għal informazzjoni dwar l-installazzjoni tal-mudell, ara l-Katalgu tal-Bejgħ P&A jew is-sezzjoni tal-Parts u Accessorji fuq [www.harley-davidson.com](http://www.harley-davidson.com) (Ingliz biss).

Kun żgur li qed tuża l-verżjoni l-aktar kurrenti tal-folja tal-istruzzjonijiet li hija disponibbli fuq: [www.harley-davidson.com/isheets](http://www.harley-davidson.com/isheets)

Ikkontattja Ċentru għall-Appoġġ tal-Klijenti tal-Harley-Davidson fuq 1-800-258-2464 (L-Istati Uniti biss) jew 1-414-343-4056.

**NOTA**

Figura 2 turi l-postijiet tal-immuntar għall-Kitt tad-Docking ta' Quddiem (53803-06) u l-Kitt tad-Docking ta' Wara (53804-06).

Dawn il-kitts għandhom jiġu installati biex jippermettu għall-immuntar kif suppost ta' ċerti Accessorji Ġenwini li Jinqalgħu tal-Mutur Harley Davidson.

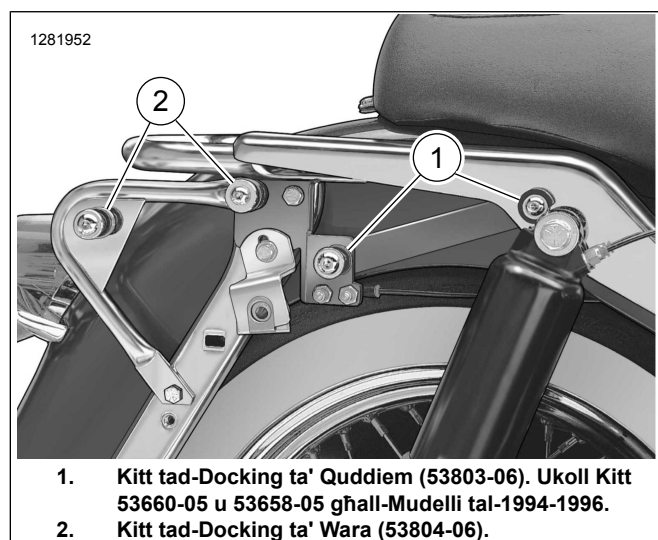

1. Kitt tad-Docking ta' Quddiem (53803-06). Ukolli Kitt 53660-05 u 53658-05 għall-Mudelli tal-1994-1996.
2. Kitt tad-Docking ta' Wara (53804-06).

**Figura 2. Postijiet tal-Punt tad-Docking**

**Parts Addizzjonali Meħtieġa għall-Mudelli tal-1994-1996**

L-accessorju li jinqala' tas-Sissy Bar Wieqfa tal-Passiġġier (52805-97A) jeħtieġ ix-xiri ta' kitt 53660-05 ( Figura 2 , oġġett nru 1) u 53658-05, li jikkonsisti f' żewġ locknuts ta' 5/16-18. Dawn il-kitts huma disponibbli separatament min- Negozjant tiegħek tal-Harley Davidson.

**IPPREPARA**

1. Neħhi s-saddlebags. Ara l-manwal tas-sid.
2. Neħhi l-kopertura tal-ġenb. Ara l-manwal tas-sid.
3. Tneħhija tal-fjus prinċipali. Ara l-manwal tas-sid.
4. Neħhi s-sedil. Ara l-manwal tas-sid.
5. Neħhi l-kopertura ta' appoġġ tal-madgard fuq in-naħa li għandha l-fitting(s) tal-ajru u zommha għall-installazzjoni.
6. Neħhi l-fitting(s) tal-arja mill-brekit u warrab il-brekit.
7. Ara Figura 3 . Neħhi u warrab il-viti eżistenti (3) minn kull naħa tal-mutur.
8. Żomm il-washer mill-vit tal-qiegħ għall-istallazzjoni tal-brekit tas-saddlebag.

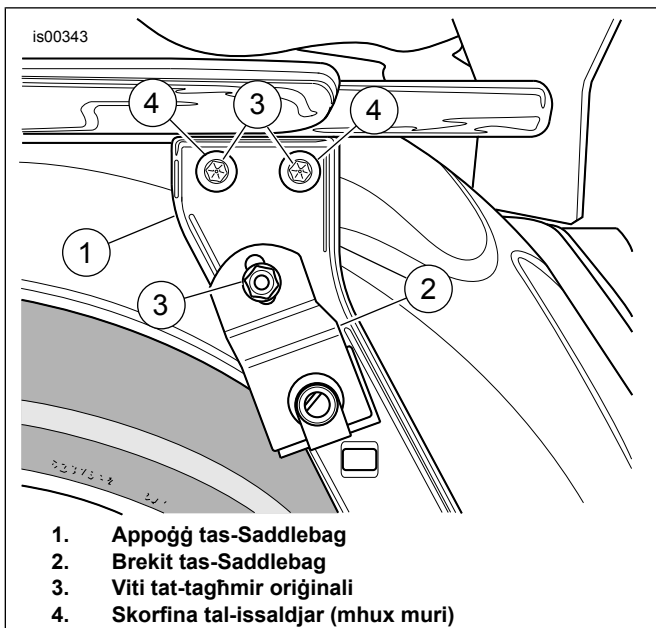

**Figura 3. Viti tat-Tagħmir Oriġinali (murija tan-naħa tax-xellug)**

## INSTALLA

### 1. *NOTA*

**Kitt tad-Docking ta' Quddiem Installat Waħdu jinstalla b'mod differenti minn Kitt tad-Docking ta' Quddiem Installat mal-Kitt tad-Docking ta' Wara.**

Ara Figura 1 . Il-brekit tal-immuntar tal-punt tad-docking ta' quddiem (1) huma speċifiċi skont il-ġenb. L-ittri ittimbrati ħdejn it-toqob tan-naħa t'isfel għandhom iħarsu lejn l-estern, u jidentifikaw il-pożizzjonijiet ta' quddiem (F) u ta' wara (R).

Poġġi brekit tal-immuntar (1) fuq naħa waħda tal-mutur.

### 2. **Mingħajr kitt tad-docking ta' wara:** Ara Figura 1 . Installa l-brekit tal-immuntar kif ġej:

- Installar vit b'tul ta' 5/16-18 x 1 pulzier (25 mm) (8) fiż-żewġ toqob tan-naħa ta' fuq.
- Installar spazjatur b'wisa' ta' 1/8 pulzieri (3.2 mm) (5) fuq kull vit, bejn il-brekit tal-immuntar (1) u l- Tagħmir oriġinali (OE) brekit ta' appoġġ tas-saddlebag (A).
- Issikka ż-żewġ viti bis-swaba.

### 3. **Mingħajr kitt tad-docking ta' wara:** Ara Figura 1 . Installa l-brekit tal-immuntar kif ġej:

- Installar vit twil 5/16-18 x 1 pulzier (25 mm) (8) mill-kitt tad-docking ta' quddiem (53803-06) fit-toqba ta' quddiem tan-naħa ta' fuq tal-brekit (1), u minn ġon-naħa ta' quddiem tal-brekit (B) mill-kitt tad-docking ta' wara (53804-06), mqiegħed bejn il-brekit tal- immuntar (1) u l-brekit ta' appoġġ tas-saddlebag tat-tagħmir oriġinali (A).

- Installar vit twil 5/16-18 x 2-1/4 pulzier (57 mm) u lockwasher (D), punt tad-docking (C), u spazjatur b'wisa' ta' 0.386 pulzieri (9.8 mm) (E) mill-kitt tad-docking ta' wara (53804-06) fit-toqba ta' wara tan-naħa ta' fuq tal-brekit (B) mill-kitt tad-docking ta' wara (53804-06), mqiegħed bejn il-brekit tal-immuntar (1) u l-brekit ta' appoġġ tas-saddlebag tat-tagħmir oriġinali (A).

- Issikka ż-żewġ viti bis-swaba.

### 4. Ara Figura 1 u Tabella 2 . Installa l-immuntar tas-saddlebag ta' wara.

- Daħħal vit ta' 1/4-20 (l-oġġett nru 9, it-tul huwa 1 pulzier jew 7/8 pulzieri skont il-mudell) minn ġol-washer (F) u s-slot fil-brekit tal- immuntar tas-saddlebag (G).

- Għall-mudelli FLHR, FLHT, jew FLTR:** Daħħal il-kamini minn ġot-toqba fil-qiegħ tal-brekit tal-immuntar (1), direttament taħt il-viti li kienu installati qabel.

- Għall-mudelli FLHRC jew FLHRS:** Poġġi spazjatur b'wisa' ta' 9/16 pulzieri (14.2mm) fuq il-kamini tal-vit, u daħħal il-kamini minn ġot-toqba fil-qiegħ tal-brekit tal-immuntar (1), direttament taħt il-viti li kienu installati qabel.

- Poġġi spazjatur b'wisa' ta' 1/8 pulzier (3.2 mm) (10) fuq il-kamini tal-vit, u daħħal il-kamini minn ġol-brekit ta' appoġġ tas-saddlebag (A) u fil-clip nut. Issikka.

Momentum: 13,6–19 N·m (120–168 in-lbs)

- Issikka ż-żewġ viti tn-naħa ta' fuq.. Issikka.

Momentum: 20,3–25,8 N·m (15–19 ft-lbs)

- Irrepeti għan-naħa l-oħra.

### 5. Issikka l-pajp tal-arja u fitting(s) kif meħtieġ:

- Għall-mudelli tal-1997-2001:** Issikka żewġ fittings tal-arja minn ġot-toqob l-ikar fil-baxx (immarkati "F" u "R") fil-brekit tal-lemin.

- Għall-mudelli tal-2002:** Dan il-mudell għandu fitting wieħed biss tal-arja, li għandu jiġi mmuntat fil-toqba immarkata "F" fuq il-brekit tan-naħa tal-lemin.

- Mudelli tal-2003 u dawk ta' wara:** Ara Figura 4 . Neħħi l-pajp tal-ajra tal-assorbatur tal-iskossi tan-naħa tax-xellug (1) mill-valv tal-arja, u erġa għaddih minn taħt l-immuntar ta' fuq tal-assorbitur. Uża ċ-ċinga tal-kejbil (2) sabiex tankra l-pajp tal-arja kif muri u ma tħallix li jintlewa jew jingħafas. Installa mill-ġdid il-pajp tal-arja mal-valv tal-arja, u installa l-valv tal-arja fit-toqba immarkata "F" fuq il-brekit tan-naħa tax-xellug.

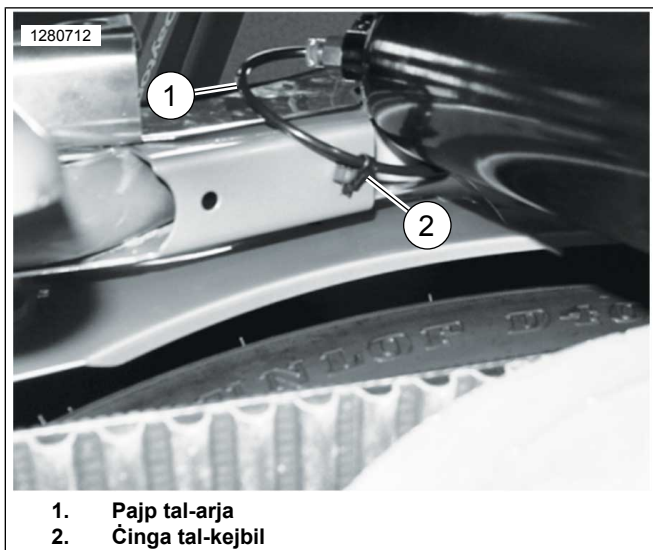

**Figura 4. Kig Tgħaddi l-Pajp tal-Arja għall-Mudelli tal-2003 u l-Mudelli aktar Reċenti**

6. Żid l-arja lill-assorbituri tal-iskossi Ara l-manwal tas-sid.
7. Ara Figura 7 u Figura 1 . Poġġi washer (6) fuq il-kamini ta' vit b'ras forma ta' buttuna (4) minn dan il-kitt.
8. Poġġi punt tad-docking (3), orjentat kif muri, fuq il-kamini tal-vit, segwit minn spazjatur (5).
9. Daħħal il-kamini tal-vit kif ġej:
  - a. **Għall-mudelli 1994-1996:** Minn ġot-toqba ta' waranett (H) fil-brekit tal-immuntar (1).
  - b. **Għall-mudelli tal-1997 u dawk aktar reċenti:** Minn ġot-toqba ta' quddiem nett (H) fil-brekit tal-immuntar (1).
  - c. Daħħal il-kamini tal-vit minn ġot-toqba l-kbira fil-brekit (53805-99, l-oġġett K, parti tal-Kitt tal-lxkaffa jew tas-Sissy Bar Upright Kitt) u orbot b'mod laxk fil-post b'locknut (7).
  - d. Ħalli l-locknut f'tit maħlul għall-aġġustament tal-punt tad-docking.
  - e. Irrepeti għan-naħa l-oħra.
10. Installa l-punt tad-docking tan-naħa ta' quddiem.
  - a. Ara Figura 1 . Ikseb bushing tal-punt tad-docking (14 jew N), vit (12), u washer catt (13) mill-kitt.
  - b. Poġġi l-washer catt u mbagħad l-bushing fuq il-kamini tal-vit.
  - c. Installa l-kopertura tal-appoġġ tal-madgard li kien tneħħa.
  - d. Daħħal il-vit minn ġot-toqba z-zgħira fil-brekit (K) u l-kopertura tal-appoġġ tal-madgard.
  - e. Għaddi l-vit ġol-iskorfina tal-issaldjar fl-appoġġ tal-madgard (jew skorfina (O) għall-mudelli 1994-96).

- f. Ara Figura 6 . Dawwar it-talja tal-bushing (4) fil-pożizzjoni "korretta" (1).
- g. Orbot il-vit sew f'postu. Issikka.  
Momentum: 26 N·m (19 ft-lbs)
- h. Irrepeti għan-naħa l-oħra.

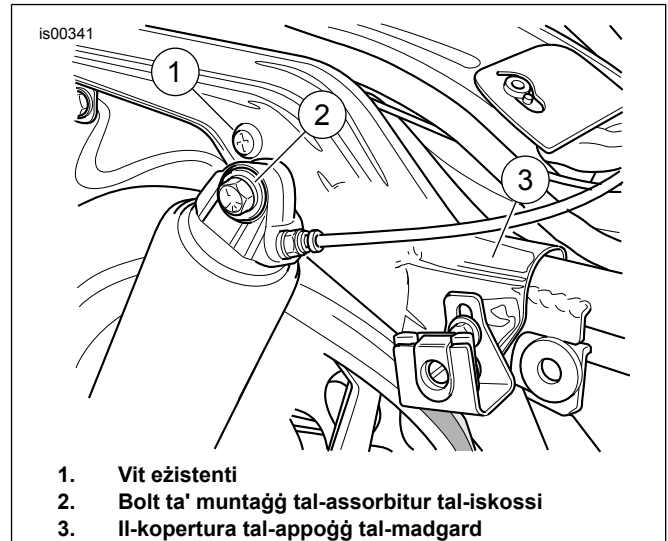

**Figura 5. Postijiet tal-Punt tad-Docking ta' Quddiem**

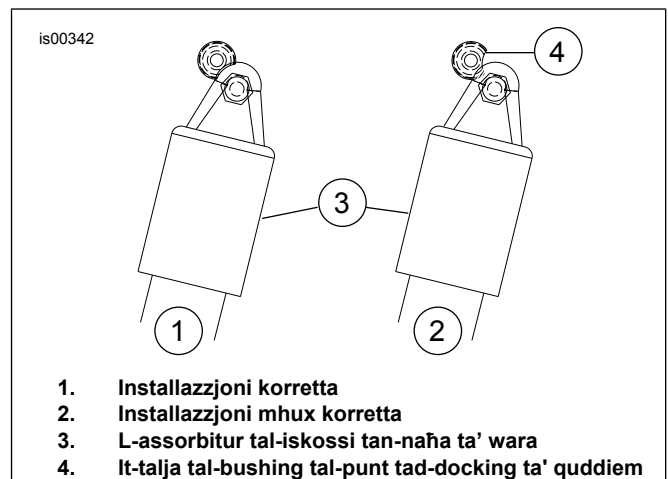

**Figura 6. Il-Pożizzjoni tat-Talja tal-Punt tad-Docking**

11. **NOTA**  
*Id-diversi oġġetti li jinqalgħu jeħlu f'postijiet differenti.*

Aġġusta l-punti tad-Docking.

- a. Aqfel aċċessorju li jinqala' mal-punt tad-docking kif deskritt fil-folja ta' istruzzjoni għal dak l-aċċessorju.
  - b. Orbot sew il-qafliet tal-punt tad-docking ta' wara. Issikka.  
Momentum: 61–63,7 N·m (45–47 ft-lbs)
12. Installa l-brekit tas-saddlebag ta' quddiem tal-lemin b' OE qafila. Issikka.  
Momentum: 6,8–10,8 N·m (5–8 ft-lbs)

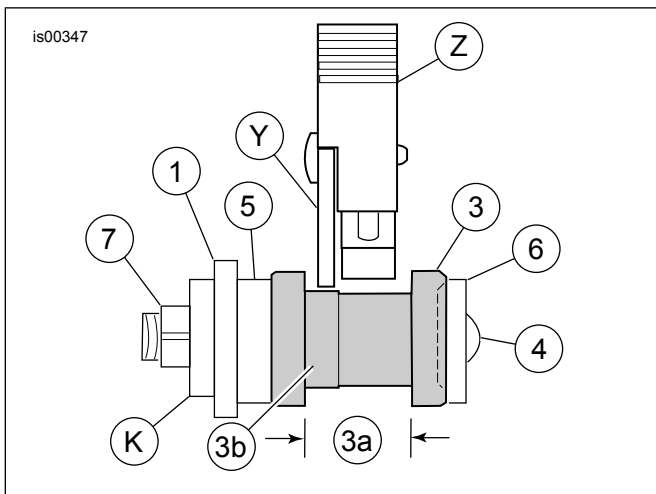

**Figura 7. Allinjament Xieraq tal-Lukkett fil-Punt tad-Docking**

**Tabella 3. Allinjament Xieraq tal-Lukkett fil-Punt tad-Docking**

Item	Deskrizzjoni (Kwantità)
<i>In-numri u l-ittri huma l-istess bħal-Lista tal-Kontenut tal-Kitt.</i>	
1	Brekit għall-immuntar
3	Punt tad-Docking
3a	L-għonq tal-punt tad-docking
3b	Wiċċ mġholli tal-punt tad-docking
4	Kamin button head
5	Spacer
6	Washer ċatt
7	Locknut
K	Il-brekit mill-kitt tal-ixkaffa jew l-upright kitt.
<b>Oġġetti mhux fil-Lista tal-Kontenut tal-Kitt.</b>	
Y	L-ixkaffa tal-bagalji jew is-sissy bar upright sideplate
Z	L-ixkaffa tal-bagalji jew is-sissy bar upright latch

## LESTI

1. Installa l-fjus prinċipali. Ara l-manwal tas-sid.
2. Installa l-kopertura tal-ġenb. Ara l-manwal tas-sid.
3. Installa s-saddlebags. Ara l-manwal tas-sid.
4. Installa s-sedil. Ara l-manwal tas-sid.