



ชุดอุปกรณ์ด็อกกิ้งด้านหน้าแบบถอดได้

ข้อมูลทั่วไป

ตาราง 1 ข้อมูลทั่วไป

ชุด	เครื่องมือที่แนะนำ	ระดับทักษะ ⁽¹⁾	เวลา
53803-06	แวนตานีรภัย ประแจวัดแรงบิด		1.5 ชั่วโมง

(1) การขันให้แน่นได้ตามค่าแรงบิดหรือต้องมีเครื่องมือและเทคนิคอย่างอื่นควบคู่

เนื้อหาเกี่ยวกับชุดอุปกรณ์

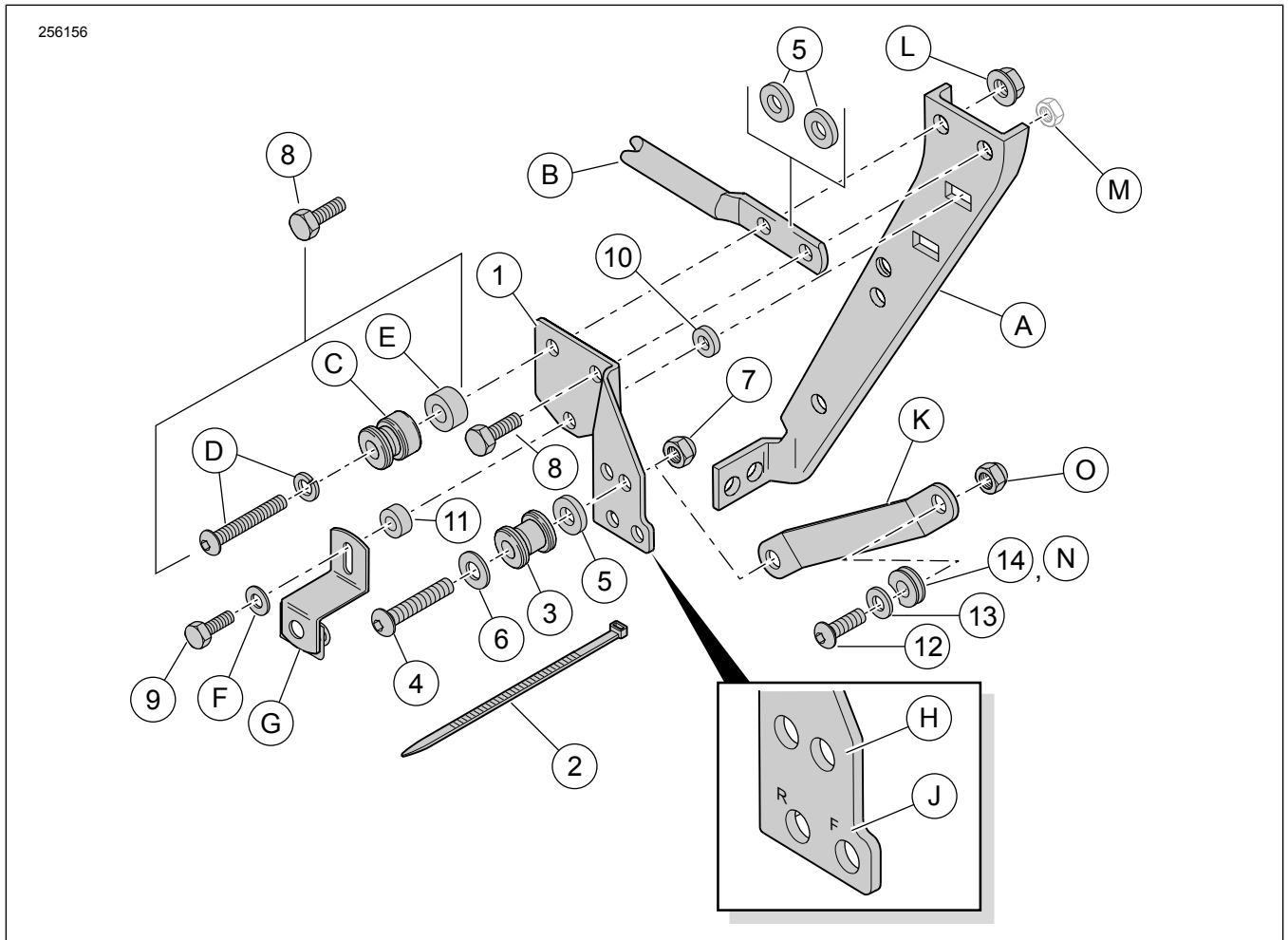

รูปภาพ 1 เนื้อหาเกี่ยวกับชุดอุปกรณ์: ติดตั้งชุดอุปกรณ์ด็อกกิ้งด้านหน้าอย่างเดียว

ตาราง 2 เนื้อหาเกี่ยวกับชุดอุปกรณ์: ชุดอุปกรณ์ฮาร์ดแวร์เชื่อมต่อ Holdfast

<input checked="" type="checkbox"/>	รายการ	จำนวน	คำอธิบาย	หมายเลขชิ้นส่วน	ข้อความ
<input type="checkbox"/>	1	1	ฐานยึดด้านขวา	53759-96B	
<input type="checkbox"/>		1	ฐานยึดด้านซ้าย (ไม่แสดง)	53758-96C	
<input type="checkbox"/>	2	1	แถบรัดสาย	10073	
<input type="checkbox"/>	3	2	จุดเชื่อมต่อ	53684-96A	
<input type="checkbox"/>	4	2	สกรูหัวกระดุมหกแฉกขนาด 3/8-16 x 2 นิ้ว (51 มม.)	4215	28.5–37 N⋅m (21–27 ft-lbs)
<input type="checkbox"/>	5	6	แหวนรอง ชุบแข็ง 3/8 นิ้ว I.D., หน้า 1/8 นิ้ว (3.2 มม.)	6532	
<input type="checkbox"/>	6	2	แหวนรองแบบแบน โค รเมียม 3/8 นิ้ว I.D., หน้า 1/16 นิ้ว (1.6 มม.)	94067-90T	
<input type="checkbox"/>	7	2	น็อตล็อกหกเหลี่ยม ในล็อก บาง 3/8-16	7667	
<input type="checkbox"/>	8	4	แคปสกรูหัวหกเหลี่ยม 5/16 -18 x 1 นิ้ว (25.4 มม.)	4017	20.3–25.8 N⋅m (15–19 ft-lbs)
<input type="checkbox"/>	9	2	แคปสกรูหัวหกเหลี่ยม 1/4-20 x 7/8 นิ้ว (22.2 มม.)	3802W	สำหรับทุกรุ่นยกเว้น FLHRC/I และ FLHRS/I 13.6–19 N⋅m (10–14 ft-lbs)
<input type="checkbox"/>		2	แคปสกรูหัวหกเหลี่ยม 1/4-20 x 1-1/2 นิ้ว (38.1 มม.)	2872W	สำหรับรุ่น FLHRC/I และ FLHRS/I 13.6–19 N⋅m (10–14 ft-lbs)
<input type="checkbox"/>	10	2	สเปเซอร์ 1/4 นิ้ว I.D., หน้า 1/8 นิ้ว (3.2 มม.)	5735	
<input type="checkbox"/>	11	2	สเปเซอร์ 1/4 นิ้ว I.D., หน้า 9/16 นิ้ว (14.3 มม.)	5839	สำหรับรุ่น FLHRC/I และ FLHRS/I
<input type="checkbox"/>	12	2	สกรูหัวกระดุมหกแฉกขนาด 5/16-18 x 1 นิ้ว	94394-92T	20.3–25.8 N⋅m (15–19 ft-lbs)
<input type="checkbox"/>	13	2	แหวนรอง แบน	94066-90T	
<input type="checkbox"/>	14	2	บุชชิ่ง จุดตอกกึ่ง - แฉก	53123-96	

รายการที่ระบุอยู่ในข้อความ แต่ไม่อยู่ในชุดอุปกรณ์มีดังต่อไปนี้:

<input checked="" type="checkbox"/>	ก	อุปกรณ์ดั้งเดิมฐานยึดตัวหมุนกระเป๋าช้าง
<input checked="" type="checkbox"/>	ข	ฐานยึดตอกกึ่งหลังจากชุด 53804-06
<input checked="" type="checkbox"/>	ค	จุดตอกกึ่งจากชุด 53804-06
<input checked="" type="checkbox"/>	ง	2-1/4 นิ้ว (57 มม.) สกรูหัวกระดุมยาวและแหวนล็อกจากชุด 53804-06
<input checked="" type="checkbox"/>	E	0.385 นิ้ว (9.8 มม.) สเปเซอร์จากชุด 53804-06
<input checked="" type="checkbox"/>	F	อุปกรณ์ดั้งเดิมแหวนรอง
<input checked="" type="checkbox"/>	G	อุปกรณ์ดั้งเดิมฐานยึดกระเป๋าช้าง

หมายเหตุ:

<input checked="" type="checkbox"/>	H	จุดตอกกึ่งแต่ละข้างต้องยึดที่รู้ด้านหน้า (ข้างหน้า) สำหรับรุ่นปี 1997 เป็นต้นไป และที่รู้ด้านหลัง (ข้างหลัง) สำหรับรุ่นปี 1994 ถึง 1996
<input checked="" type="checkbox"/>	J	สำหรับรุ่นปี 1997 ถึง 2001 ยึดข้อต่อลมในรูล่าง 2 รู สำหรับรุ่นปี 2002 ยึดข้อต่อลมหนึ่งอันที่รู้ด้านหน้า (ข้างหน้า) บนฐานยึดด้านขวา สำหรับปี 2003 เป็นต้นไป ต้องย้ายตำแหน่งข้อต่อลมไปที่รู้ด้านหน้าบนฐานยึดด้านซ้าย
<input checked="" type="checkbox"/>	K	ฐานยึดจากชุดอุปกรณ์ Luggage Rack หรือ Sissy Bar Upright
<input checked="" type="checkbox"/>	L	น็อตล็อกจากชุด 53658-05 (สำหรับรุ่นปี 1994 ถึง 1996) น็อตเชื่อมบนฐานยึดตัวหมุนกระเป๋าช้าง (A) (สำหรับรุ่นปี 1997 เป็นต้นไป)
<input checked="" type="checkbox"/>	M	น็อตเชื่อมบนฐานยึดตัวหมุนกระเป๋าช้าง (A)
<input checked="" type="checkbox"/>	N	2 บุชชิ่ง จุดตอกกึ่ง - ไม่มีแฉก (จากชุด 53660-05 สำหรับรุ่นปี 1994 ถึง 1996)

ตาราง 2 เนื้อหาเกี่ยวกับชุดอุปกรณ์: ชุดอุปกรณ์ฮาร์ดแวร์เชื่อมต่อ Holdfast

✓	รายการ	จำนวน	คำอธิบาย	หมายเลขชิ้นส่วน	ข้อความ
✓	คีม	2	น็อต (จากชุด 53660-05 (สำหรับรุ่นปี 1994 ถึง 1996))		

หมายเหตุ

ตรวจสอบชิ้นส่วนทั้งหมดว่ามีอยู่ครบในชุดอุปกรณ์ ก่อนการติดตั้ง หรือ ก่อนถอดชิ้นส่วนออกจากยานพาหนะ

ทั่วไป

รุ่น

สำหรับข้อมูลที่สอดคล้องกับแต่ละรุ่น โปรดดูที่แคตตาล็อกขายปลีกของ P&A หรือส่วนชิ้นส่วนและอุปกรณ์เสริมของ www.harley-davidson.com (ภาษาอังกฤษเท่านั้น)

ตรวจสอบให้แน่ใจว่าเอกสารแนะนำที่ใช้เป็นฉบับล่าสุดโดยดูได้จาก: www.harley-davidson.com/isheets

ติดต่อศูนย์บริการลูกค้า Harley-Davidson ที่ 1-800-258-2464 (สหรัฐอเมริกา) หรือ 1-414-343-4056

หมายเหตุ

รูปภาพ 2 แสดงตำแหน่งยึดชุดอุปกรณ์เชื่อมต่อด้านหน้า (53803-06) และชุดอุปกรณ์ด็อกกิ้งด้านหลัง (53804-06)

ชุดอุปกรณ์เหล่านี้จะต้องได้รับการติดตั้งเพื่อช่วยให้อุปกรณ์เครื่องยนต์เสริมของแท้แบบถอดได้ของ Harley-Davidson ได้รับการยึดติดอย่างเหมาะสม

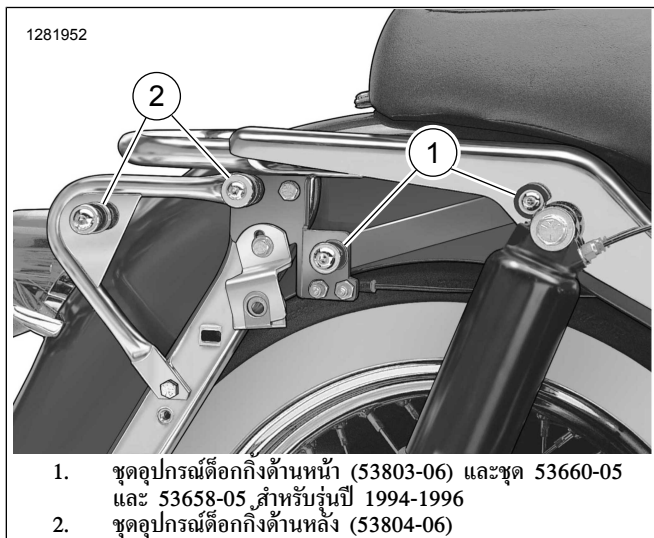

- ชุดอุปกรณ์ด็อกกิ้งด้านหน้า (53803-06) และชุด 53660-05 และ 53658-05 สำหรับรุ่นปี 1994-1996
- ชุดอุปกรณ์ด็อกกิ้งด้านหลัง (53804-06)

รูปภาพ 2 ตำแหน่งจุดด็อกกิ้ง

ต้องมีชิ้นส่วนเพิ่มเติมสำหรับรุ่นปี 1994-1996

ชิ้นส่วน Sissy Bar Upright (52805-97A) แบบถอดได้สำหรับผู้โดยสาร จำเป็นต้องซื้อชุด 53660-05 (รูปภาพ 2, รายการ 1) และ 53658-05, ประกอบด้วยน็อตล็อก 5/16-18 ชุดอุปกรณ์เหล่านี้มีจำหน่ายแยกต่างหากที่ผู้จำหน่าย Harley-Davidson ใกล้บ้านคุณ

เตรียมพร้อม

- ถอดกระเปาะข้างรถ คู่มือสำหรับเจ้าของ
- ถอดฝาครอบด้านข้าง คู่มือสำหรับเจ้าของ
- เอาฟิวส์หลักออก คู่มือสำหรับเจ้าของ

- ถอดที่นั่งออก คู่มือสำหรับเจ้าของ
- ถอดฝาครอบตัวหมุนบังโคลนที่ด้านข้างที่มีข้อต่อลม แล้วเก็บไว้สำหรับการติดตั้ง
- ถอดข้อต่อลมออกจากฐานยึดแล้วถอดฐานยึด
- ดู รูปภาพ 3 ถอดสกรูที่มีมือยื่นออก (3) จากแต่ละข้างของมอเตอร์ไซค์
- เก็บแหวนรองจากสกรูล่างสำหรับการติดตั้งฐานยึดกระเปาะข้าง

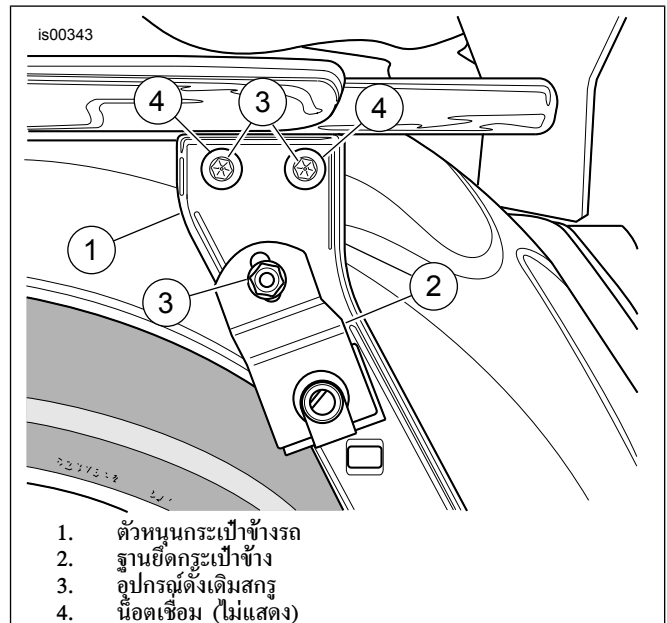

- ตัวหมุนกระเปาะข้างรถ
- ฐานยึดกระเปาะข้าง
- อุปกรณ์ดั้งเดิมสกรู
- น็อตเชื่อม (ไม่แสดง)

รูปภาพ 3 อุปกรณ์ดั้งเดิมสกรู (แสดงด้านซ้าย)

ติดตั้ง

- หมายเหตุ
ติดตั้งชุดอุปกรณ์ด็อกกิ้งด้านหน้าอย่างเดี่ยว จะติดตั้งแตกต่างจากชุดอุปกรณ์ด็อกกิ้งด้านหลังที่ติดตั้งกับชุดอุปกรณ์ด็อกกิ้งด้านหลัง

ดู รูปภาพ 1 ฐานยึดจุดด็อกกิ้งด้านหน้า (1) สำหรับใช้เฉพาะด้านตัวอักษรที่ประทับใกล้กับรูด้านล่างจะต้องหันออกด้านหน้า และระบุตำแหน่งด้านหน้า (F) และด้านหลัง (R)

วางตำแหน่งฐานยึด (1) ที่ด้านข้างของมอเตอร์ไซค์

- ไม่มีชุดอุปกรณ์ด็อกกิ้งด้านหลัง: ดู รูปภาพ 1 ติดตั้งฐานยึดตามขั้นตอนต่อไป
 - ติดตั้งสกรูยาว 5/16-18 x 1 นิ้ว (25 มม.) (8) ในรูด้านบนทั้งสองรู
 - ติดตั้งสเปเซอร์หนา 1/8 นิ้ว (3.2 มม.) (5) ที่สกรูแต่ละตัวระหว่างฐานยึด (1) และ อุปกรณ์ดั้งเดิม (OE) ฐานยึดตัวหมุนกระเปาะข้าง (A)
 - ใช้นิ้วขันสกรูทั้งสองให้แน่น

3. มีชุดอุปกรณ์ด็อกกิ้งด้านหลัง: ดู รูปภาพ 1 ติดตั้งฐานยึดตามขั้นตอนต่อไปนี้

- a. ติดตั้งสกรูยาว 5/16-18 x 1 นิ้ว (25 มม.) (8) จากชุดอุปกรณ์ด็อกกิ้งด้านหน้า (53803-06) ในรูด้านหน้าบนของฐานยึด (1) และทะลุด้านหน้าของฐานยึด (B) จากชุดอุปกรณ์ด็อกกิ้งด้านหลัง (53804-06) วางระหว่างฐานยึด (1) และอุปกรณ์ตั้งเดิมฐานยึดตัวหมุนกระเป๋าช้าง (A)
- b. ติดตั้งสกรูยาว 5/16-18 x 2-1/4 นิ้ว (57 มม.) และแหวนล็อก (D), จุดด็อกกิ้ง (C), และสเปเซอร์หนา 0.386 นิ้ว (9.8 มม.) (E) จากชุดอุปกรณ์ด็อกกิ้งด้านหลัง (53804-06) ในรูด้านหลังบนของฐานยึด (B) จากชุดอุปกรณ์ด็อกกิ้งด้านหลัง (53804-06) วางระหว่างฐานยึด (1) และอุปกรณ์ตั้งเดิมฐานยึดตัวหมุนกระเป๋าช้าง (A)
- c. ใช้นิ้วขันสกรูทั้งสองให้แน่น

4. ดู รูปภาพ 1 และ ตาราง 2 ติดตั้งที่ยึดกระเป๋าช้างด้านหลัง

- a. ใส่สกรู 1/4-20 (รายการ 9 ความยาว 1 นิ้ว หรือ 7/8 นิ้ว ขึ้นอยู่กับรุ่น) ทะลุแหวนรอง (F) และช่องในฐานยึดกระเป๋าช้าง (G)
- b. สำหรับรุ่น FLHR, FLHT หรือ FLTR: ใส่เกลียวผ่านรูด้านล่างของฐานยึด (1) ได้สกรูที่ติดตั้งก่อนหน้านี้
- c. สำหรับรุ่น FLHRC หรือ FLHRS: ใส่สเปเซอร์หนา 9/16 นิ้ว (14.3 มม.) (11) บนเกลียวของสกรู แล้วใส่เกลียวผ่านรูด้านล่างของฐานยึด (1) ได้สกรูที่ติดตั้งก่อนหน้านี้
- d. ใส่สเปเซอร์หนา 1/8 นิ้ว (3.2 มม.) (10) บนเกลียวสกรูแล้วใส่เกลียวผ่านฐานยึดตัวหมุนกระเป๋าช้าง (A) และในน็อตคลิป ขันให้แน่น
แรงบิด: 13.6–19 N·m (120–168 in-lbs)
- e. ขันสกรูด้านบนทั้งสองให้แน่น ขันให้แน่น
แรงบิด: 20.3–25.8 N·m (15–19 ft-lbs)
- f. ทำซ้ำที่ด้านตรงข้าม

5. ยึดท่อลมและข้อต่อลมตามต้องการดังนี้

- a. สำหรับรุ่น 1997-2001: ยึดข้อต่อลมสองอันผ่านรูด้านล่างสองรู (ทำเครื่องหมาย "F" และ "R") ที่ฐานยึดด้านขวา
- b. สำหรับรุ่นปี 2002: รุ่นนี้มีข้อต่อลมแค่หนึ่งอัน ซึ่งจะต้องยึดในรูที่ทำเครื่องหมาย "F" บนฐานยึดด้านขวามือ
- c. สำหรับรุ่นปี 2003 เป็นต้นไป: ดู รูปภาพ 4 ถอดท่อลมตัวหมุนการสันสะเทือน (ใช้ค้อพ) ด้านซ้ายออก (1) จากคว่ำอากาศ แล้ววางใหม่ใต้ตัวยึดใช้คอบน ใช้แถบรัดสาย (2) เพื่อยึดท่อลมตามที่แสดง และป้องกันท่อขาดหรือรัดแน่นเกินไป ติดตั้งท่อลมในวาล์วอากาศอีกครั้ง แล้วติดตั้งวาล์วอากาศในรูที่ทำเครื่องหมาย "F" บนฐานยึดด้านซ้ายมือ

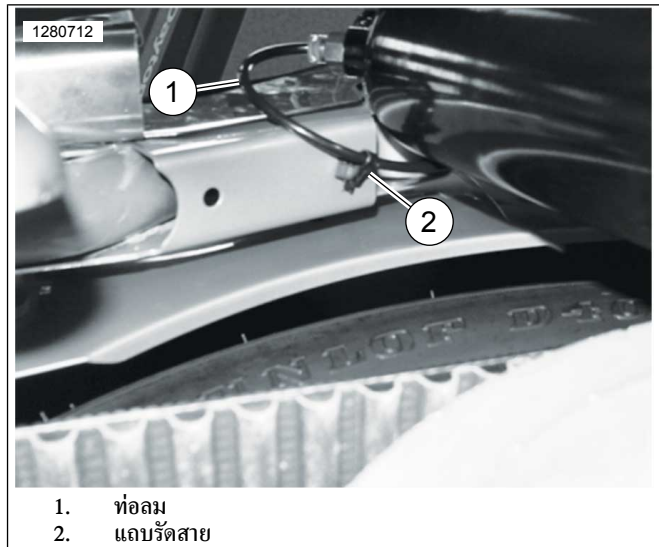

1. ท่อลม
2. แถบรัดสาย

รูปภาพ 4 การวางท่อลมสำหรับรุ่นปี 2003 เป็นต้นไป

6. เพิ่มตัวหมุนการสันสะเทือน (ใช้ค้อพ) คู่คู่มือสำหรับเจ้าของ
7. ดู รูปภาพ 7 และ รูปภาพ 1 วางแหวนรอง (6) บนเกลียวของสกรูหัวกระดุม (4) จากชุดอุปกรณ์นี้
8. วางจุดด็อกกิ้ง (3) ตามที่แสดง เหนือเกลียวสกรู ตามด้วยสเปเซอร์ (5)
9. ใส่เกลียวสกรูดังนี้
 - a. สำหรับรุ่น 1994-1996: ผ่านรูด้านท้ายสุด (H) ในฐานยึด (1)
 - b. สำหรับรุ่น 1997 เป็นต้นไป: ผ่านรูด้านหน้าสุด (H) ในฐานยึด (1)
 - c. ใส่เกลียวสกรูผ่านรูที่กว้างกว่าในฐานยึด (53805-99 รายการ K ชั้นส่วนของชุด Rack หรือ Sissy Bar Upright) แล้วยึดไว้หลวม ๆ ด้วยน็อตล็อก (7)
 - d. ปลดอยน็อตล็อกให้หลวมเล็กน้อยสำหรับปรับจุดด็อกกิ้ง
 - e. ทำซ้ำที่ด้านตรงข้าม
10. ติดตั้งจุดด็อกกิ้งด้านหน้า
 - a. ดู รูปภาพ 1 นำบุชซึ่งจุดด็อกกิ้ง (14 หรือ N), กรู (12), และแหวนรองแบบแบน (13) มาจากชุดอุปกรณ์
 - b. วางแหวนรองแบบแบนแล้ววางบุชซึ่งเหนือเกลียวของสกรู
 - c. ติดตั้งฝาครอบตัวหมุนบังโคลนที่ถอดออก
 - d. ใส่สกรูผ่านรูเล็กในฐานยึด (K) และฝาครอบตัวหมุนบังโคลน
 - e. ใส่สกรูในน็อตเชื่อมที่ตัวหมุนบังโคลน (หรือน็อต (O) สำหรับรุ่นปี 1994-96)
 - f. ดู รูปภาพ 6 หมุนรอยແຈກบุชซึ่ง (4) ในตำแหน่งที่ "ถูกต้อง" (1)
 - g. ขันสกรู ขันให้แน่น
แรงบิด: 26 N·m (19 ft-lbs)

h. ทำซ้ำที่ด้านตรงข้าม

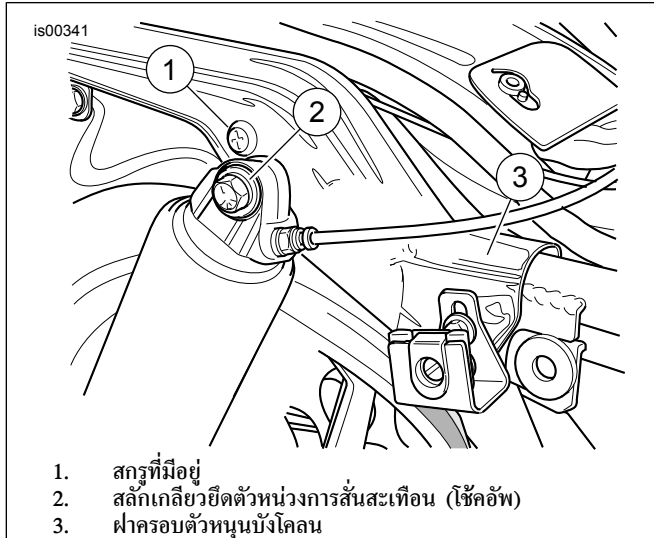

รูปภาพ 5 ตำแหน่งจุดตอกกึ่งด้านหน้า

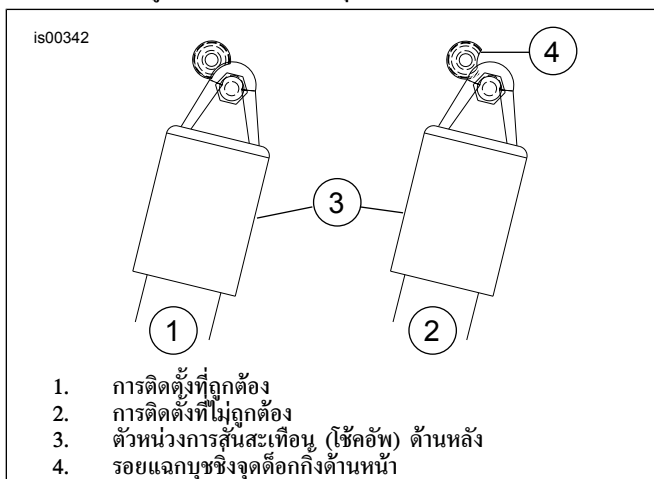

รูปภาพ 6 ตำแหน่งของรอยแฉกจุดตอกกึ่ง

11. *หมายเหตุ*
สลักแบบถอดได้ที่ต่างกันในแต่ละตำแหน่งที่ต่างกัน

ปรับจุดเชื่อมต่อ

- ยึดชิ้นส่วนแบบถอดได้เข้ากับจุดตอกกึ่งให้แน่นตามที่อธิบายในเอกสารแนะนำสำหรับชิ้นส่วนนั้น
 - รัดตัวยึดจุดตอกกึ่งด้านหลัง ชันให้แน่น
แรงบิด: 61–63.7 N⋅m (45–47 ft-lbs)
12. ติดตั้งฐานยึดกระเป๋ายางด้านหน้าขวาเข้ากับ OE ตัวยึด ชันให้แน่น
แรงบิด: 6.8–10.8 N⋅m (5–8 ft-lbs)

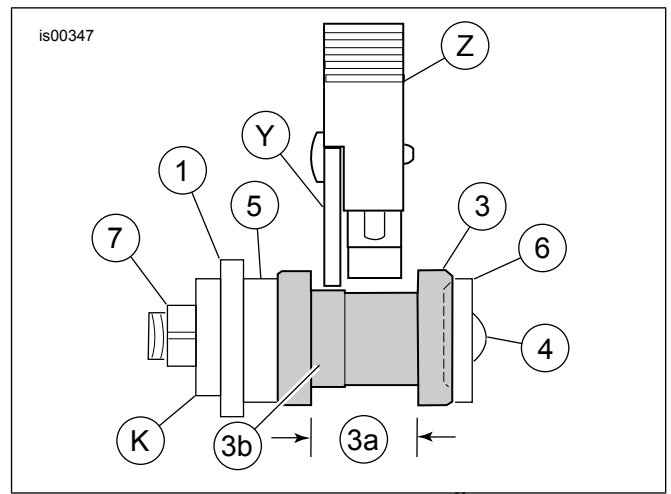

รูปภาพ 7 วางตำแหน่งสลักในจุดตอกกึ่งให้เหมาะสม

ตาราง 3 วางตำแหน่งสลักในจุดตอกกึ่งให้เหมาะสม

รายการ	คำอธิบาย (จำนวน)
<i>ตัวเลขและตัวอักษรเหมือนกับรายการเนื้อหาเกี่ยวกับชุดอุปกรณ์</i>	
1	แป้นยึดใต้แท่นรอง
3	จุดเชื่อมต่อ
3a	จุดตอกกึ่ง
3b	พื้นผิวที่ยกของจุดตอกกึ่ง
4	ตะปั่วกระดุม
5	สเปเซอร์
6	แหวนรอง
7	น็อตล็อก
K	ฐานยึดจากชุด Rack หรือ Upright
<i>ชิ้นส่วนไม่ได้อยู่ในรายการเนื้อหาเกี่ยวกับชุดอุปกรณ์</i>	
Y	แผ่นด้านข้างของ Luggage Rack หรือ Sissy Bar Upright
Z	สลักของ Luggage Rack หรือ Sissy Bar Upright

เสร็จสมบูรณ์

- ติดตั้งฟิวส์หลัก คู่มือสำหรับเจ้าของ
- ติดตั้งฝาครอบด้านข้าง คู่มือสำหรับเจ้าของ
- ติดตั้งกระเป๋ายางรถ คู่มือสำหรับเจ้าของ
- ติดตั้งที่นั่ง: คู่มือสำหรับเจ้าของ