



HANDTAG

ALLMÄNT

Satsnummer

55869-10, 56197-98A, 56199-98A, 56246-96A, 56254-09, 56263-96A, 56275-96B, 56405-08, 56443-00A, 56450-00A, 56459-01A, 56711-03, 56729-04, 56740-04, 56741-04, 56751-04, 56757-05, 56869-06, 56909-05, 57052-07, 57202-07, 57454-10, 56100007, 56100008, 56100009, 56100010, 56100029, 56100101, 56100112, 56100159, 56100160, 56100175, 56100232, 56100235, 56100356, 56100364, 56100379

Modeller

Om du vill ha information om modellapplikationer kan du läsa P&A-återförsäljarkatalogen eller avsnittet Reservdelar och tillbehör på www.harley-davidson.com (endast på engelska).

Satsinnehåll

Se Figur 2 och Tabell 1 .

Ytterligare delar som behövs

▲ VARNING

Förarens och passagerarens säkerhet är beroende av att denna sats monteras korrekt. Följ rätt tillvägagångssätt enligt verkstadshandboken. Om du inte kan utföra åtgärden eller saknar rätt verktyg låter du en Harley-Davidson-återförsäljare utföra monteringen. Om den här satsen monteras felaktigt kan det leda till dödsfall eller allvarliga personskador. (00333b)

ANMÄRKNING

För borttagning av omkopplaren för det högra handtaget krävs en verkstadshandbok för motorcykelns modell och tillverkningsår. Det går att köpa en verkstadshandbok från en Harley-Davidson-återförsäljare.

MONTERING

ANMÄRKNING

- När du drar och stänger Höger och vänster reglagemodul (Hö&VäRM) ska du kontrollera att det inte finns några klämda ledningar. Se verkstadshandboken.
- När du monterar Höger reglagemodul (RHCM) ska du kontrollera att gasspjällets spel är korrekt inställt. Se verkstadshandboken.
- Innan du tar bort frambromsens huvudcylinder, sätt in kilen för att skydda bromsomkopplaren. Se verkstadshandboken.
- Montera försiktigt kopplingshandtaget så att omkopplaren inte skadas. Se verkstadshandboken.

Borttagning och montering av vänster handtag

- Se Figur 1 . Ta bort de två skruvarna med planbrickor som fäster handtagsklämman (3) på kopplingshandtagets fäste. Ta bort klämman och placera kopplingshandtaget på avstånd från handtaget.
- Lossa, men ta inte bort, de övre och nedre skruvarna för omkopplarhuset (1).
- Ta bort ändkåpan från det befintliga vänstra handtaget i förekommande fall. Ta bort handtaget genom att försiktigt skära bort det från styrstängens med ett vasst blad eller en kniv.

ANMÄRKNING

Kontrollera att styrstängens yta och insidan av handtaget är jämn, torr och noggrant rengjord från smuts och damm.

▲ VARNING

Smörj inte vänster handtag före monteringen. Om du smörjer handtaget kan det lossna under körning, vilket kan leda till att du förlorar kontrollen samt dödsfall eller allvarliga personskador. (00315a)

- Placera det nya vänstra handtaget (4) så att den större flänsen (5) sitter på undersidan. Tryck dit handtaget helt på styret.
- Passa in spåren (2) på utsidan av det övre och nedre omkopplarhuset över flänsarna på änden av handtaget och fäst sedan skruvarna löst.
- Placera kopplingshandtaget på insidan av omkopplarhuset och passa in fliken på det nedre omkopplarhuset i spåret på undersidan av kopplingshandtagets fäste.
- Rikta in hålen i handtagsklämman med hålen i kopplingshandtagets fäste och fäst de två skruvarna löst med planbrickor. Justera brytarhusets och kopplingsreglaget läge för åkkomfort.
- Dra först åt skruvarna för den övre handtagsklämman och sedan den nedre.
Åtdragning: 6,8–9 N·m (60–80 in-lbs) klämskruvarna
- Dra först åt skruvarna för det nedre omkopplarhuset och sedan det övre.
Åtdragning: 4–5,4 N·m (35–48 in-lbs) skruvar för omkopplarhuset



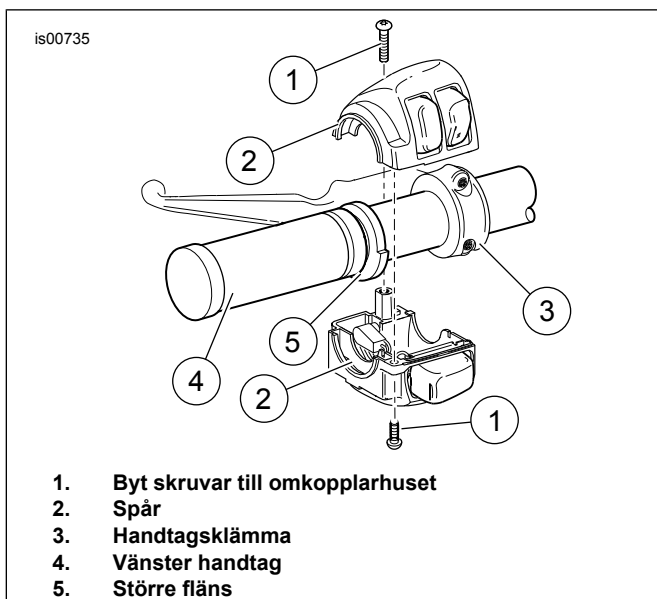

Figur 1. Omkopplarhus för vänster handtag

Borttagning och montering av höger handtag

- Information om borttagning av omkopplarhuset finns i verkstadshandboken. Det är nödvändigt för att komma åt gasvajrar.
- Information om bortkoppling av gasvajrar och befintligt höger handtag/gasreglage finns i verkstadshandboken. Efter borttagningen ser du till att handtagets ände är ren och jämn.
- Följ anvisningarna i verkstadshandboken för att montera nytt höger handtag/gasreglage på styrstängens och anslut gasvajrarna.

⚠ VARNING

Innan du startar motorn, se till att gasreglaget åker tillbaka till tomgångsläge när du släpper det. Ett gasreglage som hindrar motorn från att automatiskt återgå till tomgång kan leda till förlorad kontroll över motorcykeln, vilket i sin tur kan resultera i dödsfall eller allvarliga personskador. (00390a)

- Kontrollera att höger handtag/gasreglage roterar fritt och att handtaget inte hakar i styrstängens eller omkopplarhuset.

RESERVDELAR

ANMÄRKNING

De flesta ändkåpor kan erhållas separat.

Läddret kommer att slitas och åldras naturligt med tiden. Applicera Harley-Davidson läddervårdsprodukter i enlighet med respektive anvisningar för att bidra till att bevara läddersnörningen.

Svart grepp i sats 56405-08 är utformade för att visa tecken på slitage. Med tiden nöts färgen ned vilket ger ett slitet utseende.

Ljuddämpargreppen i sats 55869-10 kan rengöras med Harley® Bright™ Metal Polish (polvermedel för metalldelar) (H-D artikelnr 99725-89) ELLER S100® Polishing Soap (polertvål) (H-D artikelnr 99779-04).

99725-89) ELLER S100® Polishing Soap (polertvål) (H-D artikelnr 99779-04).

Av tydliggörande skäl visas handtag av generisk modell.

Om artikelnummer för satsen inte visas i Tabell 1 är ändkåpan inte möjlig att reparera.

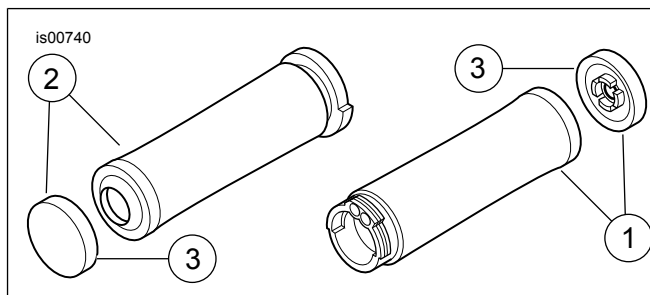

Figur 2. Reservdelar: Styrgrepp

Tabell 1. Reservdelar

Sats	Artikel 3 (ändkåpa) Artikelnummer
56197-98A (läder)	56193-98
56199-98A (svinläder)	56193-98
56246-96A (krom och gummi; gummi, liten)	56252-96
56254-09 (Tribal)	56769-09
56263-96A (krom och gummi; gummi, stor)	56252-96
56405-08 (svart, diamanmönster)	56464-08
56443-00A (Billet, smalband)	56446-03
56450-00A (Billet, bredband)	56446-03
56459-01A (konturerad krom och gummi)	56480-01
56729-04 (Stealth)	56480-01
56740-04 (Skull, medelstor)	56754-04
56741-04 (Skull, stor)	56755-04
56757-05 (synlig söm)	56788-05
56869-06 (lettrad, H-D® skript)	56480-01
56909-05 (Flame, blekt)	56656-02
57202-07 (Ironside)	56480-01
56100112 (Air Flow)	Säljs ej separat
56100159 (svart)	56100205
56100160 (krom)	56100204
56100175 (Edge Cut)	56100203
56100232	Säljs ej separat
56100235	Säljs ej separat
56100356 (Airflow, svart)	56100168
56100364 (Skull, matt svart)	56100375
56100379 (Ride free)	Säljs ej separat
OBS! Handtag (artikel 1 och 2) säljs INTE separat.	