



# คำแนะนำ

J02842

2023-11-10



## ด้ามแฮนด์จับ

### ทั่วไป

#### หมายเลขชุดอุปกรณ์

55869-10, 56197-98A, 56199-98A, 56246-96A, 56254-09, 56263-96A, 56275-96B, 56405-08, 56443-00A, 56450-00A, 56459-01A, 56711-03, 56729-04, 56740-04, 56741-04, 56751-04, 56757-05, 56869-06, 56909-05, 57052-07, 57202-07, 57454-10, 56100007, 56100008, 56100009, 56100010, 56100029, 56100101, 56100112, 56100159, 56100160, 56100175, 56100232, 56100235, 56100356, 56100364, 56100379

### รุ่น

สำหรับข้อมูลที่สอดคล้องกับแต่ละรุ่น โปรดดูที่แคตตาล็อกขายปลีกของ P&A หรือส่วนชิ้นส่วนและอุปกรณ์เสริมของ [www.harley-davidson.com](http://www.harley-davidson.com) (ภาษาอังกฤษเท่านั้น)

### เนื้อหาเกี่ยวกับชุดอุปกรณ์

ดู รูปภาพ 2 และ ตาราง 1

### ต้องมีชิ้นส่วนเพิ่มเติม

#### ▲ คำเตือน

ความปลอดภัยของผู้ขับขี่และผู้โดยสารขึ้นอยู่กับ การติดตั้งชุดอุปกรณ์ นี้อย่างถูกต้อง ใช้ขั้นตอนในคู่มือการให้บริการที่เหมาะสม หากคุณไม่สามารถดำเนินการหรือไม่มีเครื่องมือที่ถูกต้อง โปรดให้ตัวแทน Harley-Davidson ทำการติดตั้ง การติดตั้งอุปกรณ์อย่างไม่เหมาะสม อาจส่งผลต่อการเสียชีวิตหรือการบาดเจ็บที่รุนแรง (00333b)

#### หมายเหตุ

การถอดสวิทช์แฮนด์จับด้านขวาต้องมีคู่มือบริการที่ตรงกับรุ่นและปีของรถมอเตอร์ไซค์ของคุณ **คู่มือบริการได้จากตัวแทนจำหน่ายของ Harley-Davidson**

### การติดตั้ง

#### หมายเหตุ

- เมื่อเดินสายและปิด โมดูลควบคุมด้วยมือขวาและมือซ้าย (R&LHCMs) ให้ตรวจสอบว่าไม่มีสายไฟถูกหนีบอยู่ คู่มือการให้บริการ
- เมื่อติดตั้ง โมดูลควบคุมด้วยมือด้านขวา (RHCM) ให้ตรวจสอบว่ากำหนดระยะรุ่นของคุณเรียบร้อยแล้ว ถูกคู่มือการให้บริการ
- ก่อนถอดแม่ปั๊มเบรกด้านหน้าออก ให้ใส่ลิ้มเพื่อป้องกันสวิทช์เบรก คู่มือการให้บริการ
- ติดตั้งก้านคลัตช์อย่างระมัดระวังเพื่อไม่ให้สวิทช์คลัตช์เสียหาย คู่มือการให้บริการ

### ถอดและติดตั้งด้ามจับมือซ้าย

- ดู รูปภาพ 1 ถอดสกรูสองตัวพร้อมกับแหวนอีแปะที่ยึดแคลมป์ของแฮนด์จับ (3) กับแบร์ริคเก็ตยึดก้านคลัตช์ออก ถอดแคลมป์ออก และจัดตำแหน่งชิ้นส่วนประกอบก้านมือคลัตช์ให้อยู่ห่างจากแฮนด์จับ

- คลายสกรูแท่นรองสวิทช์ (1) ช่วงบนและช่วงล่าง แต่ไม่ต้องถอดออก
- หากมี ให้ถอดที่ปิดปลายออกจากแฮนด์จับด้านซ้ายที่มีอยู่ ค่อยๆ ถอดด้ามจับออก ด้วยการตัดออกจากแฮนด์จับโดยใช้มีด

#### หมายเหตุ

ให้แน่ใจว่าพื้นผิวของแฮนด์จับและด้านในของด้ามจับเรียบแห้ง และไม่มีสิ่งสกปรกหรือสารยึดติดเหลืออยู่เลย

#### ▲ คำเตือน

อย่าหลอกล่อนแฮนด์จับด้านซ้ายก่อนการติดตั้ง การหลอกล่อนที่จับอาจเป็นเหตุให้ที่จับนั้นหลุดในขณะขับขี่ ซึ่งอาจส่งผลให้สูญเสียการควบคุมและเกิดการเสียชีวิตหรือบาดเจ็บสาหัสได้ (00315a)

- จัดตำแหน่งด้ามจับมือซ้าย (4) ใหม่ โดยให้หน้างาน (5) ที่ใหญ่กว่าอยู่ด้านล่าง กดด้ามจับลงบนแฮนด์จับให้สุด
- ใส่ลงในร่อง (2) ที่ด้านบนของสวิทช์ช่วงบนและช่วงล่างที่รองรับหน้างานตรงส่วนปลายของด้ามจับ แล้วขันสกรูทั้งสองตัวไว้หลวมๆ
- จัดตำแหน่งชิ้นส่วนประกอบก้านมือจับคลัตช์ที่อยู่ในชิ้นส่วนประกอบแท่นรองสวิทช์ โดยให้ปั๊มบนแท่นรองสวิทช์ด้านข้างเข้าไปในร่องที่ด้านล่างของแบร์ริคเก็ตยึดก้านคลัตช์
- จัดแนวของรูในแคลมป์แฮนด์จับให้ตรงกับรูในแบร์ริคเก็ตยึดก้านคลัตช์ และขันสกรูกับแหวนอีแปะสองชุดไว้หลวมๆ ปรับตำแหน่งตัวควบคุมก้านมือจับคลัตช์และแท่นรองสวิทช์เพื่อความสะดวกสบายของผู้ขับขี่
- ขันแคลมป์สกรูของแฮนด์จับส่วนบนก่อน แล้วตามด้วยส่วนล่าง แรงบิด: 6.8–9 Nm (60–80 in-lbs) แคลมป์สกรู
- ขันสกรูแท่นรองสวิทช์ส่วนล่างก่อน แล้วตามด้วยส่วนบน แรงบิด: 4–5.4 Nm (35–48 in-lbs) สกรูแท่นรองสวิทช์

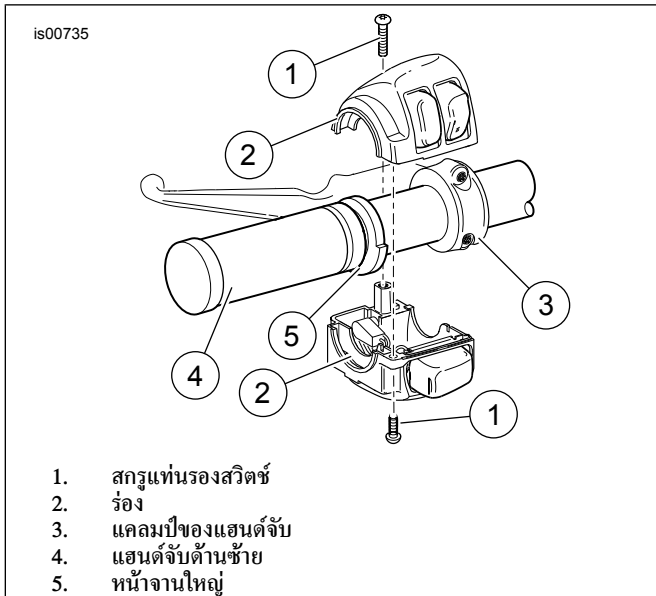

1. สกรูแท่นรองสวิทช์
2. ร่อง
3. แคลมป์ของแฮนด์จับ
4. แฮนด์จับด้านซ้าย
5. หน้าจานใหญ่

รูปภาพ 1 แท่นรองสวิทช์แฮนด์จับซ้าย

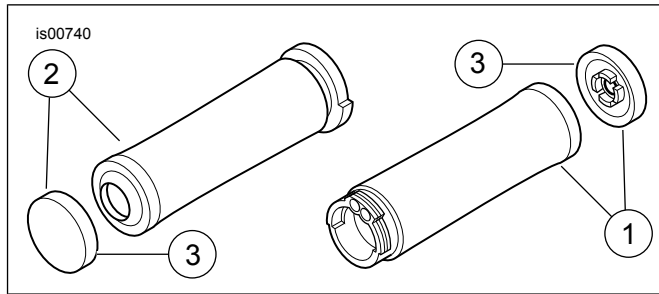

รูปภาพ 2 อะไหล่สำรอง: ด้ามแฮนด์จับ

ตาราง 1 ชั้นส่วนอะไหล่

ชุดอุปกรณ์	รายการที่ 3 (ที่ปิดปลาย) หมายเลขชิ้นส่วน
56197-98A (หนัง)	56193-98
56199-98A (หนังหุ้ม)	56193-98
56246-96A (โครเมียมและยาง เล็ก)	56252-96
56254-09 (Tribal)	56769-09
56263-96A (โครเมียมและยาง ใหญ่)	56252-96
56405-08 (Diamond สีด้า)	56464-08
56443-00A (Billet, Narrow Band)	56446-03
56450-00A (Billet, Wide Band)	56446-03
56459-01A (โครเมียมและยางแบบ Contoured)	56480-01
56729-04 (Stealth)	56480-01
56740-04 (ลายหัวกะโหลก กลาง)	56754-04
56741-04 (ลายหัวกะโหลก ใหญ่)	56755-04
56757-05 (Stitched)	56788-05
56869-06 (Knurled, H-D® Scripted)	56480-01
56909-05 (Flame, Faded)	56656-02
57202-07 (Ironside)	56480-01
56100112 (Air Flow)	ไม่มีขายแยกต่างหาก
56100159 (สีด้า)	56100205
56100160 (โครเมียม)	56100204
56100175 (Edgecut)	56100203
56100232	ไม่มีขายแยกต่างหาก
56100235	ไม่มีขายแยกต่างหาก
56100356 (Airflow, สีด้า)	56100168
56100364 (ลายหัวกะโหลก สีด้าด้าน)	56100375
56100379 (Ride Free)	ไม่มีขายแยกต่างหาก
หมายเหตุ: ด้ามจับ (รายการที่ 1 และ 2) ไม่มีจำหน่ายแยกต่างหาก	

## ถอดและติดตั้งด้ามจับมือขวา

1. ดูวิธีการถอดชิ้นส่วนประกอบแท่นรองสวิทช์ได้ในคู่มือบริการ ขั้นตอนนี้เป็นขั้นตอนจำเป็นสำหรับการเข้าถึงสายคันเร่ง
2. ดูวิธีการถอดสายคันเร่งและชิ้นส่วนประกอบปลอกคันเร่ง/ด้ามจับมือขวาที่มีอยู่ในคู่มือบริการ หลังจากถอดแล้ว ให้แน่ใจว่าส่วนปลายของแฮนด์จับสะอาดและเรียบ
3. ทำตามคำแนะนำในคู่มือบริการเพื่อติดตั้งปลอกคันเร่ง/ด้ามจับมือขวาตัวใหม่ลงในแฮนด์จับและต่อสายคันเร่ง

### ▲ คำเตือน

ก่อนสตาร์ทเครื่อง โปรดแน่ใจว่าคันเร่งจะสามารถติดกลับไปยังตำแหน่งว่างได้เมื่อปล่อย คันเร่งที่ทำให้เครื่องยนต์ไม่สามารถกลับไปเดินรอบเบาได้โดยอัตโนมัติในบางครั้งอาจทำให้สูญเสียการควบคุม ซึ่งอาจส่งผลให้เกิดการเสียชีวิตหรือบาดเจ็บสาหัสได้ (00390a)

4. ยืนยันว่าปลอกคันเร่ง/ด้ามจับมือขวาหม่นและคืนกลับได้อย่างอิสระและไม่ติดไปกับแฮนด์จับหรือแท่นรองสวิทช์

## อะไหล่สำรอง

### หมายเหตุ

ที่ปิดปลายส่วนใหญ่มีจำหน่ายแยกต่างหาก

หนังจะเสื่อมและเก่าไปตามกาลเวลา ใช้ Harley-Davidson ผลิตภัณฑ์ดูแลหนังตามคำแนะนำ เพื่อถนอมวัสดุที่ทำจากหนัง

ด้ามจับ Billet สีด้าในชุด 56405-08 ได้รับการออกแบบมาให้มองเห็นร่องรอยของการสึกหรอได้ เมื่อเวลาผ่านไป สีจะค่อยๆ จางลง ทำให้ดูเก่า

ด้ามจับแบบ Silencer ในชุด 55869-10 สามารถทำความสะอาดได้ด้วย Harley® Bright Metal Polish (หมายเลขชิ้นส่วน 99725-89 ของ H-D) “หรือ” S100® Polishing Soap (หมายเลขชิ้นส่วน 99779-04 ของ H-D)

เราแสดงด้ามจับแบบทั่วไปไว้เพื่อใช้เป็นภาพประกอบ

หากไม่มีหมายเลขชิ้นส่วนของชุดใน ตาราง 1 แสดงว่าไม่มีที่ปิดปลายพร้อมให้บริการ