



GAGANG SETANG

UMUM

Nomor Kit

55869-10, 56197-98A, 56199-98A, 56246-96A, 56254-09, 56263-96A, 56275-96B, 56405-08, 56443-00A, 56450-00A, 56459-01A, 56711-03, 56729-04, 56740-04, 56741-04, 56751-04, 56757-05, 56869-06, 56909-05, 57052-07, 57202-07, 57454-10, 56100007, 56100008, 56100009, 56100010, 56100029, 56100101, 56100112, 56100159, 56100160, 56100175, 56100232, 56100235, 56100356, 56100364, 56100379

Model

Untuk informasi kesesuaian model, lihat Katalog Retail P&A atau bagian Komponen dan Aksesori di www.harley-davidson.com (hanya tersedia dalam Bahasa Inggris).

Isi Kit

Lihat Gambar 2 dan Tabel 1 .

Komponen Tambahan Diperlukan

⚠ PERINGATAN

Keselamatan pengendara dan penumpang bergantung pada pemasangan kit yang benar. Gunakan prosedur manual servis yang benar. Jika Anda tidak mampu menjalankan prosedur ini atau tidak memiliki alat yang tepat, mintalah dealer Harley-Davidson untuk melakukan pemasangan. Pemasangan yang salah terkait perangkat ini dapat menyebabkan kematian atau cedera parah. (00333b)

CATATAN

Untuk melepas sakelar setang kanan diperlukan manual servis yang sesuai dengan model dan tahun sepeda motor Anda. Manual servis dapat dibeli di dealer Harley-Davidson.

PEMASANGAN

CATATAN

- Saat membuat jalur dan menutup Modul Kontrol Tangan Kanan dan Kiri (R&LHCMs), pastikan tidak ada kabel yang terjepit. Lihat manual servis.
- Saat memasang Modul Kontrol Tangan Kanan (RHCM), pastikan setelan gas sudah diatur dengan benar. Lihat manual servis.
- Sebelum melepas master silinder rem depan, masukkan baji untuk melindungi sakelar rem. Lihat manual servis.
- Pasang tuas kopling dengan hati-hati agar tidak merusak sakelar kopling. Lihat manual servis.

Melepas dan Memasang Gagang Kiri

1. Lihat Gambar 1 . Lepas kedua sekrup bercincin pengunci datar yang menahan klem setang (3) ke braket tuas kopling. Lepas klem dan unit tuas tangan kopling dari setang.
2. Kendurkan, tapi jangan lepaskan, sekrup rumahan sakelar atas dan bawah (1).
3. Lepas tutup ujung dari gagang setang kiri jika ada. Lepas gagang dengan cara memotongnya dengan hati-hati hingga lepas dari setang menggunakan silet atau pisau tajam.

CATATAN

Pastikan permukaan setang dan bagian dalam gagang mulus, kering, dan sepenuhnya bersih dari kotoran atau sisa perekat.

⚠ PERINGATAN

Jangan melumasi gagang setang kiri sebelum dipasang. Melumasi gagang dapat menyebabkannya copot saat berkendara, yang dapat menyebabkan hilangnya kontrol dan kematian atau cedera parah. (00315a)

4. Posisikan gagang kiri baru (4) agar flensa yang lebih besar (5) berada di bawah. Dorong kuat gagang ke arah setang.
5. Sesuaikan alur (2) pada sisi luar rumahan sakelar atas dan bawah dengan flensa di ujung gagang, lalu perlahan kencangkan kedua sekrup.
6. Posisikan unit tuas tangan kopling di sisi dalam unit rumahan sakelar, pasang tab rumahan sakelar bawah ke alur pada bagian bawah braket tuas kopling.
7. Sejajarkan lubang pada klem setang dengan lubang pada braket tuas kopling lalu perlahan kencangkan sekrup bawah bercincin pengunci datar. Setel rumahan sakelar dan posisi kontrol tangan tuas agar nyaman bagi pengendara.
8. Kencangkan sekrup klem setang atas terlebih dahulu, lalu lanjutkan dengan sekrup bawah.
Torque: 6,8–9 N·m (60–80 **in-lbs**) sekrup klem
9. Kencangkan sekrup rumahan sakelar bawah terlebih dahulu, lalu lanjutkan dengan sekrup atas.
Torque: 4–5,4 N·m (35–48 **in-lbs**) sekrup rumahan sakelar

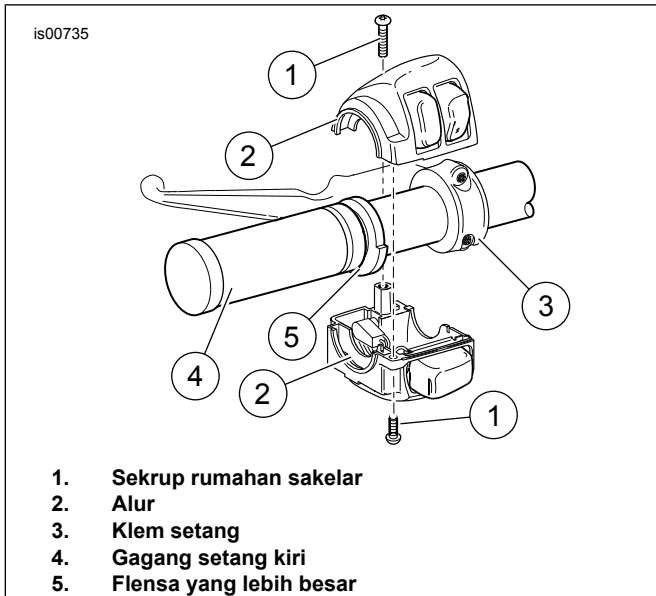

Gambar 1. Rumah Sakelar Setang Kiri

1. Sekrup rumah sakelar
2. Alur
3. Klem setang
4. Gagang setang kiri
5. Flensa yang lebih besar

Melepas dan Memasang Gagang Kanan

1. Lihat manual servis untuk mengetahui cara melepas unit rumah sakelar. Langkah ini diperlukan agar dapat mengakses kabel gas.
2. Lihat manual servis untuk mengetahui cara melepas sambungan kabel gas dan melepas unit gagang kanan/selongsong gas yang ada. Setelah melepasnya, pastikan ujung setang bersih dan mulus.
3. Ikuti instruksi dalam manual servis untuk memasang gagang kanan/selongsong gas baru ke setang dan sambungkan kabel gasnya.

▲ PERINGATAN

Sebelum menyalakan mesin, pastikan kontrol gas dapat kembali ke posisi idle saat dilepas. Kontrol gas yang menghambat mesin untuk kembali ke posisi idle secara otomatis dapat mengakibatkan sepeda motor kehilangan kontrol, yang dapat menyebabkan kematian dan cedera parah. (00390a)

4. Pastikan gagang kanan/selongsong gas berputar dan berbalik dengan lancar serta tidak macet pada setang atau rumah sakelar.

KOMPONEN SERVIS

CATATAN

Sebagian besar tutup ujung dijual secara terpisah.

Kulit akan aus dan menua secara alami seiring berjalannya waktu. Gunakan produk perawatan kulit Harley-Davidson sesuai petunjuk untuk membantu mengawetkan bahan tali kulit.

Gagang Black Billet dalam Kit 56405-08 dirancang agar dapat menunjukkan tanda keausan. Seiring waktu, catnya akan aus dan terlihat usang.

Gagang Silencer dalam Kit 55869-10 dapat dibersihkan dengan Harley® Bright™ Metal Polish (Komponen H-D No. 99725-89) ATAU S100® Polishing Soap (Komponen H-D No. 99779-04).

Demi tujuan ilustrasi, gagang setang gaya umum ditunjukkan.

Jika nomor komponen kit tidak tercantum dalam Tabel 1, tutup ujung tidak dapat diservis.

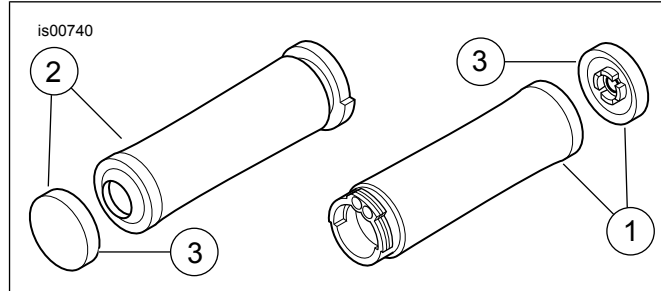

Gambar 2. Komponen Servis: Gagang Setang

Tabel 1. Komponen Servis

Kit	Item 3 (Tutup Ujung) Nomor Komponen
56197-98A (Leather)	56193-98
56199-98A (Pig Skin)	56193-98
56246-96A (Krom & Karet, Kecil)	56252-96
56254-09 (Tribal)	56769-09
56263-96A (Krom & Karet, Besar)	56252-96
56405-08 (Berlian Hitam)	56464-08
56443-00A (Billet, Pita Kecil)	56446-03
56450-00A (Billet, Pita Besar)	56446-03
56459-01A (Krom & Karet Berkontur)	56480-01
56729-04 (Stealth)	56480-01
56740-04 (Skull, Sedang)	56754-04
56741-04 (Skull, Besar)	56755-04
56757-05 (Jahit)	56788-05
56869-06 (Kartelan, H-D® Scripted)	56480-01
56909-05 (Flame, Pudar)	56656-02
57202-07 (Besi)	56480-01
56100112 (Air Flow)	Tidak Dijual Terpisah
56100159 (Hitam)	56100205
56100160 (Krom)	56100204
56100175 (Edgecut)	56100203
56100232	Tidak Dijual Terpisah
56100235	Tidak Dijual Terpisah
56100356 (Airflow, Hitam)	56100168
56100364 (Skull, Hitam Doff)	56100375
56100379 (Gratis Berkendara)	Tidak Dijual Terpisah
CATATAN: Gagang setang (Item 1 dan 2) TIDAK dijual terpisah.	