



## MANKIJET TAL-MANUBRIJU (HANDLEBAR GRIPS) TAL-MANUBRIJU

### ĠENERALI

#### IN-NUMRU TAL-KITT

55869-10, 56197-98A, 56199-98A, 56246-96A, 56254-09, 56263-96A, 56275-96B, 56405-08, 56443-00A, 56450-00A, 56459-01A, 56711-03, 56729-04, 56740-04, 56741-04, 56751-04, 56757-05, 56869-06, 56909-05, 57052-07, 57202-07, 57454-10, 56100007, 56100008, 56100009, 56100010, 56100029, 56100101, 56100112, 56100159, 56100160, 56100175, 56100232, 56100235, 56100356, 56100364, 56100379

#### Mudelli

Għal informazzjoni dwar l-installazzjoni tal-mudell, ara l-Katalgu tal-Bejgħ P&A jew is-sezzjoni tal-Parts u Accessorji fuq [www.harley-davidson.com](http://www.harley-davidson.com) (Ingliz biss).

#### Kontenut tal-Kit

Ara Figura 2 u Tabella 1.

#### Parts Addizzjonali Meħtieġa

##### ▲ TWISSIJA

**Is-sigurtà tas-sewwieq u l-passiġġieri jiddependu fuq l-installazzjoni korretta ta' dan il-kit. Uża l-proċeduri ta' fuq il-manwal tas-srvice kif xieraq. Jekk il-proċedura mhijiex fi hdan l-kapaċitajiet tiegħek jew m'għandekx l-għodda korretta, halli aġent tal-Harley-Davidson iwettaq l-installazzjoni hu. Operazzjoni mhux xierqa ta' dan il-kit tista' twassal għal mewt jew korriment serju. (00333b)**

##### NOTA

*It-tneħħija tas-swiċċ tal-manubriju tal-lemin teħtieġ il-manwal tas-servizz għall-mudell u s-sena tal-mutur tiegħek. Manwal tas-servizz jista' jinxtara mingħand aġent ta' Harley-Davidson.*

### INSTALLAZZJONI

#### Neħhi u Installa l-Manku tax-Xellug

1. Ara Figura 1 . Neħhi ż-żewġ viti b'washers ċatti li jorbtu l-clamp tal-manubriju (3) għal mal-bracket tal-lieva tal-klaċċ. Neħhi l-clamp u ppożizzjona l-assemblaġġ tal-lieva tal-klaċċ tal-manubriju lil hinn mill-manubriju.
2. Holl, iżda tneħħix, il-viti ta' fuq u t'isfel tal-kopertura tas-swiċċ (1).
3. Neħhi l-għatu tat-tarf mill-manku tal-manubriju tax-xellug eżistenti jekk mgħammar. Neħhi l-manku billi bil-mod taqtgħu lil hinn mill-manubriju permezz ta' xafra taqta' jew ta' sikkina.

##### NOTA

*Kun żgur li l-wiċċ tal-manubriju u n-naħa ta' ġewwa tal-manku jiġi lixx, niexef u mnaddaf sewwa mill-ħmieġ jew residwi adeżivi kollha.*

##### ▲ TWISSIJA

**Tillubrikax il-gripp tal-handlebar tax-xellug qabel l-installazzjoni. Il-lubrikazzjoni tal-gripp tista' twassal sabieq tinqala' qabel is-sewqan li jista' jikkawża t-telf tal-kontroll u jwassal għal mewt jew korriment serju. (00315a)**

4. Ippożizzjona l-manku tax-xellug il-ġdid (4) b'mod li l-akbar flang (5) ikun fil-qiegħ. Imbotta l-manku kollu fuq il-manubriju.
5. Iffittja l-kanali (2) fuq in-naħa tal-outboard tal-koperturi ta' fuq u ta' isfel tas-swiċċ għal fuq il-flanġi fit-tarf tal-manku, imbagħad orbot iż-żewġ viti ħafif.
6. Ippożizzjona l-assemblaġġ tal-lieva tal-klaċċ tal-idejn fuq in-naħa ta' ġewwa tal-assemblaġġ tal-kopertura tas-swiċċ, waqt li tingaġġa t-tab tal-parti t'isfel tal-kopertura tas-swiċċ fil-kanal fuq in-naħa t'isfel tal-bracket tal-klaċċ.
7. Allinja t-toqob fil-clamp tal-manubriju mat-toqob fil-bracket tal-lieva tal-klaċċ, u orbot ħafif iż-żewġ viti ma' washers ċatti. Aġġusta l-kopertura tas-swiċċ u l-pożizzjoni tal-kontroll tal-idejn tal-klaċċ għall-kumdità tas-sewwieq.
8. L-ewwel issikka l-viti ta' fuq tal-clamp tal-manubriju, imbagħad dawk ta' isfel.  
Momentum: 6,8–9 N·m (60–80 in-lbs) viti tal-clamp
9. L-ewwel issikka l-viti t'isfel tal-kopertura tas-swiċċ, imbagħad dawk ta' fuq.  
Momentum: 4–5,4 N·m (35–48 in-lbs) viti tal-kopertura tas-swiċċ





Figura 1. Kopertura tas-Swiċċ tan-Naħa tax-Xellug tal-Munbriju

## Neħhi u Installa l-Manku tan-Naħa tal-Lemin

1. Irreferi għall-manwal tas-servizz għat-tneħħija tal-assemblaġġ tal-kopertura tas-swiċċ. Dan huwa meħtieġ biex taċċessa l-kejbils tat-throttle.
2. Irreferi għall-manwal tas-servizz biex tiskonnettja l-kejbils tat-throttle u neħhi l-assemblaġġ tal-cover tal-manku/throttle eżistenti. Wara t-tneħħija, kun żgur li t-tarf tal-manubriju huwa nadif u lixx.
3. Segwi l-istruzzjonijiet fil-manwal tas-servizz biex tinstalla l-cover gdid tal-manku/throttle tal-lemin fuq il-manubriju u tikkonnettja l-kejbils tat-throttle.

### ▲ TWISSIJA

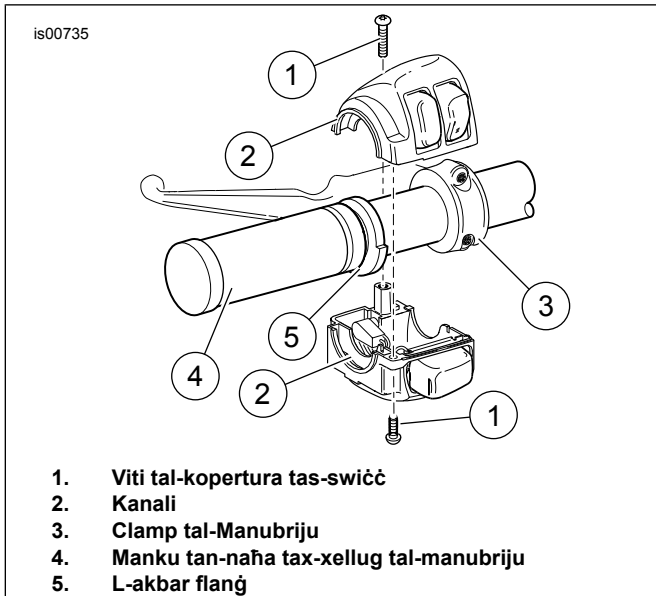
**Qabel ma tistartja l-magna, kun żgur li l-kontroll tat-throttle jingibed lura lejn il-pożizzjoni idle wieqfa rilaxxat. Il-kontroll tat-throttle li ma jhallix il-magna milli jirritorna awtomatikament għall-idle jista' jwassal għal telf ta' kontroll, li jistgħu jirrizulta f'mewt jew korriment serju. (00390a)**

4. Ivverifika li l-cover tal-manku tal-lemin/throttle iddur u terġa' lura mingħajr xkiel u ma teħilx mal-manubriju jew il-kopertura tas-swiċċ.

## PARTS TAS-SERVICE

### NOTA

*Hafna mill-għotjien tat-tarf huma disponibbli separatament.*

*Il-gilda se tidderjora u teqdiem b'mod naturali biż-żmien. Applika Harley-Davidson prodotti tal-kura tal-gilda skont l-istruzzjonijiet tagħhom biex tgħin tippreserva l-materjal tal-hjata tal-gilda.*

*Billet grips suwed fil-Kit 56405-08 huma disinjati biex juru sinjali ta' degenerazzjoni bl-użu. Maż-żmien iż-żebgħa tibda terfi u tagħti dehra qadima.*

*Silencer grips fil-Kit 55869-10 jistgħu jiġu mnaddfa bil-Harley® Bright™ Metal Polish (H-D Nru. tal-Part 99725-89) jew S100® Polishing Soap (H-D Nru tal-Part 99779-04).*

*Għall-finijiet ta' illustrazzjoni, qed jiġu murija mankijiet ta' stil generiku.*

*Jekk in-numru tal-part tal-kit ma jidherx fl- Tabella 1 , l-għatu tat-tarf ma jkunx jista' jingħata service.*

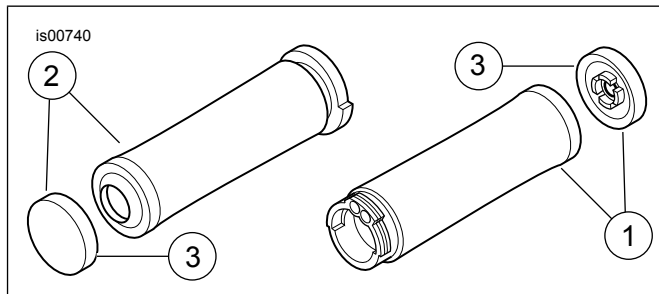

Figura 2. Parts tas-Service: Mankijiet tal-Manubriju

Tabella 1. Parts tas-Service

Kitt	Oġġett 3 (Għatu tat-Tarf) In-Numru tal-Part
56197-98A (Gilda)	56193-98
56199-98A (Gilda tal-Qasqus) (Pig Skin)	56193-98
56246-96A (tal-Kromju u Gomma, Żgħir)	56252-96
56254-09 (Tribal)	56769-09
56263-96A (tal-Kromju u Gomma, Kbir)	56252-96
56405-08 (Diamond Black)	56464-08
56443-00A (Billet, Narrow Band) (strixxa dejqa)	56446-03
56450-00A (Billetta, Wide Band) (strixxa wiesgħa)	56446-03
56459-01A (Kontorn tal-Kromju u Gomma)	56480-01
56729-04 (Stealth)	56480-01
56740-04 (Skull, Medium) (Kranju, Medju)	56754-04
56741-04 (Skull, Large) (Kranju, Kbir)	56755-04
56757-05 (Meħjut)	56788-05
56869-06 (Knurled, H-D® Scripted) (Issingjat u Mħazzeż)	56480-01
56909-05 (Flame, Faded) (Fjamma, Kulur Mitfi)	56656-02
57202-07 (Ironsides)	56480-01
56100112 (Air Flow)	Mhux Mibjugħ Separatament
56100159 (Iswed)	56100205
56100160 (tal-Kromju)	56100204
56100175 (Edgecut)	56100203
56100232	Mhux Mibjugħ Separatament
56100235	Mhux Mibjugħ Separatament
56100356 (Airflow, Iswed)	56100168
56100364 (Skull, Iswed Matt)	56100375
56100379 (Ride Free)	Mhux Mibjugħ Separatament
NOTA: Il-mankijiet (oġġetti 1 u 2) <b>MHUMIEX</b> mibjugħa separatament.	