



РУКОЯТКИ РУЛЯ

ОБЩИЕ СВЕДЕНИЯ

Номера комплекта

55869-10, 56197-98A, 56199-98A, 56246-96A, 56254-09, 56263-96A, 56275-96B, 56405-08, 56443-00A, 56450-00A, 56459-01A, 56711-03, 56729-04, 56740-04, 56741-04, 56751-04, 56757-05, 56869-06, 56909-05, 57052-07, 57202-07, 57454-10, 56100007, 56100008, 56100009, 56100010, 56100029, 56100101, 56100112, 56100159, 56100160, 56100175, 56100232, 56100235, 56100356, 56100364, 56100379

Модели

Информацию о применимости комплектов см. в каталоге запасных частей и аксессуаров или в разделе «Запасные части и аксессуары» на сайте www.harley-davidson.com (только на английском языке).

Содержимое комплекта

См. Рисунок 2 и Таблица 1.

Требуются дополнительные запасные части

▲ ПРЕДУПРЕЖДЕНИЕ

От правильной установки этого комплекта зависит безопасность водителя и пассажира. Соблюдайте требования процедур, приведенные в руководстве по техническому обслуживанию. Если у вас нет возможности выполнить данную процедуру или нет в наличии нужных инструментов, обратитесь к дилеру Harley-Davidson для выполнения установки. Неправильная установка этого комплекта может привести к серьезным травмам или смертельному исходу. (00333b)

ПРИМЕЧАНИЕ

Для снятия правого рулевого переключателя требуется руководство по техническому обслуживанию мотоцикла конкретной модели и года выпуска. Руководство по техническому обслуживанию можно приобрести у дилера Harley-Davidson.

УСТАНОВКА

ПРИМЕЧАНИЕ

- При прокладке и замыкании Блоки органов управления с правой и левой стороны руля (Блоки органов управления с правой и левой стороны руля) убедитесь, что провода не защемлены. См. руководство по техническому обслуживанию.
- При установке Блок органов управления с правой стороны руля (RHCM) убедитесь, что осевой люфт дроссельной заслонки установлен правильно. См. руководство по техническому обслуживанию.

- Прежде чем снимать главный тормозной цилиндр переднего тормоза, вставьте клин, чтобы защитить переключатель тормоза. См. руководство по техническому обслуживанию.
- Осторожно установите рычаг сцепления, чтобы не повредить переключатель сцепления. См. руководство по техническому обслуживанию.

Снятие и установка левой рукоятки

1. См. Рисунок 1. Выверните два винта с плоскими шайбами, крепящими зажим руля (3) к кронштейну рычага сцепления. Снимите зажим и расположите узел рычага сцепления в стороне от руля.
2. Ослабьте, но не снимайте винты корпусов верхнего и нижнего переключателей (1).
3. Снимите торцевую крышку с имеющейся левой рукоятки руля, если она установлена. Снимите рукоятку, осторожно отделив ее от руля острым лезвием или ножом.

ПРИМЕЧАНИЕ

Убедитесь, что поверхность руля и внутренняя поверхность рукоятки гладкие, сухие и тщательно очищены от грязи или остатков клея.

▲ ПРЕДУПРЕЖДЕНИЕ

Перед установкой не наносите смазочный материал на левую рукоятку руля. Нанесение смазочного материала на рукоятку может стать причиной ее отсоединения во время движения и потери управления и привести к серьезным травмам или гибели людей. (00315a)

4. Поместите новую левую рукоятку (4) так, чтобы более крупный участок фланца (5) находился внизу. Надавите на рукоятку до ее полной установки на руль.
5. Установите канавки (2) на наружную сторону верхнего и нижнего корпусов переключателя над фланцами на конце рукоятки, затем наживите два винта.
6. Поместите узел ручного рычага сцепления в корпус переключателя, зацепив язычок в нижнем корпусе переключателя в канавке в нижней части кронштейна рычага сцепления.
7. Совместите отверстия в зажиме руля с отверстиями в кронштейне рычага сцепления и наживите нижние винты с плоскими шайбами. Отрегулируйте корпус переключателя и положение ручного управления сцеплением до удобного мотоциклисту положения.



8. Сначала затяните верхние, а затем нижние винты зажима руля.

Крутящий момент: 6,8–9 N·m (60–80 in-lbs) винты зажима

9. Сначала затяните нижние, а затем верхние винты корпуса переключателя.

Крутящий момент: 4–5,4 N·m (35–48 in-lbs) винты переключателя

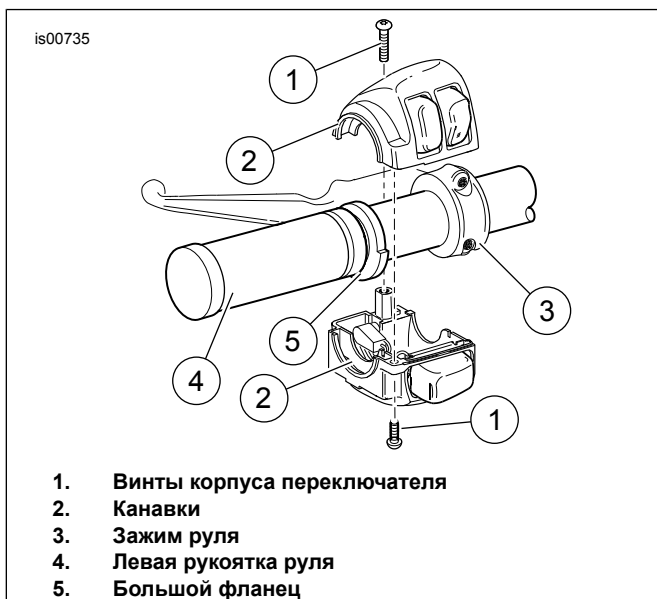

1. Винты корпуса переключателя
2. Канавки
3. Зажим руля
4. Левая рукоятка руля
5. Большой фланец

Рисунок 1. Корпус переключателя на левой стороне руля

Снятие и установка правой рукоятки

1. Процедуры снятия узла корпуса переключателя см. в Руководстве по техническому обслуживанию. Это необходимо для доступа к проводам дросселя.
2. Чтобы отсоединить провода дроссельной заслонки и снять правую рукоятку/втулку дроссельной заслонки, см. руководство по техническому обслуживанию. После снятия убедитесь, что конец руля чистый и гладкий.
3. Процедуры установки новой правой ручки/втулки дроссельной заслонки на руле и подключения проводов дроссельной заслонки см. в инструкциях Руководства по техническому обслуживанию.

▲ ПРЕДУПРЕЖДЕНИЕ

Перед запуском двигателя убедитесь в том, что при отпуске ручки газа возвращается в исходное положение (холостой ход). Если ручка газа самостоятельно не возвращается в исходное положение, это может привести к потере управления, став причиной тяжелых травм или гибели людей. (00390a)

4. Убедитесь, что правая рукоятка управления дроссельной заслонкой свободно вращается и возвращается на место, а не задерживается на руле или корпусе переключателя.

ЗАПАСНЫЕ ЧАСТИ

ПРИМЕЧАНИЕ

Большинство торцевых крышек приобретаются отдельно.

Кожаные элементы с течением времени подвергаются износу и естественному старению. Нанесите средства по уходу за кожаными изделиями Harley-Davidson в соответствии с рекомендациями, чтобы продлить срок службы кожаной отделки.

Черные образцы рукояток в комплекте 56405-08 предназначены для демонстрации признаков износа. Со временем краска изнашивается, и внешний вид теряет привлекательность.

Заглушки рукояток в комплекте 55869-10 можно чистить средством Harley® Bright™ Metal Polish (H-D номер по каталогу 99725-89) ИЛИ S100® Polishing Soap (H-D номер по каталогу 99779-04).

В целях иллюстрации показаны рукоятки общего стиля.

Если номер детали комплекта не отображается в Таблица 1, торцевая крышка не применяется.



Рисунок 2. Запасные части: Рукоятки руля

Таблица 1. Запасные части:

Комплект	Поз. 3 (торцевая крышка) Номер запасной части
56197-98A (кожа)	56193-98
56199-98A (свиная кожа)	56193-98
56246-96A (хром и резина, малая)	56252-96
56254-09 (Tribal)	56769-09
56263-96A (хром и резина, большая)	56252-96
56405-08 (Diamond Black)	56464-08
56443-00A (образец, широкая полоса)	56446-03
56450-00A (образец, широкая полоса)	56446-03
56459-01A (Contoured Chrome & Rubber)	56480-01
56729-04 (Stealth)	56480-01
56740-04 (Skull, средняя)	56754-04
56741-04 (Skull, большая)	56755-04
56757-05 (Stitched)	56788-05
56869-06 (Knurled, с обозначением H-D®)	56480-01
56909-05 (Flame, блеклая)	56656-02
57202-07 (Ironside)	56480-01
56100112 (Air Flow)	Отдельно не продается
56100159 (черная)	56100205
56100160 (хром)	56100204
56100175 (Edgecut)	56100203

Таблица 1. Запасные части:

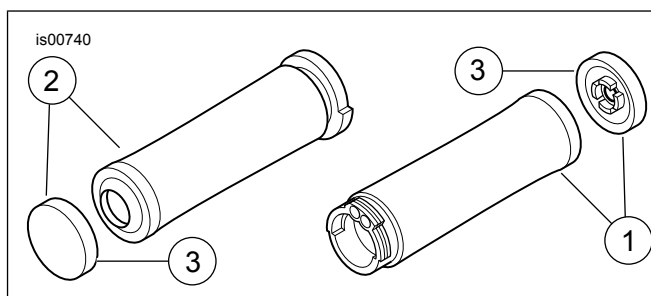
Комплект	Поз. 3 (торцевая крышка) Номер запасной части
56100232	Отдельно не продается
56100235	Отдельно не продается
56100356 (Airflow, черная)	56100168
56100364 (Skull, матовая черная)	56100375
56100379 (Ride Free)	Отдельно не продается
ПРИМ.: Рукоятки (поз. 1 и 2) НЕ продаются отдельно.	