



# INSTRUCCIONES

J02842

2023-11-10



## EMPUÑADURAS DEL MANILLAR

### GENERAL

#### Número de kit

55869-10, 56197-98A, 56199-98A, 56246-96A, 56254-09, 56263-96A, 56275-96B, 56405-08, 56443-00A, 56450-00A, 56459-01A, 56711-03, 56729-04, 56740-04, 56741-04, 56751-04, 56757-05, 56869-06, 56909-05, 57052-07, 57202-07, 57454-10, 56100007, 56100008, 56100009, 56100010, 56100029, 56100101, 56100112, 56100159, 56100160, 56100175, 56100232, 56100235, 56100356, 56100364, 56100379

#### Modelos

Para información sobre accesorios del modelo, consulta el Catálogo de venta al detalle de P&A (piezas y accesorios) o la sección de Piezas y Accesorios de [www.harley-davidson.com](http://www.harley-davidson.com) (solo en inglés).

#### Contenido del kit

Ver Figura 2 y Tabla 1 .

#### Piezas adicionales necesarias

##### ▲ ADVERTENCIA

La seguridad del motociclista y del pasajero dependen de la instalación correcta de este kit. Use los procedimientos correspondientes en el Manual de servicio. Si el procedimiento no está dentro de sus capacidades o no tiene las herramientas correctas, pida a un concesionario Harley-Davidson que realice la instalación. La instalación incorrecta de este kit podría causar la muerte o lesiones graves. (00333b)

##### NOTA

La extracción de la caja del interruptor del manillar derecho requiere un Manual de servicio para su modelo y año de motocicleta. Un Manual de servicio puede adquirirse en un concesionario Harley-Davidson.

### INSTALACIÓN

##### NOTA

- Al enrutar y cerrar Módulos de control del manillar derecho e izquierdo (R&LHCM), verifique que no haya cables aprisionados. Consulta el manual de servicio.
- Al instalar Módulo de control del lado derecho (RHCM), verifique que el juego final del acelerador esté ajustado correctamente. Consulta el manual de servicio.
- Antes de quitar la bomba del freno delantero, inserte la cuña para proteger el interruptor del freno. Consulta el manual de servicio.
- Instale con cuidado la palanca de embrague para no dañar el interruptor de embrague. Consulta el manual de servicio.

### Extracción e instalación de la empuñadura izquierda

1. Ver Figura 1 . Extraiga los dos tornillos con arandelas planas que aseguran la abrazadera del manillar (3) a la pieza de soporte de la palanca del embrague. Quite la abrazadera y coloque el conjunto de la palanca manual del embrague alejado del manillar.
2. Afloje pero no quite, los tornillos de las cajas superior e inferior de interruptores (1).
3. Extraiga la tapa del extremo de la empuñadura existente del manillar izquierdo, si está equipada. quite la empuñadura cortándola cuidadosamente para quitarla del manillar usando una hoja o un cuchillo afilado.

##### NOTA

Asegúrese de que la superficie del manillar y el interior de la empuñadura estén lisos, secos y completamente limpios de suciedad o residuo del adhesivo.

##### ▲ ADVERTENCIA

No lubrique la empuñadura del manillar izquierdo antes de la instalación. Lubricar la empuñadura puede causar que se desprenda al conducir la motocicleta, lo que podría ocasionar la pérdida del control y causar lesiones graves o la muerte. (00315a)

4. Coloque la empuñadura izquierda nueva (4) para que el reborde más grande (5) esté en la parte inferior. Empuje la empuñadura completamente sobre el manillar.
5. Encaje las ranuras (2) en el lado exterior de las cajas superior e inferior de interruptores sobre los rebordes en el extremo de la empuñadura, después coloque los dos tornillos sin apretarlos.
6. Coloque el conjunto de la palanca manual del embrague en el interior del conjunto de las cajas de interruptores, enganchando la lengüeta en la caja inferior de interruptores dentro de la ranura ubicada en la parte inferior de la pieza de soporte de la palanca del embrague.
7. Alinee los agujeros de la abrazadera del manillar con los de la pieza de soporte de la palanca del embrague y enrosque, sin apretar, los dos tornillos con las arandelas planas. Ajuste la posición de la caja de interruptores y del control manual del embrague para comodidad del motociclista.



- Primero apriete los tornillos de la abrazadera superior del manillar y luego apriete los tornillos de la abrazadera inferior del manillar.

Par de ajuste: 6,8–9 N·m (60–80 **in-lbs**) *tornillos de la abrazadera*

- Apriete primero los tornillos de la caja inferior de interruptores y luego los tornillos de la caja superior de interruptores.

Par de ajuste: 4–5,4 N·m (35–48 **in-lbs**) *Tornillos de la caja de interruptores*



Figura 1. Caja de interruptores del manillar izquierdo

## Extracción e instalación de la empuñadura derecha

- Vea el Manual de servicio para la extracción del conjunto de las cajas de interruptores. Esto es necesario para tener acceso a los cables del acelerador.
- Vea el Manual de servicio para desconectar los cables del acelerador y extraer el conjunto existente de la empuñadura derecha/manga del acelerador. Después de la extracción, asegúrese de que el extremo del manillar esté limpio y liso.
- Siga las instrucciones en el Manual de servicio para instalar la nueva empuñadura derecha/manga del acelerador en el manillar y conectar los cables del acelerador.

### ⚠ ADVERTENCIA

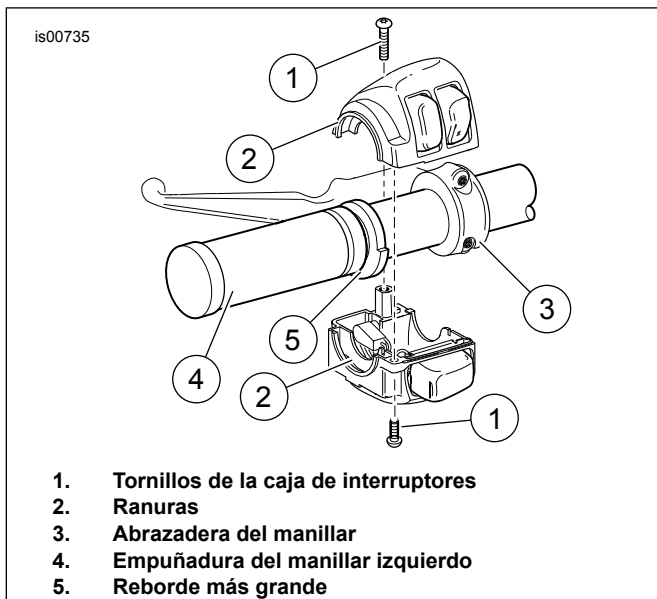
**Antes de encender el motor asegúrese de que, al soltarlo, el control del acelerador regrese a la posición de la marcha al ralentí. Un control del acelerador que no permite que el motor regrese automáticamente a la marcha al ralentí puede ocasionar la pérdida de control, lo que puede ser la causa de muerte o de lesiones graves. (00390a)**

- Verifique que la empuñadura derecha/manga del acelerador gire y regrese libremente y que no se atasque en el manillar o en la caja de interruptores.

## PIEZAS DE SERVICIO

### NOTA

*La mayoría de las tapas del extremo están disponibles por separado.*

*El cuero se desgastará y se pondrá viejo naturalmente con el tiempo. Aplique productos de cuidado de cuero Harley-Davidson de acuerdo con las instrucciones para ayudar a preservar el material de cordones de cuero.*

*Las empuñaduras negras Billet del kit 56405-08 están diseñadas para mostrar indicios de desgaste. Con el tiempo la pintura se deteriorará proporcionando una apariencia de envejecimiento.*

*Las empuñaduras Silencer del kit 55869-10 pueden limpiarse con el pulidor de metales Harley® Bright™ (pieza H-D n.º 99725-89) O con el jabón pulidor S100® (pieza H-D n.º 99779-04).*

*Para propósitos de ilustración, se muestran empuñaduras de estilo genérico.*

*Si el número de pieza del kit no aparece en Tabla 1, la tapa del extremo no se puede reparar.*



Figura 2. Piezas de servicio: Empuñaduras del manillar

Tabla 1. Piezas de repuesto

Kit	Artículo 3 (tapa del extremo) Número de pieza
56197-98A (cuero)	56193-98
56199-98A (piel de cerdo)	56193-98
56246-96A (cromada y de caucho, pequeña)	56252-96
56254-09 (Tribal)	56769-09
56263-96A (cromada y de caucho, grande)	56252-96
56405-08 (Diamond, negra)	56464-08
56443-00A (Billet, banda angosta)	56446-03
56450-00A (Billet, banda ancha)	56446-03
56459-01A (contorneada, cromada y de caucho)	56480-01
56729-04 (Stealth)	56480-01
56740-04 (Skull, mediana)	56754-04
56741-04 (Skull, grande)	56755-04
56757-05 (con costura)	56788-05
56869-06 (estriada, con leyenda H-D®)	56480-01
56909-05 (Flame, desvanecida)	56656-02
57202-07 (Ironside)	56480-01
56100112 (Air Flow)	No se vende por separado
56100159 (negra)	56100205
56100160 (cromada)	56100204
56100175 (Edgecut)	56100203

**Tabla 1. Piezas de repuesto**

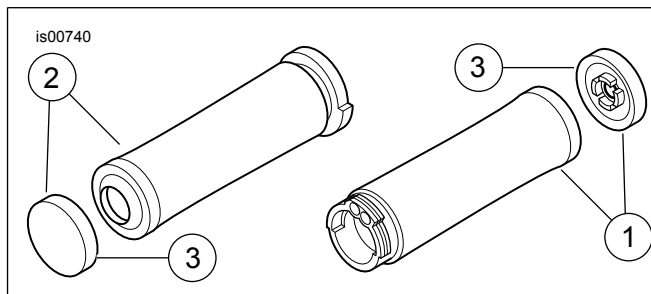
<b>Kit</b>	<b>Artículo 3 (tapa del extremo) Número de pieza</b>
56100232	No se vende por separado
56100235	No se vende por separado
56100356 (Airflow, negra)	56100168
56100364 (Skull, negro mate)	56100375
56100379 (Ride Free)	No se vende por separado
NOTA: Las empuñaduras (artículos 1 y 2) <b>NO</b> se venden por separado.	