



## 附件脚踏板衬垫

### 基本信息

表1。概述

套件	建议工具	技能水平 <sup>(1)</sup>	时间
50500722、50500718、50500729、 50500732、50501283、50501284、 50501396、50501398、50501400、 50501401	螺丝刀、洗洁精		0.75 小时
(1) 只需要简单的工具和技术			

### 套件内容



图1。套件内容：脚踏板衬垫套件(典型)

表2。套件内容：脚踏板插入组件

<input checked="" type="checkbox"/>	项目	说明	零件编号
<input type="checkbox"/>	1	骑手脚踏板, 右侧	不单独出售
<input type="checkbox"/>	2	骑手脚踏板, 左侧	不单独出售

#### 注意

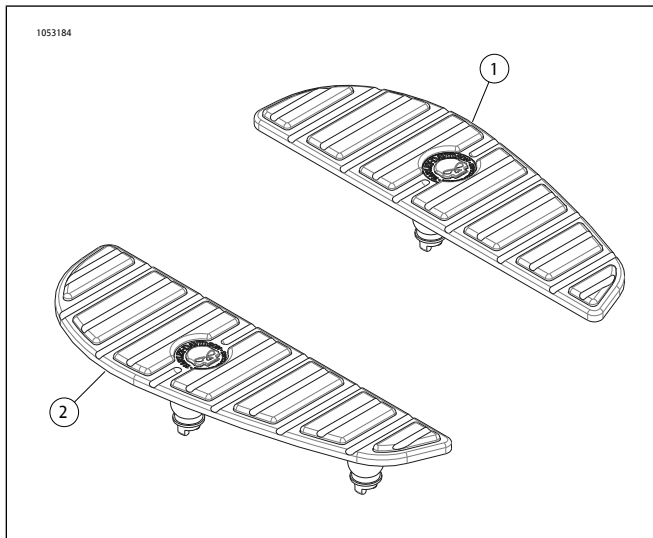
安装或从车辆上拆卸零件之前, 先检查确认套件中有所有零件。

### 概述

#### 套件编号

#### 车型

关于车型适配信息, 参见P&ARetailCatalog(零件与附件零售目录)或www.harley-davidson.com上的PartsandAccessories(零件与附件)部分(仅英文)。

### 安装

#### 拆卸原有脚踏板衬垫

1. 在穿过脚踏板底部凸出的脚踏板衬垫橡胶珠上涂敷洗碗皂液。
2. 将螺丝刀插入橡胶珠下侧的孔中, 推动橡胶珠穿过脚踏板盘。也可以使用小螺丝刀使橡胶珠穿过盘。

#### 安装新脚踏板衬垫

1. 在新脚踏板衬垫的橡胶珠上涂敷洗碗皂液。
2. **注意**  
RideFree 插件的徽章应当朝向摩托车后部。  
将脚踏板衬垫在脚踏板上放置到位。
3. 使用钳子将每个橡胶珠拉入其脚踏板孔, 直至橡胶珠穿过脚踏板凸出。
4. 重复上述步骤拆除其余脚踏板衬垫。