



INSTRUCTIONS

J06780

2019-08-21



ROUE FUGITIVE AVANT

GÉNÉRALITÉS

⚠ AVERTISSEMENT

N'installer que des roues et des kits d'installation approuvés pour votre modèle de moto. Contacter un concessionnaire Harley-Davidson pour vérifier l'adaptabilité. Le mauvais appariement des roues et des kits d'installation, ou l'installation de roues qui ne sont pas approuvées pour votre modèle de moto peut provoquer la perte de contrôle, ce qui pourrait causer la mort ou des blessures graves. (00610c)

Numéro de kit

43300668, 43300672

Modèles

Pour obtenir des informations sur la configuration des modèles, consulter le catalogue P&A de vente au détail ou la section Parts and Accessories (Pièces et accessoires) sur le site www.harley-davidson.com (en anglais uniquement).

REMARQUE

Les enjoliveurs en accessoire ne sont pas compatibles avec cette roue.

Contenu du kit

Ce kit inclut uniquement la roue personnalisée. Voir Figure 2 et Tableau 2.

Exigences relatives à la pose

La pose correcte de ce kit nécessite l'achat séparé des pièces suivantes, disponibles auprès d'un concessionnaire Harley-Davidson :

- Kit de montage de roues (voir Tableau 3 et Tableau 4 pour identifier le kit de montage requis).
- Vis du disque de frein (Voir Figure 1 et Tableau 1)
- Outil de pose et de dépose de roulement de roue (94134-09)
Les accessoires Genuine Motor de Harley-Davidson ci-dessous sont recommandés pour une maintenance et un nettoyage corrects :
 - Produit nettoyant et lustrant pour chrome (93600031 – américain/93600082 – international)
 - Glaze Poly Sealant (93600026 – américain/93600079 – international)
 - Harley® Wheel et Spoke Brush (43078-99)
 - Wheel & Tire Cleaner (Nettoyant pour roue et pneu) (93600024 – américain/93600076 – international)
 - Protecteur d'aluminium nu Harley® (99845-07)

⚠ AVERTISSEMENT

La sécurité du conducteur et du passager dépend de la pose correcte de ce kit. Suivre les procédures du manuel d'entretien approprié. Si l'opérateur ne possède pas les compétences requises ou les outils appropriés pour effectuer la procédure, la pose doit être confiée à un concessionnaire Harley-Davidson. Une pose incorrecte de ce kit risque de causer la mort ou des blessures graves. (00333b)

REMARQUE

Cette fiche d'instructions renvoie aux informations du manuel d'entretien. Il est nécessaire d'utiliser un manuel d'entretien correspondant au modèle et à l'année de la moto pour cette installation. Il est disponible chez le concessionnaire Harley-Davidson.

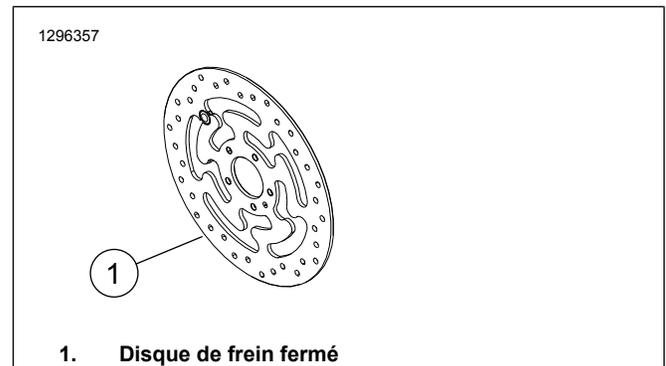

Figure 1. Type de disque du frein avant

Tableau 1. Configuration de la visserie du disque de frein avant

Disque de frein	Matériel (quantité)	Numéros de pièce
Disque fermé	Vis pour disques Stock (5)	3655A
	Ensemble de vis de Chromées (5)	46646-05

REMARQUE : Les modèles équipés de doubles freins avant et les modèles équipés d'une roue munie de surfaces de fixation pour doubles freins demandent deux fois plus de vis et de rondelles (un total de 10 vis ou de 2 kits de vis en chrome, si disponibles).

POSE

REMARQUE

Poser la tige de valve tirée (40999-87) fournie avec le kit d'installation. Jeter toutes les autres tiges de soupape.

AVIS

Ne pas réutiliser les vis de disque/de rotor de frein. La réutilisation de ces vis peut entraîner une perte de couple et endommager les composants du frein. (00319c)

1. Déposer l'ensemble de roue avant existant. Consulter le manuel d'entretien.
 - a. Conserver l'axe, l'écrou d'axe, le disque de frein et les entretoises de roue pour l'installation du kit.
2. Voir Figure 2 . Poser l'ensemble de tige de valve (L) sur la roue. Consulter le manuel d'entretien.

REMARQUE

Installez d'abord le roulement primaire en se référant au manuel d'entretien approprié et à l'aide de L'OUTIL DE MONTAGE/DÉDMONTAGE DE ROULEMENT DE ROUE.

Les cales de roulement fournies dans le kit de montage ne sont pas nécessaires et peuvent être mis à l'écart.

Le côté gauche de la roue porte des marques « DOT » pour indiquer le côté primaire du roulement.

3. Réunissez les composantes du kit de montage de la roue, puis montez le(s) disque(s) de frein sur la roue, en utilisant le tableau des pièces de rechange approprié. Consulter le manuel d'entretien.

MAINTENANCE ET NETTOYAGE

Les roues nécessitent un entretien régulier afin de conserver leur brillance et leur éclat initiaux.

1. Nettoyer les surfaces des roues très sales avec du détergent pour roues et pneus, et à l'aide de la meilleure brosse Harley Wheel and Spoke Brush.
2. Nettoyez tous les parois de la roue avec un nettoyant de meilleure qualité tel que Harley Wheel and Tire Cleaner.
3. Après nettoyage et polissage, couvrez les finitions avec un scellant de meilleure qualité, à l'instar de Glaze Poly Sealant.

PIÈCES DE RECHANGE

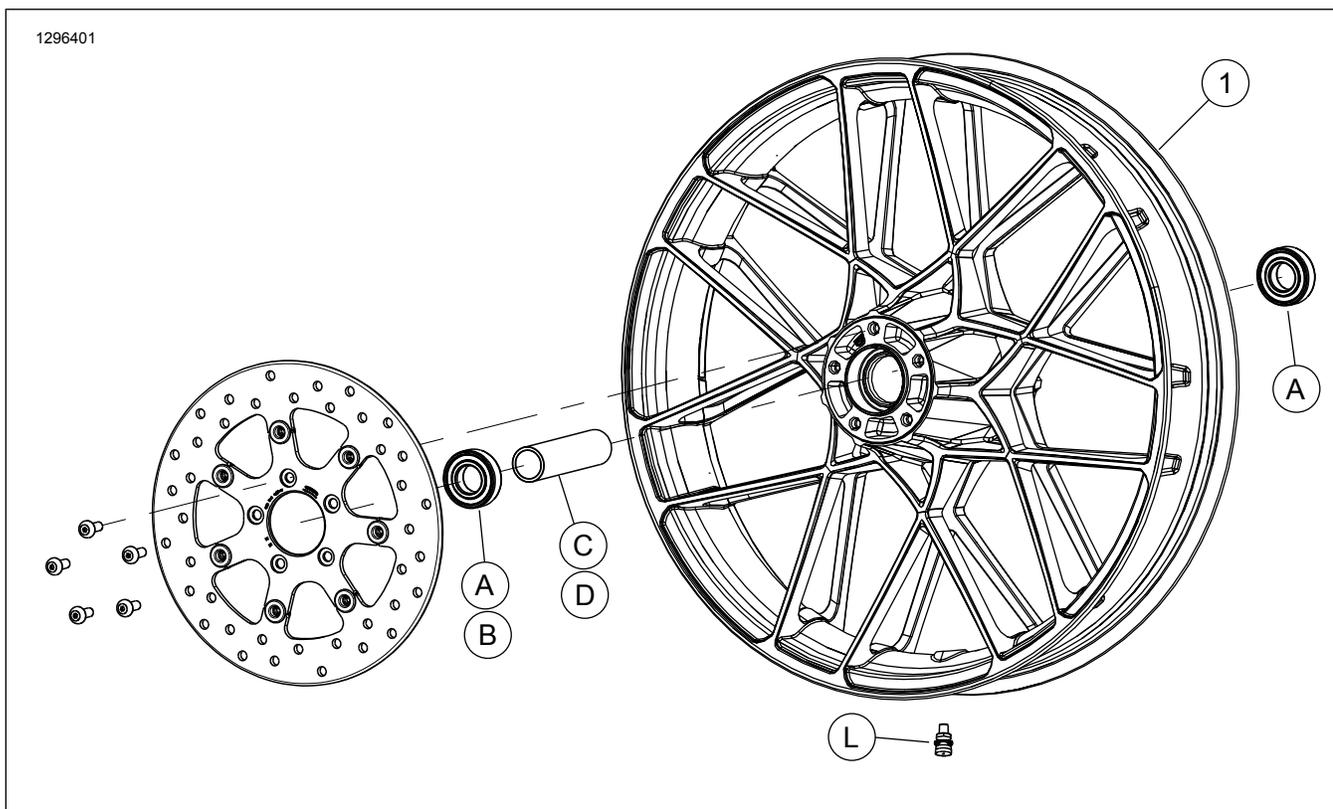

Figure 2. Pièces de rechange : Roue avant

Tableau 2. Pièces de rechange et contenu du kit de roue

Kit	Article	Description (quantité)	Numéros de pièce
43300668, 43300672	1	Roue	Non vendue séparément

Tableau 3. Kit de pose de roulement 25 mm sur roue AVANT sans ABS (41455-08C)

Kit de pose de roulement 25 mm sur roue AVANT sans ABS (41455-08C)		ÉLÉMENT (quantité utilisée et description)							
Configuration	Taille de la roue	A	C	D	J	K	I	M	N
Touring de 2008, FLHRC de 2009 et plus récents (sans ABS) et Trike (sans ABS)	16 x 3,0 pouces	2	0	1	0	1	*	*	*
Touring de 2009 et plus récents (sans ABS)	17 x 3,0 pouces	2	0	1	0	0	*	*	*
Touring de 2008 et plus récents (sans ABS)	18 x 3,5 pouces	2	0	1	0	**	*	*	*
Dyna 2008-2017 (sauf FLD, FXDWG, FXDF)	19 x 2,5 pouces	2	1	0	**	0	*	*	0
VRSCAW, VRSCD, VRSCF, VRSCDX modèles 2008 - 2017 (sans ABS)	19 x 3,0 pouces	2	1	0	**	0	*	*	0
Touring de 2009 et plus récents (sans ABS)	19 x 3,5 pouces	2	0	1	0	0	*	*	*
FLTRX, FLTRXS, FLTRXSE modèles 2017 et ultérieurs (sans ABS)	21 x 3,5 pouces	2	0	1	0	0	*	*	*
Les kits d'installation sont conçus pour fonctionner avec plusieurs différents styles de roues et configurations. Contacter un concessionnaire Harley-Davidson pour vérifier que la roue et les kits d'installation sont tous les deux conçus et approuvés pour la moto sur laquelle ils vont être installés. REMARQUES : * Voir <i>REMARQUE</i> au-dessus de l'étape d'installation de la valve dans INSTALLATION pour établir quelle tige de valve utiliser pour votre kit particulier. Jeter les autres tiges de soupape. ** Voir <i>REMARQUES</i> pour votre kit de roue au-dessus de l'étape d'assemblage de la roue dans INSTALLATION pour déterminer si la rondelle de roulement est utilisée pour votre kit de roue particulier et configuration. *** La rondelle de roulement est installée en dessous du roulement primaire.	A	Roulement, normal (2)					9276B		
	C	Manchon d'axe					41748-08		
	D	Manchon d'axe					41900-08		
	J	Rondelle de roulement***					41450-08		
	K	Rondelle de roulement***					43903-08		
	I	Tige de soupape, courte					43157-83A		
	M	Tige de soupape, longue					43206-01		
	N	Tige de soupape, tirée					40999-87		

Tableau 4. Kit de pose de roulement de 25 mm sur roue ABS AVANT (41454-08B)

Kit de pose de roulement de 25 mm sur roue ABS AVANT (41454-08B)		ÉLÉMENT (quantité utilisée et description)								
Configuration	Taille de la roue	A	B	C	D	J	K	I	M	N
Touring de 2008 et FLHRC de 2009 et plus récents avec ABS	16 x 3,0 pouces	1	1	0	1	0	1	*	*	0
Touring de 2009 et plus récents avec ABS	17 x 3,0 pouces	1	1	0	1	0	0	*	*	*
Touring de 2008 et plus récents avec ABS	18 x 3,5 pouces	1	1	0	1	**	**	*	*	*
Modèle Dyna 2012-2017 avec ABS (sauf FLD, FXDWG et FXDF)	19 x 2,5 pouces	1	1	1	0	**	**	*	*	0
VRSCAW, VRSCD, VRSCF et VRSCDX 2008-2017 avec ABS	19 x 3,0 pouces	1	1	1	0	**	**	*	*	0
Touring de 2009 et plus récents avec ABS	19 x 3,5 pouces	1	1	0	1	0	0	*	*	*
FLTRX, FLTRXS, FLTRXSE modèles 2017 et ultérieurs avec ABS	21 x 3,5 pouces	1	1	0	1	0	0	*	*	*
Les kits d'installation sont conçus pour fonctionner avec plusieurs différents styles de roues et configurations. Contacter un concessionnaire Harley-Davidson pour vérifier que la roue et les kits d'installation sont tous les deux conçus et approuvés pour la moto sur laquelle ils vont être installés. REMARQUES : * Voir <i>REMARQUE</i> au-dessus de l'étape d'installation de la valve dans INSTALLATION pour établir quelle tige de valve utiliser pour votre kit particulier. Jeter les autres tiges de soupape. ** Voir <i>REMARQUES</i> pour votre kit de roue au-dessus de l'étape d'assemblage de la roue dans INSTALLATION pour déterminer si la rondelle de roulement est utilisée pour votre kit de roue particulier et configuration. *** Le côté rouge du roulement doit être posé vers la roue. Le roulement ABS est le roulement primaire. **** La rondelle de roulement est installée en dessous du roulement primaire.	A	Roulement, normal					9276B			
	B	Roulement, ABS***					9252A			
	C	Manchon d'axe					41748-08			
	D	Manchon d'axe					41900-08			
	J	Rondelle de roulement****					41450-08			
	K	Rondelle de roulement****					43903-08			
	I	Tige de soupape, courte					43157-83A			
	M	Tige de soupape, longue					43206-01			
N	Tige de soupape, tirée					40999-87				